

ЭНЦИКЛОПЕДИЧЕСКІЙ СЛОВАРЬ.

ЭНЦИКЛОПЕДИЧЕСКІЙ СЛОВАРЬ.



ТОМЪ XXII^а

Оуэнъ — Патентъ о поединкахъ.



ИЗДАТЕЛИ: { Ф. А. Брокгаузъ (Лейпцигъ).
И. А. Ефронъ (С.-Петербургъ).



С.-ПЕТЕРБУРГЪ.

Типо-Литографія И. А. Ефрона, Прачешный пер., № 6.
1897.

„ЭНЦИКЛОПЕДИЧЕСКІЙ

начатый проф. И. Е. Андреевскі.

ПРОДОЛЖАЕТСЯ ПОДЪ РЕДАКЦІЕЮ

К. К. Арсенъева

и заслуженнаго профессора

Е. Е. Петрушевскаго

При участіи редакторовъ отдѣловъ:

С. А. Венгерова	отдѣлъ исторіи литературы.
Проф. А. И. Воейкова	„ географіи.
Проф. Н. И. Карѣва	„ исторіи.
Академика А. О. Ковалевскаго }	„ біологическихъ наукъ.
Проф. В. Т. Шевякова	
Проф. Д. И. Менделѣва	„ химико-технической и фабрично-заводской.
Проф. А. В. Совѣтова	„ сельскохозяйственный.
Владимира Соловьева	„ философіи.
Проф. Н. Ѳ. Соловьева	„ музыки.
А. И. Сомова	„ изящныхъ искусствъ.

О Т Ъ Р Е Д А К Ц І И.

Тяжкая болѣзнь, поразившая заслуженнаго профессора, **А. Н. Бенкетова**, редактора по отдѣлу біологіи, такъ много потрудившагося на пользу Энциклопедическаго Словаря, не позволяетъ этому уважаемому ученому принимать дальнѣйшее участіе въ редакціи нашего изданія. Главная редакція Словаря просила академика **А. О. Ковалевскаго** и проф. **В. Т. Шевякова** принять на себя трудъ редактированія біологическаго отдѣла и получила ихъ согласіе.

по объему оригин. статьи 44-го полутома
 Энциклопедического Словаря“.

л. М.
 ь текстъ) $\frac{1}{2}$ прив.-доц.
 п М. Т.
 Догаляский.
 роизводство — Г. Верблов-
 оф. В. Добровлянскій.
 текстъ)—проф. Н. Егоровъ.
 —проф. В. Н.
 ..)—Э. Р.
 деній—проф. Ф. П. и В. Л.
 проф. И. Тархановъ.
 звѣзды—В. Серафимовъ.
 славянь)—В. В.—въ.
 фия (съ хромолиитограф. и 2 табл.)—
 (греч.)—проф. Г. Церетели.
 (латинск.)—пр.-доц. И. Холоднякъ.
 (русская)—Н. Тупиковъ.
 нтологія—прив.-доц. Б. П.
 стина (съ картой)—прив.-доц. Б. Т. и *.
 ий (языкъ)—проф. С. В.—чь.
 ллада Аюина—Н. О.
 галомничество—*.
 Пальмерстонъ—В. В.—въ.
 Пальмы (съ 2 табл.)—проф. С. Ростовцевъ.
 Памярь (съ картой)—кн. В. Масальскій.
 Память—Э. Р. и прив.-доц. П. Розенбахъ.
 Панденты—проф. В. Н.
 Панинь (Никита Ив.)—А. Брауде.
 Пантеизмъ—Э. Р.
 Папоротники (съ табл.)—проф. С. Ростовцевъ.
 Папство—П. Конскій и А. Готлибъ.

Паразитизмъ—А. Бпр.
 Параллаксъ—В. Серафимовъ.
 Параноя—прив.-доц. П. Розенбахъ.
 Парафинъ (техн.)—проф. В. Рудневъ Δ.
 Параффины (хим.)—А. Горбозъ Δ.
 Парашютъ (съ рис. въ текстъ)—А. М. К.
 Парижъ (съ 2 планами)—Е. Г., М. В. и О.
 Паркетъ (съ табл.)—А. Прессъ Δ.
 Парламентъ—проф. П. Виноградовъ п В. В.—въ.
 Парламенты судебные—Д. Каринскій.
 Парменидъ—прив.-доц. кн. С. Трубецкой.
 Парнелль—В. Водовозовъ.
 Парникъ (съ рис. въ текстъ)—Е. Каратыгинъ.
 Паровозы (съ 5 табл.)—профессоръ П. Котур-
 ницкій.
 Паровой молотъ (съ 2 табл.)—А. Г.—чь.
 Паровые котлы (съ 3 табл. и рис. въ текстъ)—
 проф. П. Котурницкій.
 Паровыя машины (съ 5 табл.)—проф. П. Ко-
 турницкій.
 Парсизмъ—проф. С. В.—чь и Фр. Я.
 Парти политическія—В. В.—въ.
 Паруса и Парусные суда (съ 2 табл.)—Р. Ло-
 вягявъ.
 Паръ (съ рис. въ текстъ)—А. Гершунъ и С.
 Вуколовъ Δ.
 » (сельскохоз.)—проф. А. Совѣтовъ.
 Пареемонъ (съ рис. въ текстъ)—А. Сомовъ.
 Пароія п Паројане—Н. О. п Б. Т.
 Паскаль—проф. Н. Стороженко и прив.-доц.
 В. Бобыннъ.
 Паспортъ—А. Б. и А. Я.
 Пастеръ—С. Созиновъ.
 Пастораль—проф. Н. Стороженко.
 Пасхалия—В. Серафимовъ.

Въ Энциклопедическомъ Словарѣ употребляются, кромѣ мѣръ русскихъ, также и метри-
 ческія, французскія, которыя теперь приняты въ большей части европейскіхъ государствъ.
 Для перевода русскихъ мѣръ въ метрическія и обратно—метрическихъ въ русскія къ «Энциклопедическому Словарию» приложены таблицы въ V-мъ томѣ, послѣ страницы 468, въ прибавленіи.

Для перевода русскихъ мѣръ въ англійскія и обратно—англійскихъ въ русскія—см.
 томъ XX, ст. Мѣры, стр. 326 и 327.

И ИХЪ ИНИЦІАЛОВЪ.

- Алапинъ, С. З.
 Алексѣевъ, М. Т., врачъ [А. А].
 Аничковъ, Е. В., прив.-доц.
 Анучинъ, Д. Н., проф. [Д. А.].
 Арабѣвичъ, К. И. [К. А—нз].
 Арсеневъ, К. К.
 Архангельскій, А. С., проф.
 Вагалтій, Д. И., проф. [Д. В—й].
 Варсовъ, Н. И., проф. [Н. В—сз].
 Ватюшковъ, Ф. Д., прив.-доц.
 Безобразовъ, С. В. [С. В.].
 Бекетовъ, А. Н., проф. [А. В.].
 Бенуа, А. [А. В—уа].
 Бѣянкъ, Вас. Льв. [В. Б.].
 Бобынинъ, В. В., пр.-доц. [В. В.].
 Богдановичъ, К.
 Боргманъ, И. И., проф.
 Бородинъ, Н. А. [Н. В—нз].
 Бортлевичъ, В. О.
 Бояновскій, В. Ф. [В. В.].
 Брандтъ, В. Ф. [В. В—тз].
 Брауде, А. В.
 Браудо, А. И. [А. В—о].
 Браунъ, Ф. А., при-доц.
 Бриллиантъ, С. М.
 Бруннеманъ, Ю. В. [Ю. В.].
 Брунъ, М. И. [М. В.].
 Бузескулъ, В. [В. В—нз].
 Буйницкій, Н. А. [Н. А. В.].
 Бугаковъ, С. [С. В—нз].
 Будицъ, С. К., проф. [С. В—нз].
 Бѣловъ, А. И.
 Валыницкій Вирула, А. А.
 Вальтеръ, Н. Г.
 Василенко, Н. Пр. [Н. В.].
 Васильевскій, М. [М. В—ий].
 Васильевъ, А. К. [А. К. В.].
 Ватсонъ, М. В. [М. В.].
 Вейнбергъ, Л. Б. [Л. В.].
 Вейнбергъ, П. И., прив.-доц.
 Величко, К. И., проф. [К. В—о].
 Венгерова, З. А. [З. В.].
 Венгеровъ, С. пр.-доц. [С. В.].
 Вербловскій, Г. Д.
 Вернеръ, К. А. [К. В.].
 Веселовскій, Ал. Н., акад.
 Веселовскій, Алексій Н., проф.
 Веселовскій, И. С., акад.
 Веселовскій, Н. И., пр. [Н. В.].
 Веселовскій, Ю. А.
 ф.-Винклеръ, П. П. [П. ф.-В.].
 Ваноградовъ, П. Г., проф.
 Вишперъ, Р. Ю., проф. [Р. В.].
 Витковскій, В. В. [В. В. В.].
 Владиміровъ, П. В., проф.
 Водовозовъ, В. В. [В. В—сз].
 Войковъ, А. И., проф. [А. В.].
 Вольтеръ, Э. А., прив.-доц.
 Ворожейкинъ, Ф. Ю.
 Вороновъ, А. П. [А. П. В.].
 Воронцовъ, В. П.
 Вуколовъ, С. П.
 Ганешинъ, С. А., проф.
 Ганзель, П. Г. [П. Г—нз].
 Гарднеръ, Е. И. [Е. Г.].
 Гаркави, А. Я.
 Гаршинъ, Е. М. [Е. Г.].
 Гатцукъ, А. Д.
 Гезехусъ, Н. А., проф. [Н. Г.].
 Гейнцъ, Е. А.
 Гемиланъ, В. А.
 Герценштейнъ, Г. М., пр.-доц. [Г. М. Г.].
 Гершунъ, А. Л. [А. Г.].
 Герье, В. И., проф. [В. Г.].
 Гессенъ, Вл. М., прив.-доц.
 Глинка, Ф. С. [Ф. Г.].
 Глинскій, Б. [Б. Г.].
 Головищковъ, К. Д. [К. Д. Г.].
 Голубевъ, В. Ф.
 Горбовъ, А. И. [А. И. Г.].
 Горнфельдъ, А. Г. [А. Г—дз].
 Горчаковъ, М. И., проф.
 Готлибъ, А. Г. [А. Г—бз].
 Грабаръ, В. Э., прив.-доцентъ [В. Г.].
 Гротъ, К. Я., проф.
 Гротъ, Н. Я., проф.
 Гуляшамбаровъ, С. О. [С. Г.].
 Делоне, Н. Б., проф. [Н. Д.].
 Деревидкій, А. Н.
 Дерюжинскій, В. Ф., проф.
 Джаншиевъ, Г. А. [Г. Д.].
 Динникъ, Н. [Н. Д. Д.].
 Добровлянскій, В., пр. [В. Д.].
 Дризень, Н. В., баронъ [В. Н. В. Д.].
 Дьяконовъ, М., проф. [М. Д.].
 Егоровъ, Н. Г., проф. [Н. Е.].
 Ждановъ, А. М., проф. [А. Ж.].
 Житецкій, И. П. [И. Ж.].
 Жуковичъ, П. И., прив.-доц.
 Звягинцевъ, Е. А. [Е. З.].
 Землячченскій, П. А., прив.-доц. [П. З.].
 Зѣлинскій, Ф. Ф., проф.
 Ивановскій, А. О., пр. [А. О. И.].
 Ивановъ, И. И.
 Изаносковъ, И. А. [И. И.].
 Иностранцевъ, А. А., проф.
 Камаровскій, гр., Л. А., проф.
 Каменскій, Д., д-ръ [Д. К.].
 Каменскій, Ю. Г.
 Канишинъ, Д. В. [Д. К.].
 Каратыгянъ, Е. [Е. К—нз].
 Карявскій, Д. [Д. К.].
 Карцовъ, В. С. [В. К.].
 Карышевъ, Н. А., проф.
 Карѣевъ, Н. И., проф. [Н. К.].
 Кауфманъ, И. И., проф.
 Квяницкій, Е. А. [Е. К.].
 Кирпичниковъ, А. И., проф.
 Ключевъ, Г. А. [Г. К.].
 Книповичъ, Н. М., магистръ
 Ковальскій, А. А.
 Кованько, А. М.
 Коконцевъ, Ив. Н.
 Кокшквинъ, Ф. Ф.
 Колотовъ, С. С.
 Колубовскій, Я. Н.
 Комаровскій, А. Г.
 Кони, А. Ф. сенаторъ.
 Кононовъ, Д. П., проф.
 Коноваловъ, А. А.
 Конскій, П. А. [П. К—ий].
 Корелинъ, М. С., проф. [М. К.].
 Котуринскій, П. В., проф.
 Коцынь, М. В., докторъ.
 Красускій, К. [К. К.].
 Кроненбергъ, А. И.
 Крултый, А. О. [А. О. К.].
 Крупскій, А. К., проф. [А. К.].
 Круссеръ, В. П.
 Крыловъ, Викторъ Ал.
 Крымскій, А. Е. [А. Е. К.].
 Кудрявскій, Д. [Д. К.].
 Кудрявцевъ, Н. В. [Н. К.].
 Кузминъ - Караваевъ, В. Д., проф. [К. К.].
 Лазаревскій, А. М. [Лз.].
 Лазаревскій, Н. И.
 Ланговой, Н. П., проф.
 Латкинъ, Н. В. [Н. Л.].
 Латышевъ, С. М. [С. Л.].
 Левинсонъ - Лессингъ, Ф. Ю., проф. [Ф. Л.].
 Левинъ, А. М.
 Леперъ, Р. [Р. Л.].
 Лермантовъ, В. В., прив.-доц. [В. Л.].
 Лесевичъ, В. В.
 Лидовъ, А. П., проф. [А. П. Л.].
 Липовскій, А. Л. [А. Л—ий].
 Лисовскій, П. М.
 Ловягинъ, А. М. [А. М. Л.].
 Ловягинъ, Р. М. [Р. Л—нз].
 Лонатинъ, Л. М.
 Лопухинъ, А. П., проф. [А. Л.].
 Лосъ, И. Л., пр.-доц. [И. Л.].
 Лучицкій, И. В., проф.
 Мыкошинъ, А. С.

- Любовичъ, Н., проф. [*Н. Л—чъ*].
 Любославскій, Г. А.
 Лялинъ, Л., д-ръ.
 Лященко, А. І. [*А. Л—шко*].
 Мазаевъ, М. Н. [*М. М.*].
 Малевскій, К. [*К. М.*].
 Мадянинъ, А. І. [*А. М—ъ*].
 Мамонтовъ, В. В.
 Марголинъ, М. М.
 Марковъ, А. К.
 Марръ, Н. Я., пр.-доц. [*Н. М.*].
 Масальскій, кн. В. И. [*В. М.*].
 Матвѣевъ, П. А.
 Менделѣевъ, В. Д. [*В. М.*].
 Менделѣевъ, Д. И., проф. [*Д.*].
 Миклашевскій, А. Н., проф.
 Миклашевскій, Ив. Н., проф.
 Миллеръ, В. Ф., проф. [*Вс. М.*].
 Милоковъ, П. Н. [*П. М.*].
 Мипскій, Н. М.
 Мищенко, Ф. Г., проф.
 Модестовъ, В. И., проф.
 Моравскій, С.
 Мочанъ, Э. О.
 Мурашкинцевъ, А. А. [*А. М.*].
 Муромцевъ, С. А. [*С. М.*].
 Мусселиусъ, В. Р.
 Мякотинъ, В. А. [*В. М—ъ*].
 Надсонъ, Г. А. [*Г. Н.*].
 Нечаевъ, В. М., проф. [*В. Н.*].
 Никольскій, А. М. [*А. Н.*].
 Обнорскій, Н. [*Н. О.*].
 Ону, А. М. [*А. О.*].
 Ореусъ, И. И., ген.-лейт. [*И. О.*].
 Орловъ, С.
 Оссовецкій, И. С.
 Островскій, В. М. [*В. О—ій*].
 Отоцкій, П. [*П. От.*].
 Пель, А. В., проф.
 Перетцъ, В. Н., прив.-доц. [*В. П.*].
 Петрушевскій, Д. М.
 Петрушевскій, Ф. Ф., проф. [*Ф. П.*].
 Пяскорскій, В. [*В. П—ій*].
 Позднѣевъ, А. М., пр. [*А. П.*].
 Позднѣевъ, Д. М. прив.-доц. [*Д. П.*].
 Покровскій, А. И., прив.-доц. [*А. П.*].
 Покровскій, В. Ив.
 Половинкинъ, Ир. Н. [*Ир. П.*].
 Полъновъ, В. К. [*В. П.*].
 Потанинъ, Г. Н. [*Г. П.*].
 Престя, А. А.
 Пыпинъ, А. Н.
 Радловъ, Э. Л. [*Э. Р.*].
 Рейнгольдъ, А. А. [*А. Р.*].
 Рейтлингеръ, Н. А. [*Р.*].
 Ржеботарскій, А. [*А. Р.*].
 Рихтеръ, Д. И. [*Д. Р.*].
 Розенбахъ, П., пр.-доц. [*П. Р.*].
 Ростовцевъ, М. [*М. Р—евъ*].
 Ростовцевъ, С. И., пр. [*С. Р.*].
 Рубакинъ, Н. А.
 Рубцовъ, П. П. [*П. П. Р.*].
 Рутаковъ, В. Е. [*В. Р—евъ*].
 Рудневъ, В. М., проф.
 Руммель, В. В. [*В. Р.*].
 Садовскій, А. И., проф.
 Свѣшниковъ, М. И., прив.-доц. [*М. С.*].
 Селпвановскій, М. И.
 Селпвановъ, А. Ф. [*А. Ф. С.*].
 Сентъ-Иаеръ, К. К.
 Серафимовъ, В. В.
 Скалонъ, В. Ю.
 Снябинъ, М. Д. [*М. С.*].
 Слозбергъ, Г. Б. [*Г. С.*].
 Слонимскій, Л. З.
 Случевскій, Вл. К. [*В. С—ій*].
 Смирновъ, Ф. А. [*Ф. С.*].
 Соболевъ, М. Н.
 Софътовъ, А. В., проф.
 Созоновъ, С. П.
 Соколовскій, П. А.
 Солонцевъ, В. Ф.
 Соловьевъ, Вл. С. [*Вл. С.*].
 Соловьевъ, Н. Ф. пр. [*Н. С.*].
 Сомовъ, А. И. [*А. С—евъ*].
 Сомовъ, А. А. [*А. А. С—евъ*].
 Спасовичъ, В. Д.
 Срезневскій, Вс. И.
 Степановъ, С. Л. [*С. С.*].
 Степовичъ, А. І.
 Сторожевъ, В. Н. [*В. Ст.*].
 Стороженко, Н. И., проф.
 Струве, П. Б. [*С.*].
 Судейкинъ, В. Т., прив.-доц. [*В. С—ій*].
 Сумцовъ, Н. Ф. пр. [*Н. С—евъ*].
 Свѣчновъ, П. М., проф.
 Таировъ, В. [*В. Т.*].
 Таненбаумъ, А. С., инж. п. с. [*А. Т.*].
 Тархановъ, И. Р., пр. [*И. Т.*].
 Тищенко, В. Е.
 Траншель, В. Г.
 Тривусъ, М. Л. [*М. Т.*].
 Троицкій, А.
 Трубецкой, кн. Е.
 Трубецкой, кн. С. Г., прив.-доц.
 Тураевъ, Б. [*Б. Т.*].
 Туранъ-Барановскій, М. И., прив.-доцентъ [*М. Т—В.*].
 Тушиковъ, Н. М.
 Тухтовскій, П. Т. [*П. Т.*].
 Уманскій, А. М. [*Ум.*].
 Успенскій, Ф. И., проф.
 Фаворскій, А. Е., прив.-доц.
 Фальборкъ, Г. А.
 Фаусекъ, В. А., маг. [*В. Ф.*].
 Фидлеръ, Ф. Ф. [*Ф. Ф.*].
 Филиповъ, Н. [*Н. Ф.*].
 Флавицкій, Ф. М., проф.
 Флоренсовъ, В. Я., проф.
 Фойницкій, И. Я., проф.
 Форстенъ, Г. В., проф. [*Г. Ф.*].
 Фортунатовъ, Ал. Ф. [*А. Ф—евъ*].
 Фришъ, Э. Ф. [*Э. Ф.*].
 Хардинъ, Д. [*Д. Х.*].
 Хвольсонъ, Д. А., проф.
 Хеннингъ, Д. И.
 Хлопинъ, Г.
 Ходскій, Л. В., проф.
 Храневичъ, К. [*К. Х.*].
 Цагарели, А., проф. [*А. Ц.*].
 Цзретели, Г. [*Г. Ц.*].
 Черноусскій, В. Ив.
 Челпановъ, Е.
 Чельцовъ, И. М.
 Чельцовъ, П. [*П. Ч.*].
 Чешихинъ, Вс. Е. [*Вс. Ч.*].
 Чупровъ, А. А.
 Чупровъ, А. И., проф.
 Шевыревъ, И. Я.
 Шириевъ, С. О. [*С. Ш.*].
 Шпиндлеръ, І. Б. [*І. Ш.*].
 Шмуурло, Е. Ф., проф. [*Е. Ш.*].
 Школяльскій, Ю. М. [*Ю. Ш.*].
 Шперкъ, Ф. Ф., д-ръ [*Ф. Ш.*].
 Штейнъ, В. [*В. Ш.*].
 Шуляченко, А. Р., проф.
 Шуховъ, В. Г.
 Щепкинъ, Е., пр.-доц. [*Е. Ш.*].
 Эвземпларскій, А. В. [*А. Э.*].
 Эрисманъ, Ф. Ф., проф.
 Южаковъ, С. Н.
 Якимовичъ, А. А. [*А. Як.*].
 Якобсонъ, Г. Г.
 Янжуль, Ев. Н.
 Яновскій, А. Е. [*А. Я.*].
 Яроцкій, В. Г., проф. [*В. Я.*].
 Ястребовъ, Н. В.
 Яцкино, Н. А.

Оуэнъ (Джонъ Owen) — новозеландскій поэтъ, извѣстный подъ именемъ Audouens или Ouenus (1566—1622), родомъ изъ Валлиса, образование получилъ въ Оксфордѣ. Извѣстны его «Erigrammata» (Лонд., 1606; лучшее издание Парижъ, 1795). Стихотворенія Оуэна отличаются непринужденнымъ и вѣдкимъ остроуміемъ; въ 1654 г. они внесены въ индексъ. Извлеченія изъ его стихотвореній, съ переводомъ на нѣм. языкъ, издалъ Jørgens, «Erigrammata selecta» (Лпц., 1813), Ebert, «Libellus erigrammatum» (Лпц., 1825) и Nördling (1863).

Оуэнъ (Ричардъ Owen)—англ. зоологъ и палеонтологъ (1804—92). Получилъ медицинское образование въ Единбургскомъ унив. Занималъ кафедру физиологии въ Collège of surgeons и въ Royal Institution; читалъ палеонтологию въ School of mines. Завѣдывалъ естественно-историческимъ отдѣленіемъ британскаго музея. Издалъ цѣлый рядъ научныхъ работъ, касающихся, главнымъ образомъ; исторіи развитія позвоночныхъ животныхъ. Если заключенія самого О. по этому вопросу не вполне непоколебимы, то, во всякомъ случаѣ, самыя изслѣдованія догдо будутъ имѣть большую цѣну. Обширныя изслѣдованія въ области сравнительной анатоміи доставили О. славу одного изъ знаменитѣйшихъ анатомовъ; первостепенное значеніе имѣли также труды его надъ ископаемыми остатками позвоночныхъ, сопровождаемые блестящими реконструированіями ископаемыхъ животныхъ по частямъ скелета (такъ, О. возстановилъ строеніе новозеландскихъ моа по бедренной кости). Къ числу наиболее важныхъ изслѣдованій его относятся сравнительно—анатомическія изслѣдованія надъ зубами, скелетомъ, мозгомъ позвоночныхъ, изслѣдованіе скелета современныхъ и ископаемыхъ копытныхъ, установленіе факта развитія сумчатыхъ безъ образованія постѣда и отсюда дѣленія млекопитающихъ на плацентарныхъ и беспослѣднихъ, изслѣдованія надъ ископаемыми птицами, надъ современными и ископаемыми пресмыкающимися и земноводными, изслѣдованіе анатоміи наутилуса (Nautilus), анатоміи плеченюгихъ (Brachiopoda). Наиболее крупныя работы О.: «Archetype and homologies of vertebrate skeleton» (Л., 1848), «British fossil reptilia of the cretaceous period» (1851), «Comparative anatomy, invertebrate animals» (1855), «Comparative anatomy, vertebrate animals» (1855), «Crocodilia and Ophidia of the London clay» (1859), «Description of the extinct gigantic Sloth» (1843), «Fossil reptilia of the wealden» (1853—57), «History of the British fossil mammalia and birds» (1846), «— reptiles» (1849), «On the classification of mammalia» (1859), «Memoir on the Megatherium» (1861), «Odontography» (1845), «On forms of the skeleton and of the dentures» (1855), «Palaeontology» (1871, 7 изд.), «On the comparative osteology» (1855), «On the comparative osteology of the vertebrates» (1866—68, 3 изд.), «Illustrated catalogue of the fossil mammalia of South Africa» (1876), «On the fossil mammals of Australia and on the fossil marsupials of England» (1877, 2 изд.), «On the wingless birds of New Zealand» (1878). Значи-

тельная часть перечисленныхъ работъ изданы отдѣльнымъ сборникомъ, подъ заглавіемъ: «History of British fossil reptils» (Л., 1884).
Оуэнъ (Робертъ Owen)—одинъ изъ первыхъ социальныхъ реформаторовъ XIX в. (1771—1858). Сынъ бѣднаго торговца въ Валлисѣ, О. учился въ элементарной школѣ, потомъ былъ приказчикомъ въ торговомъ домѣ и посвящалъ всѣ свои досуги чтенію и поискамъ «истинной религіи». Въ Манчестерѣ онъ сошелся со многими членами мѣстнаго философскаго и литературнаго общества, особенно дружилъ съ докторомъ Парсивалемъ, которымъ впервые была высказана мысль о необходимости рабочаго и санитарнаго законодательства. Самъ О. читалъ въ этомъ обществѣ нѣсколько докладовъ о рабочемъ законодательствѣ. Въ это время онъ страстно увлекался химіей. Весь миръ представлялся ему какъ химическая лабораторія, а человѣка онъ смотрѣлъ, какъ на сложнѣйшее химическое соединеніе. Найдя новые способы для обработки грубаго американскаго хлопка, О. на 20 году сдѣлался управляющимъ хлопковой мануфактуры. Женившись на дочери фабриканта Дэля, онъ сталъ его партнеромъ, а затѣмъ владѣльцемъ нью-ланаркскаго фабрики, гдѣ и проработалъ большую часть своей жизни. Здѣсь окончательно сложились его взгляды на человечество и на необходимыя социальныя преобразованія. Первоначально онъ дѣйствовалъ, какъ просвѣщенный фабрикантъ и благотворитель. На своей нью-ланаркскаго фабрикѣ онъ ввелъ всѣ усовершенствованія въ отношеніяхъ къ рабочимъ, которыя въ послѣдствіи были вынуждены отъ другихъ фабрикантовъ тяжелой борьбою и воплотились въ фабричномъ законодательствѣ. Прямѣромъ своей фабрики онъ хотѣлъ показать высшимъ классамъ, что обязанность заботиться о низшихъ классахъ вполне совпадаетъ съ ихъ интересами, что, лучше обращаясь съ своими «живыми машинами», они могутъ спокойно пользоваться своимъ богатствомъ и разлитъ вокругъ себя благосостояніе, культуру и искреннюю благодарность. На основаніи собственного опыта онъ выработалъ систему «патроната», которую онъ теоретически въ послѣдствіи развилъ въ сочиненіи: «Essay on the Formation of Character» (1812), доказывая, что человѣкъ составляетъ продуктъ вѣншихъ окружающихъ его условій и воспитанія; тѣмъ выше послѣдній, тѣмъ болѣе облагораживается и совершенствуется человѣчская природа. Въ первое десятилѣтіе этого вѣка нью-ланаркскаго фабрика привлекала къ себѣ толпы посѣтителей, равно удивлявшихся коммерческому ея успѣху и благосостоянію ея рабочихъ. Посѣтилъ эту фабрику и вел. кн. Николай Павловичъ, будущій императоръ всероссійскій. Удивленный успѣхомъ О., слыша со всѣхъ сторонъ о бѣдствіяхъ рабочаго населенія, которое тогда въ объясненія чрезвычайнымъ его разныженіемъ, онъ предложилъ О. взять съ собою два милліона излишняго британскаго населенія и переселиться въ Россію, но О. категорически отказался. Убѣдись, что проповѣдь примѣромъ и словомъ не вызывается подражанія; О. началъ дѣятельную агитацію въ пользу фабричнаго законодатель-

ства, стараясь опереться на монархическую власть и земледельческую аристократию и бороться съ теоріею невмѣстательства государства. Но надежды его и въ этомъ направленіи не оправдались. Тогда О. рѣшилъ обратиться непосредственно къ промышленному классу и побудить его къ образованію производительныхъ ассоціацій, задача которыхъ, по словамъ О., «заключалась въ организаціи всеобщаго счастья при посредствѣ системы единства и коопераціи, основанной на всеобщей любви къ ближнему и истинному познаніи человѣческой природы». Теоретически основанія, которыя вызываютъ необходимость образованія такихъ ассоціацій, онъ изложилъ въ двухъ сочиненіяхъ: «Explanation of the causes of distress in which pervades the civilised World» (1823) и «The New Moral World». Практически онъ разработалъ планъ организаціи ассоціаціи въ «Report to the County of Lancashire». Въ началѣ О. думалъ объ устройствѣ ассоціацій или колоній только для невмѣстующихъ работы, но затѣмъ пришелъ къ мысли о необходимости полнаго преобразованія промышленной системы. Онъ явился первымъ социалистическимъ критикомъ. Современная промышленная система, по О., построена на трехъ ложныхъ началахъ: на детальномъ раздѣленіи труда, которое ухудшаетъ расу, на соперничествѣ, которое создаетъ всеобщее противоборствіе интересовъ, и, наконецъ, на полученіи прибыли, возможной только тогда, если спросъ равенъ или превышаетъ предложеніе реальныхъ же интересовъ общества требуетъ, чтобы предложене товаровъ было всегда больше спроса. До изобрѣтенія машинъ еще можно было поддерживать такое ненормальное положеніе, но съ тѣхъ поръ и промышленная система находится и будетъ находиться въ критическомъ положеніи, приводя къ разоренію фабрикантовъ и голодовкѣ рабочихъ. Устраненіе всѣхъ бѣдствій произойдетъ только тогда, когда отдѣльныя группы производителей, пользуясь производительными силами, почти безграничными на почвѣ новыхъ усовершенствованій, соединятся въ коопераціи, для производства, при помощи собственнаго труда и капитала, и для удовлетворенія собственныхъ потребностей. На англійской почвѣ О. не удалось практически приложить свои планы. Его стали считать опаснымъ мечтателемъ, въ особенности съ того момента, когда онъ въ 1817 г. затѣялъ борьбу со всеми религіями. Въ 1825 г. О. покупаетъ въ Америкѣ 30 тыс. акровъ земли и организовываетъ здѣсь, въ штатѣ Индіанъ, на р. Вабахъ, коммунистическую производительную колонию изъ совершенно случайно сошедшихся людей. Въ этомъ дѣлѣ ему содѣйствуютъ филантропы Макьюръ и Петръ Наафъ, занимающіеся воспитаніемъ; самъ О., съ особымъ выборомъ комитетомъ, ведетъ всѣ дѣла колоніи; но попытка сразу пересоздать природу людей путемъ преобразованія внѣшнихъ условий оканчивается неудачей, и колонія исчезаетъ безслѣдно. Значительная доля состоянія О. пропадаетъ даромъ, но энергія его не падаетъ. Въ 1832 г. онъ затѣваетъ въ Англии новое дѣло, которое тоже оканчивается неудачей, но имѣетъ большое социально-поли-

тическое значеніе: онъ дѣлаетъ попытку организаціи «Биржи—трудоваго обмѣна». Желая уничтожить всякую торговую прибыль и посредничество денегъ, О. устраиваетъ въ Лондонѣ биржу, куда всякій производитель можетъ доставлять товары, получая за нихъ трудовые билеты, по разсчету шести пенсовъ за каждый часъ труда, вложенный въ продуктъ. Первоначально успѣхъ биржи былъ очень великъ; въ первую недѣлю сюда было доставлено болѣе чѣмъ на 10000 фн. ст. товара, и трудовые билеты стали приниматься во многихъ магазинахъ какъ деньги; скоро, однако, начались затрудненія. Купцы посылали на биржу свои залежавшіяся товары и торопливо разбирали съ биржи все наиболѣе цѣнное; биржа скоро была завалена товарами, не имѣющими надежды на сбытъ. Опѣнка товаровъ по часамъ труда и по шести пенсовой норѣ постоянно возбуждала недоразумѣнія и споры. Съ нагромажденіемъ на биржѣ никому ненужныхъ товаровъ, трудовые билеты потеряли всякую цѣну и биржа кончила банкротствомъ. Несмотря на всѣ свои неудачи, О. навсегда останется памятнымъ въ исторіи умственного развитія Европы. Онъ далъ первый толчекъ фабричному законодательству, указавъ на необходимость вмѣстательства государства и ясно поставилъ задачу борьбы съ безработицею; его же можно считать отцомъ той теоріи кризисовъ въ промышленности, которая объясняетъ ихъ несоотвѣтствіемъ производства съ потребительными бюджетами массы или, что тоже, съ незначительностью потребительной доли богатства, которая достается массамъ при системѣ соперничества. Онъ былъ духовнымъ творцомъ кооперативнаго движенія, ставившаго своей задачей удалить потребителя производителемъ и устранить торговую прибыль. Основная ошибка его состояла въ томъ, что онъ хотѣлъ частными усиліями отдѣльныхъ выдающихся личностей и единичными попытками преобразовать народное хозяйство и природу людей, которыя, составляя продуктъ долговременнаго историческаго процесса, эволюционируютъ медленно и могутъ измѣняться лишь въ закономѣрной последовательности. Писалъ О. плохо, неясно и съ безконечными повтореніями. Для исторіи важны не его сочиненія, а вся его личность и его практическая дѣятельность, стремившаяся къ водворенію мира между классами и ко благу челоувѣчества. Въ концѣ жизни О. сильно увлекался спиритизмомъ. Ср. Sargent, «R. Owen and his social philosophy» (1860, самая лучшая біографія); L. Jones, «The life of R. O.» (Л., 1890); «Робертъ Оуэнъ» (Биографич. Библиотека Павленкова). Переведено на рус. языкъ: «Объ образованіи челоувѣческаго характера» (3-е изд., СПб., 1898). О. Фанто—Ч. Добролюбовъ.

Офанто (Ophanto) — река въ провинціи Апулія въ вост. части Италіи. Беретъ начало у Нуско въ провинціи Бари и течетъ къ СВ, составляя границу между провинціями Авеллино и Потенцою, впадаетъ въ море между Бари и впадаетъ къ югу въ Адриатическое море; длит. 100 км. На вост. берегу О., въ дельтѣ, имѣетъ мѣсто битвы при Каннахъ (X в. до н. э.).

Офенскій языкъ или *ламанскій*—см. Воровской языкъ (VII, 202). Ср. предисловіе къ «Толковому словарю живого великорусскаго языка» (т. I, изд. Вольфа, СПб., 1880, стр. LXX: «О языкахъ искусствѣнныхъ»).

Офенскія минеральныя воды—въ Будапештѣ, на прав. берегу Дуная. Ихъ цѣлебныя свойства были извѣстны еще туркамъ, устроившимъ въкоторыя, повныи существующія, купальныя заведенія. Устроенныя въ настоящее время замѣчательно роскошны. Часть источниковъ, которыми пользуются почти исключительно для ваннъ, принадлежитъ къ группѣ слабыхъ щелочно-солевыхъ. Изъ нихъ важнѣйшія: Кайзербадъ 57,5° Ц., Кенigsбадъ 60° Ц., Райценбадъ 46,5° Ц. и др. При нихъ имѣются мраморныя piscины, ванны и паровыя ванны изъ минеральной воды, ирландско-римскія бани, теплыя и холодныя бассейны для купанія, всевозможныя души и пр. Пользованіе этими источниками рекомендуется при хроническихъ болязняхъ кожи, хроническомъ ревматизмѣ, подагрѣ, иногда при хроническихъ катаррахъ желудка и кишекъ, застояхъ печени и селезенки, хроническихъ страданіяхъ почекъ, катаррѣ мочевого пузыря и золотухи. Другая группа О. минеральныхъ источниковъ чрезвычайно богата слабительными солями; къ числу ихъ принадлежатъ всемірно-извѣстныя Гуніади-Яносъ, Франц-Иозефбиттерверссеръ, Аржадь, Агтла и др., но продолжительное употребленіе большихъ количествъ этихъ водъ скоро вызываетъ воспалительное состояніе желудочно-кишечнаго канала и общее истощеніе организма. Г. М. Г.

Офенъ (Ofen)—нѣм. названіе гор. Буда (мад. и слав. Buda), въ Венгріи, на р. Дунаѣ, съ 1873 г. соединенный съ лежащимъ на другомъ берегу р. Дуная г. Пештомъ въ одинъ городъ Будапештъ, ставшій столицей Венгріи. Въ XVI и XVII стол., когда значительная часть Венгріи, была во власти турокъ, О., сильно укрѣпленный, служилъ ихъ главнымъ оплотомъ въ завоеванной странѣ. Осенью 1598 г. крѣпость эта подверглась осадѣ имперскихъ войскъ, подъ начальствомъ фельдмаршала Шварценберга, но устояла, благодаря полученнымъ турками подкрѣпленіямъ. Въ 1686 г. О. былъ вновь осажденъ австрійцами, которыми командовалъ герцогъ Карлъ Лотарингскій, и 2 сент. взятъ штурмомъ. Овладѣніе О. повело за собою скорое паденіе и другія пункты въ Венгріи, занятыхъ турками. Въ 1849 г., во время венгерскаго возстанія, О., занятый небольшимъ австрійскимъ гарнизономъ, подъ командою Генци, атакуютъ былъ арміею Гергея и, послѣ сильнаго бомбардированія, 9 мая взятъ штурмомъ, при чемъ Генци былъ смертельно раненъ. См. Будапештъ.

Офенія, офенія, додебишкы, калтоложикы, картиншкы, коробейникы—мелочной торговашъ вразвозку по городамъ, деревнямъ и особенно армаркамъ, съ книгами, картинами, галантерейнымъ, краснымъ (лаксимъ) и прочими товарами. Происхожденіе слова «офенія» довольно запутано. Чтoby слово офенія взято было отъ Авенъ или Офена (Пештъ)—невѣроятно; о мнимомъ *офенскомъ народѣ*

VII в. лѣтописи молчать; сами О. называютъ себя *масыками* (*масы*—мы, *масыи*—свои, наши) и *обетильниками* (плутами), но *обетилься*, на офенскомъ языкѣ—значитъ молиться, креститься, *обетъ*—крестъ, поэтому Даль полагаетъ, что върѣе всего слово офеня толковать—крещеный, православный. О.—главные покупатели лубочнаго издателя, который ихъ привлекаетъ къ себѣ посредствомъ кредита на самыхъ широкихъ началахъ, угощеній, подарковъ, разныхъ услугъ и пр. Съ давнихъ поръ О.—почти единственный посредникъ между народомъ и печатными словомъ. Главное гнѣздо О.—Владимірская губ., особенно уѣзды Вязниковскій (преимущественно волости Мстерская, Станковская, Рыловская и Сарычевская), Ковровскій (волости Ключинковская, Овсянниковская и Санниковская) и Судогодскій (волость Григоровская), затѣмъ Алексинскій у. Тульскій губ. и Серпуховскій и отчасти Подольскій уу. Московской губ.

Владимірскіе О.—старинныя, коренныя О., своимъ промысломъ занимающіеся издавна. Развитію офенства способствовала неблагоприятная почва Вязниковскаго у. Вязниковскіе О.—исключительно иконовоплии картинщики. Село Мстера (XX, 102) Вязниковскаго у.—центр офенства. Почти всѣ жители Мстеры, какъ и селъ Холуй и Палежи, занимаются иконописаніемъ. Въ самой Мстерѣ О. немного; они сѣкаются въ близлежащихъ селъ осенью, нагружаютъ цѣлыя возы офенскимъ товаромъ и отсюда уже развозятъ его во всѣ концы Россіи. Главныя лубочныя издатели въ Мстерахъ И. А. Голышевъ (IX, 126) и И. Е. Мумриковъ. Офенство продвѣтаетъ затѣмъ въ с. Холуй (крупный торговецъ М. П. Шаховъ) и гор. Вязники (А. И. Дякушинъ, съ 1853 г.). Большую часть года О. странствуютъ, отправляясь въ путь въ концѣ іюля и началѣ августа (раніе О.) или въ сентябрѣ и октябрѣ (поздніе О.); возвращаются съ масляницѣ или около Пасхи. Нѣкоторые О.—хозяева въ теченіе змы прѣѣзжаютъ за новымъ товаромъ, привозятъ съ собою рыбу, медъ, восковыя свѣчи, сухеные плоды и «старину»—старинныя образа, книги и другія вещи, цѣннымъ староборздами и все это вымѣниваютъ, «съ уха на ухо», т. е. по приблизительному расчету, на лубочныя картины и книги.

О.-старинщики занимаются продажою и покупкою старинныхъ вещей; ихъ число, благодаря развивающейся въ обществѣ любви къ археологич. и старинѣ, замѣтно возрастаетъ. Вся эта «старина» сбывается О. въ Мстерѣ купцу Мумрикову, который ведетъ сношенія съ Москвою. Благодаря своему невѣжеству, О. ведутъ антикварную торговлю совершенно наугадъ, чѣмъ, конечно, злоупотребляютъ купщики «старины». Успѣхъ торговли О. въ той или другой мѣстности главнымъ образомъ зависитъ отъ урожая, и потому главное для О.—собрать свѣдѣнія объ урожаѣ; по этимъ свѣдѣніямъ О. составляетъ свой маршрутъ. Главныя агенты для доставленія О. этихъ свѣдѣній—содержатели постоянныхъ дворовъ, у которыхъ О. останавливаются. Свои маршруты О. обыкновенно скрываютъ другъ отъ друга, и оттого иногда въ нѣкоторыхъ мѣстахъ, чаще

дѣлѣ либо на ярмаркѣ, въ Бендерахъ или Ростовѣ, неожиданно сталкиваются десять-двадцать О., что, конечно, невыгодно отзывается на ихъ торговлѣ, такъ какъ цѣны на товаръ сильно понижаются. О. съ его «лубочнымъ» коробомъ проникаетъ всюду—его можно встрѣтить и на Кавказѣ, за Кавказомъ, въ Восточной Сибири и Туркестанѣ, и въ Архангельскѣ; нѣкоторые уходятъ въ Румынію, Болгарію, Сербію и даже Турцію. Завѣтная мечта каждаго О.—открыть «новый мѣста», для сбыта своего товара, что чаще всего имѣетъ мѣсто на окраинахъ. Каждый О. старается обзавестись приказчиками, которыхъ съ товаромъ посылаетъ въ разныя стороны. Богатые О. имѣютъ до 10—15 и болѣе приказчиковъ, которые обыкновенно нанимаются съ конца іюля до Пасхи, за жалованье отъ 120 до 150 руб.; мальчикъ получаетъ 45 руб. въ годъ. Харчи хозяйскіе, платье и обувь свои. Офены не прочь перейти къ осѣдой торговлѣ, если на новыхъ мѣстахъ встрѣчаютъ подходящія для того условия. Не смотря на трудность промысла, большинство офеней—запоренныя скотальцы, у которыхъ бродяжничество обратилось въ органическую потребность. Нынѣ владимірскіе О. главнымъ образомъ торгуютъ «фолежными» иконами (убранными фольгой), въ огромномъ числѣ заготовляемыхъ населеніемъ Мстеры, Холуя и Палехи. Кромѣ иконъ, картинокъ и книгъ, О. торгуютъ всякимъ товаромъ, какой только попадется подъ руку: въ Нижнемъ О. забираютъ мѣха, въ Тулѣ самовары, въ Москвѣ—чай и сахаръ, въ Варшавѣ—олеографіи. Бѣднякъ О. ходитъ съ товаромъ пѣшкомъ, при чемъ самъ возитъ коробъ на тележкѣ—лѣтѣмъ, на саняхъ—зимѣю; это—*шодобички*, мелочные торговцы, часто закупающие товару, почти исключительно книжки и картинки, на сумму 5—10, много 15 руб. и разносящие его по окрестнымъ селамъ. Если у крестьянина-покупателя не оказывается денегъ, О. даетъ книжки и картинки въ долгъ, до слѣдующаго года, или мѣняетъ свой товаръ на ленъ, холстъ, хлѣбъ, овесъ и пр. Вотъ почему въ любомъ крестьянскомъ домѣ О. — желанный гость; за ночлегъ и харчи съ него охотно берутъ картинками и мелочью (крестики, иголки, пояски и пр.). Типъ такого О. превосходно очерченъ Некрасовымъ въ лицѣ «Дядюшки Якова». О книжкахъ и картинкахъ, которыми торгуютъ О. см. Народная литература (XX, 572—579) и Лубочныя картинки (XIV, 58). Вязниковскіе офе и, болѣе всего торгующіе лѣпками и картинками въ умственномъ отношеніи стоятъ значительно выше своихъ собратьевъ. Судогодскіе офены менѣ развиты, менѣ бывали, посѣщаютъ почти всегда одни и тѣже мѣста, по близости. Тульскіе офены появились всего лѣтъ 30 тому назадъ; они ютятся въ четырехъ смежныхъ между собою волостяхъ Алексинскаго уѣзда, центромъ которыхъ—село Дмитровское (Соломяный заводъ). Главное занятіе мужского населенія здѣсь—коновальство, передаваемое наследственно. Алексинскіе коновалы бродятъ по всей Россіи, съ осени до весны; нѣкоторые коновалы додумались брать съ собою народныя книжки и лубочныя картинки, ко-

торыя и сбывали по деревнямъ; дѣло оказалось прибыльнымъ, и нынѣ рѣдко Алексинскій коновалъ, кромѣ своего «струмента» (такъ они называютъ свое ремесло), не занимается и книгошествомъ. Многие коновалы совсѣмъ оставили свое ремесло и предочили завѣстись разносною книжною торговлею; обороты нѣкоторыхъ изъ нихъ достигаютъ 5—6 тыс. и болѣе руб. въ годъ. Къ числу Алексинскихъ коноваловъ-О. принадлежали и бр. Губановы, кievскіе и моск. лубочные издатели, до сихъ поръ оба неграмотные. Тульскіе книгоноши торгуютъ въ большинствѣ по городамъ. Московскіе О. (Серпуховскій и Подольскій уу. Московской губ.) носятъ названіе *картинщиковъ*, хотя у нихъ кромѣ картинокъ имѣются и книжки для народа, и пр. офенскій мелочной товаръ. Товаръ закупаютъ на наличныя деньги въ Москвѣ. Московскіе городскіе офены носятъ названіе *фарисеевъ*—это оборванцы изъ «босой команды», продающіе на улицахъ Москвы портреты и календари лубочнаго изданія, убѣждая прохожаго «поддержать коммерцію». Ночь они проводятъ въ ночлежныхъ домахъ, днемъ бродятъ по трактирамъ. Дневной заработокъ такого фарисея 50—70 коп.

Среди О. и книгоношъ не мало такихъ, которые не умѣютъ ни читать, ни писать; однако, неграмотность нисколько не мѣшаетъ имъ бойко вести свое дѣло: неграмотный О. чутвѣемъ различаетъ книги, со словъ хозяина или грамотнаго товарища-О. хорошо знаетъ заголовки своихъ книгъ и цѣну имъ, и никогда не ошибается. Но грамотный О. всегда бойчѣе торгуетъ неграмотнаго. Крестьянинъ охотнѣе покупаетъ книжку, если съ ея содержаніемъ его успѣлъ познакомиться О. разговоромъ или чтеніемъ вслухъ. Достаточно бывало офенѣ начать читать громко, чтобы передъ его палаткою на ярмаркѣ собралась цѣлая толпа. Если книжка отъѣзжала на какой либо запросъ несложной деревенской жизни, она непременно находила себѣ покупателей. Стѣснительныя правила о разносной книжной торговлѣ 1865 г., также быстрое учрежденіе почти въ каждомъ городѣ книжныхъ лавокъ, дѣятельность земствъ, притѣсненія администраціи и другія причины сильно тормозятъ дѣятельность О., промыселъ которыхъ приходится все болѣе и болѣе въ упадокъ. Ходатайство вязниковскаго уѣзднаго земскаго собранія (1876) о томъ, чтобы дозволеніе на торговлю, выданное О. по мѣсту жительства, имѣло силу во всѣхъ мѣстахъ Россіи, не встрѣтило сочувствія въ министерствѣ внутреннихъ дѣлъ. Между тѣмъ О., обычно отпавшіеся въ путь торговать безъ установленнаго свидѣтельства, подвергались зачастую придирчивому пресѣдованію мѣстныхъ полицейскихъ властей; учрежденіе института урядниковъ еще болѣе ухудшило положеніе О. Голышевъ, рисуя бытъ О., приводитъ примѣры заключеній О., имѣющихъ источникѣмъ низкое умственное развитіе «провинциальныхъ блюстителей законовъ о печати». Около середины 1830-хъ гг. О. обязали, взаимѣ прежнихъ свидѣтельствъ, получать таковыя отъ губернатора, что также не поправило положенія О., пока единственнаго для деревни, въ буквальномъ

смыслъ слова, «носителя» умственной пищи. Объ О. писали С. В. Максимовъ, В. П. Безобразовъ, Трахимовскій, К. Н. Тахтаровъ («Владимирскій Сборникъ», М., 1857), И. А. Голышевъ, В. Яковенко («Съ книжками по армарамъ», въ «Вѣстникъ Европы», 1894 г., № 9), А. С. Пругавинъ («Запросы народа», 2-ое изд., 1895). Ум.

Офикальдиць — зеленый известнякъ или мраморъ, болѣе или менѣе богатый серпентинномъ.

Офикальдиць—см. Бюгельгорнь.

Офиръ—упоминаемая въ Библии страна, которая славилась золотомъ и другими драгоценностями и привлекала къ себѣ мореплавателей со всѣхъ концовъ міра. Въ О. ходилъ одинъ изъ кораблей Соломона и привезъ ему 420 талантовъ золота. Эта страна много разъ возбуждала любопытство изсѣдователей, но всѣ попытки опредѣлить ея географическое положеніе остаются тщетными. Обыкновенно ищутъ ее въ Аравіи или Индіи, но вопросъ о ней пока остается открытымъ. А. Л.

Офитъ—изверженная порода Пиренеевъ и въ некоторыхъ другихъ мѣстностей, принадлежащая къ семейству диабазовъ. Прежде О. назывался змѣевкъ.

Офиты (отъ *ὄφις*—змѣя) — гностическая секта, или группа сектъ, чтившихъ въ змѣѣ образъ, принятый верховною Премудростію, или небеснымъ зномъ Софіей (см. Гностицизмъ), чтобы сообщить истинное знаніе первымъ людямъ, которыхъ ограниченный Димуръ хотѣлъ держать въ дѣтскомъ невѣдѣніи. Въ одной изъ открытыхъ въ половинѣ XIX в. книгъ обширнаго сочиненія *Ελεγχος κατά τῶν τῶν αἰρετικῶν* (Обличеніе противъ всѣхъ ересей), приписываемаго теперь св. Ипполиту, епископу Римскаго Порта (прежде известнѣйшій отрывокъ подъ именемъ *Философія* ошибочно приписывался Оригену), подробно излагается ученіе секты наасеновъ (по-еврейски *Nahash*—змѣя), вѣроятно тождественной съ О. другихъ церковныхъ писателей; но съ полною несомѣнностію считать это ученіе обще-офитскимъ нельзя. Культъ змѣи, связанный съ фаллизмомъ (см.), есть одинъ изъ самыхъ распространенныхъ во всѣхъ народныхъ религіяхъ; по всей вѣроятности, офитскій гнозисъ заключалъ въ себѣ традиціонныя мистеріи этого культа и скрытое ученіе, съ нимъ связанное и представлявшее различныя видозмѣненія по племенамъ и эпохамъ. Между ниграми на Антильскихъ островахъ доселѣ хранится подъ именемъ *Води* таинственный культъ змѣи, принесенный ихъ предками изъ Африки. Еретическій офитскій гнозисъ, повидимому, былъ особенно распространенъ въ Египтѣ въ связи съ древнимъ почитаніемъ того божественнаго змѣи, котораго греки называли «благимъ богомъ» (*Ἁγιοδαίμων*). Вл. С.

Офитскіе классы — см. Классы офицерскіе (XV, 324).

Офитскіе заемные капиталы — см. Капиталы О. заемные (XIV, 378).

Офитскіе ремонтные капиталы — существуютъ во всѣхъ кавалерійскихъ полкахъ для выдачи офицерамъ ссуды на покупку строевыхъ верховыхъ лошадей.

Первоначально на образованіе капитала было отпущено отъ казны по 1200 руб. на полкъ. Къ капиталу причисляются: а) по 20 р. съ каждой уступленной офицеру казенной лошади; б) фуражные деньги на О. лошадей, отпускаемые офицерамъ, состоящимъ въ полку на лицо, но не имѣющимъ собственныхъ лошадей, и в) проценты (4), платимые офицерами на взятія ссуды. Когда сумма О. ремонтныхъ капиталовъ превышаетъ 1500 руб., то разрѣшается, на счетъ капитала, приобрести ремонтныхъ лошадей офицерамъ недостаточнаго состоянія, лишившимся лошадей по независящимъ отъ нихъ причинамъ, или выдавать такимъ офицерамъ на покупку лошади безвозвратныя денежныя пособія до 300 руб. См. Сводъ воен. пост. 1859 г., ч. IV, кн. IV, по 6-му продолж. и Прик. по воен. вѣд. 1875 г. № 21, 1876 г. № 167 и 1877 г. № 455. К.-К.

Офитскіе суды—см. Судъ общества офицеровъ.

Офитскія лошади. — Въ полкахъ армейской кавалеріи, а также въ полевыхъ конныхъ и пѣшихъ батареяхъ, всѣмъ офицерамъ, кромѣ командировъ полковъ и батарей, полагаются казенныя лошади (въ гвардіи казенныя лошади положены только для заступающихъ командами развѣдчиковъ, по одной на эскадрѣ). Лошади эти не составляютъ собственности офицеровъ и назначаются лишь для облегченія исполненія ими служебныхъ обязанностей, для чего одной собственной лошади признается недостаточнымъ. На содержаніе собственныхъ О. лошадей отъ казны отпускается фуражъ, на 1 лошадь для каждаго офицера. Съ цѣлью облегченія офицерамъ способовъ приобрѣтенія собственныхъ лошадей установлены слѣдующія мѣры: а) каждый кавалерійскій офицеръ имѣетъ право купить, за ремонтную цѣну, съ прибавкою проводныхъ денегъ отъ мѣста первоначальной покупки лошади до ремонтнаго депо и 20 руб., причисляемыхъ къ О. ремонтному капиталу, любую строевую лошадь своего полка, кромѣ правофланговой въ каждомъ эскадронѣ, и б) государственное коннозаводство ежегодно уступаетъ въ распоряженіе воен. министерства нѣкоторое число заводскихъ лошадей, распределяемое между кавалерійскими полками, спеціально для покупки ихъ офицерами, уплачивающими за такихъ лошадей по 150 руб. съ прибавкою стоимости провода до полка. Уступленные на этихъ льготныхъ условіяхъ лошади не могутъ быть продаваемы частнымъ лицамъ до выслуги ими 3-лѣтнаго срока или достиженія 12-лѣтнаго возраста. См. Прик. по воен. вѣд. 1881 г. № 245, 1887 г. № 230 и 1895 г. № 32. К.-К.

Офитскія собранія—родъ клубовъ, существуютъ въ каждой отдѣльной войсковой части и имѣютъ цѣлью взаимное облегченіе членовъ О. общества, поддержку и развитіе между ними товарищескихъ отношеній, содѣйствіе ихъ военному образованію, устройство развлеченій и удешевленіе жизни офицеровъ. Всѣ офицеры части обязательно состоятъ членами собранія, Врачи и чиновники, занимающія въ части штатныя должности, по-

сѣщаютъ его на правахъ временныхъ членовъ. Хозяйственною частью завѣдуетъ распорядительный комитетъ изъ трехъ членовъ. Для непосредственнаго завѣдыванія отдѣлами хозяйства избираются завѣдующий столовою, библиотекеръ и др. Средства собранія составляются: изъ суммы, ежегодно отпускаемой отъ казны, членскихъ взносов и денегъ, поступающихъ за игры и т. п. На наемъ помѣщеній для О. собраній, если они не могутъ быть устроены въ казарменныхъ зданіяхъ, отпускаются отъ казны деньги. Кроме О. собраній при отдѣльныхъ частяхъ, съ разрѣшенія командующихъ войсками въ воен. округахъ, могутъ быть учреждаемы мѣстныхъ военныхъ собраній для офицеровъ всѣхъ частей войскъ, управленій и заведеній, квартирующихъ со вмѣстѣ. См. Положеніе, прилож. къ XX вв. Св. воен. пост., изд. 1897 г. К.-К.

Офицерскія школы имѣютъ цѣлью усовершенствованіе офицеровъ различныхъ родовъ оружія въ соответствующей специальности и подготовленіе ихъ къ занятію болѣе самостоятельныхъ строевыхъ должностей. 1) *О. стрѣльковья школа* подготовляетъ старшихъ капитановъ пѣхоты къ занятію должностей батальонныхъ командировъ и содѣйствуетъ распространенію въ войскахъ правильнаго взгляда на обученіе стрѣльбѣ. Состоитъ изъ офицерскихъ курсовъ и роты. Находится въ вѣдѣніи инспектора стрѣлковой части въ войскахъ; непосредственно подчиняется особому начальнику. Въ школу ежегодно, къ 1-му февраля, командировъ по 100 капитановъ отъ всѣхъ полевыхъ, резервныхъ и крѣпостныхъ пѣхотныхъ войскъ. Учебный курсъ продолжается 7 мѣсяцевъ, по 1-ое сентября, и состоитъ изъ теоретическаго преподаванія и практическихъ занятій. По окончаніи курса офицеры возвращаются въ свои части. На лагерное время къ школѣ, для содѣйствія практическимъ занятіямъ офицеровъ, прикомандировывается одинъ батальонъ отъ войскъ петерб. воен. округа. При школѣ производятся испытанія различнаго рода изобрѣтений и усовершенствованій, касающихся стрѣлковаго дѣла. 2) *О. кавалерійская школа* — см. XIII, 797. 3) *Артиллерійская школа стрѣльбы* — подготовляетъ старшихъ оберъ-офицеровъ артиллеріи къ занятію должностей командировъ полевыхъ батарей и батальоновъ крѣпостной артиллеріи, а также способствуетъ распространенію правильныхъ премовъ артиллер. стрѣльбы. Состоитъ изъ курсовъ и батарей — пѣшей и конной. Находится въ вѣдѣніи генералъ-фельдцейхмейстера; непосредственно подчиняется особому начальнику. Въ школу ежегодно командировъ по 45 капитановъ отъ полевой артиллеріи и 10 (въ крѣпостной отдѣлѣ) отъ крѣпостной. Учебный курсъ, состоящій изъ теоретическаго преподаванія и практическихъ занятій, продолжается 5 мѣсяцевъ — съ 11-го апрѣля по 10-ое сентября. По отношенію къ инженернымъ войскамъ роль О. школы отчасти выполняетъ О. электротехнической классъ (см. XV, 324). — См. Св. воен. постан. К.-К.

Офицеры. — Личный составъ войска распадается на двѣ неравныя половины; одна,

большая, непосредственно выполняетъ функцію силы, другая, меньшая, направляетъ дѣйствія первой. Первая, подкомандная масса — нижние чины, вторая, элементъ командующій — офицеры. Въ древности идея предводительствованія въ бою не требовала для своего осуществленія сложной организаціи. При малочисленности арміи, сходящихся на полѣ битвы, и при простотѣ боевыхъ операций роль вождя выпадала на долю одного лица. Частныхъ начальниковъ, въ современномъ смыслѣ, не было; командовавшіе отрядами, не имѣя никакой личной инициативы, только передавали приказанія и команды, и наблюдали за ихъ исполненіемъ. По окончаніи войны войска выпускались, и дѣятельность этихъ второстепенныхъ начальниковъ прекращалась. Естественно, что корпуса О., какъ особаго класса въ войскахъ, тогда образоваться не могло. Начало его образованія относится къ періоду вербовочныхъ войскъ. Въ постоянныхъ арміяхъ является іерархія офицерскихъ чиновъ — подполковниковъ, капитановъ, лейтенантовъ, являющихся болѣе или менѣе самостоятельными начальниками въ бою и руководителями дѣла между ваго обученія. Порядокъ замѣщенія офицерскихъ должностей бывалъ различенъ: по выбору нижнихъ чиновъ или лица, которому поручалась вербовка полка, путемъ продажи патентовъ или, позднѣе, по назначенію короля: во всякомъ случаѣ важно было то, что, независимо отъ порядка замѣщенія, создавалось обособленіе известной категоріи лицъ по svojству ихъ обязанностей. Впрочемъ, полной обособленности О. отъ начальствующихъ изъ нижнихъ чиновъ, до половины XVII в. — во Франціи и до начала XVIII в. — въ Пруссіи, еще не было. Она появилась лишь послѣ того какъ занятіе офицерскихъ должностей стало исключительной привилегіей дворянства. Выдвигавшаяся, съ развитіемъ техники военнаго дѣла, необходимостью научной подготовки для О. способствовала еще болѣешему ихъ обособленію. Сословный принципъ весьма скоро укрѣпился и сталъ основною чертой отличія О. отъ нижнихъ чиновъ. Послѣднимъ доступъ къ строевымъ офицерскимъ должностямъ былъ закрытъ вовсе. Нынѣ сословный строй жизни повсемѣстно поколебался и въ войскахъ, какъ принципъ, преобладаетъ другое начало: право каждаго низшаго чина, при образовательномъ цензѣ и при соблюденіи другихъ установленныхъ условий, достигнуть офицерскаго званія. Фактически, однако, и теперь корпусъ офицеровъ, въ громадномъ большинствѣ, комплектуется дворянами (напр. въ Пруссіи); у насъ еще сравнительно очень недавно О. изъ недворян составляли ничтожное исключеніе (особенно въ флотѣ, среди флотскихъ собственно О.), да и теперь доступъ для недворянъ въ кадетскіе корпуса, дающіе главную массу О., крайне ограниченъ. Въ настоящее время принципиальное отличіе службъ О. отъ службъ нижнихъ чиновъ опредѣляется совокупностью двухъ признаковъ: а) О. служатъ добровольно *), по-

*) Обязательная служба О. въ теченіе известнаго числа лѣтъ за полученное образованіе не нарушаетъ

свящая себя бессрочно военному дѣлу, ниже же чины исполняютъ лишь срочную обязанность и б) офицерской службѣ предшествуетъ предварительная специальная подготовка. Видныя черты отличія—въ обмундированіи, въ снаряженіи, въ порядкѣ прохожденія службы, въ способѣ довольствія (О. на удовлетвореніе всёхъ своихъ потребностей получаютъ денежные оклады, нижніе же чины довольствуются натурой), въ размѣщеніи (нижніе чины размѣщаются казарменнымъ порядкомъ, О. живутъ въ особыхъ квартирахъ) и т. п. Служа по призванію, О. суть носители идеи военной чести, представители войска, какъ особаго сословія въ государствѣ, и основаніе всего военного устройства. «Каковы О., такова и армія», справедливо замѣчаетъ бар. фонъ-деръ-Гольцъ, повторяя изреченіе Рюхеля.—Сложность современныхъ боевыхъ операций, при чемъ роль частныхъ начальниковъ все болѣе и болѣе приобретаетъ выдающееся значеніе, и громадность численнаго состава армій—съ одной стороны, краткіе сроки службы и трудность подготовки надлежащаго кадра начальниковъ изъ нижнихъ чиновъ (унтеръ-офицеровъ) — съ другой выдвинули на первое мѣсто вопросъ о численности офицеровъ и о соотношеніи числа ихъ съ числомъ нижнихъ чиновъ, какъ въ мирное, такъ и въ военное время. По даннымъ, приведеннымъ А. Редигеромъ, въ Германіи за 1891 г. было О. дѣйствительной арміи—17621, резервныхъ—9225, ландверныхъ 10899; во Франціи, за 1889 г., дѣйств. арміи—20449, резервныхъ—9461, территорияльной арміи—17129. Въ общемъ, численность О. въ кадрахъ мирнаго времени признается достаточной, но въ военное время, по признанію всёхъ военныхъ авторитетовъ, ихъ долженъ оказаться большой недостачей. Относительно Россіи въ 1885 г. было опубликовано (циркуляръ главнаго штаба 1885 г., № 10), что противъ мобилизаціонной потребности одного оберъ-О. пѣхоты и кавалеріи недостаетъ 8074. Въствѣствие этого въ Германіи, въ 1877 г., рѣшено пригласять для замѣщенія офицерскихъ должностей въ запасныхъ и ландверныхъ войскахъ и въ ландштурмѣ отставныхъ унтеръ-О., съ присвоеніемъ имъ особаго званія — фельдфебель-лейтенантовъ. Въ Россіи введены такъ наз. прапорщики запаса (см.) и установлено производство при мобилизаціи унтеръ-О. въ заурядъ-О. (см. XII, 334). Всѣ эти мѣры, однако, имѣютъ паллиативный характеръ и въ будущей европейской войнѣ всёмъ арміямъ несомненно придется считаться съ недостаткомъ вполне годныхъ, по научной подготовкѣ и по нравственнымъ качествамъ, О. Офицеры дѣлятся на три категоріи: генералы, штабъ-О. и оберъ-О. (см.). Главное назначеніе О.—строевая служба, но нерѣдко, особенно въ Россіи, О. замѣщаются и такія должности, которыя имѣютъ исключительнo административный характеръ.—Ср. Комплектованіе арміи и флота (XV, 905), Производство, Прохожденіе службы по воен. вѣдом-

ству.—См. А. Редигеръ, «Комплектованіе и устройство вооруженной силы»; И. Масловъ, «Научныя изслѣдованія по тактикѣ»; фонъ-деръ-Гольцъ, «Вооруженный народъ»; L. Stein, «Die Lehre vom Heerwesen». К. К.

Офиология—часть зоологіи, трактующая о звѣздахъ.

Офуры или *змезетоды* (Orphiuroidea) — классъ иглокожихъ (Echinodermata); звѣзды соединяютъ О. съ настоящими морскими звѣздами, сходство съ которыми ограничивается, однако, нѣкоторыми наружными признаками; внутреннее строеніе, а равно и исторія развитія О. рѣзко отличаются отъ строенія и исторіи развитія настоящихъ морскихъ звѣздъ. Характеристика О. слѣдующая: иглокожія, уплощенная въ направленіи главной оси, тѣло которыхъ по направленію радіусовъ вытянуто въ 5 длинныхъ, круглыхъ, простыхъ или развѣтвленныхъ тонкихъ рукъ; руки явственно отграничены отъ центральной части тѣла (диска) и не заключаютъ ни слѣбныхъ мѣшковъ кишечнаго канала, ни отростковъ половыхъ органовъ; ось рукъ составляетъ рядъ подвижно соединенныхъ между-собою известковыхъ частей (*позвонокъ*), состоящихъ каждая изъ двухъ слившихся парныхъ частей (соответствующихъ амбулякральнымъ пластинкамъ звѣздъ); тѣло, по большей части, покрыто известковыми пластинками; на рукахъ различаютъ на брюшной (ротовой, нижней) сторонѣ продольный рядъ *брюшныхъ* щитковъ, по бокамъ по ряду несущихъ шипы *боковыхъ* щитковъ, на верхней (апикальной) сторонѣ рядъ *спинныхъ* щитковъ; на спинной сторонѣ диска съ каждой стороны основанія руки находится по болѣе крупной пластинкѣ (радіальному щитку, всего ихъ 10); на брюшной сторонѣ выдѣляются своей величиною 5 пластинкою, расположенныхъ интеррадіально—*ротовыхъ* щитковъ; одна (по большей части) изъ послѣднихъ пластинкою представляетъ въ то же время и madreporовую пластинку; ротъ находится въ центрѣ брюшной стороны; заднепороднаго отверстия нѣтъ; амбулякральныя ножки выступаютъ по сторонамъ рукъ между брюшными и боковыми щитками; на нижней сторонѣ диска по сторонамъ основанія рукъ находятся щелевидныя отверстія (всего 10 или 20)—*бурсальная щель*, ведущія въ слѣбые, входящія въ полость тѣла мѣшки—*бурсы* (bursae), которыя служатъ для дыханія и для принятія и выведенія половыхъ продуктовъ; развитіе происходитъ прямо (при чемъ наблюдается пощеніе о потомствѣ и живорожденіе) или съ метаморфозомъ (съ свободной плавающими личинками). О. раздѣляются на два отряда: 1) *собственно* О. (Orphiuridae), съ руками неразвѣтвленными, подвижными въ горизонтальномъ направленіи, обыкновенно одѣтыми щитками, и съ явственно развитыми ротовыми щитками, изъ которыхъ одинъ служитъ madreporовой пластинкою, и 2) *варіанлы* (Euryalae: см. фиг. 4 на табл. Иглокожія) съ руками простыми или развѣтвленными, подвижными въ вертикальномъ направленіи и именно способными свертываться по направленію ко рту, съ мягкой, но толстой кожей, подъ которою есть лишь зачаточные щитки, безъ шиповъ, съ яв-

щипками добровольной изъ службы уже потому, что эти нѣсколько лѣтъ обязат. службы составляютъ ничтожный % средней продолжительности службы О.

ственными ротовыми щитками, из которых один представляет мадрепоровую пластинку (у большинства формъ съ неразвѣтвленными руками) или безъ явственныхъ ротовыхъ щитковъ, съ 1 или 5 мадрепоровыми пластинками (у большинства формъ съ развѣтвленными руками). По общей формѣ тѣла, *O.* вѣсколько похожи на настоящихъ морскихъ звѣздъ, отличааясь рѣзко обособленными отъ центральной части (собственно тѣла, диска) руками; нѣкоторые вѣдшее сходство съ ними въ этомъ отношеніи имѣютъ изъ настоящихъ звѣздъ представители рода *Brisinga* (см. Морскія звѣзды, текстъ, и фиг. въ текстѣ). Скелетъ *O.* состоитъ изъ наружныхъ и внутреннихъ частей. Въ составъ наружнаго скелета верхней стороны диска входятъ: 1) щитки такъ называемой апикальной или вершучечной системы

4 рядовъ щитковъ наружнаго скелета (спинные, брюшные и боковые) и парныхъ внутреннихъ частей такъ называемыхъ *позвонковъ*, которые по большей части во взросломъ состояніи сливаются между собою попарно, такъ что не замѣтно даже слѣда сліянія, но залагаются они въ видѣ отдѣльныхъ кусковъ, а у нѣкоторыхъ *O.* остаются отдѣльными всю жизнь. Скелетъ рукъ сегментированъ, т. е. состоитъ изъ членковъ, изъ которыхъ на каждый приходится по 4 наружныхъ щитка и по позвонку; между собою позвонки сочленены подвижно и приводятся въ движеніе мускулами, которые въ числѣ четырехъ соединяютъ между собою каждые два послѣдовательныхъ позвонка. У настоящихъ *O.* руки подвижны, преимущественно въ горизонтальной плоскости, и менѣе въ вертикальной, у звѣриальды онѣ могутъ сильно свертываться на брюшную сторону, ко рту. У нѣкоторыхъ *O.* наружный скелетъ прикрытъ кожей. Ротовой скелетъ представляетъ собою видоизмѣненные брюшные и боковые щитки и позвонки двухъ первыхъ сегментовъ каждой руки. На концахъ рукъ находится по кольцевидной *конечной* (терминальной) пластинкѣ. Шипы развиты преимущественно на боковыхъ щиткахъ. Иногда на концѣ шиповъ эпителій образуетъ железистыя утолщенія. У *Orhiopteron* шипы соединены перепонкою, образуютъ *плавники*. Медицеллярии мало распространены. Кожа, за исключеніемъ *Enyulacae*, не представляетъ у взрослыхъ *O.* обособленнаго эпителиальнаго слоя; границы его и собственно кожи стираются уже въ раннемъ возрастѣ и оба слоя перемѣшаны. Мускулатура сводится къ мускуламъ лучей и ротового скелета. Главную часть нервной системы составляютъ кольцевой стволъ, окружающій пищеводъ, и отходящіе отъ него въ руки радиальные стволы съ сегментальными утолщеніями; радиальные стволы даютъ нервы къ амбулякральнымъ ножкамъ и къ стѣнкамъ сегмента, образующие при основаніи шиповъ и ножекъ узлы; кромѣ того особыя вѣтви образуютъ нервное кольцо, окаймляющее дискъ. Кольцевой и радиальные стволы сопровождаются каждый двумя болѣе тонкими стволами, лежащими кнутри отъ нихъ. На верхней сторонѣ тѣла лежитъ нервное кольцо, снабжающее нервами половые органы. Органами чувствъ

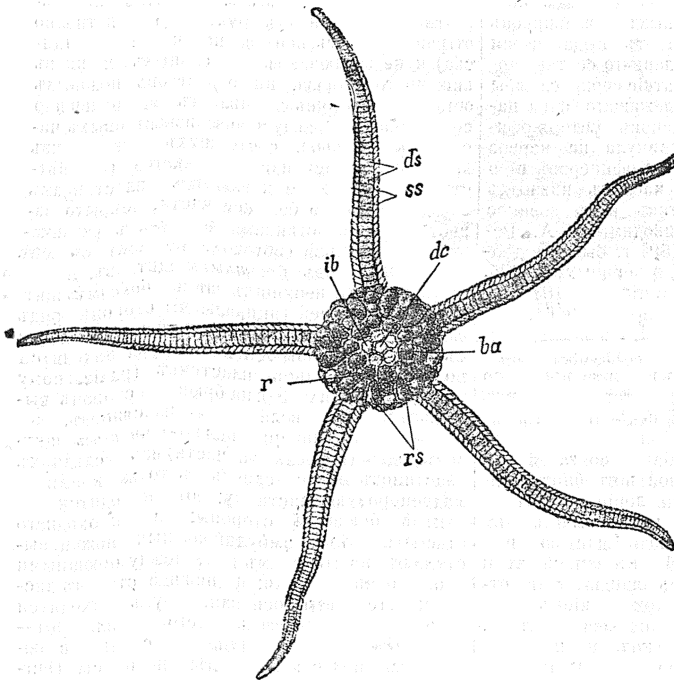

Офиура *Orhiolepis elegans*: *ds* — спинные щитки, *dc* — центральный спинной щитокъ, *ss* — боковые щитки, *ib* — инфрабазальные, *ba* — базальные, *r* — радиальные щитки, *rs* — щитки при основаніи рукъ.

(см. Морскія звѣзды), въ полномъ составѣ, т. е. центральный, инфрабазальные, базальные и радиальные или лишь нѣкоторые изъ нихъ, и 2) другіе щитки въ различномъ числѣ и развитіи, изъ которыхъ наибольшимъ постоянствомъ отличаются пары щитковъ при основаніи лучей. Иногда верхняя сторона диска покрыта мелкими, весьма многочисленными известковыми отложеніями, и щитки апикальной системы не отличимы. На нижней сторонѣ диска находятся: 1) такъ называемые ротовые или оральные щитки, 2) скелетъ рта, 3) скелетъ основаній рукъ и 4) щитки, лежащие между основаніями рукъ. Скелетъ рукъ состоитъ изъ

тотого скелета. Главную часть нервной системы составляютъ кольцевой стволъ, окружающій пищеводъ, и отходящіе отъ него въ руки радиальные стволы съ сегментальными утолщеніями; радиальные стволы даютъ нервы къ амбулякральнымъ ножкамъ и къ стѣнкамъ сегмента, образующие при основаніи шиповъ и ножекъ узлы; кромѣ того особыя вѣтви образуютъ нервное кольцо, окаймляющее дискъ. Кольцевой и радиальные стволы сопровождаются каждый двумя болѣе тонкими стволами, лежащими кнутри отъ нихъ. На верхней сторонѣ тѣла лежитъ нервное кольцо, снабжающее нервами половые органы. Органами чувствъ

служат нервными окончаниями в кожу, особенно же в кожу щупалец. Водоносная (амбулякральная) система в общем такого же типа, как у других иглокожих, но амбулякральные ножки амфулл и присасывательных пластинок не имеют и для движения не слу-

половой шнур, и т. п. Кровеносная система неизвестна. Кишечный канал начинается звездчатым ртом на нижней стороне диска и состоит из пищевода, мѣшкообразного желудка, занимающего большую часть полости диска, и слѣпой кишки. Органами дыхания служат амбулякральные щупальца и бурсы. Органы размножения состоят из многочисленных половых желез, открывающихся по бокам оснований рук в перепончатые мѣшки—бурсы (только у *Orhiactis virens* бурсы нѣтъ вовсе). Половые железы соединены между собою шнуром (генитальный шнур), окаймляющим диск и стоящим в связи с такъ называемым осевым органом (см. в статьѣ Морскія звѣзды). Бурсы у нѣкоторыхъ служатъ мѣстомъ развитія яицъ. *O.* раздѣльнополы, за исключеніемъ *Aphrura squamata*. Нѣкоторыя *O.* (изъ родовъ *Orhiactis*, *Orhiocnida*, *Orhiocoma*, *Orhiothela*) размножаются и безполымъ путемъ, именно дѣленіемъ, съ послѣдующимъ восстановленіемъ недостающихъ частей. Восстановительная способность по отношенію къ рукамъ вообще сильно развита, что имѣетъ для этихъ животныхъ важное значеніе, такъ какъ хищныя животныя (напр. рыбы) часто схватываютъ ихъ именно за руки и отрываютъ эти органы. Развитие происходитъ съ превращеніемъ, при чемъ животное проходитъ черезъ стадію плутеуса (*Pluteus*—см. табл. Иглокожія флг. 16). Въ тѣхъ случаяхъ, когда развитіе совершается внутри бурсы, типическіе свободныхъ личинокъ не развивается. Многочисленные виды (около 700) *O.* распространены во всѣхъ моряхъ и на всеможныхъ глубинахъ. Питаются *O.* мелкими животными. Обычные размеры ихъ отъ нѣсколькихъ см. до нѣсколькихъ дм. въ диаметрѣ (считая съ руками). Цвѣта весьма разнообразны: различные оттенки краснаго, бураго, фіолетоваго, сѣраго и т. д. Особого практическаго значенія для человѣка *O.* не имѣютъ.

Н. Киполовичъ.

Офiуръ—созвѣздіе, см. Змѣносецъ (XII, 609).

Офи и Финесетъ — недостойные сыновья первосвященника Ілїя. Они производили безчестіа въ храмѣ, отнимали жертвенныя части у приносящихъ и производили соблазнъ своею невоздержною жизнью. Ілїй зналъ о дѣлахъ ихъ, но дѣлалъ имъ только слабыя выговоры. Они были убиты во время войны евреевъ съ филистимлянами. См. I Цар. II, 12—17, 22—36; III, 1—21 и IV гл.

О'Флэнэгэнь (Джемсъ-Родерикъ О'Flanagan)—ірландскій писатель, род. въ 1814 г., былъ адвокатомъ. Написалъ: «Impressions at home and abroad» (1837), «Historical and pictu resque guide to the Blackwater in Munster»

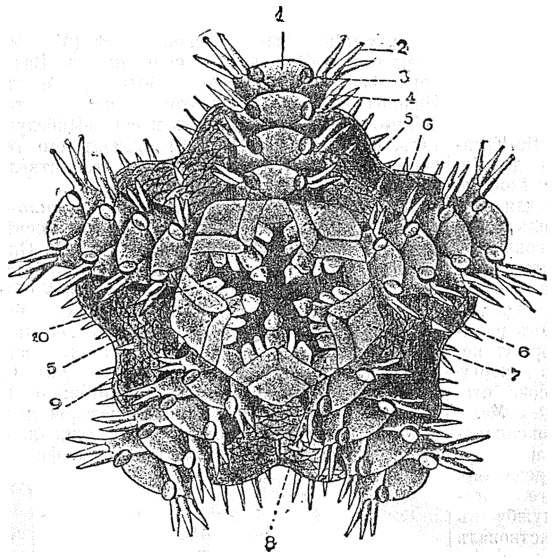

Дискъ офiуры *Orhiactis roa* съ основаніями рукъ, сплзу. 1—брюшныя щитки; 2—шпы на боковыхъ щиткахъ (4); 3—чешуйки при основаніи щупалецъ (амбулякральныхъ ножекъ); 5—боковые ротовые щитки; 6—щели, ведущія въ бурсы; 7—ротовые щитки; 8—первый брюшной щитокъ руки; 9—тогус angularis; 10—ротовые сосочки.

жать, являясь лишь органом осязанія (щупальцамъ); изъ нихъ 10 первыхъ паръ составляютъ ротовыя щупальца. Передвигаются *O.* съ помощью рукъ, которыя у многихъ отличаются весьма большою подвижностью. Радиальные стволы водоносной системы образуютъ рядъ расширеній. Мадресоуралъ пластинка одна, рѣже 5; каменные каналы столько же, но у *Orhiactis virens* между руками (въ интеррадиусахъ) по нѣскольку (до 5) каменныхъ каналовъ. Полость тѣла и въ дискѣ, и въ рукахъ мало развита и пересѣкается одѣтыми эндотелиемъ соединительно-тканными нитями; полость рукъ подраздѣляется неполными перегородками на сегменты. Отъ полости обособлены синусы, окружающіе пищеводъ, каналы сопровождающіе нервныя стволы,

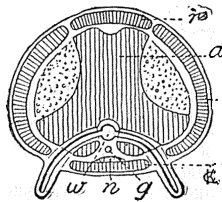

Поперечный разрѣзъ черезъ руку Офиуры (схема); г—слизничой, m—боковые, b—брюшной щитокъ, a—позвонокъ, w—радиальный каналъ водоносной системы, g—радиальный шнуръ прежде считавшійся кровеноснымъ сосудомъ, n—радиальный нервный стволъ.

тѣла болѣе или менѣе окружающіе пищеводъ, каналы сопровождающіе нервныя стволы, синусъ, окружающій

(1844), «The history of Dundalk» (1861), романы «Gentle blood» и «Bryan O'Ryan», «Bar life of O'Connell» (1866), «The lives of the lords chancellors of Ireland» (1870), «The Irish bar, anecdotes and mots of bench and bar» (1876), «The Munster circuit» (воспоминания о его адвокатской деятельности, 1879).

Оборть—см. Травирование (IX, 477).

Офрень (Jean-Anfresne-Rival)—знаменитый франц. актеръ (1720—1806). Сынъ женеваго часовщика, О. готовился въ адвокаты. Превосходнымъ чтеніемъ Лафонтеновыхъ басенъ О. плѣнилъ Вольтера и въ Ферней познакомился съ Леканемъ (см.), по рекомендаціи котораго былъ принятъ въ Comédie-Française. Прославила его естественная дикція, что въ это время казалось большимъ смѣлостью И. А. Дмитревскій (см.), посланный для вербовки французской труппы, пригласилъ (1785) Офреня въ СПб., гдѣ онъ и скончался. Амлула О.: пари—въ трагедіи, благородные отцы—въ комедіи. Въ спб. шляхетномъ сухопутномъ кадетскомъ корпусѣ О. преподавалъ декламацию и подъ его руководствомъ разыгрывались франц. трагедіи, въ которыхъ нерѣдко самъ участвовалъ вмѣстѣ съ дочерью своею Юлиною. Екатерина II высоко ставила дарованіе О. Ум.

Оросимовъ (Михаилъ Александровичъ)—генералъ отъ инфантерій, членъ государственнаго совѣта (1797—1868). Уроженецъ Москвы и воспитаникъ московскаго благороднаго пансіона, О. началъ службу въ измайловскомъ полку въ 1814 г., участвовалъ въ турецкой войнѣ (1828—29), въ венгерскомъ походѣ 1849 г. и въ крымской кампаніи; съ 1864 по 1866 г. былъ московскимъ военнымъ генералъ-губернаторомъ. По воспоминаніямъ «старога егеря» («Военный Сборникъ», 1878, № 2) О. передѣлалъ французскую комедію «Мальтійскій кавалеръ», имѣвшую большой успѣхъ на сценѣ, и писалъ стихи; его романсы кладъ на музыку Н. А. Титовъ (см.).

Оросимовы—дворянскіе роды. Одинъ изъ нихъ, по сказаніямъ старинныхъ родословцевъ, происходитъ отъ «мужа честна» Андрея Андреевича О., выѣхавшаго изъ Молдавіи къ великому князю Василію Темному. Родъ этотъ несомнѣнно существовалъ въ XVI в. Юрій Аванасевичъ О. былъ воеводою въ Кромахъ (1641), Михаилъ Михайловичъ—воеводою въ Епифани (1651 и 1659), его братъ Иванъ Меньшой устроилъ въ Москвѣ житный дворъ (1677) и много мельницъ въ дворцовыхъ селахъ. Тимошей Ильичъ О. былъ воеводою въ Шапкѣ (1688), Аванасій Леонтьевичъ—главнымъ судьей суднаго приказа при Екатеринѣ II. Михаилъ Александровичъ О. (1797—1868) былъ московскимъ ген.-губернаторомъ, потомъ членомъ государственнаго совѣта. Этотъ родъ О. внесенъ въ VI ч. род. кн. Московской и Тульской губ. (Гербовникъ IV, 39). Есть еще пять родовъ О., восходящихъ ко второй половинѣ XVII в.

Остальмоскопъ—оптический приборъ (Гельмгольцъ, Жвааль), предназначенный для измѣренія размѣровъ изображеній, получаемыхъ посредствомъ лучей, отраженныхъ отъ поверхностей ровниці и хрусталика. Изъ

этихъ размѣровъ можно вычислить величины радиусовъ кривизнъ роговицы и поверхностей хрусталика. См. «Handbuch d. Physiol. Optik» von H. v. Helmholtz (II изд., 1896, § 2, гдѣ приведена литература вопроса, на стр. 1034, подъ №№ 450—664).

Офтердингенъ (Heinrich von Ofterdingen)—легендарный нѣмекій средневѣковый поэтъ, вѣроятно тюрингскаго происхожденія, въ сказаніи о вартбургской войнѣ (V, 550) является побѣжденнымъ соперникомъ Вальтера фонъ-Фогельвейде и Вольфрама фонъ-Эшенбаха. Фантазія нѣкоторыхъ изслѣдователей признаетъ его авторомъ пьесы о Нибелунгахъ. Новалисъ (VIII, 119) сдѣлалъ его героемъ романа. Рихардъ Вагнеръ отождествилъ его съ Тангейзеромъ (см.).

Остальмоскопъ или *глазное зеркало*—изобрѣтенъ Гельмгольцемъ въ 1851 г. для освѣщенія и разсматриванія глазнаго дна *). Онъ представляетъ важный медицинскій приборъ, ибо даетъ врачу возможность установить объективныя данныя для диагноза многихъ заболеванийъ: мозга и его оболочекъ, почекъ, сердца. Имъ пользуются теперь нерѣдко въ терапевтическихъ и психіатрическихъ клиникахъ. О. Гельмгольца состоитъ изъ 2 частей: освѣтительной части—плоской зеркальной прозрачной пластинки *a*, отражающей лучи лампы *D* къ изслѣдуемому сѣтчачкѣ *X* (см. фиг.)

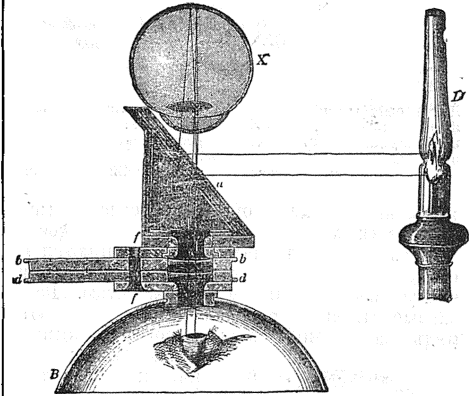

и изъ разсѣивающихъ стенокъ *b* и *d*, съ помощью которыхъ можно имѣть прямое и увеличенное изображеніе сѣтчачки. Въ зависимости отъ рефракціи **) и аккомодациі глазъ изслѣдуемаго лица и наблюдателя, а также отъ того обстоятельства, въ какомъ видѣ желательно имѣть изображеніе сѣтчачки—въ прямомъ или обратномъ, оптическія стекла, дополняющія глазное зеркало, двухъ родовъ—собираательныя и разсѣивающія. На практикѣ предпочитаютъ имѣть *обратное* изображеніе сѣтчачки, такъ какъ 1) установка прибора относительно легче

*) Въ ст. Глазныя болѣзни. Т. VIII, стр. 801, столб. 1, ошибочно сказано, что О. изобрѣтенъ были до Гельмгольца.

**) Только глаза нормальныхъ (эметропныхъ) могутъ увидѣть сѣтчачку нормальнаго глаза безъ вспомогательныхъ стеколъ, ограничиваясь однимъ зеркальнымъ приспособленіемъ для освѣщенія глазнаго дна.

и 2) при относительно небольшомъ увеличеніи и маломъ полѣ зрѣнія легко наблюдать сразу общую картину сѣтчатки. Однако, когда требуется изслѣдовать подробности на небольшомъ пространствѣ сѣтчатки, пользуются методомъ получения *прямого* изображенія сѣтчатки. Въ современныхъ О. (Mouoyer, Libreich), отличающихся компактностью и портативностью, плоская зеркальная пластинка Гельмгольца замѣняется вогнутымъ серебрянымъ зеркаломъ съ фокусомъ въ 18—20 см. и съ отвѣстнѣмъ въ центрѣ. Нѣсколько коррекционныхъ стеколъ, разбѣивающихъ и собирающихъ, устанавливаемыхъ впереди и сзади зеркала, даютъ возможность не только разсматривать глазное дно, но и точно объективно определять аномалии рефракціи глазъ (см. Очки). Въ этомъ послѣднемъ случаѣ О. назыв. *рефракционными* (напр. Ландольта, фиг. 2). Вино-

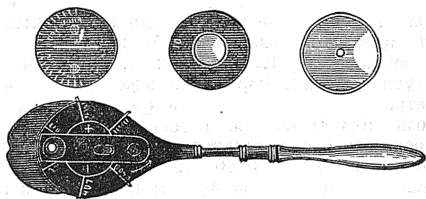

Фиг. 2.

кулярный О. Наше (Nacht) даетъ возможность получать рельефное изображеніе сѣтчатки. Ср. Гельмгольцъ, «Physiologische Optik» (2-ое изд., стр. 202—230 и 1124—1135). *Н. Бюровъ.*

Оффенбахъ на Майнѣ (Offenbach am Main) — городъ въ вел. герц. Гессенъ-Дармштадскомъ, на лѣвомъ берегу Майна, въ 5 км. отъ Франкфурга, съ которымъ соединенъ электрической жел. дорогой. Фабрики табачныя и машинныя, золотшвейная, литейныя и кожевенныя заводы. Въ окрестностяхъ плодоводство въ большихъ размѣрахъ, сушка плодовъ, приготовленіе консервовъ. О. упоминается въ 977 г.; былъ самостоятельнымъ княжествомъ, въ 1815 г. присоединенъ къ великому герцогству Гессенскому. Ср. Sönigfeld, «Geschichte u. Topographie d. Fabrik u. Handelst. O.».

Оффенбахъ (Jasques Offenbach) — изв. композиторъ (1819—80) евр. происхожденія. Въ Парижѣ, куда О. переселился въ 1842 г. изъ своего родного города Гельна, въ продолженіе многихъ лѣтъ онъ не могъ пробить себѣ дорогу, только въ 1847 г. получилъ мѣсто капельмейстера въ Théâtre-Français. Къ этому времени относятся его небольшія легкія аріетки, написанныя на сюжеты изъ басенъ Лафонтена («La Cigale et la Fourmi», «Le corbeau» и др.). Въ 1855 г. О. открылъ маленькій театръ, подъ названіемъ «Bouffes-Parisiens» и написалъ для него цѣлый рядъ оперетокъ, изъ которыхъ «Les deux aveugles», «Tromb-Al-Cazas», «Le mariage aux lanternes» имѣли огромный успѣхъ. На болѣе обширной сценѣ (въ пассажѣ Choiseul) онъ поставилъ «Ogrée aux enfers», «Monsieur Choufleury», «La chanson de Fortunio» и пр., въ послѣдствіи получившіе огромнѣйшую популярность. Въ театрѣ Variétés были поставлены самыя блестящія оперетты

О.: «Belle Hélène», «Barbe-bleue», «La grande-duchesse de Gêrolstein». Всѣхъ опереттъ О. написалъ 102. Изъ нихъ пользуются извѣстностью еще «Les brigands», «Madame l'Archiduc», «La Créole», «Périscholle», «Madame Favart». Пслѣ его смерти оперы «Les contes d'Hoffman» и «Belle Lurette» остались неоркестрованными; во второй недостаетъ нѣсколькихъ нумеровъ. Успѣху многихъ опереттъ О. значительно способствовали остроумныя либретто, написанныя Мельякомъ и Галеви. Кромѣ вышеупомянутыхъ оперъ, О. началъ «Le sabaret des lilas».

Н. С.

Оффенбергъ — баронскій родъ, происходящій отъ Іоанна Оффенбергера, намѣстника Штирці, бывшаго посломъ имп. Максимилиана II къ Іоанну Грозному. Сынъ его Лоренцъ О. поселился въ Лифляндіи, Ѳедоръ Петровичъ О. (1789—1856) былъ членомъ генералъ-аудиторіата, а его братъ Иванъ (1791—1870), членъ военнаго совѣта, состоялъ при особѣ имп. Александра II. Баронъ Александръ Ѳедоровичъ О. (род. въ 1835 г.) нынѣ состоитъ генералъ-лейтенантомъ и начальникомъ 2-й армейской кавалерійской дивизіи. Родъ бароновъ О. внесенъ въ дворянскій матрикулъ Курляндской губ. и въ VI ч. род. кн. Витебской губ.

В. Р.

Оффергаузъ (Леонардъ Offerhaus, 1672—1758) — нидерландскій историкъ, профессоръ въ Девентерѣ, авторъ цѣлыхъ изслѣдованій: «De regno Persico» (Гамбургъ, 1699), «De regno Assyriorum» (1700), «Descriptio veteris Hierosolymae» (Девентеръ, 1718). Сынъ его *Леонардъ О.* (1699—1779), проф. въ Гронингенѣ, авторъ «Specilegiorum historico-theologicorum» и дѣльной исторіи Нидерландовъ: «Compendium historiae foederati Belgii» (1763). Особенно извѣстна его далеко превосходящая всѣ предыдущіе труды всеобщая исторія: «Compendium historiae universalis» (Гронингенъ, 1751; 4 изд. Лпц., 1778).

Offertorium — часть католической мессы между Credo и Sanctus.

Оффертъ — см. Предложеніе.

Официальный (мед.) — такъ называются средства, приведенныя въ фармакопеехъ (см.).

Официаль — должностное лицо орденской администраціи — см. Орденъ (XХІІ, 120).

Официалъ (офіціаліе) — такъ назывались въ римской имперіи чиновники, имѣвшие военный характеръ и находившіеся при какомъ-нибудь высшемъ магистратѣ. О. сначала назначались изъ рабовъ и отпущенниковъ, потомъ — изъ всадниковъ. Они имѣли большую силу, такъ какъ отъ ихъ произвола зависѣла тяжесть налоговъ и всевозможныхъ взносовъ въ императорскую казну. Въ средніе вѣка О. — помощникъ графа; часто его роль заключалась въ переписываніи бумагъ.

П. К.

Въ католической церкви названіе О. присвоено должностному лицу, которое, по порученію и подъ руководствомъ епархіальнаго епископа, отправляетъ, въ первой инстанціи, функціи церковно-судебной власти въ епархіи, при содѣйствіи официалага (консистоіи, коллегіи канониковъ). Когда въ епархіи, кромѣ

епископа, имѣется его *генеральный викарій*, должности официала и администратора, т. е. административная и судебная части, соединяются въ заведываніи одного и того же лица. Въ V в. лица, состоявшіе въ должности официала, обыкновенно имѣли санъ архидіакона; но постепенное усиленіе значенія этой должности въ церковномъ управленіи побудило епископовъ пріобрѣсти себѣ право назначать О. по своему избранію, не стѣняясь саномъ. Триентскій соборъ вновь узаконилъ для должности официала санъ архидіакона. Въ XIII в. въ католической церкви существовало званіе *официалаго вѣнчанина* (forains), для заведыванія церковными судопроизводствомъ въ частяхъ епархіи болѣе отдаленныхъ, на мѣстѣ.

Официальная Газета Царства Польскаго (Gazeta Rzadowa Krolewstwa Polskiego)—издавалась въ Варшавѣ съ 1838 г. по 1859 г., ежедневно, кромѣ праздниковъ, на русскомъ и польскомъ языкахъ.

Официальная Котировка Московской Биржи—ежедневное изданіе, выходящее въ Москвѣ въ 1837 г. и переименованное въ 1888 г. въ «Котировку Московской Биржи».

Официальн. Товарный Прейс-курантъ С.-Петербургской Биржи—издается въ СПб. съ 1877 г., два раза въ недѣлю.

Оффю валъ (Offa's Dyke)—построенный королемъ Оффю въ VIII в. пограничный валъ между Мерсею и Валисомъ, отъ устья Ди до устья Северна; былъ окруженъ рвомъ; теперь сохранился отчасти въ окрестностяхъ Монгемери.

Оха—незначительная рѣчка въ сѣв. части Сахалина, течетъ между горъ Урганъ и Мургуль, въ 44 в. къ В отъ гилаяцкой деревни Лянгрв. Въ верховьяхъ ея, въ горной долинѣ Аласта (длина до $\frac{1}{3}$ в., ширина до $\frac{3}{4}$ в.), нефтяные ключи, изслѣдованные лѣтомъ 1889 г. инженеромъ Бачевичемъ.

Охабенъ—см. Костюмъ (XVI, 418).

Охайо, Огайо (Ohio)—одинъ изъ центральныхъ сѣв.-амер. соед. штатовъ, граничить съ С Мичиганомъ и оз. Эри, съ В—Пенсильваніей и зап. Виргиніей, съ Ю—зап. Виргиніей и Кентукки, съ З—Индианой. Въ предѣлы штата входятъ почти всѣ о-ва Уайяпъ и оз. Эри. О. лежитъ между 38° 23' и 42° с. ш. и 80° 31'—84° 48' з. д. Пространство 106340 кв. км., жит. 3672316 (1890), изъ нихъ около 200000 нѣмцевъ и 80000 чернокожихъ. Поверхность—по большей части равнина, слегка холмистая на В, на СЗ болотистая. на З покрыта преріями и лѣсами. Основной геологической формация О. служитъ цинциннатскій известнякъ, нижнесилурийской и девонской эпохъ, одинаковый съ гудзоновскими группами шт. Нью-Йорка, которые свойственны зап. части штата, тогда какъ вост. часть его каменноугольной формации; во многихъ мѣстахъ источники естественнаго газа *); между Марьетой и Портсмутомъ—богатая желѣзные руды. Въ

1890 г. каменнаго угля добыто 9976787 тоннъ, желѣза 1302299 тоннъ, стали 446808 тоннъ. Главная рѣка штата—Огайо, изъ притоковъ которой значительныя Литтъл Риверъ, Махонингъ, Москонигомъ, Хокхокингъ, Сѣнто и Вол. и Мал. Миами. Рѣки, впадающія въ оз. Эри: Момв, Портѣдж, Сандоски, Хуронъ, Вермильонъ, Блякъ, Рокки, Кайога, Чагринъ, Грандъ, Аштабула и Консаутъ. До 2000 км. каналовъ. Климатъ очень здоровый, почва, особенно въ долинахъ рѣкъ, очень плодородна. Земледѣліе стоитъ очень высоко; въ 1890 г. получено было 10С милл. бушелей кукурузы, 38—45 милліоновъ бушелей пшеницы, 3 милл. тоннъ сѣна, 37 милл. бушелей овса, 12 милліоновъ бушелей картофеля и 35 милл. фн. табаку; виноградики и плодовые деревья разнообразныя сорта въ даютъ отличные урожаи. Садоводство процвѣтаетъ (3700000 гол. овецъ, 1700000 гол. рогатаго скота, 2700000 гол. свиней). Горное дѣло—одна изъ видныхъ отраслей промышленности (700 шахтъ и 20000 рабочихъ); въ 1892 г. добыто: 11,4 милл. тоннъ каменнаго угля, 400000 тоннъ желѣзной руды, петролеума 16 милл. кантн (30 милл. гал.), соли 400000 бочекъ. Печи желѣзныхъ зав. произвели около 100000 тоннъ кокса, 1 милл. тоннъ чугуна, 400000 тоннъ стали и 1,7 милл. штукъ гвоздей. Ломки песчанка, мукотомельныя и лѣсопильныя заводы, огромныя скотобойни, фабрикація мужскихъ платьевъ, земледѣльческихъ орудій, вагоновъ, мебели, живофаренныя, винокуренныя зав., фабрики сигаръ и табака. Пути сообщенія очень хороши; желѣзнодорожныхъ путей 12500 км.; изъ каналовъ важнѣйшіе: О.-Эри и Миами-Эри; торговыхъ судовъ въ оз. Эри считалось въ 1889 г. 382, изъ коихъ 217 паровыхъ. Народное образованіе стоитъ высоко, посѣщеніе начальныхъ школъ обязательно; коллегій болѣе 30, нѣсколько медицинскихъ, богословскихъ и юридическихъ школъ. Въ народныхъ школахъ (1892) 563450 учен. О. дѣлится на 88 графствъ. Гл. гор. Колумбусъ, но гораздо населеннѣе и значительнѣе въ промышленномъ отношеніи: Цинциннати и Кливландъ. Законодательное собраніе штата состоитъ изъ 38 сенаторовъ и 114 депутатовъ, которые, какъ и губернаторъ, избираются на 2 года; при выборахъ президента О. имѣетъ 23 голоса и посылаетъ въ союзный парламентъ 2 сенаторовъ и 21 депутата

Охайо, Огайо (Ohio)—рѣка Сѣв. Америки, притокъ р. Миссиссиппи, прозванная французами La belle riviere, беретъ начало близъ Питтсбурга въ Пенсильваніи и образуется изъ соединенія рр. Аллегани и Моновангелы, вытекающей изъ Виргиніи, и протекаетъ между штатами: О., Индианой, Иллинойсомъ, частью Пенсильваніи, зап. Виргиніи и Кентукки, орошая плодороднѣйшія области, у г. Цинциннати. Луизвилля и при Кэйро впадаетъ въ Миссиссиппи. О. очень полноводна, въ нижнемъ теченіи отъ 7—800 м. ширины и, за исключеніемъ стремнинъ Луизвилля, которая обходитъ посредствомъ канала, вездѣ судоходна. О. служитъ главнѣйшымъ соединительнымъ звеномъ Великихъ Канадскихъ озеръ и Миссиссиппи съ Атлантическимъ океаномъ.

*) У Цинциннато и Марьеты встрѣчаются доисторическія ископы «тоупдъ», особенно въ Индианой долины.

Важнѣйшіе притоки ея: Миами, Вабашъ, Кумберландъ и Теннесси. Площадь бассейна 53000 кв. км.

Оханскъ—уѣздн. гор. Пермской губ., подл. 54°43' с. ш. и 73°3' в. д., въ 65 вер. къ ЮЗ отъ губ. гор., на правомъ берегу рѣки Камы. О. основанъ Утрогановыми въ началѣ XVII в., въ нѣсколькихъ верстахъ ниже тоу мѣста, гдѣ теперь расположено городъ, съ дѣлью развитія на Камѣ своихъ рыбныхъ промысловъ. Въ началѣ О. былъ казеннымъ селомъ, наз. Оханнымъ, мѣстные же перьяки называли его Оханью; вслѣдствіе частыхъ размывовъ песчаного берега, на которомъ село находилось, правительство разрѣшило его перенести на мѣсто, занимаемое имъ нынѣ, и въ 1781 г., при учрежденіи Пермскаго намѣстничества, возвелъ его въ уѣздный городъ О. Не смотря на свое выгодное географическое положеніе, на судоходной р. Камѣ и на другія благоприятныя для экономическаго развитія города условія, О. занимаетъ одно изъ послѣднихъ мѣстъ среди городовъ Пермской губ. и скорѣе напоминаетъ село. Къ 1 января 1896 г. въ О. насчитывалось 2186 жит., въ томъ числѣ 1065 мжч. и 1121 жнщ. Изъ нихъ дворянъ 28, духовнаго званія 15, почетныхъ гражданъ и купцовъ 61, мѣщанъ 1638, военного сословія 131, крестьянъ 280 и прочихъ сословій 13; по исповѣданіямъ: православныхъ 1982, раскольниковъ 120, католиковъ 21, протестантовъ 16, проч. исповѣданій 4. Главныя занятія жителей—земледѣіе, судоходство и рыболовство, Торговля хлѣбомъ въ незначительномъ количествѣ. На городской пристани грузятся хлѣбовъ, льна, льняного сѣмени и льняныхъ издѣлій на 150000 р. въ годъ. 2 ярмарки, съ оборотомъ не свыше 50000 р. Городскіе доходы составляютъ (1895 г.) 12150 р., расходы 12145 р., въ томъ числѣ на городское управленіе 2952 р., на народное образованіе 310 р. и врачебную часть 150 р.

Оханскій уѣздъ расположенъ въ юго-западной части Пермской губ. и занимаетъ пространство въ 256,05 кв. м. Черезъ весь уѣздъ, съ Ю къ С проходитъ высокій горный кряжъ. Начинаясь въ верховьяхъ притока Камы, р. Сивы, кряжъ тянется къ С и далѣе по Соликамскому и Чердынскому уу. Развѣтвляясь въ предѣлахъ Оханскаго у., кряжъ этотъ отдѣляетъ отъ себя отдѣльныя горы, которыя, уклоняясь къ В, достигаютъ р. Камы, образуя ея правый возвышенный берегъ; въ общемъ горный кряжъ этотъ служитъ водораздѣломъ между притоками р. Камы. Изъ отдѣльныхъ возвышенностей водораздѣла наиболѣе значительныя: Слудка, Подовинная, Большая, Змѣвка, Кокуй и Монастырка; возвышенности эти, состоящая главнымъ образомъ изъ слоистаго известняка и глинъ, содержатъ желѣзную и мѣдную руду; почва всей площади уѣзда преимущественно глинистая. Будучи расположенъ по правой сторонѣ р. Камы, О. уѣздъ орошается исключительно правыми притоками этой рѣки. Р. Кама на всемъ протяженіи уѣзда отдѣляетъ его отъ уу. Осинскаго и Пермскаго и въ предѣлахъ уѣзда вся судоходна. 9 пристаней: Вабянская, Гольявская, Кичияжская, Нытвенская, Оханская, Рожде-

ственская, Таборская, Усть-Рѣчинская и Частинская; общее количество товаровъ, грузящихся на этихъ пристаняхъ—до 1 милл. пд. на 1½ милл. р. Грузъ состоитъ, главнымъ образомъ, изъ металловъ, отправляемыхъ съ горныхъ заводовъ, лѣсныхъ издѣлій и льняного сѣмени. Изъ притоковъ Камы наибольшее экономическое значеніе имѣютъ Нытва, Черть, Обва (принадлежитъ уѣзду только верхнею частью) и Сива, отдѣляющая уѣздъ отъ Вятской губ. Озеръ мало, да и тѣ незначительны, за то много искусственныхъ запрудъ по рѣкамъ, на которыхъ расположены заводы; бо-лота встрѣчаются по теченію рр. Нытвы и Сырвы. Лѣса занимаютъ до 60% всей площади уѣзда, въ томъ числѣ до 1½ т. дес. корабельныхъ рошъ. Къ 1 января 1896 г. считалось жителей 276936 чел. (132915 мжч. и 144071 жнщ.). Изъ нихъ дворянъ 169, духовнаго званія 385, почетныхъ гражданъ и купцовъ 42, мѣщанъ 415, военного сословія 2648, крестьянъ 273313, прочихъ сословій 21; по исповѣданіямъ: православныхъ 266612, раскольниковъ 1014, католиковъ 110, протестантовъ 23, евреевъ 16, прочихъ исповѣданій 81; 380 сельскихъ обществъ, 9 участковъ земскихъ начальниковъ, 3 стана, 48 волостей, заключающихъ: 2925 селеній, 42427 крестьянскихъ дворовъ (въ томъ числѣ 2844 безземельныхъ домохозяевъ). Главное занятіе жителей—хлѣбопашество и льноводство. Засѣваетъ: рожью 119088 дес., пшеницею 12620 дес., овсомъ 101200 дес., ячменемъ 40784 дес., подбою 96 дес., гречихою 5350 дес., горохомъ 2910 дес., картофелемъ 260 дес., льномъ 9150 дес., коноплею 200 дес. Средній сборъ: ржи 4650982 пд., пшеницы 516442 пд., овса 3980400 пд., картофеля 81400 пд., льняного сѣмени 205300 пд. и волокна 92456 мд., коноплянаго сѣмени 7264 пд. и волокна 4311 пд.; въ хорошемъ положеніи, благодаря обширнымъ пастбищамъ и лугамъ, скотоводство. Въ 1895 г. насчитывалось: лошадей 73870, рогатаго скота 82215, овецъ 75356, козъ 492, свиней 36475. Изъ побочныхъ промысловъ наиболѣе развиты выдѣлка разныхъ лѣсныхъ издѣлій, которыя сплавляются по Камѣ, часть населенія занимается на заводахъ и бурлачествомъ по Камѣ и Волгѣ. Горные заводы: казенный камскій броневой заводъ, принадлежаще пр. Строганову Очерскій и Пилловскій, Нытвинскій заводъ камскаго акціонернаго общества. На заводахъ работаютъ до 5 т. чел. и выдѣлывается до 1 милл. разныхъ металлическихъ издѣлій. Церквей 45, школъ 220, земская больница, 3 врача, 10 фельдшеровъ. Земскіе сборы составили въ 1895 г. 176610 р., земскіе расходы 168214 р., въ томъ числѣ на земское управленіе 13605 р., на народное образованіе 37580 р., на врачебную часть 50475 р. Ярмарокъ въ уѣздѣ до 35, съ оборотомъ до 1½ милл. р.; всѣ отъ незначительныя, за исключеніемъ Крещенской ярмарки въ с. Сосновѣ, обороты которой превышаютъ 100 тыс. р.

Охвать—Жадеинъ—озеро въ Останковскомъ у., Тверской губ., имѣющее до 16 в. въ длину, не болѣе 1½ вер. въ ширину. Въ него впадаетъ 7—8 рч., въ томъ числѣ Зв. Двниа (берущая начало въ какихъ-нибудь 10 в.

оттуда), Нетесма (около 26 в. течения) и Волкота (около 50 в.). Последняя доставляет наибольшую массу воды, которая льдомъ поднимаетъ часто воду другихъ рѣчекъ (останавливаетъ ихъ течение) и выводитъ черезъ р. Зап. Двину, текущую затѣмъ до Рижскаго зал. Балтійскаго моря. При вытянутой въ общемъ формѣ, озеро представляетъ мѣстами переузныи и, такимъ образомъ, какъ-бы распадается на рядъ шесовъ (4), соединенныхъ между собою узкими и мелкими проливами. Особенно узокъ и мелокъ проливъ у деревни Бданы, которымъ озеро какъ-бы подраздѣляется на два. Въ самыхъ глубокихъ своихъ амахъ озеро достигаетъ 12 сажень глубины. Верстахъ въ 2½—3 отъ О. идетъ водораздѣлъ, съ противоположной стороны котораго текутъ уже рѣчки, впадающія въ Волгу, и это обстоятельство уже давно (со времени Петра I) наводило на мысль о возможности устроить здѣсь искусственное водное сообщеніе между Волгой и Зап. Двиной. Гѣмъ не менѣе, произведенныя въ разное время изысканія, не дали покуда благоприятныхъ результатовъ, хотя въ последнее время и былъ предложенъ проектъ связать О. помощью канала со шлюзами съ оз. Ординымъ и р. Ординой, впадающей въ Жукоту и Волгу, для сплава по нему въ Волгу льса изъ окружающ. О. большою (до 70 тыс. дес.) удѣльной дачи.

Охеда — см. Гохеда (IX, 459).

Охель (Ochelus, Nochetus) — одна изъ древнѣйшихъ формъ композиціи (въ XII—XIII вв.) для дуэтовъ и трио; характеризуется быстрою смѣною паузъ; сходство съ нимъ по трудности исполненія имѣетъ англійскій catch.

Охладительныя смѣси. — Раствореніе, какъ средство для, полученія искусственнаго холода, примѣнялось, повидимому, издавна; такъ, напримѣръ, римляне, для охлажденія вина, пользовались раствореніемъ селитры въ водѣ. Этотъ же способъ охлажденія вновь былъ примѣненъ физикомъ Blasius Villafrauca въ Римѣ въ 1550 г. О болѣе сильною охлажденіи упоминаетъ Laitus Tancredus въ Неаполѣ въ 1607 г.; онъ бралъ смѣсь снѣга съ селитрой; наконецъ, о смѣси точенаго льда и поваренной соли упоминается Санторіо въ 1626 г. Эта же смѣсь, вѣроятно, примѣнялась для замораживанія жидкостей, а также покойниковъ, народомъ, называемымъ эстонскимъ, какъ это приводитъ христіанскій писатель В ѣтка Орозій. Въ наше время О. смѣси примѣняются въ домашнемъ быту, въ лабораторіяхъ и вообще тамъ, гдѣ не требуется очень сильное и продолжительное охлажденіе. Для послѣдняго и для заводскихъ цѣлей наука и экономическій расчетъ создали болѣе могущественныя средства искусственнаго охлажденія (см. Ледъ искусственный). О. смѣсей очень много, такъ какъ вообще всякая химическая реакція (въ томъ числѣ и раствореніе), совершающаяся съ поглощеніемъ тепла, можетъ служить для охлажденія; примѣненіе той или другой О. смѣси зависитъ отъ того, что имѣется подъ руками, и отъ желаемаго пониженія температуры. Можно объяснить себѣ въ общихъ чертахъ причину охлажденія при

употребленія О. смѣсей. Возьмемъ, напримѣръ, смѣсь снѣга и алкоголя; 73 вѣс. части снѣга и 77 ч. алкоголя, взятаго около 4° Ц., будучи смѣшаны, охлаждаются до—30°. Явленіе въ цѣломъ представляетъ собою раствореніе твердаго тѣла—льда въ спиртѣ. Ледъ, какъ и всякое тѣло, твердое или жидкое, представляетъ собою систему молекулъ, обладающихъ колебательными движеніями (тепловыми) и, въ то же время, находящихся въ сферѣ взаимнаго притяженія; покуда эта система остается въ одномъ изъ состояній подвижнаго равновѣсія, физическое и химическое состояніе тѣла остается неизмѣннымъ. При соприкосновеніи частицъ льда (или твердой воды) и спирта — къ системѣ силъ, существующихъ между молекулами льда, прибавляются силы химическаго средства спирта и воды; поэтому взаимное притяженіе между частицами льда ослабѣваетъ, ледъ плавится; при этомъ силы, обуславливающія тепловое движеніе, могутъ произвести работу и ее производить на счетъ тепловой энергіи смѣси (теплота переходитъ въ работу); теплота поглощается. Въ то же время соединеніе спирта съ водою, вызываемое средствомъ, сопровождается выдѣленіемъ тепла. Окончательный результатъ выразится разностью количествъ теплоты, поглощенной при дисгрегаціи частицъ льда или плавленіи его, и теплоты соединенія спирта съ водою. Такъ какъ первая превосходитъ въ данномъ случаѣ вторую, то получается охлажденіе смѣси. Сосудъ, въ которомъ производится смѣшаніе, конечно, долженъ быть хорошо изолированъ непроводниками теплоты, чтобы полнѣе утилизовать искусственный холодъ, и самое смѣшаніе производится какъ можно быстрѣе; для этого всѣ твердыя вещества, какъ то ледъ, соли, должны быть хорошо измельчены. Температура смѣси, наконецъ, достигнетъ своего minimum'a, при которомъ установится нѣкоторое подвижное равновѣсіе между частицами (и атомами) всѣхъ тѣлъ, находящихся въ смѣси. Подобное же объясненіе относится и къ другимъ смѣсямъ (см. ниже), содержащимъ ледъ и разбавленныя сѣрною, азотною и другія кислоты; для расчета количества тепла и пониженія температуры нужно знать теплоты соединенія ихъ съ водою и теплоемкости получаемыхъ растворовъ. Эти данныя см. въ ст. Термохимія. Приведенное общее объясненіе явленія охлажденія, очевидно, примѣнимо и къ растворенію солей въ водѣ, съ той лишь разницей, что при раствореніи многихъ солей не столь ясно выражено химическое средство между растворителемъ и растворяемымъ тѣломъ, какъ это, напр., имѣетъ мѣсто при раствореніи спирта или сѣрной кислоты въ водѣ; но въ настоящее время многими уже принятъ взглядъ на растворы, какъ на опредѣленныя химическія соединенія въ состояніи диссоціаціи, въ отношеніи же къ употребительнымъ въ О. смѣсяхъ солямъ эта теорія особенно примѣнима, такъ какъ большинство изъ нихъ даетъ всѣмъ извѣстныя гидраты. Смѣси солей и снѣга, само собою разумеется, даютъ охлажденіе какъ результатъ дисгрегаціи соли, льда и теплоты соединенія. При смѣшеніи многихъ тѣлъ заразъ съ водою

или смѣсомъ могутъ происходить уже болѣе сложныя явленія, двойныя разложенія солей и пр. Какъ направляются реакціи соединений и разложеній въ этомъ случаѣ, это можно сказать на основаніи или уже извѣстныхъ въ химіи примѣровъ, или на основаніи общаго принципа термохиміи, подъ которымъ мы разумѣемъ обобщенный Гельмгольцевъ принципъ Берглю (см. Обратимость химич. реакцій).

Наиболѣе употребительныя О. смѣси (Landoit, «Physik. Tabelle»).

Сѣрная кислота $H_2SO_4 + 2,874H_2O$ (66,19%) со смѣсомъ, по Шфаундлеру:

1 кгр. сѣрной к-ты при 0°Ц	Темп. смѣс. въ миним. Ц.	Темп. расхо. по разсчету на 1 кгр. льда.	Поглощ. тепл. на 1 кгр. болѣе или мѣнше калор.
Съ 1,097 кгр. смѣга	—37°	—37°	0
» 1,98 » »	—32	—16,5	73
» 3,54 » »	—27	—8,6	264
» 6,00 » »	—22	—3,9	407
» 11,76 » »	—17	—2,3	867

Хлористый кальцій крист., со смѣсомъ

1 кгр. соли при 0°.	Темп. смѣси падаетъ до	Погодн. темп. въ больш. кал.
Съ 0,39 кгр. смѣга	—4,3	52,8
» 0,43 » »	—10,6	51,9
» 0,49 » »	—19,7	49,5

Смѣси соли съ водою.

Уксусноватровая соль, крист.	85 ч. соли	+10,7°	—4,7	15,4°Ц.
Нашатырь	30 » »	+13,3	—5,1	18,4
Селитра натр.	75 » »	+13,2	—5,3	18,5
Сѣрноватистонатровая соль, крист.	110 » »	+10,7	—8,0	18,7
Подвистый калий	140 » »	+10,8	—11,7	22,5
Хлористый кальцій, крист.	250 » »	+10,8	—12,4	23,3
Родановый аммоній	133 » »	+13,2	—18,0	31,2
» калий.	150 » »	+10,8	—23,7	34,7

Охлебниины—княжескій родъ, отрасль князей Ярославскихъ Угорскихъ. Князь Федоръ Васильевичъ Угорскій, прозвище Охлебина, былъ родоначальникомъ князей О. Внуки его служили при Грозномъ, а на правнукахъ князя Федора пресѣкъ родъ князей О.

Охлебниины—дворянскій родъ, выводящій себя отъ князя Петра Васильевича О. (внука князя Федора Васильевича Угорскаго, прозвище Охлебина, см. статью о кн. Охлебниныхъ), въ дѣйствительности-же восходящій лишь къ началу XVII в. и внесенный въ VI и II ч. род. кн. губ. Костромской, Оренбургской, Пензенской, Уфимской и Тамбовской.

Охлократія (греч.—господство черни или толпы)—въ системѣ Полибія форма государственнаго устройства, являющаяся выродившеюся демократіей (X, 368), какъ олигархія—выродившеюся аристократіей. У Аристотеля О. описывается подъ именемъ демократіи, какъ полибіевская демократія—подъ именемъ полиитіи. О. или, по Аристотелю, демократія, какъ форма извращенная, не представляетъ строго объективныхъ признаковъ, и причисленіе къ ней того или иного государства является всегда результатомъ субъективно-отрицательнаго отношенія къ нему.

» 0,61 » »	—39,0	40,3
» 0,70 » »	—54,9	30,0
» 0,81 » »	—40,3	46,8
» 1,19 » »	—22,7	88,5
» 2,46 » »	—8,1	213,1

Смѣсь азотно-амміачной соли съ смѣсомъ

1 кгр. соли при 0°.	Темп. смѣси падаетъ до	Погодн. темп. въ больш. кал.
Съ 0,94 кгр. смѣга	—4°	122,2
» 1,04 » »	—8	125,1
» 1,14 » »	—12	128,0
» 1,26 » »	—16	129,5
» 1,31 » »	—17,5	131,9
» 1,49 » »	—16	145,3
» 2,20 » »	—12	209,8
» 3,61 » »	—8	327,0
» 7,82 » »	—4	675,0

Смѣси солей со смѣсомъ. 100 частей сухого смѣга, смѣшанныя съ мелко-истолченной солью:

	Темп. падаетъ до
Сѣрнокалевая соль K^2SO^4 . 10 ч.	—1,9°Ц.
Сода $Na^2CO^3 \cdot 10H^2O$ 20 »	—2,0
Селитра калевая KNO^3 13 »	—2,85
Нашатырь NH^4Cl 25 »	—15,4
Поваренная соль $NaCl$ 33 »	—21,3

О смѣсяхъ азотно-амміачной соли съ водою см. Ледъ искусственный.

100 частей воды съ	отъ	Температура падаетъ до	на
85 ч. соли	+10,7°	—4,7	15,4°Ц.
30 » »	+13,3	—5,1	18,4
75 » »	+13,2	—5,3	18,5
110 » »	+10,7	—8,0	18,7
140 » »	+10,8	—11,7	22,5
250 » »	+10,8	—12,4	23,3
133 » »	+13,2	—18,0	31,2
150 » »	+10,8	—23,7	34,7

Н. А. Смирновъ, Δ.

Аристотель описываетъ Аэныи при Периклѣ и позднѣе (съ перерывомъ во время правленія 400, потомъ 30 и 10), какъ демократію, ибо тогда господствовала чернь; люди знатнаго происхожденія систематически устранялись отъ участія въ дѣлахъ управленія, при назначеніи на должностъ рѣшающую роль игралъ жеребьевка; неизбежнымъ результатомъ такой системы являлся деспотизмъ по отношенію къ союзникамъ и беспорядки въ управленіи. Между тѣмъ другіе писатели видятъ въ Аэнинахъ образецъ чистой демократіи (въ позднѣйшемъ смыслѣ этого слова). Признаки О. можно найти въ римской имперіи, гдѣ армія возводила на престолъ и свергала съ него по усмотрѣнію, для государственныхъ учрежденій тогда были монархическими. Многие указываютъ какъ на охлократію на парижскую коммуны 1871 г.; но правильная система всенароднаго голосованія, господствовавшая тамъ, дѣлаетъ это указаніе въ значительной степени произвольнымъ, хотя несомнѣнно, что отдѣльные факты, какъ разстрѣляніе ген. Леконта и Тома (XV, 876), были актомъ воли неорганизованной толпы. Съ болѣшимъ основаніемъ

можно назвать О. государственное устройство Франції въ нѣкоторые моменты великой революціи и въ первые дни послѣ революціи 1848 г., когда неорганизованная толпа выбирала всѣхъ важнѣйшихъ должностныхъ лицъ. Вообще О., въ наиболѣе точномъ смыслѣ слова, можетъ существовать только весьма непродолжительное время, при чемъ всего чаще является промежуточной формой въ бурные времена послѣ паденія стараго порядка и до замѣны его новымъ, болѣе или менѣе правильно организованнымъ. В. Водозовог.

Охози́и (Οχοζίας, Ochozias)—царь израильскій (905—904 до Р. Хр.) сынъ Ахава и Иезавели. Во всемъ подражалъ нечестно отцу и матери, служилъ тельцамъ. Прохаживаясь по площадкѣ надъ своимъ дворцомъ, О. упалъ черезъ рѣшетку и разбился. Страдая отъ послѣдствій паденія, О. послалъ пословъ въ филистимскій городъ Аккаронъ спросить Вельзевула, идола аккаронскаго, о своемъ выздоровленіи. Встрѣтившійся съ посланными пророкъ Илія сначала черезъ нихъ, а потомъ самому царю возвѣстивъ, что онъ не встанетъ съ одра, и О. умеръ на второмъ году своего царствованія. еще при жизни своего отца. См. 3 Цар. XXII, 51—53; 4 Цар. I, 2—17.

Охози́и—царь іудейскій (893—892 до Р. Хр.), сынъ Горома и Гевеилъ, дочери Иезавели (см.). О., подобно отцу своему, во всемъ старался подражать дому Ахавову. О. былъ убитъ по приказанію Іауа (см.), въостѣвствіи царя израильскаго, который, согласно волѣ Божіей, истребилъ весь домъ Ахавовъ. См. 4 Цар. VIII, 24—29; IX, 16—28; 2 Цар. XXII, 1—9.

Охота—въ обширномъ смыслѣ этого понятія означаетъ страсть, направленную къ добыванію и разведенію нѣкоторыхъ видовъ животныхъ, а также къ усовершенствованію, путемъ упражненія и подбору, отличительныхъ признаковъ ихъ; сюда относятся конская О. (коноводство, рысистые бѣга, скачки), собаководство, птицеводство, пчеловодство, голубиная О. (IX, 117), содержащая бойцовыхъ пѣтуховъ и гусей (см. Вой пѣтушья и гусиные. IV, 228), пшанья О. (довля и содержаніе пѣвчихъ птицъ), перепелиная охота (довля и содержаніе перепеловъ) и т. п. Въ болѣе тѣсномъ смыслѣ подъ О. разумѣютъ лишь добываніе не-домашнихъ животныхъ, т. е. звѣрей, птицъ и рыбъ; въ этомъ значеніи различаютъ собственно О. (на звѣрей и птицъ) и *рыболовство* (см.). Значеніе О. въ народномъ хозяйствѣ зависитъ, главнымъ образомъ, отъ географическаго положенія страны, отъ степени ея культуры и отъ образа жизни ея населенія. Въ *первомъ періодѣ* своего развитія О. была главнымъ источникомъ пропитанія каждаго народа; затѣмъ, по мѣрѣ открытія новыхъ источниковъ существованія, а также по мѣрѣ истребленія опасныхъ для жизни и скотоводства хищныхъ звѣрей, О. постепенно отходитъ на второй планъ, оставаясь, однако, по силѣ привычки и врожденной насѣдственной потребности, однимъ изъ главныхъ удовольствій. Въ томъ и другомъ случаѣ О. не подлежала никакому ограниченію и всякій могъ охотиться когда, гдѣ и какъ ему угодно. И въ наше время О. сохранила

подобный характеръ въ нѣкоторыхъ мѣстностяхъ, напр. въ Сибири, въ британскихъ владѣніяхъ Сѣв. Африки, на берегахъ Ла-Платы и т. п. По мѣрѣ того, какъ племена становились осѣдыми, возникли болѣе крупныя центры поселенія. Въслѣдствіе постоянной О., дичь возлѣ такихъ центровъ замѣтно уменьшалась въ количествѣ и мѣстные землевладѣльцы, въ виду личнаго удобства, стали запрещать другимъ охотиться на своихъ земляхъ. Въ Зап. Европѣ начало такимъ запретамъ было положено каролингскими королями; примѣру ихъ скоро послѣдовали и многія частныя лица. Отсюда возникло *исключительное* право охоты, характеризующее *второй* періодъ. Съ развитіемъ феодальныхъ понятій, О. отдѣляется отъ поземельнаго владѣнія и дѣлается достояніемъ однихъ высшихъ классовъ общества; крестьянское населеніе лишается права охоты даже на своихъ земляхъ. Изъ денныхъ отношеній возникаетъ къ концу среднихъ вѣковъ *охотничья регалия*, т. е. преимущественное право государства на О., лежащая въ основаніи *третьяго* періода права О. Въ это время, не обращая вниманія на право поземельной собственности, правительство издаетъ законы объ О. и регулируетъ управленіе ею въ интересахъ какъ казны, такъ и народнаго хозяйства; но и при такомъ порядкѣ занятіе О., въ слѣдъ обычая или спеціального королевскаго разрѣшенія, выдаваемого за плату, предоставляется высшимъ сословіямъ. Охотничья регалия, повлекшая за собою развитіе охотничьихъ сервитутовъ, баршинъ и службъ, тяжело и разорительно отзывалась на крестьянскомъ населеніи. Съ паденіемъ феодальнаго строя, въ концѣ XVIII стол., О. была признана *свободнымъ* занятіемъ, а право О.—составною частью права поземельной собственности. Но такъ какъ полная свобода О., какъ промысла и спорта, помечка-бы за собою значительный и, притомъ, невознаградимый вредъ для всего народнаго хозяйства, то современныя государства выработали цѣлый рядъ мѣръ, регулирующихъ О. и положившихъ начало *четвертому*, намъ современному, періоду *свободной* О., съ *государственнымъ* высшимъ надъ *нею надзоромъ*. С. Б.

Современное законодательство объ О. цивилизованныхъ странъ преслѣдуетъ слѣдующія цѣли: нормировку добычи полезной дичи, въ интересахъ ея сохраненія, истребленіе хищныхъ животныхъ и птицъ, огражденіе общественной безопасности и право частныхъ собственниковъ, иногда также извлеченіе финансовой выгоды. Право О., по ученію римскихъ юристовъ, является слѣдствіемъ права собственности лица надъ недвижимостью. Собственникъ имѣетъ право запретить постороннимъ доступъ въ его имѣніе и такимъ образомъ фактически не допускать ихъ къ О. въ своихъ владѣніяхъ. Дичь, по римскому представленію, считалась, однако, безхозяйнымъ предметомъ (*res nullius*); поэтому собственникъ имѣнія не имѣлъ права на возвратъ добытой въ его владѣніяхъ, безъ его разрѣшенія, дичи. Государство, съ своей стороны, никакихъ ограниченій права охоты не устанавливало

лишь в императорский период появилось запрещеніе истреблять въ африканскихъ владѣніяхъ львовъ, которые требовались въ громадномъ количествѣ въ Римъ для зрѣлищъ. Древніе германцы, въ отличие отъ римлянъ, признавали право собственника имѣнія на дикихъ звѣрей и птицъ, въ немъ обитающихъ. По салическимъ законамъ О., въ чужихъ владѣніяхъ, безъ разрѣшенія хозяина, каралась какъ видъ кражи. Гдѣ лѣса и вообще свободныя отъ пашни пространства находились въ общинномъ владѣніи, тамъ право О. въ нихъ принадлежало каждому члену общины. Со времени Карла Великаго право королей и владѣтельныхъ лицъ охотиться въ тамъ назыв. заповѣдныхъ лѣсахъ распространяется и на лѣса, никому не принадлежащіе, а затѣмъ и на общинные лѣса. Свои права на О. короли передавали также представителямъ высшаго дворянства и духовенства. Въ послѣдствіи (къ XV в.) не только общинники, но и частные собственники не изъ дворянъ теряютъ право охоты въ собственнѣхъ ихъ владѣніяхъ, и низшія сословія лишаются права даже ограждать свои участки заборами отъ погравъ дикихъ звѣрей. Уличенные въ недозволенной О. крестьяне подвергались смертной казни. Средневѣковые законодатели находили, однако, возможнымъ официально мотивировать запрещеніе О. крестьянамъ соображеніями о собственной ихъ пользѣ. Такъ, въ одномъ эльзасскомъ ордоннансѣ въ оправданіе такого запрещенія приводится, что крестьяне недостаточно осторожно обращаются съ огнестрѣльнымъ оружіемъ и что О. отвлекаетъ ихъ отъ заботы о хозяйствѣ. Въ XVI в. право О. превращается въ *regalium*. Въ зашиты притязаній королей и владѣтельныхъ князей выступаютъ юристы; изъ римскаго ученія о принадлежности фиску выморочныхъ имущества (*bona vacantia*) они дѣлаютъ болѣе чѣмъ сѣтливый выводъ о принадлежности фиску безхозяйныхъ предметовъ, а, слѣдовательно, и дикихъ звѣрей (см. Оккупанція, XXI, 821). Дворянамъ, а въ нѣкоторыхъ мѣстахъ и горожанамъ, удается, однако, сохранить за собой право на среднюю и низшую О.; высшая О. (кабаны, лоси и пр.) становится окончательно предметомъ регалии. Въ прусскомъ земское право (*Landrecht*) внесена была слѣдующая статья: «Право О. принадлежитъ иъ регалии низшаго рода, и частными лицами можетъ быть приобретаемо и осуществляемо не иначе, какъ въ порядкѣ, установленномъ для регалий». Громадный ущербъ, причинявшійся крестьянамъ погравами охотничьихъ командъ (иногда въ нѣсколько тысячъ чело-вѣкъ) и дикихъ звѣрей, тяжкая повинности (кормъ для собакъ и лошадей и пр.), жестокаго наказанія за самовольную охоту—все это сдѣлало О. ненавистнѣйшей въ глазахъ народа привилегіей господъ. Поэтому однимъ изъ первыхъ требованій либеральной партіи на Западѣ было уничтоженіе охотничьей регалии. Такъ было во Франціи въ 1789 г., въ Германіи и Австріи въ 1848 г. Въмѣстѣ съ от-мѣной регалии устанавливалось исключительное право собственника на О. въ предѣлахъ принадлежащаго ему имѣнія. Действующее зако-

нодательство сохраняетъ этотъ принципъ и допускаетъ нѣкоторыя ограниченія лишь въ интересахъ общаго блага. Первымъ по времени является французскій законъ 3 мая 1844 г., нѣсколько измѣненный правилами 22 января 1874 г. О. считается дозволенной при соблюденіи слѣдующихъ условий: 1) разрѣшеніе подлежащихъ властей, 2) производство О. открыто, 3) дозволенными способами и 4) согласіе владѣльца имѣнія, если О. производится въ чужихъ владѣніяхъ. Правилами 1874 г. дозволяется лишь О. огнестрѣльнымъ оружіемъ, облавой и съ собаками; только для ловли кроликовъ допускается употребленіе петлей и силковъ. Въ государственныхъ и принадлежащихъ коммуналь лѣсахъ О. вовсе запрещена. Префекты назначаютъ сроки для начала и закрытія О.; они же выдаютъ разрѣшенія на О. Законъ ограничивается запрещеніемъ выдавать разрѣшенія малолѣтнимъ (до 16 л.), несовершеннолѣтнимъ (отъ 16 до 21 г.), если за послѣднихъ не просятъ ихъ родители или опекуны, и отданнымъ въ опеку. Лицамъ осужденнымъ за бродяжничество, нищенство, кражу, за злоупотребленіе довѣріемъ, за сопротивленіе или насиліе противъ должностныхъ лицъ, за истребленіе или порчу деревьевъ и растений, погравы и т. п. префекты имѣютъ право отказывать въ разрѣшеніи на О., но лишь въ теченіе опредѣленнаго срока (не болѣе 5 лѣтъ) послѣ отбытія ими наказанія. О. безъ разрѣшенія администраціи наказывается штрафомъ отъ 16 до 50 фр.; штрафъ можетъ быть повышенъ до 200 фр., если О. совершается въ недозволенное время; при обстоятельствахъ, усиливающихъ вину, назначается арестъ отъ 6 дней до 2 мѣс. О. на чужой землѣ, безъ разрѣшенія хозяина, карается гораздо строже: за О. въ чужомъ *огороженномъ* пространствѣ наказаніе, при наличности усиливающихъ вину обстоятельствъ, можетъ быть повышенъ до 2 лѣтъ тюремнаго заключенія. М. Т.

Въ *Бельгii* право О. первоначально было установлено по образцу французскаго закона 1844 г. Законъ 26 февраля 1862 г. увеличилъ число ограниченій О. и повысилъ взысканія за охотничьи проступки. Правительство ежегодно опредѣляетъ сроки открытія и закрытія О., но собственникъ можетъ во всякое время истреблять дикихъ млекопитающихъ, приносящихъ вредъ его имѣнію, урожаю и ему самому. Спустя три дня послѣ закрытія О. воспрещается продажа, покупка и перевозка дичи. Въ *Германii* не имѣется общенепрскаго законодательства объ О., но во всѣхъ нѣмецкихъ государствахъ въ основаніе права О. положено требованіе опредѣленнаго поземельнаго ценза. Въ *Пруссii*, на основаніи закона 7 марта 1850 г., за самовольную охоту назначается штрафъ до 300 марокъ или тюремное заключеніе до 3 мѣсяцевъ; штрафъ можетъ быть повышенъ до 600 мар., когда дичь добыта не огнестрѣльнымъ орудіемъ или собаками, а петлями, тенетами, ловушками и другими снарядями, или когда проступокъ совершенъ въ запрещенное для О. время, или въ лѣсахъ ночью, или въ сообществѣ многихъ лицъ. За самовольную О. въ видѣ промысла полагается тюремное заключеніе на срокъ не ме-

ибе 3 мѣсяцевъ, съ лишеніемъ, въ нѣкоторыхъ случаяхъ. почетныхъ гражданскихъ правъ и съ подчиненіемъ полицейскому надзору. Сверхъ указанныхъ наказаній, у виновныхъ отбираются ружья, охотничьи принадлежности, собаки и другія орудія ловли. Не разбирая принадлежать ли всѣ эти предметы виновному или нѣтъ. За самовольный проходъ по охотничьему участку не по дорогѣ, хотя-бы и не производя о., но съ охотничьими принадлежностями, назначается денежное взмысканіе до 60 мар. или заключеніе до 14 дней. О. можетъ быть воспрещаема по воскреснымъ днямъ и устанавливаемымъ мѣстной властью праздникамъ. Въ Австріи О. нормируется закономъ 7 марта 1849 г., прекратившемъ существовавшее до того времени право О. на земляхъ чужого владѣнія. Всякому собственнику разрѣшается нигдѣ О. въ предѣлахъ его имѣнія только тогда, когда онъ владеетъ землею не менѣе 115 гектаровъ*), состоящихъ въ одной окружной межѣ. Отличительная особенность австрийскаго законодательства заключается въ томъ, что овладѣніе дичью рассматривается какъ кража. Въ Англии право О., въ принципѣ, составляеть прерогативу королевской власти и ею только уступаются владѣльцамъ земли на основаніи специальныхъ разрѣшеній (licence), выдаваемыхъ мировыми судьями. Въ дѣйствительности право О. въ Англии принадлежить 239 тысячамъ семействъ. Въ числѣ способовъ охоты разрѣшается употребленіе ловушекъ и сѣтей на нѣкоторые роды дичи; наиболѣе уважаемая въ Англии парфорсная О. на лисицъ находится подъ особымъ покровительствомъ закона. Всякая охота воспрещается по воскресеньямъ и въ день Рождества. На основаніи закона (Poaching prevention act) констебли могутъ, даже на большой дорогѣ, останавливать и обыскивать лица, заподозрѣваемыхъ въ самовольной охотѣ; равнымъ образомъ, они могутъ останавливать и обыскивать всякій экипажъ, при наличности подозрѣнія, что въ немъ спрятаны дичь, орудіе или ловушки. За болѣе важныя охотничьи преступленія (trespass), сопряженныя съ насиліемъ, полагается штрафъ до 50 фн., или тюремное заключеніе до 6 мѣсяцевъ, или каторжныя работы (penal servitude) отъ 3 до 16 лѣтъ. Не смотря на суровыя наказанія, охотничьи правонарушенія въ Англии очень многочисленны. Въ Зап. Европѣ охота за послѣднее время сдѣлалась предлогомъ *международнаго* регулированія, въ видахъ сохраненія дичи, которая, постоянно перемѣняя свое пребываніе, можетъ быть безпоощадно истребляема въ союденіи государствъ въ то время, когда въ другомъ государствѣ въ этотъ срокъ дикія полезные животныя и птицы находятъ охрану. Конвенціи объ О. заключили Франція, германскія государства, Австрія, Бельгія, Италия и Швейцарія.

Въ Россіи, въ древній періодъ ея исторіи, право свободнаго пользованія всѣми угодьями, въ томъ числѣ охотничьими, принадлежало всѣмъ сословіямъ. Князья наши не только не отняли у народа этого права, но

зачастую и сами бывали ими ограничиваемы; такъ, напр., изъ новгородскихъ договорныхъ съ князьями грамотъ видно, что новгородцы указывали своимъ князьямъ мѣста для О., а другія выговаривали себѣ. На отведенныхъ, по условію съ народомъ, мѣстахъ или на собственныхъ земляхъ князья держали собственныхъ ловчихъ, соколиниковъ, псарей, бобровниковъ, тетеревниковъ, ловцовъ лебедяныхъ, заячьихъ, гоголиныхъ и др., имѣвшихъ право вѣзжать въ деревни, останавливаться въ дворахъ мѣстныхъ жителей, на ихъ счетъ кормиться и кормить своихъ лошадей, собакъ и соколовъ, требовать личнаго участія населенія въ О. Взамѣнъ такой натуральной повинности устанавливалось иногда охотничій сборъ подъ названіемъ «ловчого». Хотя православное духовенство и не одобряло О. князей, какъ забавы, однако оно само владѣло охотничьими угодьями и извлекало изъ нихъ доходы. Во время татарскаго ига право на О. принадлежало ханамъ. Въ числѣ орудій, употреблявшихся въ древней Руси для ловли птицъ и звѣрей, въ памятникахъ упоминаются: тѣнето или пруго, сѣть, перевѣсь, силецъ, кляцпа Самымъ древнимъ изъ нихъ былъ перевѣсь, состоявшій изъ пестель и сѣтей, разстилаемыхъ по деревьямъ, на пути перелета птицъ и чочеванія звѣрей; еще при св. Ольгѣ «перевѣсье» существовало около Киева. Звѣрь загонялся въ тѣнето или при помощи звѣровыхъ собакъ, или облавою; кабановъ били рогатиною, оленей и туровъ поражали стрѣлами, зайцевъ, запутавшихся въ сѣтяхъ, убивали палками. Съ древнихъ временъ употреблялись для О. ловчія птицы—сокола, чречета и ястреба. Для поимки звѣрей издавна производилась травля ихъ борзыми собаками. Увлеченія О. не были чужды и нашимъ князьямъ. Князь изъ-за О. забывалъ иногда свои княжескія обязанности (напр. Всеволодъ-Гавриилъ Мстиславичъ); другіе охотились чуть не на смертномъ одрѣ или даже умирали на О. (напр. Мстиславъ Владиміровичъ, Василій III). Иоаннъ Грозный особенно любилъ иногда О. на медвѣдѣ, также тѣшиться на *медовжельмъ полтъ* боемъ удальца-молодца съ медвѣдемъ, травлю медвѣдей собаками и травлю людей медвѣдями. Борисъ Годуновъ псовой О. предпочиталъ О. соколиную. Особенною страстью къ соколиной О. отличался царь Алексѣй Михайловичъ, содержавшій громадный охотничій штатъ. Верста на 30 вокругъ Москвы были отведены подъ царскую О. лѣсныя рощи, гдѣ частнымъ лицамъ О. воспрещалась. подъ страхомъ жестокаго наказанія и пени. Въ половинѣ XVII в. существовало два разныхъ вѣдомства О. По свѣдѣтельству Котошихина, царская лѣтняя и зимняя потѣха на звѣря состояла въ вѣдомствѣ Коношеннаго приказа; для ловли тѣнетами и собаками лосей, оленей, лисицъ, зайцевъ и проч. въ его распоряженіи состояло до ста ловцовъ и псарей. Лѣтняя потѣха—соколиная—вѣдалась приказомъ тайныхъ дѣлъ. Въ Уложеніи Алексѣя Михайловича содержится нѣсколько карательныхъ постановленій за охотничьи правонарушенія, чрезвычайное строгихъ («бить батоги нещадно» и т. п.). Петръ Великій не былъ охотникомъ; но Петръ

*) Одинъ гектаръ=0,915 десятины.

Ц, Анна Иоанновна и, особенно, Елизавета Петровна любили О. и занимались ею. Въ ихъ царствованіе было издано нѣсколько законовъ, воспрещающихъ, подъ жестокимъ наказаніемъ, О. въ окрестностяхъ Москвы и Петербурга. Указомъ Екатерины II 17 июня 1763 г. О. на звѣрей и птицъ, кромѣ хищныхъ, была воспрещена во всемъ государствѣ съ 1 марта до Петрова дня (29 июня), но въ слѣдующемъ же году О. въ Сибирѣ была разрѣшена въ теченіе всего года, въ виду того, что «многіе сибирскіе народы не имѣютъ другого пропитанія, какъ только весеннимъ временемъ надѣтѣвшихъ въ безчисленномъ множествѣ всякихъ птицъ, а по залыннымъ островамъ звѣрей бьютъ». Такая свобода, въ отношеніи О., сохранилась въ Сибири и въ прочіяхъ нашихъ азіатскихъ владѣніяхъ до настоящаго времени, для Европ. же Россіи изданы особыя правила объ О.

Правла 3 февраля 1892 г. обнимаютъ всѣ роды О. и распространяются на *всѣ губернии, управляемыя по общему губернскому учрежденію, на губернии Лифляндскую и Эстляндскую*, на область Войска Донскаго и на Кавказскій край *). О. никакимъ поземельнымъ цензомъ не ограничивается. Право пользованія О., признанное принадлежностью земли, представляется: а) въ частныхъ владѣніяхъ — владѣльцамъ, въ предѣлахъ ихъ имѣній, и другимъ лицамъ, получившимъ отъ нихъ письменное на то дозволеніе; б) и земляхъ сельскихъ обществъ — сельскому обществу, выдающему какъ отдѣльнымъ крестьянамъ, такъ и постороннимъ лицамъ приговоры на пользованіе на этихъ земляхъ О.; в) на городскихъ земляхъ — лицамъ, имѣющимъ на то разрѣшеніе отъ подлежащихъ городскихъ управленій, и г) въ дачахъ вѣдомства государственныхъ имуществъ — какъ частнымъ лицамъ, такъ и лѣснымъ чиновникамъ, на основаніи особыхъ правилъ. Право О. обложено трехрублевымъ налогомъ въ годъ. Уплатившему этотъ налогъ выдается полиціей на одинъ годъ именное охотничье свидѣтельство, подлежащее предъявленію по требованію лицъ, наблюдающихъ за исполненіемъ правилъ объ О. Лицамъ, не достигшимъ 17-лѣтняго возраста, свидѣтельства выдаются не иначе, какъ по просьбѣ ихъ родителей, опекуновъ или попечителей; лицамъ, состоящимъ подъ надзоромъ полиціи и осужденнымъ за нарушение охотничьихъ правилъ, а равно за поврежденіе или похищеніе чужого дѣса, до исполненія состоявшихся надъ ними судебныхъ приговоровъ, охотничьи свидѣтельства вовсе не выдаются. Чинамъ дѣсного вѣдомства и казенной дѣсной стражѣ, дѣсничинамъ, лѣснымъ и охотничьямъ сторожамъ частныхъ владѣльцевъ и охотничьяхъ обществахъ, а также охотничьей прислугѣ, по заявленіямъ хозяевъ, охотничьи свидѣтельства выдаются бесплатно. Постановленія о производствѣ охоты по охотничьимъ свидѣтельствамъ не распространяются на губернии Архангельскую, Вологодскую, Олонецкую, Пермскую, Вятскую, Костромскую и Черноморскую, на нѣкоторые уѣзды губ. Казанской, Новгородской, Цсковской, Оренбургской и Уфимской, нагорную

часть Кубанской обл., дѣсгорную подосу Терской обл., Лечугумскій у. и Сухумскій и Артинскій окр. Кутаисской губ., а также на о-ва Руно и Кюно Лифляндской губ. Обязанность имѣть охотничьи свидѣтельства не распространяется и на лицъ, принимающихъ участіе въ О. по распоряженію полицейскихъ властей, для истребленія хищныхъ звѣрей, а также на загонщиковъ при облавѣ. Всѣ животныя раздѣлены закономъ на хищныхъ и нехищныхъ. Производство О. на нехищныхъ животныхъ воспрещается: въ опредѣленныхъ закономъ, отдѣльно для разныхъ породъ (и половъ), времена года. Опредѣленные для О. сроки не распространяются на владѣльцевъ огороженныхъ парковъ и звѣринцевъ, въ которыхъ О. на всякаго рода звѣрей дозволяется въ теченіе всего года, а также на крестьянъ Архангельской губ. и всей сѣверо-восточной части Вологодской губ., вогуловъ Пермской губерніи и бывшихъ казенныхъ поселянъ Верхотурскаго округа, той же губерніи, и уу. Глазовскаго, Орловскаго и Слободскаго Вятской губ. Такъ какъ истребительные способы добыванія дичи довели уже наши сѣв. окраины до такого грустнаго положенія, что охотничьи промыслы, по официальнымъ свидѣніямъ, лѣтсманъ стали давать не больше $\frac{1}{3}$ части прежняго заработка, при чемъ около половины пойманной дичи пропаладо совсѣмъ непроизводительно, дѣлаясь добычею разнаго рода хищниковъ, то нынѣ воспрещено повсемѣстно, въ теченіе всего года, ловить какими-бы то ни было способами глухарей, тетеревей, рябчиковъ, куропатокъ, турачей, фазановъ и дикихъ козъ, а также разрывать гнѣзда или вынимать изъ нихъ яйца и птенцовъ всѣхъ породъ птицъ, кромѣ хищныхъ. Для распродажъ, перевозки и покупки дичи установленъ крайній десятидневный срокъ по окончаніи періода охоты; но такъ какъ въ городахъ торговля дичью, заготовленную въ зимнее время, производится изъ складовъ, гдѣ она, въ замороженномъ видѣ, можетъ сохраняться весьма продолжительное время, то, не ограничивая такой торговли, законъ призналъ лишь необходимымъ подчинить ее особому надзору. Запрещеніе перевозить дичь въ недозволенное для О. время не распространяется на перевозку живой дичи для ея разведенія. Къ хищнымъ звѣрямъ, по закону, причислены: медвѣдь, волкъ, лисица, шакалъ, барсукъ, песецъ, хорекъ, ласка, выдра, норка, горностай, куница, росомаха, рысь, дикая кошка и бѣлка; хищными птицами признаются: орелъ, беркутъ, соколъ, чирякъ, всѣ ястреба, сокола, воронъ, ворона, галка, сойка, орловка, сорокопутъ, филинъ, совы и воробья. Истребленіе хищныхъ звѣрей и птицъ, а также птенцовъ ихъ и гнѣздъ, дозволяется во всякое время года и всякими способами, только отравы пхъ допускается не иначе какъ съ особаго разрѣшенія губернаторовъ. На чужой землѣ хищные звѣри, опасные для человека и домашняго скота, могутъ быть убиваемы лишь при случайной встрѣчѣ съ ними или по приглашенію мѣстной полицейской власти. Въ виду вреда, причиняемаго размноженію дичи бродячими кошками и собаками, въ за-

*) См. Зап., т. XII, ч. 2, изд. 1893 г., ст. 153—189.

ковъ оговорено, что истребление ихъ на поляхъ и въ лѣсахъ не воспрещается. Наравнѣ съ хищными животными, въ предѣлахъ Кавказскаго края О. на кабановъ, въ Таврической губ. О. на зайцевъ, а въ губ. Астраханской и Черноморской и въ нѣкоторыхъ отдѣлахъ и округахъ Кубанской и Терской обл. О. какъ на зайцевъ, такъ и на кабановъ дозволяется во всякое время года и всѣми возможными способами. Хорьковый промыселъ въ уу. Новоузенскомъ Самарской губ. и Царицынскомъ Саратовской губ., а также въ землѣ киргизовъ Букѣвской орды въ Астраханской губ., воспрещенъ. Обязанность наблюдения за исполненіемъ правилъ о производствѣ О. возложена на полицію, чиновъ лѣсного вѣдомства, лѣсную стражу, лѣсныхъ, полевыхъ и охотничьихъ сторожей и др. Право на обнаруженіе охотничьихъ правонарушеній предоставлено также лицамъ, специальною то уполномоченнымъ начальниками губерній и областей, и членамъ охотничьихъ и сельско-хозяйственныхъ обществъ, по уполномочіямъ послѣднихъ. Возбужденіе судебного преслѣдованія и объявленіе виновныхъ въ охотничьи правонарушения передъ судомъ возложено на полицію, кромѣ дѣлъ о самовольной охотѣ на чужой землѣ и о выпугиваніи звѣрей и птицъ изъ чужой дачи: такіа дѣла могутъ быть возбуждаемы лишь по жалобѣ потерпѣвшаго владѣльца имѣнія или арендатора О. и прекращаются примиреніемъ. За проступки послѣдняго рода полагается штрафъ въ размѣрѣ отъ 5 до 25 рублей; взысканіе это можетъ быть увеличено до пятидесяти рублей въ случаѣ самовольной О. въ ороженныхъ паркахъ или звѣринцахъ или на лугахъ и поляхъ до уборки на нихъ посѣвовъ и травъ. Зысканію отъ 5 до 25 руб. подвергаются также виновные за О. безъ установленнаго охотничьяго свидѣтельства, а равно за недозволенное разореніе птичьихъ гнѣздъ и выниманіе изъ нихъ яицъ и птенцовъ. За О. съ чужимъ охотничьимъ свидѣтельствомъ, за О. не въ дозволенное время и за О. запрещенными способами назначается денежное взысканіе отъ 10 до 100 руб., за непредъявленіе во время О. охотничьяго свидѣтельства—денежное взысканіе не свыше 5 руб. Убой животныхъ, О. на которыхъ воспрещена, карается поштучнымъ штрафомъ, въ размѣрѣ по 500 руб. за каждого зубра, по 50 руб. за каждую самку лося или оленя и по 25 руб. за каждую самку дикой козы и за каждого теленка послѣднихъ трехъ названныхъ породъ. Такой-же поштучный штрафъ назначенъ и за разность, развозъ, продажу и покупку для продажи дичи въ запрещенное время, въ размѣрѣ по 25 руб. за каждого найденнаго у виновныхъ лося, оленя, дикаго козла или дикую козу степной или горной породы, и по 1 руб. за каждую штуку другой дичи. Отъ виновныхъ въ нарушеніи правилъ объ О. отбираются убитая ими дичь и орудія лова, но не ружья, такъ какъ задержаніе ихъ могло бы повести къ опаснымъ столкновеніямъ стражи съ охотниками и повести къ нареканіямъ послѣднихъ на порчу отобранныхъ отъ нихъ ружей. Сборъ за охотничьи свидѣтельства, а равно всѣ вообще денежные

зысканія за нарушеніе правилъ объ О. (за исключеніемъ штрафа за убой зубра) подлежатъ обращенію въ спеціальныя средства министерства внутреннихъ дѣлъ, для образованія капитала на усиленіе средствъ на исполненіе упомянутыхъ правилъ. Въ настоящее время законы объ О. пересматриваются въ особой комиссіи, учрежденной при министерствѣ земледѣлія и государственныхъ имуществъ.

Въ губерніяхъ Царства Польскаго, на основаніи закона 17 іюля 1871 года*), право производить О. предоставляется лицамъ, имѣющимъ во владѣніи въ одной округной мѣстѣ не менѣе 150 морговъ**) земли. Нѣсколько содѣльныхъ поземельныхъ участковъ, составляющихъ въ одной округной мѣстѣ не менѣе 150 морговъ, предоставляютъ право О. не болѣе какъ тремъ лицамъ изъ владѣльцевъ сихъ участковъ. Право пользованія О. на всемъ пространствѣ земель, приобретенныхъ крестьянами одного и того же сельскаго общества, не составляетъ отдѣльнаго права каждого изъ нихъ, а цѣлаго сельскаго общества. На производствѣ О. выдается охотничье свидѣтельство, оплачиваемое 1 рублемъ въ доходъ казны. Птичьихъ птицъ и питающихся насекомыми, въ особенности содвѣевъ, стрѣлять и ловить не дозволяется, подѣ опасеніемъ штрафа отъ 1 до 10 руб. за каждую птицу. Закономъ воспрещены слѣдующіе способы О.: 1) пелги, тенета, западни, силки, крючки и всякаго рода отравы; 2) капканы, поставленные не для истребленія хищныхъ звѣрей и притомъ въ мѣстахъ, угрожающихъ опасностью мѣстнымъ жителямъ; 3) О. въ ночное время или при огненномъ освѣщеніи; 4) О. на засѣянныхъ поляхъ и на пространствахъ, засѣянныхъ молодымъ лѣсомъ; 5) разореніе гнѣздъ, выборка яицъ и птенцовъ, исключая хищныхъ породъ. Ворзья собаки облагаются пошлюю по 15 руб., а гончія—по 5 руб. за каждую. За О. на собственныхъ земляхъ, не достигающихъ 150 морговъ, взыскается: въ первый разъ—предостереженіе и штрафъ, во второй разъ—штрафъ въ 10 р., въ третій—штрафъ въ 25 р. и отобраніе оружія и собакъ. Всѣ вообще денежные штрафы за нарушенія правилъ объ О. поступаютъ въ казну, за отчисленіемъ половинной суммы въ пользу доносителя.

На *Курляндскую губ.*, по закону 29 мая 1877 г., распространены изложенныя выше правила объ О. для губерній Царства Польскаго, съ нѣкоторыми лишь измѣненіями***). Поzemельный цѣнъ увеличенъ, въ сравненіи съ теми послѣдними губерніями, до 150 десятинъ; такое же пространство, составленное изъ мелкихъ участковъ, даетъ право О. только одному изъ владѣльцевъ. Опредѣленіе сроковъ воспрещенія О. на разнаго рода дичь предоставляется губернскаму начальству. Всѣ денежные штрафы за охотничьи правонарушения расходуются на изготвленіе охотничьихъ свидѣтельствъ, на усиленіе лѣсного и полицей-

*) Св. Зак. Томъ XII, ч. 2, изд. 1893 г., ст. 191—251.

**) Одинъ моровъ = 0,512 десятины

***) Св. Зак. Т. XII, ч. 2, ст. 252—262.

скаго надзора и на прочія надобности, вызываемыя правилами объ О.; половина штрафовъ отчисляется въ пользу доносителя.

Въ *Финляндіи*, на основаніи постановленія 10 февр. 1868 г., право О. принадлежитъ каждому на своей землѣ; такимъ же правомъ пользуются участники общинъ — на общей ихъ землѣ, ландауеры и арендаторы — на землѣ, предоставленной имъ для обработыванія послѣ изданія указаннаго выше постановленія (если владѣлецъ именно не выговорилъ себѣ права на О.), города — на отведенной имъ землѣ. Право производить О. въ казенныхъ лѣсныхъ дачахъ и на другой казенной незанятой землѣ предоставляется въ Высочайшее распоряженіе; пользоваться имъ могутъ чиновники и служители лѣсного вѣдомства Финляндіи. Въ шхерахъ, на скалахъ и островкахъ, не приписанныхъ ни къ какому геймату, а также въ открытому морѣ, О. дозволяется каждому жителю Финляндіи. Штрафныя деньги за охотничьи правонарушенія дѣлятся поровну между доносчикомъ, обвинителемъ и мѣстною кассою для бѣдныхъ. При несостоятельности виновнаго, денежный штрафъ замѣняется тюремнымъ заключеніемъ на хлѣбъ и воду.

О. въ Россіи—одинъ изъ важнѣйшихъ источниковъ благосостоянія сотенъ тысячъ населенія. По имѣющимся крайне скуднымъ даннымъ, число лицъ, занимающихся въ Европейской Россіи и Сибири охотою, какъ постояннымъ промысломъ, какъ подсобнымъ занятіемъ и какъ развлеченіемъ, можно опредѣлить 10 милл. съ ежегоднымъ заработкомъ до 300 милл. Одного пушного товара поступаетъ на Ирбитскую ярмарку на сумму около 3 милл.; кромѣ того, много мѣховъ транспортируется отчасти въ Китай, отчасти на Нижегородскую ярмарку. Какъ на Западѣ Европы, такъ и въ Россіи, наряду съ возрастающимъ значеніемъ и развитіемъ О., проявляются признаки *реакціи* противъ нея, заключающіяся или въ осужденіи, съ нравственной точки зрѣнія, самаго принципа О., какъ спорта (у насъ гр. Д. Н. Толстой), или въ требованіи запрещенія нѣкоторыхъ ея видовъ, особенно жестокихъ. См. Парфорсная, Псовая, Ружейная, Соколиная О., Промыслы охотничьи Обь О. императорской—см. Царская охота.

Литература. Ernest Jullien, «La chasse, son histoire et sa legislation»; Gabriel de Mortillet, «Origines de la chasse, de la pêche et de l'agriculture» (Пар., 1890); Ernest Demay, «Recueil des lois sur la chasse en Europe et dans les principaux pays d'Amerique, d'Afrique et d'Asie» (Пар., 1894); С. G. Waechter, «Das Jagdrecht und die Jagdveigehen» (Лпц., 1870); Д. Корочевскій, «Древнѣйшій спортъ» (СПб., 1892); П. Шеймивъ, «Учебникъ права внутренняго управленія» (вып. 7, Одесса, 1895); С. Безобразовъ, «Историческое развитіе права О.» («Природа и Охота», 1880, IV); его же, «Смыслъ законовъ объ О.» (тамъ же, 1880, III); его же, «О. у древнихъ грековъ и римлянъ» (тамъ же, 1883, I); Н. Семеновскій, «Сказаніе о ловахъ великихъ князей кievскихъ» (СПб., 1857); Н. Арстовъ, «Промышленность древней Руси» (СПб., 1866); Н. Стр-

миловъ, «Ловля звѣрей, псовая О. и мѣховой промыселъ въ древней Руси и Московскомъ государствѣ» («Журналъ Охоты», 1875, VII, IX, X); Струтосовъ, «Охота въ до-Петровской Руси» («Природа и Охота», 1881, IV, V); Н. Кутеновъ, «Великокняжеская и царская О. на Руси съ X по XVI вѣкъ» (СПб., 1896); Н. Туркинъ, «Законъ объ О. Критическое изслѣдованіе русскихъ охотничьихъ законоположеній» (М., 1889); его же, «Законъ объ О. 3 февраля 1892 г.» (М., 1892); С. Безобразовъ, «Законъ объ О. 3 февраля 1892 г.» («Природа и Охота», 1892, III); В. Волжикъ, «Правила объ О. 3 февраля 1892 г.» («Юридическая Газета», 1894, № 71 и сл.). С. Б.

Охота—рѣка въ Приморской обл., впадаетъ въ Охотское море, беретъ начало въ станомѣмъ хребтѣ, длиной до 400 в., наибольшая ширина 150 саж., глубина довольно значительная, течение быстро, вскрывается въ концѣ апрѣля и разливаются въ это время весьма сильно, но только не болѣе какъ на 10 дней. Берега по большей части гористы и поросли лѣсомъ, который, однако, только въ 3 мѣстахъ достигаетъ размѣра строевоя: въ 35, въ 75 верстахъ отъ устья и на одномъ изъ рукавовъ дельты. О. чрезвычайно богата рыбой. Притоки: Арка и Кухтуй; послѣдній сливается съ О. только въ самомъ устьѣ.

Охота. *Всѣобщее охотничье обозрѣніе*—журналъ, издавался въ СПб., съ сентября 1891 г. до 1894 г., по два раза въ мѣсяцъ; органъ общества поощренія полезныхъ достоинствъ охотничьихъ собакъ и всѣхъ видовъ охоты. Редакторъ Д. П. Вальцевъ.

Охотники (воен.)—воинскіе чины, которые во время сраженія, по вызову начальства, добровольно идутъ на выполненіе какого-либо особо опаснаго предпріятія.

Охотники (воинск. пов.)—лица, добровольно поступающія на военную службу, когда они, по возрасту или образовательному цензу, не удовлетворяютъ условіямъ, установленнымъ для вольноопредѣляющихся. О. принимаются какъ въ мирное время, такъ и въ военное: въ первомъ случаѣ—на сроки, сообразно полученному образованію, одинаковые съ поступающими по жеребью, послѣ чего зачисляются въ запасъ на общемъ основаніи, во второмъ—на все время войны, послѣ чего зачисляются въ запасъ только при собственномъ на то желаніи. О. должны имѣть не менѣе 21 года и въ мирное время не болѣе 30, въ военное не болѣе 40 лѣтъ. Въ О. не принимаются: а) лишенные всѣхъ правъ состоянія или всѣхъ особенныхъ правъ и преимуществъ; б) подвергшіеся по суду наказанію, сопряженному съ лишеніемъ права поступать на государственную службу, и в) признанные по суду виновными въ кражѣ или мошенничествѣ. О. могутъ поступать во всякое время года и назначаются какъ на строевыя, такъ и на нестроевыя должности, но всегда въ питатное число нижнихъ чиновъ и на казенное содержаніе. Если охотники — лица, удовлетворяющія условіямъ образованія, требуемымъ отъ вольноопредѣляющихся, то имъ предоставляются права послѣднихъ въ отношеніи сроковъ службы и по производствѣ въ учтеръ-

офицеры и офицеры, а равно и отличіе на погоняхъ. На одинаковыхъ съ изложенными основаніяхъ принимаются О. во флотъ. Ср. Вольноопредѣляющіеся (VII, 133). См. Св. воен. пост. ин. VI, ст. 37—45; Св. морск. пост. ин. VIII, ст. 3—13.

Охотникъ — еженедѣльный иллюстрированный журналъ, выходившій въ Москвѣ, съ августа 1837 г. по 1888 г. Редакторъ-издатель М. Нейбургеръ.

Охотничьи команды (воен.) — учреждены въ 1886 г. при всѣхъ отдѣльныхъ войсковыхъ частяхъ для подготовленія нижнихъ чиновъ, не болѣе 4 чел. на роту, эскадронъ, сотню и батарею, къ исполненію въ военное время отдѣльныхъ порученій, соединенныхъ съ особою опасностію и требующихъ личной находчивости. Для завѣдыванія каждой командой назначается особый офицеръ. Главное занятіе командъ: охота на хищныхъ звѣрей—въ пѣхотѣ и совая охота верхомъ—въ кавалеріи, соединяемая съ задачами по развѣдкѣ и по изученію мѣстности. Гдѣ, по мѣстнымъ условіямъ, производство охоты представляеть затрудненія, она замѣняется совершеніемъ значительныхъ дневныхъ и ночныхъ переходовъ, упражненіями въ плаваніи, въ управленіи гребными и парусными судами и т. п. Нижнимъ чиномъ О. командъ присвоена нашивка изъ зеленого басона на рукавѣ мундира и шинели. См. Прик. по военн. вѣд. 1886 г. № 260 и 1892 г. № 192.

Охотничьи общества—возникають во второй половинѣ текущаго столѣтія въ Зап. Европѣ, также и въ Россіи съ цѣлью: веденія правильной и дозволенной охоты, охраненія дичи, истребленія хищныхъ звѣрей и птицъ, распространенія понятій о правильной охотѣ, о полезныхъ и вредныхъ животныхъ, изученія мѣстной дичи, ея образа жизни и пр., устройста выставокъ собакъ, О. ружей. Кромѣ того, общества охоты наблюдаютъ за точнымъ примвѣненіемъ постановленій объ охотѣ, преслѣдуютъ браконьерство, выдаютъ награды за истребленіе хищныхъ животныхъ и пр. Одно изъ старѣйшихъ въ Россіи — *Московское общество охоты*, учрежденное въ 1862 г. (подъ покровительствомъ вел. князя Сергія Александровича). Общество имѣеть цѣлью: доставлять своимъ членамъ возможность правильно и удобно охотиться; содѣйствовать охраненію, размноженію и улучшенію породъ полезныхъ О. и домашнихъ животныхъ и птицъ; содѣйствовать распространенію понятій о правильной охотѣ, стрѣльбѣ изъ нарезаного и гладкоствольнаго оружія, уменьшенію опасности при обращеніи съ огнестрѣльнымъ оружіемъ и пр. Предсѣдатель общества—графъ П. П. Шуваловъ. Правленіе состоитъ изъ предсѣдателя, товарища предсѣдателя и 10 директоровъ, избираемыхъ на 1 годъ. Общество учредило полевая испытанія подружійныхъ собакъ, организовало правильную зимнія охоты, преимущественно на волковъ. Въ 1896 г. членовъ было 160, капиталъ общества 13000 р., доходовъ 16000 р., расходовъ 13000 р., въ ихъ числѣ на аренду мѣстъ 2500 р., жалованье служащимъ 4700 р., на зимнія охоты 4000 р. Наибольшее значе-

ніе въ Россіи имѣеть *Императорское общество размноженія О. и промысловыхъ животныхъ и правильной охоты*, учрежденное въ 1873 г. въ Москвѣ. Для охраненія и распространенія всѣхъ породъ О. и промысловыхъ животныхъ, общество устраиваетъ «заповѣдныя мѣста», на земляхъ казенныхъ и частныхъ лицъ. Надзоръ за этими мѣстами осуществляется устройствомъ карауловъ и ввѣренъ особому «отдѣлу охраны», избираемому изъ членовъ общества. Для истребленія вредныхъ животныхъ общество организуетъ особые охоты; кромѣ того устраиваются обыкновенныя охоты, спортивные. Предсѣдателемъ общества состоитъ вел. князь Владиміръ Александровичъ, товарищемъ его — вел. князь Николай Николаевичъ. Въ обществѣ дѣйствуютъ отдѣлы: а) псовый, б) лошадей, в) ружейный, д) охраны. Общество устраиваетъ голубинныя садки съ выдачею премій, садки на волковъ и зайцевъ, конскія состязанія (Concours hippique), въ 1897 г. организовало уже XXIII-ю очередную выставку собакъ и О. лошадей. Для общества вѣдаетъ совѣтъ изъ 11 членовъ (1896). Непремѣнными членами 5, дѣйствительныхъ 53, членовъ-любителей — 66. Въ провинціи дѣйствуютъ 19 отдѣловъ общества: бессарабскій, борисоглавскій (Тажбовской губ.), вологодскій, варшавскій, воронежскій, гродненскій, днѣпровскій, забайкальскій, иркутскій, кievскій, кавказскій, коногопскій, невельскій, новгородско-тверской, петербургско-новгородскій, рижскій, роменскій, тамбовскій, херсонскій. Отдѣлы иркутскій и рижскій открыты въ 1897 г. Доходы общества въ 1896 г. 76414 р., расходы 60612 р., которыхъ болѣе всего падаетъ на организацию конскихъ состязаній (ок. 35000 р.); капиталъ общества—55277 р. Общество имѣеть капиталъ имени В. А. Шереметева (ок. 6500 р.), изъ процентовъ которыхъ выдаются пенсіи членамъ О. стражи. Учрежденіе О. обществъ въ губерніяхъ Россіи предоставлено министру земледѣлія и государственн. имуществъ, по сношенію съ министромъ внутреннихъ дѣлъ, за исключеніемъ губерній Царства Польскаго, девяти западныхъ губерній, а также губерній и областей кавказскихъ; уставы возникающихъ въ этихъ, изыятыхъ изъ общаго порядка, мѣстностяхъ О. обществъ, черезъ комитетъ министровъ, восходятъ на Высочайшее благоусмотрѣніе. Существуетъ еще у насъ рядъ О. обществъ *воениныхъ*: 1-е военное — въ Спб.: приходъ за 1894 г. 2318 р., расходъ 1611 р., членовъ почетныхъ 4, дѣйствительныхъ 63. Въ вѣдѣніи общества двѣ дачи—Любавская (по Балтійской жел. дор.) и Низовская (по Валтійской жел. дор.). Предсѣдатель ген.-м. Васундтъ. —2-е военное общество охоты—въ Варшавѣ. Бобруйское общество учреждено въ 1894 г., имѣло въ 1897 г. 22 члена. Предсѣдатель ген.-лейт. фонъ-Бурзи. Членами этихъ обществъ могутъ быть всѣ офицеры русской арміи, безъ баллотировки; лица же гражданскаго вѣдомства (охотники) принимаются по баллотировкѣ, простымъ большинствомъ голосовъ. Въ Спб. дѣйствуютъ слѣдующія общества: *общество любителей породистыхъ собакъ*, которое устраиваетъ выставки, полевая состязанія со-

баки. Имѣть свой русскій студъ-букъ собакъ. Всѣхъ членовъ 120. Почетный президентъ общества—вел. кн. Владимиръ Александровичъ, товарищъ его—графъ Г. Ив. Рибоверъ. *Общество поощрѣнїа полесей достоянствъ О. собакъ и всѣхъ видовъ охоты* (президентъ вел. кн. Николай Николаевичъ) и *Сѣверное общество любителей правнїи охоты*. —*

Охотничья Газета—иллюстрированное еженедѣльное издание, издается въ Москвѣ, съ 1888 г. Редакторы-издатели Л. П. Сабанѣевъ и Н. В. Туркинъ.

Охотскій 43-й пѣх. полкъ сформированъ въ 1806 г. изъ частей селенгинскаго мушкетерскаго полка. Боевыя отличїя: 1) георгиевское знамя за отличїя въ 1812—14 гг. и за Севастополь 1854—55 гг.; 2) знаки на шапки за отличїя въ турецкую войну 1828—29 гг.; 3) георгиевскїя серебряныя трубы за отличїя въ турецкую войну 1877—78 гг.

Охотское море—обширный бассейнъ, расположенный на СВ Азїи, принадлежащїй къ Тихому океану. Оно заключено между параллелями 44° и 62° 16' с. ш. п меридианами 135° 15' и 163° 15' в. д. Наибольше разстлану море по меридіану; такъ отъ Пенжинской губы до южн. границы разстояніе ок. 2400 в., по параллели же оно имѣетъ наибольшую ширину между устьемъ р. Уды и мыса Лонатка—около 1400 в.; по Крюмелю, поверхность моря=1507609 кв. в. Съ З и С море граничить берегами Азїи; съ СВ—берегомъ полуострова Камчатка, начиная отъ южн. оконечности которой (м. Лонатка) границу его составляетъ Курильская гряда о-вовъ, протягивающаяся на разстояніи 1115 в. отъ мыса Лонатка до острова Иессо, самаго сѣв. изъ Японскихъ. Наконецъ, съ ЮЗ границу моря образуютъ берега о-ва Сахалина. О море многочисленными проливами между Курильскими о-ми соединяется съ Тихимъ океаномъ (перечень прол. см. Курильскіе о-ва); съ Японскимъ моремъ оно соединяется двумя проливами: Лаперуза—между южною оконечностью Сахалина и Иессо и Татарскимъ—между Сахалинскимъ и материкомъ. Общая длина береговой линїи О. моря ок. 8000 в., изъ этого числа болѣе половины приходится на берегъ материка. Насколько извѣстно, характеръ береговъ моря таковъ: восточный, начинаясь отъ мыса Лонатки въ широтѣ 51° с., сперва низменный, а затѣмъ повышается до р. Опалы, откуда къ С, на протяженїи болѣе чѣмъ 350 в., берегъ измѣненный. Здѣсь, около устья р. Гыгъ, лежитъ узкій и длинный заливъ Чкангаичъ, отдѣляющїйся отъ моря узкою косогою. Далѣе къ С отъ соединеннаго устья р. Тылусы и Шеагача, на протяженїи 150 в., до р. Ыдоголовой горнсть, здѣсь впадаютъ въ море значительныя рѣки. Далѣе къ С до устья р. Тигаль берегъ скалистый и обрывистъ, а въ морѣ расположены мѣстами скалистые острова, иногда выступающїе версты на 20 отъ береговой черты. Подобный же характеръ береговъ сохраняется и далѣе на С до входа въ Пенжинскую губу (66° с. ш.), восточный берегъ которой очень изрѣзанъ и скалистъ, напоминая собою шхеры; далѣе вглубь губы берега, оставаясь скалистыми, менѣе изрѣзаны, но круто поднимаются

изъ воды и покрыты лѣсомъ. Отъ устья р. Пенжины начинается сѣв.-зап. побережье О. моря, образованное здѣсь Тайгонскимъ полуо-мъ, раздѣляющимъ Пенжинскую и Гижвинскую губы. Берега полу-ва высоки и сложены изъ кристаллическихъ породъ. Отъ устья р. Гижиги, впадающей въ верховье губы, берегъ послѣдней высокъ и гористъ; на Ю губа заканчивается значительнымъ заливомъ Ямская губа, въ которую впадаетъ большая р. Яма. Эта губа съ Ю граничитъ Пьягинимъ полуо-мъ. Начиная отъ мыса Пьягана до мыса Алевина берегъ идетъ по прямой линїи и почти по параллели, оставаясь гористымъ. Далѣе къ З отъ мыса Алевина береговая черта отступаетъ къ С и образуетъ обширную Тауйскую губу, вмѣющую протяженїе съ Ю на С около 80 в., а съ З на В—200 в. Въ эту губу впадаютъ значительныя рѣки: Ола, Армантъ, Кова. При входѣ въ губу, ближе къ вост. берегу, лежитъ большой высокой о-въ Ольскїй, а ближе къ зап. берегу—о-въ Коровой. Начиная отъ Дугинскаго мыса, зап. границы Тауйской губы, берегъ до самаго гор. Охотска идетъ почти прямолинейно по параллели, на этомъ разстояніи встрѣчается только одна болѣе значительная губа Еринейская. Отъ гор. Охотска линїя берега довольно круто поворачиваетъ къ ЮЗ и сохраняетъ это общее направленїе до устья р. Уды. Все это побережье гористо и образуетъ довольно большіямъ числомъ небольшихъ бухтъ и заливовъ, повидному не представляющихъ особенныхъ удобствъ для стоянки судовъ; наилучшая—заливъ Алдомскїй (56° 50' с. ш.), защищенный отъ С, СВ и В полуо-мъ Пурки, якорная стоянка здѣсь открыта только для юго-вост. вѣтровъ. На 50 в. южнѣе выдается въ море мысъ Лондартъ-Негошни, между юго-зап. берегомъ котораго и материкомъ вдается заливъ Аянъ, гдѣ и портъ Аянъ, довольно хорошая стоянка, но открытая для юго-вост. вѣтровъ. Далѣе къ Ю лежитъ обширный Удскїй заливъ, заключенный между мысомъ Борисовымъ и островомъ Рейнеке (ок. 200 в. между ними, въ свою очередь состоящїй изъ трехъ заливовъ. Въ верхнюю часть Удской губы впадаетъ большая р. Уда. Западный берегъ губы высокъ, также и южный, образованный выступомъ материка. За мысомъ Большой Дуганджа—берегъ круто поворачиваетъ на Ю и образуетъ зап. высокое побережье зал. Тугурскаго, въ верховье котораго впадаетъ р. Тугуръ. Зап. побережье сперва низменно, а затѣмъ опять высоко и скалисто; оно образовано полу-вомъ, вмѣющимъ по серединѣ очень узкую и низменную перемычку; сѣв. часть его высока и окаймляется мысомъ Сетнекинъ. Начиная отсюда къ Ю простирается сперва зал. Вел. Кн. Константинъ, а затѣмъ далѣе къ Ю зал. Ульбанскїй. Въ юго-зап. углу перваго есть обширная и довольно глубокая бухта. Наконецъ, на вост. берегу, при началѣ зал. Ульбанскаго, расположенъ входъ въ узкій и длинный зал. Св. Николая, вдавшїйся въ материкъ версты на 40, почти по меридіану. Начиная отъ мыса Мухтеля до о-ва Рейнеке берегъ идетъ почти по параллели и довольно высокъ. По серединѣ Удскаго зал., передъ входомъ въ Тугурскую губу, распо-

жена группа Шантарских о-вовъ, самыхъ значительныхъ во всемъ морѣ (см.). Далѣ къ В. между о-вомъ Рейнеке и мысомъ Елизаветы (сѣв. оконечность Сахалина), образуется нѣчто въ родѣ обширнаго залива, въ глубинѣ котораго расположенъ входъ въ лиманъ р. Амура (такъ наз. сѣв. часть Татарскаго пролива). Вост. берегъ Сахалина образуетъ далѣ къ Ю побережье О. моря, южн. и юго-вост. границы котораго составляютъ берега Иессо и Курильская гряда. Посреди моря существуетъ только одинъ о-вокъ Св. Ионы; онъ лежитъ почти на параллели Аляна и на меридианѣ Охотска.

Рельефъ дна мало изслѣдованъ. До сихъ поръ большая часть измѣренныхъ глубинъ относится къ прибрежной полосѣ и главнымъ образомъ только около якорныхъ стоянокъ; для средней же части моря имѣется очень мало достовѣрныхъ измѣреній. Съ 1865 г. Старикимъ и Онаевичемъ были измѣрены 21 глуб.; присоединяя сюда измѣренія Крузенштерна и другихъ мореплавателей начала нынѣшняго столѣтiя, все же имѣется материала слишкомъ мало, чтобы составить себѣ ясное понятие о рельефѣ дна этого моря. Насколько можно судить, зап. берега моря приглубы: здѣсь въ нѣсколькихъ миляхъ 30—40 саж. (морскихъ), а немного далѣ и 60—70 саж., затѣмъ около о-ва Св. Ионы глубина доходитъ до 120 морск. саж.; къ ЮВ отъ него она еще увеличивается и здѣсь на ВЗС отъ Сахалина въ 115 миляхъ (морск.) найдена Старикимъ глубина въ 350 саж.; далѣ же къ СВ глубина, повидимому, опять уменьшается и доходитъ до 80 саж., какъ-бы указывая на существованіе посреди сѣв. части моря болѣе мелкихъ глубинъ, такъ какъ далѣ на СВ, у входа въ Пенжинскую и Гижигинскую губы, глубины снова увеличиваются и доходятъ до 130 и даже 217 саж. (Онаевичъ). Въ части моря, которая заключена между Сахалиномъ и Курильскими о-ми, измѣрены Онаевичемъ глубины 383, 378 и даже 470 с. *Температура воды.* Насколько извѣстно, въ серединѣ августа средняя часть моря между Сахалиномъ и Камчаткою обладаетъ на поверхности температурою отъ 11°—12° Ц.; къ ЮЗ эта температура постепенно увеличивается и по близости Иессо доходитъ до 16°—17° Ц. Въ проливахъ между Курильскими о-ми въ тоже время постоянно наблюдаются очень низкая температура на поверхности, отъ 5°—6° на Ю и до 3°—2° на Сграды; адмир. Макаровъ полагаетъ, что это можно объяснить перемѣшиваніемъ воды въ проливахъ сильными приливо-отливными течениями, при чемъ внѣшн. болѣе холодные слои охлаждаются поверхностные. Срединя сѣверной части моря въ это время года занята довольно теплою водою, около 14° Ц. По обѣ стороны этой области лежатъ два пространства съ болѣе низкою температурою, одно къ ЮЗ—между Шантарскими о-ми и сѣв. оконечностью Сахалина съ температурами ниже 5° Ц.; такое пониженіе температуры воды здѣсь можетъ быть приписано скопленію льдовъ въ этомъ морѣ, что подтверждается многими наблюдателями. Другое холодное мѣсто находится при входѣ въ Пенжинскую губу у берега материка и, повидимому, температура воды на поверхности

здѣсь опускается въ августѣ до 3° Ц. Въ самой же губѣ температура на поверхности около 9°—10° Ц. Температура на глубинахъ О. моря въ его южной части около 2°—4 Ц., по близости восточнаго берега Сахалина между глубинами 14—160 морск. саж. встречается промежуточный слой холодной воды, съ темп. до —1,0° Ц. Такой же слой холодной воды заполняетъ до дна котловину моря между Аляномъ и Сахалиномъ; здѣсь на глубинахъ встрѣчаются температуры до —1,6° Ц. Вода съ температурою ниже 0° (до —1,0° Ц.) встрѣчается на глубинахъ и къ Ю отъ Охотска. По мнѣнію адмир. Макарова, холодная вода на глубинахъ вѣроятно образуется на мѣстѣ зимою, когда вода охладившись въ тоже время получаетъ и большую соленость, вслѣдствіе выдѣленія при образованіи льда нѣкоторой части солей, въ ней содержащихся. Все это вмѣстѣ дѣлаетъ ее тяжелѣе и заставляетъ опуститься внизъ. Такой взглядъ подтверждается наблюдаемыми удѣльными вѣсами воды низкой температуры на глубинахъ. *Вскрытіе и замерзаніе* моря и состояніе его леднаго покрова зимою мало извѣстны. Вскрытіе моря происходитъ въ концѣ мая, а замерзаніе въ концѣ октября (стар. ст.). Вѣроятно, даже и зимою море не замерзаетъ сплошь, а остаются полыньи; съ наступленіемъ лѣта льды, уменьшаясь въ объемѣ, все-таки продолжаютъ существовать, — ихъ встрѣчали даже въ августѣ въ юго-зап. углу моря, гдѣ они постоянно держатся. Также очень поздно очищаются отъ льдовъ губы Удская и Тугурская. *Удѣльный вѣсъ* воды О. моря, по среднѣ его около 1,0245—1,0250; къ берегамъ ояъ уменьшается. На глубинахъ удѣльный вѣсъ увеличивается: на 400 морск. саж. встрѣчается вода съ удѣльнымъ вѣсомъ 1,261. *Течения* О. моря впервые были описаны Шренкомъ; по его мнѣнію, въ О. морѣ существуютъ три холодныхъ теченія: одно идетъ изъ Пенжинской губы вдоль зап. берега Камчатки и Курильскихъ о-вовъ на Ю; другое пересѣкаетъ море отъ Пенжинской губы къ сѣв. оконечности Сахалина и у Шантарскихъ о-вовъ образуетъ водоворотъ противъ часовой стрѣлки, часть же его течетъ на Ю по восточную сторону Сахалина, а часть черезъ Татарскій проливъ у берега материка; наконецъ, третья вѣтвь изъ того же сѣв.-вост. угла моря обходитъ берегъ материка на ЮЗ до Удскаго зал. Теплое теченіе вступаетъ въ О. море черезъ проливъ Лаперуза и частью подымается вдоль Сахалина до зал. Терпигна. На основаніи новѣйшихъ данныхъ по этому вопросу адмир. Макаровъ предполагаетъ, что врядъ ли существуютъ холодныя теченія вдоль Камчатки и поперекъ моря къ сѣв. оконечности Сахалина, также какъ и теплое отъ прол. Лаперуза къ зал. Терпигна. Вѣроятнѣе всего, что въ О. морѣ существуетъ круговое движеніе воды противъ часовой стрѣлки, которое, повидимому, у Шантарскихъ острововъ образуетъ круговоротъ, на существованіе котораго указываютъ всѣ кятубои, посѣщавшіе море. *Внѣтра* въ О. морѣ съ октября по мартъ преобладаютъ изъ сѣв. части компаса вдоль сѣв. и зап. береговъ; у береговъ же Камчатки въ это

время господствующъ зап. вѣтра. Свѣжія погоды съ вост. и юго-вост. вѣтрами господствуютъ у зап. береговъ съ октября по декабрь, при сѣв. и сѣв.-зап. вѣтрахъ бываетъ тихо. Въ апрѣлѣ и маѣ вѣтра бывають умѣренные у зап. и сѣв. береговъ моря, обыкновенно имѣя характеръ бризовъ, ночью сѣв., а днемъ южн. Съ іюня по августъ преобладають умѣренные юго-вост. вѣтры. Въ сентябрѣ наблюдаются опять бризы, душіе свѣжо отъ З и СЗ ночью и умѣренно отъ Ю днемъ; по временамъ они прерываются южными штормами. У береговъ Камчатки лѣтомъ дуютъ вѣтра слабые, отъ СВ или ЮВ съ частыми штилями. Зап. вѣтра зимою часто дуютъ очень свѣжо, но лѣтомъ эти вѣтра сопровождаются здѣсь ясною и тихой погодой. У Курильскихъ о-вовъ зимою часто случаются штормы отъ СЗ. Съ апрѣля по іюнь преобладають юго-вост. вѣтры съ частыми штилями. Съ іюля по сент. дуютъ вѣтры изъ южн. половины компаса; въ сентябрѣ же устанавливаются до зимы зап. вѣтра! *Зуманы* часто случаются у Курильскихъ острововъ, особенно въ концѣ лѣта; да и другія части О. моря, напримѣр. Шантарскіе острова извѣстны своими сильными туманами, которые вмѣстѣ съ неудовлетворительностью картъ увеличиваютъ затруднительность плаванія. Вообще *климатъ* О. моря, не смотря на его сравнительно южное положеніе (44°—6.° с. ш.), совершенно походитъ на климатъ полярнаго бассейна и можетъ быть сравненъ съ климатомъ Гудзонова зал. Суровость климата объясняется нахожденіемъ моря у вост. берега обширнѣйшаго континента, охватывающаго его почти со всѣхъ сторонъ. При томъ же прилегающая часть Азіи принадлежитъ къ холоднѣйшимъ странамъ земнаго шара; здѣсь не особенно далеко къ С расположенъ полюсъ холода. Въ виду всего этого не удивительно, что бассейнъ О. моря играетъ для Тихаго океана въ нѣкоторомъ родѣ роль полярнаго бассейна. *Рыбныя и охотныя* довольно велики въ О. морѣ и мѣстами доходятъ до 24 фт., какъ напр. въ Гижигинской губѣ, и до 20 фт. въ Удской губѣ, у Аяна—10 фт., въ Охотскѣ—15 фт., у береговъ Камчатки (Тигиль) до 20 фт. Приливныя течения мѣстами у Шантарскихъ о-вовъ достигаютъ скорости 3—4 узловъ въ часъ, а въ нѣкоторыхъ проливахъ между Курильскими о-вами даже до 4—5 узловъ въ часъ. Не смотря на суровость климата, флора и фауна О. моря очень богаты. Разныхъ водорослей до сихъ поръ найдено до 33 видовъ, также много разныхъ моллюсковъ, что обуславливаетъ въ свою очередь богатство и другими болѣе высшими животными; такъ, здѣсь много трески, кэты, малымы, дельфиновъ, тюленей и встрѣчаются три породы китовъ. Все это давно уже привлекало сюда промышленниковъ и китобоевъ, сперва—исключительно иностранцевъ, главнымъ образомъ американцевъ. Китовый промыселъ здѣсь начался, по видимому, въ 1846 г. и въ 60-хъ годахъ промышленности уже до 200 судовъ, въ томъ числѣ и 2 финляндскихъ, послѣднія съ 1851 г. Насколько извѣстно, за періодъ времени отъ начала промысла (1846) до 1862 г. китоваго уса и жпра вывезено на сумму около 130 милл.

долларовъ. Съ 1864 г. начала промыслять китовъ бывшая российско-американская компанія, а съ 1866 г. появилось еще одно русское предпріятіе, компанія Линдхольма.

Первыя изслѣдованія О. моря относятся ко времени Петра Великаго, когда О. служила исходнымъ пунктомъ для экспедицій, долженствовавшихъ открыть (исторично, см. Дженевъ; Беринговъ проливъ. Первая экспедиція 1719 г. геодезистовъ Евреннова и Лугина описала часть берега Камчатки и Курильскихъ о-вовъ: въ 1738—39 гг. капитаны Шпанбергъ и Вальтовъ описали тѣ же мѣста, а штурманъ Елагинъ берегъ Камчатки отъ мыса Лопатки до Большеребѣка. Въ 1743 г. лейт. Хметьевскій далъ первое описаніе О. моря и въ томъ же году геодезистъ Ушаковъ описалъ берегъ Камчатки отъ Большеребѣка до Тигиля, а лейт. Хметьевскій отъ Охотска до Гижигинска и въ 1761—62 г. губы Гижигинскую и Пенжинскую. Въ 1789—93 гг. въ О. морѣ работалъ кап-лейт. Сарычевъ и описалъ значительную часть его береговъ, а въ 1787—89 г. кап-лейт. Фоминъ описалъ берега отъ Альдомы до китайской границы, а Елсратовъ берега Камчатки отъ Тигиля до Пенжинска. Въ 1790 г. Гвилевъ описалъ Курильскіе острова, а въ 1803—1806 гг. Крузенштернъ, описалъ между прочимъ Шантарскіе острова и часть Курильскихъ. Въ 1817—19 гг. лейтенантъ кн. Шаховской произвелъ рядъ описей О. моря и далъ въ 1820 г. первую порядочную карту моря. Въ 1829—30 г. работалъ въ О. морѣ лейтенантъ Козминъ, произвождъ промѣры около устья р. Уды и Шантарскихъ о-вовъ. Въ 1843 г. снятъ берегъ отъ Аяна до Охотска. Въ теченіе 1845—48 гг. продолжаются работы въ разныхъ частяхъ О. моря, а въ 1848—51 гг. лейтенантъ Невельской открываетъ Татарскій прол. Послѣ занятія побережья Японскаго моря главная гидрографическая дѣятельность переносится на его берега и изслѣдованіе О. моря затихаетъ. Въ 1866—71 гг. лейтенантъ К. С. Старичій опредѣлялъ астрономически положеніе нѣсколькихъ пунктовъ по берегамъ О. моря и сдѣлалъ нѣсколько промѣровъ большахъ глубинахъ съ опредѣленіемъ температуръ на глубинахъ. Эти работы были продолжены лейтенантомъ Онацевичемъ въ 1875 г. Въ послѣдующее время производились небольшія работы въ разныхъ мѣстахъ О. моря офицерами военныхъ судовъ. Однако, и до сихъ поръ полного обследованія этого моря какъ въ гидрографическомъ, такъ и вообще въ физико-географическомъ отношеніяхъ мы далеко еще не имѣемъ. Лучшая карта издана главнымъ гидрографическимъ управленіемъ морского министерства.

Литература Головинъ, «Путешествіе рос. шлюпа «Діана» 1807—9 гг.»; его же, «Сокращенныя записки о плаваніи на «Діанѣ»...»; Крузенштернъ, «Путешествіе вокругъ свѣта въ 1803—6 гг.»; Словцовъ, «Историч. обзорніе Сибири»; Миддендорфъ, «Путешествіе...»; «Записки Гидрографическаго Департамента» (т. IV); «Записки Главнаго Гидрографическаго Управленія» (1888); «Морской Сборникъ» за разные годы (статьи: К. С. Старичкаго, Онаевича и др.); Онаевичъ, «Собраніе

паблюдений. произведенныхъ во время гидрографической командировки въ Восточный океанъ, 1874—7 г.г.» (СПб., 1878); «China Sea Directory» (т. IV, 3 изд., 1894); С. О. Макаровъ, «Витязь» и Тихий океанъ» (СПб., 1894); Kaulbars, «Aperçu des travaux géographiques en Russie» (СПб., 1889); Рыкачевъ, «Вскрытіе и замерзание...»; Шренкъ, «О теченіяхъ Охотскаго, Японскаго...» (СПб., 1874); его же, «Очеркъ физич. географіи Сѣв.-Японскаго м...» (СПб., 1869). Ю. Шокальскій.

Охотскъ—окружной и портовый городъ Приморской обл., на сѣв. берегу Охотскаго моря, близъ общаго устья рр. Кухтуя и Охоты. Въ 1647 г. казакъ Семень Шелковниковъ, спустившійся въ Охотское море по Амуру, проплылъ берегомъ моря до р. Охоты, покориъ здѣшнихъ тунгусовъ и въ 3 верстахъ отъ устья поставилъ зимовье: въ 1649 г., послѣ смерти Шелковникова, товарищи его поставили на мѣстѣ зимовья Косой Острожекъ. Съ 1716 г., когда установилось постоянное сообщеніе Сибири съ Камчаткою моремъ, при устьѣ р. Охоты постоянно содержались морскія суда, но острогъ оставался на прежнемъ мѣстѣ. Первая камчатская экспедиція Беринга построила въ 1837 г. при самомъ устьѣ Охоты помѣщеніе для команды и магазины. По предложенію того же Беринга, рѣшено было устроить на этомъ мѣстѣ портъ и отдѣльное управленіе, независимое отъ якутской канцеляріи. Охотское правленіе было открыто въ 1782 г., портъ и городъ окончательно готовы были въ 1711 г. Портъ первоначально находился около Экспедиціонной слободы, при устьѣ Охоты. Мѣсто оказалось неудобнымъ, такъ какъ городъ подвергался постояннымъ наводненіямъ вслѣдствіе разлива Охоты. Въ 1812 г. О. перенесенъ на противоположную сторону общаго устья рѣкъ Охоты и Кухтуя саженьхъ въ 100 отъ первоначальнаго мѣста. Въ 1822 г. въ О. учреждено особое приморское управленіе. Въ 1819 г. О. портъ и тамошнее приморское управленіе упразднены, а Охотскій край, въ видѣ особаго округа, присоединенъ къ Якутской обл. Въ 1818 г. О. съ своимъ округомъ присоединенъ къ Приморской обл. Общее устье рр. Охоты и Кухтуя довольно узко и заграждено каменистымъ баромъ. Входъ въ устье, при ширинѣ фарватера въ 30—40 саж., въ малую воду имѣетъ глубины всего 4 фт., а при выгонныхъ вѣтрахъ и того менѣе. Только въ октябрѣ и ноябрѣ, когда навигація прекращается, глубина доходить до 13 и 13½ фт. Теченіе во время прилива достигаетъ до 6 миль въ часъ, а во время отлива—до 7. Рейдъ совершенно открытый. Въ 4—5 верстахъ отъ устья глубина 5—7 саж. съ илестымъ грунтомъ. Рѣки вскрываются въ маѣ, но весь июль передъ устьемъ носятъ льды, приносимые изъ Гижигинской и Пенжинской губъ. Навигація прекращается въ октябрѣ. Господствующіе вѣтры лѣтомъ ЮЮВ и В, съ туманомъ, зимой С и СЗ сухіе. Входъ и выходъ судовъ затруднительны, по причинѣ быстроты теченія, узкости прохода, малой глубины и извѣщивности въ положеніи фарватера. Вода въ рѣкѣ солоновата; хорошую воду привозятъ версты за 4 отъ города. Окрестныя низменно-

сти, затопляемая приливомъ, производятъ вредныя испаренія. По р. Охотѣ и Кухтую, выше устья, растутъ лственница, тальникъ, тополь, береза и ольха. Земледѣіе близъ города малоуспѣшно; съ трудомъ разводятъ рѣдьку, капусту и картофель. Рѣки изобилуютъ рыбой, но преимуществу изъ семейства дососевыхъ (кета, маляма, горбуша, кунжа и др.). Въ О. не болѣе 35 жилыхъ домовъ; одна церковь и складочные магазины. Жителей не свыше 150; въ половинѣ 60-хъ годовъ ихъ было до 200, по съ того времени часть жителей переселилась въ Николаевскъ. Жители занимаются преимущественно рыболовствомъ; почти ничтожна; скотоводство состоитъ почти исключительно въ содержаніи оленей. Годовая бюджетъ города не превышаетъ 150 руб., запасаго капитала 1500 р. Ср. Сгибневъ («Морской Сборникъ» (1869, № 11, стр. 1—92; № 12, стр. 1—64); «Записки Гидрографическаго Департамента» (1851, ч. 2, стр. 148—161); Канаевъ, въ «Сѣверномъ Обзорніи» (1850, т. 3, стр. 363—384); «Экономическое состояніе городскихъ поселеній Сибири» (1882, стр. 19).

Охотская округа (Охотскій округъ)—Приморской обл., занимаетъ побережье Охотскаго моря на С до Становаго хребта между рр. Кананой и Ульей; по причинѣ неопредѣленности границъ, пространство въ точности неизвѣстно, приблизительно же 180000 кв. в. Поверхность О. округи гориста, на С возвышается Становой хребетъ, составляющій водораздѣлъ между рѣками, впадающими въ Сѣверный океанъ и Охотское море. Хотя средняя высота хребта въ предѣлахъ округа не превышаетъ 300 фт., т. е. не поднимается до линіи вѣчнаго снѣга, но благодаря большой влажности климата и холодному лѣту, снѣгъ держится въ горахъ большую часть года. Многочисленные отроги Становаго хребта отходятъ къ Ю, прорѣзывая поверхность округи мѣстами до самаго моря. Изъ такихъ отроговъ наиболѣе извѣстны: Охотскія горы, между рр. Охотой и Олай и горы между рр. Олай и Ямой, выходящія на береговую выступъ между губами Тауйской и Ямской. Кромѣ того, близъ берега моря находятся отдѣльные небольшіе хребты. Строеіе горъ мало извѣстно; въ Становомъ хребтѣ по дорогѣ отъ Охотска къ Якутску найдены порфиръ и граувакка, а въ горахъ побережья вулканическая породы: трахиты и базальты. Рѣки хотя и не велики, но многочисленны, всѣ оны текутъ по направленію къ Охотскому морю. Начиная съ восточной границы округи главнѣйшія изъ этихъ рѣкъ слѣдующія: Канана, Тумана, Тополевка, Гугуланъ, Тахтаганъ, Иреть, Малчаконъ и Яамъ; послѣднія три впадаютъ въ одноименныя губы. Въ Тауйскую губу впадаютъ 3 значительныя, свыше 200 в. длинной, рѣки: Ола, Арманъ, Уна, Тау и Кова. Послѣдняя рѣка, до 500 в. длинной, нижней своей половиной течетъ параллельно берегу моря и принимаетъ въ себя многочисленныя притоки, сбѣгающіе со Становаго хребта. За Ковой слѣдуютъ Шильканъ, Иял, Кухтуй, Охота (до 400 в. длинной) Уракъ и пограничная рѣка Уля. Всѣ рѣки носятъ горный характеръ, теченіе быстро; приливъ

въ устьяхъ ощущается на разстояніи 5—6 в. отъ моря. Климатъ Охотъ округъ суровый, средняя годовая темпер. въ О. —1,9; ° Ц, средняя зимы —21,96, весны —1,91, лѣта +11,84, осени —7,36. Причиной столь большой суровости климата является главнымъ образомъ содѣйствіе Охотскаго моря, которое зимой замерзаетъ, а лѣтомъ иногда до конца іюля на немъ носятся льды. Вслѣдствіе обилия атмосферныхъ осадковъ, въ Становомъ хребтѣ скопляются огромныя массы снѣга, которыя едва только къ концу лѣта успеваютъ растаять. Обиліе влаги дѣлаетъ климатъ нездоровымъ. Кромѣ скалистыхъ вершинъ, горы всюду покрыты лѣсомъ, состоящимъ изъ лиственницы, кедра, ели, сосны, березы, а по берегамъ рѣкъ тополя, но высокоствольный лѣсъ встрѣчается только въ значительномъ разстояніи отъ берега; на морскомъ же побережьи онъ принимаетъ низкорослую полярную форму, называемую въ Сибирѣ сландемъ. Почва О. округи тундристая, въ горахъ каменистая, на морскомъ побережьи песчанная или щебнистая; луговъ около 16% всей площади. Жителей не болѣе 5000, изъ нихъ около 4300 инородцевъ, по преимуществу тунгусовъ; кромѣ того живутъ коряки и якуты. Жители, кромѣ инородцевъ, православнаго исповѣданія. Холодное и короткое лѣто дѣлаетъ земледѣліе невозможнымъ; хлѣбъ хотя и достигаетъ большого роста и хорошо колосится, но не вызрѣваетъ. Разводятъ картофель кашугу, рѣдкку, рѣпу). Скотоводство состоитъ главнымъ образомъ въ разведеніи оленей (до 63000 головъ). Лошадей и коровъ очень мало. Для перевѣздки въ большомъ количествѣ содержатся собаки. Главное занятіе жителей—рыбный промыселъ и звѣроловство. Разныя породы дососевыхъ рыбъ въ изобиліи ловятся въ рѣкахъ лѣтомъ и осенью, когда онѣ направляются туда изъ моря для метанія икры. Рыба, сохраняемая въ сухеномъ или мороженомъ видѣ, составляетъ главную пищу населенія; ею же кормятъ и собакъ, а въ случаѣ недостатка въ снѣгъ—и домашній скотъ. Предметами звѣроловства, значительно упавшаго, служатъ дикіе олени, бѣлки, лисицы, медвѣди, волки, выдры, а въ морѣ тюлени. Торговля почти исключительно мѣсовая. Въ обмѣнъ на шкуры и мѣха жители получаютъ предметы первой необходимости, привозимые или изъ Якутска, или моремъ, на американскихъ китобойныхъ судахъ. Ср. Сарычевъ, «Путешествіе» (I, стр. 34—78, 133—137); Крашенинковъ, «Полное собраніе путешествій» (I, стр. 111—127); Бульчевъ, «Путешествіе» (стр. 75—124); «Вѣстникъ Географическаго Общества» (1851, I, ч. 2, стр. 64; 1852, ч. 5-я, стр. 78—80).

А. Н.

Охочекомонные полки—такъ въ прежнія времена назывались въ Малороссіи конные полки, составленные изъ охотниковъ. Они содержались въ жалованьи и имѣли зеленые казацкіе мундиръ.

Охра (минер.)—см. Бурый желѣзнякъ и Желѣзныи блескъ.

Охра (техн.)—Подъ именемъ О. или вохры известна естественная минеральная краска, до-

вольно распространенная въ природѣ и имѣющая обширное примѣненіе въ малярномъ дѣлѣ. Въ природѣ встрѣчается два сорта О.: желтая, по составу представляющая смѣсь гидрата окиси желѣза съ глиной, и красная О., смѣсь безводной окиси желѣза съ глиной. Обыкновенно красная О. готовится изъ желтой обжигаемъ ея. О. встрѣчается во многихъ мѣстахъ, но большія залежи ея очень рѣдки и она болѣею частью встрѣчается отдѣльными гнѣздами. Составъ естественной О. весьма измѣнчивъ и доброкачественность ея находится въ прямой зависимости отъ количества гидрата окиси желѣза, а также отъ количества и состава находящихся къ ней примѣсей. Попадаютъ сорта желтой О., которые настолько чисты, что безъ всякой обработки могутъ идти въ дѣло и есть сорта, которые требуютъ тщательной сортировки, измѣльченія, отмучиванія, а иногда и прокаливанія. Хорошіе сорта естественной О. очень легко истираются между пальцами, оставляя то же впечатлѣніе, что и талькъ. Обыкновенная и болѣе частая примѣсь—глина, при не очень большомъ содержаніи, не можетъ считаться вредною примѣсью. Песокъ, мелкій кварцъ или кристаллическая кремнекислота представляетъ вредную примѣсь, какъ въ значительной степени понижающую кроющую способность О. Нерѣдко, какъ примѣсь, въ О. находится и мѣлъ. Эти двѣ примѣсы до известной степени могутъ быть удалены отмучиваніемъ. Если, однако, изъ желтой О. прокаливаніемъ готовится красная, то находящійся въ ней мѣлъ представляеть уже существенное неудобство, такъ какъ по прокаливаніи въ краснѣ остается бѣлая взвѣсь, во многихъ случаяхъ ограничивающая употребленіе такой О. въ смѣси съ другими красками. Содержаніе гипроскопической воды въ среднихъ сортахъ О. не превышаетъ 7—8%, глины 20—50%, мѣла 2—3%, песка до 45%. Содержаніе главной составной части, водной окиси желѣза, измѣняется тоже въ довольно широкихъ предѣлахъ, отъ 5 до 40%. Лучшіе сорта естественной О. находятся въ Италіи. Всеобщее извѣстностью пользуются «римская охра», «terra-di-сеньна» и «умбра». Очень хорошіе сорта О. находятся во многихъ мѣстахъ Россіи, между прочимъ въ Кривошею Рогѣ, во Франціи около Нанта и Бордо, въ Германіи около Амберга и Касселя («кассельская земля»). Такъ какъ очень хорошіе сорта О. встрѣчаются сравнительно рѣдко, то на заводѣ приходится перерабатывать и средніе сорта. Качественная проба руды состоитъ въ томъ, что опредѣленную навѣску О. растворяютъ въ соляной кислотѣ, растворъ прощиваютъ черезъ взвѣшенный фильтръ, нѣсколько разъ промываютъ водой оставшіяся нерастворимый остатокъ и затѣмъ собираютъ его на фильтръ, высушиваютъ и взвѣшиваютъ. Этотъ остатокъ состоитъ изъ глины и песка; чѣмъ меньше его, тѣмъ О. лучше. Если въ О. содержится мѣлъ или углекислая соль, то при обливаніи соляной кислотой замѣчается шипѣніе, выдѣленіе углекислоты. Обработка руды состоитъ въ высушиваніи на воздухѣ, измѣльченіи ея подъ бѣгунами и, если руда содержитъ много песка или мелкихъ ка-

мешковъ, то въ отмучиваніи. Иногда усиливаютъ красящую способность О., для чего ее прокалываютъ. Неробходимо, однако, замѣтить, что при этомъ измѣняется оттѣнокъ цвѣта. Прокаливаніе, если желаютъ получить однородный продуктъ, всегда ведутъ до одной и той же температуры и въ продолженіе одного и того же времени, что заранѣе выясняютъ рядомъ предварительныхъ опытовъ надъ малыми пробамъ. Чѣмъ выше поднимаютъ температуру, тѣмъ большее количество конституціонной воды удалается изъ руды и тѣмъ болѣе темный оттѣнокъ приобретаетъ краска. При красномъ каленіи удалается послѣдняя конституціонная вода; окисъ желѣза при этомъ совершенно обезвоживается и получается красная О. Если красное каленіе поддерживается въ теченіе продолжительнаго времени, то окисъ желѣза претерпѣваетъ молекулярное превращеніе и красный цвѣтъ краски переходитъ въ фиолетовый. Для прокаливанія измѣненная руда помѣщается на желѣзныя листы, непосредственно обогрѣваемые топочными газами. Если прокаливаніе ведутъ при очень высокой температурѣ, напр. при красномъ каленіи, то употребляютъ глиняныя реторты. Нарѣдко О. готовится также и искусственно изъ желѣзнаго купороса. Послѣдній растворяется въ двойномъ или тройномъ количествѣ воды и этотъ растворъ приливается, при постоянномъ помѣшываніи и понемногу, къ заранѣе приготовленному и протертому черезъ сито извѣстковому молоку. При этомъ въ осадкѣ получается закисъ желѣза и гипсъ. Чѣмъ больше по отношенію къ извѣсти взято было купороса, тѣмъ темнѣе получается О. Осадку даютъ отстояться, сливаютъ съ него воду, собираютъ и высушиваютъ на полкахъ до тѣхъ поръ, пока вся масса не будетъ окрашена въ совершенно однообразный цвѣтъ, послѣ чего продуктъ готовъ. Для полученія О. съ болѣею кроющую способностью, растворъ желѣзнаго купороса предварительно окисляется азотной кислотой въ соль окиси и къ такому раствору прибавляютъ только строго необходимое количество извѣсти (на 100 ч. купороса 36 ч. негашеной извѣсти); тщательно избѣгая употребленія избытка ея. Къ полученному осадку, состоящему изъ окиси желѣза и гипса, прибавляютъ заранѣе опредѣленное количество разведенной глины и затѣмъ дальнѣйшую обработку ведутъ какъ и въ первомъ случаѣ. Этотъ сортъ искусственной О. можно прокалывать и такимъ путемъ получать О. самыхъ разнообразныхъ оттѣнковъ и съ высокою кроющею способностью. Такъ какъ при прокаливаніи гипсъ обезвоживается, то для того, чтобы онъ вновь поглотилъ воду, прокаленную, еще горячую О. вбрасываютъ въ холодную воду. О. получается и какъ побочный продуктъ при приготовленіи желѣзнаго купороса изъ колчедановъ, а также при приготовленіи квасцовъ. Цѣна различныхъ сортовъ О. колеблется въ предѣлахъ 2—6 р. за пд. О., какъ желтая, такъ и красная, употребляется какъ водная, масляная и клеевая краска, а также и въ ситцепечатаніи—для полученія различныхъ бланжевыхъ оттѣнковъ, при чемъ въ этомъ случаѣ она закрѣпляется на волоконѣ альбуминомъ.

Для живописи по фарфору употребляется водная окисъ урана, представляющая порошокъ желтаго цвѣта и встречающаяся въ природѣ въ видѣ урановой О. Она готовится также искусственно изъ урановой руды, добываемой въ Богеміи, саксонскихъ Рудныхъ горахъ и Корнваллисѣ. *А. П. Лидовъ. Д.*

Охрана.—Въ жизни государства бываютъ моменты, когда постоянные законы, имѣющіе цѣлью охраненіе общественнаго порядка и спокойствія, признаются недостаточными и восполняются временными исключительными мѣрами. Сущность ихъ заключается въ расширеніи предѣловъ власти административныхъ учреждений и въ ограниченіи гражданской свободы. Наука государственнаго права совѣтуетъ обращаться къ этимъ мѣрамъ лишь въ случаяхъ крайней необходимости и при томъ на возможно кратчайшій срокъ, такъ какъ онѣ служатъ тормазомъ развитія страны и причиняютъ тяжелыя испытанія гражданамъ, лишая ихъ такихъ благъ, какъ неприкосновенность домашняго очага (обыски), свободы слова, печати, общенія и пр. (объ ограниченіяхъ гражданской свободы въ конституціонныхъ государствахъ см. Habeas corpus и Осадное положеніе). Въ Россіи рядъ чрезвычайныхъ мѣръ начинается съ семидесятихъ годовъ (правла 24 мая 1878 г. объ административной высылкѣ, 8 августа 1878 г. относительно обыска фабрикъ и заводовъ, указъ 9 августа 1878 г. о временномъ подчиненіи нѣкоторыхъ дѣлъ вѣдѣнію военнаго суда, правила 1 сент. 1878 г. объ особыхъ мѣрахъ къ огражденію общественнаго спокойствія, 13 марта 1879 г. о пропискѣ въ полиціи мѣстожителства и надзоръ за обывателями въ нѣкоторыхъ городахъ имперіи, указъ 5 апрѣля 1879 г. о временныхъ генералъ-губернаторахъ, положеніе комитета министровъ 19 августа 1879 г. о представленіи губернаторамъ особыхъ правъ при замѣщеніи постоянныхъ должностей по земскимъ и городскимъ учрежденіямъ, и нѣкот. др. менѣе важныя положенія). Перечисленныя постановленія были значительно дополнены и объединены въ одно положеніе «о мѣрахъ къ охраненію государственнаго порядка и общественнаго спокойствія», Высоч. утвержд. 14 августа 1881 г. (т. XIV Св. Зак., изд. 1890 г.: Уст. о пред. и пресѣч. преступл., ст. I, прилож. 1). Положеніе знаетъ два вида О.— усиленную и чрезвычайную. *Усиленная* О. примѣняется въ случаяхъ нарушенія общественнаго спокойствія преступными посягательствами противъ существующаго государственнаго строя или безопасности частныхъ лицъ, *чрезвычайная* — «когда такими посягательствами населеніе извѣстной мѣстности будетъ приведено въ тревожное состояніе». Право объявленія какой-либо мѣстности въ положеніи усиленной О. принадлежитъ генералъ-губернаторамъ съ утвержденія министра внутреннихъ дѣлъ и министру, который немедленно доноситъ о томъ сенату для распубликованія и представляетъ о принятой мѣрѣ на Высочайшее благоусмотрѣніе черезъ комитетъ министровъ. Положеніе чрезвычайной О. вводится не иначе, какъ Высоч. утвержденнымъ, положеніемъ комитета министровъ, по пред-

ставленію министра внутреннихъ дѣлъ. Усиленная О. устанавливается на годъ, чрезвычайная — на шесть мѣсяцевъ; но министру внутреннихъ дѣлъ предоставляется право, по истеченіи означенныхъ сроковъ, входить съ представленіями въ комитетъ министровъ о продолженіи дѣйствія О. Такимъ образомъ положеніе объ О., введенное въ 1881 г., дѣйствуетъ у насъ по настоящее время. Въ предѣлахъ мѣстностей, объявленныхъ на положеніи *усиленной охраны*, начальствующимъ лицамъ (генералъ-губернаторамъ, а въ мѣстностяхъ имъ не подчиненныхъ — губернаторамъ и градоначальникамъ) предоставляется: а) издавать въ предупрежденіе нарушенія общественнаго порядка и государственной безопасности различныя постановленія, разрѣшать въ административномъ порядкѣ дѣла о нарушеніяхъ такихъ постановленій и подвергать нарушителей взысканіямъ (не выше 3-хъ мѣсяцевъ ареста или 500 руб. штрафа); б) воспрещать всякія народныя, общественныя и даже частныя собранія, давать распоряженія о закрытіи торговыхъ и промышленныхъ заведеній какъ срочно, такъ и на все время усиленной О., и г) воспрещать отдѣльнымъ лицамъ пребываніе въ мѣстностяхъ, объявленныхъ въ положеніи усиленной О. (см. Высыла административная, VII, 564). Генералъ-губернаторамъ, а гдѣ ихъ нѣтъ — министру внутреннихъ дѣлъ, предоставляется право передавать отдѣльныя уголовныя дѣла военному суду для сужденія по законамъ военного времени или требовать разсмотрѣнія ихъ при закрытыхъ дверяхъ. Значительно усилен надзоръ за дѣятельностью земскихъ, городскихъ и судебно-мировыхъ установленій; состоящіе на службѣ по этимъ учрежденіямъ, признанные неблагонадежными, по требованію губернатора или градоначальника, немедленно удаляются отъ должностей (за исключеніемъ лицъ, служащихъ по выборамъ). Мѣстнымъ начальникамъ полиціи и жандармскихъ управленій предоставляется право задерживать ввѣренныхъ ему лицъ на срокъ не болѣе двухъ недѣль и производить обыски во всякое время и во всѣхъ безъ исключенія помѣщеній. При *чрезвычайной* О. учреждается особая должность главноначальствующаго, званіе котораго, гдѣ есть генералъ-губернаторъ, предоставляется ему. Главноначальствующему, независимо отъ правъ, которыми обладаютъ генералъ-губернаторы при усиленной О., предоставляется: а) подпирать отдѣльныя мѣстности вѣрненнаго ему края управленію особыхъ лицъ; б) учреждать военно-полицейскія команды; в) передавать военному суду не только отдѣльныя дѣла, но и цѣлыя категории дѣлъ, однимъ общимъ распоряженіемъ; г) налагать себѣствъ на недвижимыя и арестъ на движимыя имущества; д) подвергать въ административномъ порядкѣ аресту, тюрьмѣ, крѣпости до трехъ мѣсяцевъ и штрафамъ до 3000 рублей за неисполненіе изданныхъ главноначальствующимъ постановленій и за все вообще проступки, объ изыятіи которыхъ изъ вѣдѣнія судовъ будетъ заравѣе объявлено; е) устранять отъ должности на все время чрезвычайной О. чиновниковъ всѣхъ вѣдомствъ, а также лицъ

служащихъ по выборамъ въ сословныхъ, городскихъ и земскихъ учрежденіяхъ (за исключеніемъ лицъ первыхъ трехъ классовъ); ж) разрѣшать экстренныя, приостанавливать и закрывать очередныя собранія сословныхъ, городскихъ и земскихъ учрежденій, устранять отдѣльные вопросы изъ обсужденія этихъ собраній; з) приостанавливать періодическія изданія и закрывать учебныя заведенія на срокъ не болѣе мѣсяца. Одновременно съ объявленіемъ какой-либо мѣстности въ положеніи О., въ смежныхъ губерніяхъ или даже во всѣхъ остальныхъ мѣстностяхъ государства Высочайше утвержденнымъ положеніемъ комитета министровъ можетъ быть предоставлено мѣстнымъ начальникамъ полиціи и жандармскихъ управленій арестовывать своею властью подозрительныхъ людей на срокъ не болѣе семи дней и производить у нихъ обыски, а министру внутр. дѣлъ, по соглашенію съ министромъ юстиціи — передавать военному суду дѣла о государственныхъ преступленіяхъ и о вооруженномъ сопротивленіи властямъ или нападеніи на должностныхъ лицъ, если это сопровождалось убійствомъ, увѣчьемъ, похитомъ. Въ настоящее время усиленная О. примѣняется (Высоч. утвержд. положеніе комитета министровъ 20 іюня 1897 г.) въ губерніяхъ: С.-Петербургской, Московской, Харьковской, Подольской и Вильнской, въ городахъ Ростовъ-на-Дону, Таганрогъ, Нахичевань и сѣлѣ Касперовкѣ Области Войска Донскаго, въ С.-Петербургскомъ и Одесскомъ градоначальствахъ, въ Николаевскомъ военномъ губернаторствѣ и въ мѣстностяхъ, подвѣдомственныхъ кронштадтскому военному губернатору. Въ мѣстностяхъ Имперіи, не объявленныхъ въ состояніи усиленной О., сохраняютъ свою силу правила, указанныя выше для смежныхъ съ объявленными на исключительномъ положеніи мѣстностями губерній. М. Т.

Охрана дѣтей.—Сознаніе необходимости О. дѣтей отъ произвола и жестокаго съ ними обращенія родителей или заступающихъ ихъ мѣста, а также отъ нравственнаго ихъ развращенія, возникло лишь въ самое послѣднее время. Въ древности, когда чевѣческая жизнь цѣнилась гораздо выше, чѣмъ теперь, считались достойными жить исключительно крѣпкіе люди: слабыя дѣти безпощадно умерщвлялись и выбрасывались на произволъ судьбы. Родительская власть надъ дѣтми признавалась тогда неограниченной, такъ что о преступленій родителей противъ дѣтей не было и рѣчи. Съ распространеніемъ христіанства взгляды на жизнь дѣтей начинаются измѣняться: съ одной стороны христіанство стремилось приобщить къ церкви всѣхъ дѣтей таинствомъ крещенія, съ другой — забота о дѣтяхъ разсматривалась какъ милостыня во спасеніе души и какъ покаяніе. При христіанскихъ общинахъ появляются діаконскіе, заботящіеся о покинутыхъ дѣтяхъ. Во все продолженіе среднихъ и новыхъ вѣковъ заботы о дѣтяхъ государства, общества, частныхъ лицъ постоянно расширяются, но лишь въ смыслѣ защиты покинутыхъ, брошенныхъ и бѣдныхъ дѣтей. Положенія дѣтей въ ихъ общественныхъ семьяхъ ни законодательство, ни общество до послѣд-

ниго времени не касались. Между тѣмъ оказывается, что во многихъ случаяхъ, особенно въ средѣ городского пролетаріата, положеніе дѣтей у родителей или заступающихъ ихъ злѣго гораздо хуже положенія дѣтей совершенно бездомныхъ: дѣтямъ приходится терпѣть постоянные побои и истязанія, житье впроголодь, работу свыше силъ. Пребываніе ребенка въ подобной семьѣ, гдѣ старшіе вѣчно пьяны, ссорятся и дерутся, представляетъ большую опасность и для нравственности ребенка: отсюда выходятъ большаинство будущихъ малолѣтнихъ преступниковъ. Впервые учрежденія въ защиту несчастныхъ дѣтей появились въ Сѣв.-Американскихъ *Соединенныхъ Штатахъ*, благодаря энергической агитаціи тамошняго общества покровительства животнымъ по частному случаю истязанія малолѣтняго ребенка антрепренеромъ цирка. Въ 1874 г. это общество добилось изданія закона, воспрещающаго родителямъ передавать своего ребенка другому лицу для его эксплуатаціи, подъ страхомъ штрафа до 250 долларовъ или ареста до 1 года. Въ 1875 г. возникло въ Нью-Йоркѣ первое общество защиты дѣтей отъ жестокаго обращенія и безнравственной эксплуатаціи, которое послужило прототипомъ другихъ подобныхъ обществъ, дѣйствующихъ во многихъ городахъ Штатовъ. Въ *Англіи* національное общество предупрежденія жестокости по отношенію къ дѣтямъ возникло въ 1884 г. Первоначально дѣятельность общества тормозилась, такъ какъ по англійскимъ законамъ ребенокъ не могъ давать на судѣ показаній противъ родителей и супругъ не могъ свидѣтельствовать противъ другого о насиліи по отношенію къ ребенку. Благодаря настояніямъ общества, въ 1889 г. изданъ былъ законъ, который расширена отвѣтственность лицъ, имѣющихъ попеченіе о ребенкѣ, родители привлечены къ отвѣтственности за промѣны милостыни дѣтми, дѣтскій трудъ на улицахъ и въ увеселительныхъ заведеніяхъ ограниченъ известными часами и возрастомъ, опредѣленъ порядокъ отобранія ребенка у виновныхъ родителей, дана возможность свидѣтельствовать одному супругу противъ другого, дѣтямъ противъ родителей. Въ 1892 г. изданъ законъ, по которому судъ можетъ отказать въ выдачѣ ребенка родителю, жестоко съ нимъ обращающемуся, и можетъ требовать отъ родителя доказательствъ, что онъ можетъ воспитывать ребенка какъ слѣдуетъ. Съ изданіемъ этихъ законовъ общество могло расширить свою дѣятельность и поставило своей цѣлью слѣдить за ихъ исполненіемъ. Общество дѣйствуетъ чрезъ инспекторовъ, получающихъ особую подготовку; они производятъ разслѣдованіе по поступившимъ заявленіямъ о дурномъ обращеніи съ дѣтми, сами обнаруживаютъ подобные случаи и вообще охраняютъ интересы дѣтей въ своемъ районѣ. Первая мѣра, которую принимаютъ инспектора — предостереженіе на счетъ отвѣтственности предъ судомъ, даваемое лицамъ, замѣченнымъ въ истязаніи дѣтей или въ принужденіи ихъ просить милостыню; вторая мѣра — судебное преслѣдованіе. Подозрительныя

семьи, которымъ дано предостереженіе, находятся подъ непрерывнымъ надзоромъ инспекторами. Въ послѣднее время общество открыло много отдѣленій въ провинціальныхъ городахъ. За 1895—96 г. было сдѣлано инспекторами 14687 предостороженій, результатомъ которыхъ было болѣе или менѣе скорое улучшеніе участи дѣтей; посѣщеній подозрительныхъ семей сдѣлано было агентами 38407; судебныхъ преслѣдованій возбуждено 2107, обвинительныхъ приговоровъ послѣдовало 96 $\frac{1}{2}$ %. Расходы общества за то же время — 75421 фн. ст. Общество имѣетъ свой журналъ «Childs Guardian» (дѣтскій хранитель). Особый дамскій комитетъ распространяетъ брошюры и изданія общества. Во *Франціи* въ 1887 г. организовано общество покровительства и защиты дѣтей, являющихся жертвами дурнаго обращенія (Union française pour la défense et la tutelle des enfants maltraités ou en danger moral). Дѣтей, терпящихъ дурное обращеніе или покинутыхъ, оно помѣщаетъ въ благотворительныя учрежденія или на воспитаніе въ благонадежныя руки; оно имѣетъ развѣтвленія и въ провинціальныхъ городахъ и уже за первые четыре года своей дѣятельности оказало покровительство нѣсколькимъ тысячамъ дѣтей. Въ 1889 г. изданъ былъ такъ наз. законъ Русселя «о малолѣтнихъ, безпомощныхъ, заброшенныхъ и терпящихъ дурное обращеніе»; онъ предоставляетъ усмотрѣнію суда лишать родительскихъ правъ людей дурно обращающихся со своими дѣтми или не заботящихся о нихъ; на исполненіе этого закона палатою ассигновано въ 1890 г. два мил. франковъ. Въ *Пруссіи*, еще съ конца XVIII в., опекунскій судъ обязанъ заботиться о дѣтяхъ, съ которыми жестоко или дурно обращаются родители. Дѣтя можетъ быть отобрано у родителей и воспитаніе его ввѣрено, на ихъ счетъ, инымъ лицамъ. Родительская власть прекращается, если отецъ признанъ расточителемъ, или если онъ оставляетъ дѣтей безъ помощи и надзора. Въ *Великіи* изданъ въ 1890 г. специальный законъ о покровительствѣ дѣтямъ, по которому родители и опекуны могутъ быть лишены принадлежащей имъ власти, коль скоро будутъ признаны недостаточными пользоваться такими правами. Въ *Россіи* только въ послѣднее время возникъ вопросъ о необходимости измѣненія и дополненія законовъ, ограждающихъ интересы малолѣтнихъ вообще. По проекту устава объ опекахъ и попечительствахъ, при небреженіи отца о воспитаніи малолѣтнихъ дѣтей или жестокомъ съ нимъ обращеніи, опекунскому начальнику предоставляется сдѣлать родителю, при закрытыхъ дверяхъ, внушеніе, помѣстивъ дѣтей за счетъ отца въ какое-либо семейство, въ учебное заведеніе или пріютъ, и даже назначить опекуна; родительская опека прекращается признаніемъ родителя, по судебному приговору, виновнымъ въ злоупотребленіи родительской властью. Для облегченія участи несчастныхъ дѣтей существуетъ въ СПб. «Общество попеченія о бѣдныхъ и больныхъ дѣтяхъ», имѣющее, между прочимъ, цѣлью защищать дѣтей, являющихся жертвами злоупотребленій со стороны другихъ лицъ, а

равно находящихся въ дурных нравственныхъ и материальныхъ условияхъ. Въ 1892 г. общество учредило особый отдѣлъ защиты дѣтей, задачи котораго—ограждение дѣтей отъ жестокаго съ ними обращенія, отъ вредной эксплуатаціи ихъ, отъ развращающаго и вообще вреднаго вліянія на нихъ со стороны лицъ, отъ которыхъ они находятся въ зависимости. Отдѣлъ дѣйствуетъ черезъ участковыхъ попечителей, которые имѣютъ отъ градоначальника открытые листы на безпрепятственный доступъ въ мѣста, гдѣ нарушаются интересы малолѣтнихъ; попечители собираютъ свѣдѣнія о всѣхъ случаяхъ жестокаго обращенія съ дѣтьми, стараются предупредить его, въ крайнемъ случаѣ доводятъ о немъ до свѣдѣнія полиціи и прокурора, стараются извлечь дѣтей изъ губительной для нихъ обстановки. Въ 1893 г. отдѣлъ открылъ убѣжище для дѣтей, отнимаемыхъ отъ родителей; въ настоящее время тамъ находится до 30 дѣтей. Членовъ отдѣла въ 1897 г.—463, участковыхъ попечителей—72; расходы за 1896 г.—6185 р.; капиталовъ у отдѣла 11280 р.; разслѣдовано случаевъ жестокаго обращенія—89. За послѣдній годъ отдѣлъ выступилъ на путь систематическаго надзора за малолѣтними учениками въ ремесленныхъ заведеніяхъ. Существовавшее въ Петербургѣ общество «Дѣтская помощь» основано въ 1896 г. пріютиъ на 20 человекъ, принимающій, между прочимъ, дѣтей, родители которыхъ пагубно вліяютъ на нихъ своимъ безнравственнымъ поведеніемъ. Основанное въ Москвѣ въ 1883 г. общество попеченія о немущихъ дѣтяхъ въ 1887 г. расширило свою дѣятельность, организовавъ особый отдѣлъ защиты дѣтей, при чемъ было переименовано въ «Общество попеченія о немущихъ и нуждающихся въ защитѣ дѣтяхъ». Комитетъ общества доводитъ до свѣдѣнія властей о преступленіяхъ противъ дѣтей, принимаетъ потерпѣвшихъ на понесеніе общества, приспосабливаетъ повѣреннаго для защиты на судѣ интересовъ потерпѣвшаго. Общество дѣйствуетъ черезъ участковыхъ попечителей, которыхъ въ 1897 г.—13. Впрочемъ, дѣятельность общества по отдѣлу защиты не особенно обширна и ограничивается производствомъ нѣсколькихъ дознаній въ годъ. О пріютиіи обѣихъ дѣтей и см. Дѣтскіе пріюты (XІ, 349).

Охранительное свидѣтельство
—см. Привилегія.

Охранительное судопроизводство (jurisdictio voluntaria, freiwillige Gerichtsbarkeit)—система судебной защиты, состоящей въ удостовѣреніи, укрѣпленіи и охраненіи гражданскихъ правъ личности на случай и въ видахъ *предупрежденія* споровъ. Оно противопоставляется тяжбному или спорному судопроизводству (jurisdictio contentiosa, streitige Gerichtsbarkeit)—системѣ судебной защиты гражданскихъ правъ личности, кѣмъ-либо оспариваемыхъ или фактически нарушенныхъ *) О. судопроизводство предпола-

гаетъ существованіе въ гражданскомъ кодексѣ нормъ, опредѣляющихъ юридическое положеніе и отношенія лицъ въ ихъ частной правовой жизни. Такъ напр., процессуальная правая, опредѣляющая дѣятельность суда по охраненію наслѣдства, по удостовѣренію въ безвѣстномъ отсутствіи, по выкупу родовыхъ имуществъ и т. п. предполагаютъ наличность материально-правовыхъ нормъ, регулирующихъ правоотношенія, возникающія изъ наслѣдованія, безвѣстнаго отсутствія и выкупа родовыхъ имуществъ. Какъ явленіе историческое, О. судопроизводство постепенно дифференцировалось изъ общей системы гражд. судопр. Въ древнемъ Римѣ добровольное судопроизводство не отличалось, по крайней мѣрѣ со стороны формы, отъ тяжбнаго процесса; передача правъ (cessio) совершалась подъ формою видикаціи. Позже противоположность между дѣйствительнымъ процессомъ, съ дѣйствительною борьбою тяжущихся, и процессомъ мирнымъ, добровольнымъ выразилась въ раздѣленіи юрисдикціи магистрата на *jurisdictio contentiosa* и *j. voluntaria* (къ послѣдней отнесено: освобожденіе дѣтей отъ родительской власти, усыновленіе, освобожденіе рабовъ, назначеніе опекуна или попечителя и т. п.). Западная Европа реципировала отъ Рима общую мысль о различіи добровольнаго и тяжбнаго судопроизводства, но не получила никакихъ догматическихъ правилъ ни о предѣлахъ судопроизводства, ни о предѣлахъ, разграничивающихъ два типа производства. Оба они отнесены были къ компетенціи судебныхныхъ мѣстъ, и только въ нѣкоторыхъ государствахъ отдѣльныя дѣйствія О. судопроизводства возложены на другія учрежденія (напр. нотаріатъ во Франціи и Италіи). По мѣрѣ развитія въ обществѣ правосознанія и потребности въ обезпеченіи гражданскихъ правъ личности. кругъ предметовъ О. судопроизводства все болѣе расширялся. Слѣдуетъ ли въ дѣла О. судопроизводства, въ томъ числѣ и совершеніе актовъ (нотаріальная часть), изыять изъ вѣдѣнія судебныхныхъ мѣстъ и возложить на особые правительственные органы — это вопросъ спорный. Съ перваго взгляда можетъ показаться, что функціи судебной власти должны заключаться исключительно въ разрѣшеніи споровъ о правахъ гражданскихъ, въ возстановленіи и охраненіи *нарушенныхъ* правъ; но между гражданско-правовыми отношеніями есть такія, которыя, отчасти въ интересѣ общественномъ, отчасти для огражденія личныхъ и имущественныхъ правъ индивида отъ *возможныхъ* нарушеній, нуждаются въ авторизаціи и санкціи суда. Сюда относятся дѣла по опеѣ и попечительству, о совершеніи и свидѣтельствованіи актовъ, объ удостовѣреніи рожденія, брака, смерти, безвѣстнаго отсутствія, объ узаконеніи, усыновленіи и вообще дѣла объ актахъ гражданского состоянія и т. п. Французская доктрина и законодательство не разрѣшаютъ положительно вопроса объ О. судопроизводствѣ (jurisdiction gracieuse) и не содержатъ въ себѣ точныхъ правилъ объ особенностяхъ его. Французскіе окружные суды по нѣкоторымъ дѣламъ этого рода *дѣйствуютъ* болѣе по обычаю, чѣмъ по закону, и притомъ весьма разнообразно (французскіе юристы

*) По терминологіи Меллера и др., первая система (О. судопроизводство) составляетъ *превентивную*, вторая (тяжбное судопроизводство)—*репрессивную* часть гражданского судопроизводства.

относятъ къ добровольному производству 28 родовъ дѣлъ по бесспорнымъ предметамъ). По франц. системѣ, въ противоположность общенѣмецкой, дѣла О. судопроизводства не отнесены прямо къ вѣдѣнію судовъ вообще (исключая мировыхъ судей, завѣдывающихъ разными актами О. производства: опекою, публичными продажами и некоторыми другими дѣлами). Бѣльшая часть дѣлъ этого производства (совершеніе и засвидѣтельствованіе юридическихъ актовъ) предоставлена нотариусамъ; органами О. судопроизводства являются также хранители инвентарныхъ книгъ, чиновники, завѣдывающіе актами гражданского состоянія, секретари судовъ (совершеніе отеченія отъ наслѣдства и отъ общности имущества супруговъ, принятіе наслѣдства на правѣ инвентарномъ), должностныя лица административнаго вѣдомства. По системѣ нѣмецкихъ законодательствъ, дѣла О. судопроизводства предоставлены вѣдѣнію суда, преимущественно первой степени. Въ нашемъ преждемъ судебномъ законодательствѣ не было строгаго разграниченія между тяжбыми и О. производствами; дѣла того и другого типа часто смѣшались. Въ судебной практикѣ дѣла О. (о совершеніи актовъ вообще, объ открытіи наслѣдства, о раздѣлахъ, опекахъ) причислялись къ *дѣламъ частнымъ* и производились въ частномъ порядкѣ; въ законѣ они извѣстны были подъ названіемъ дѣла *судебно управленія* (прям. къ ст. 496, X т., 2 ч.). Такая неопредѣленность въ понятіяхъ и терминологіи вызвала необходимость сгруппировать дѣла съ бесспорнымъ характеромъ, отдѣлить ихъ отъ дѣлъ тяжбыныхъ и создать для нихъ отличный отъ общаго (искового) порядка особый порядокъ подъ названіемъ О. судопроизводства. Правила охранительнаго судопроизводства разработаны и утверждены не одновременно съ уставомъ гражданского судопроизводства, а позже, включены въ него послѣдствіемъ и образуютъ четвертую книгу Устава. Эти правила не обнимаютъ всѣхъ дѣлъ бесспорнаго производства, определяемыхъ особыми нормами (напр. дѣла опекунскія, нотаріальныя и т. п.). Зависимость нормъ охранительнаго судопроизводства отъ нормъ матеріальнаго гражданского права всего нагляднѣе выступаетъ въ нашемъ законодательствѣ. На современномъ нашемъ О. судопроизводствѣ замѣтнымъ образомъ отразилось дѣйствующее у насъ, въ разныхъ мѣстностяхъ, разнородное гражданское право. По мѣрѣ распространенія въ Россіи судебной реформы являлась необходимость въ созиданіи и кодификаціи для нѣкоторыхъ мѣстностей процессуальныхъ правилъ, въ соотвѣтствіе съ дѣйствующими въ нихъ матеріальными правовыми нормами. Поэтому кругъ предметовъ О. судопроизводства въ Имперіи, въ Царствѣ Польскомъ и въ Остзейскомъ краѣ не одинаковъ и самыя правила производства различны. Къ вѣдомству судовъ Имперіи отнесены: а) вызовъ наслѣдниковъ умершаго лица и охраненіе его имѣнія, а также (факультативно) утвержденіе въ правахъ наслѣдства; б) раздѣлъ наслѣдства, в) вводи во владѣніе недвижимымъ имуществомъ, г) выкупъ родовыхъ имуществовъ, д) Удостовереніе въ безвѣ-

стномъ отсутствіи, е) узаконеніе дѣтей, ж) усыновленіе. Кассационная практика относитъ также къ О. судопроизводству отеченіе отъ наслѣдства и укрѣпленіе правъ собственности на недвижимое имѣніе по давности. Въ варшавскомъ судебномъ округѣ къ О. судопроизводству отнесены нѣкоторые институты дѣйствующаго тамъ французскаго гражданского права, неизвѣстные законамъ Имперіи, а именно: а) исправленіе актовъ гражданского состоянія (*rectification des actes de l'état civil*). Въ Царствѣ Польскомъ акты гражд. состоянія ведутся вмѣстѣ съ церковными метриками, но каждый актъ записывается въ двухъ экземплярахъ: въ книгѣ, остающейся въ приходѣ, и въ книгѣ, ежегодно посылаемой въ ипотечный архивъ. Дѣла объ исправленіи актовъ гражд. состоянія подѣлываются на оружному суду по мѣсту веденія книгъ гражданского состоянія. б) Уполномочіе замужнихъ женщинъ (*autorisation de la femme mariée*). По дѣйствующему въ Цар. Польскомъ французскому праву (Гражд. Улож. 1825 г.), правожены искать и отвѣчать на судѣ, отчуждать имущество и обременять его ипотекою обусловлено авторизаціею мужа; и вотъ въ случаѣ отказа со стороны мужа или безвѣстнаго его отсутствія, или если они состоятъ подъ законнымъ прещеніемъ (*interdiction*), жена обращается съ просьбою объ уполномочіи въ окружный судъ. в) Усыновленіе, совершаемое у нотариуса и представляемое на разрѣшеніе окружнаго суда, а затѣмъ на утвержденіе судебной палаты. г) *Признаніе* (см.) дѣтей, рожденных внѣ брака. д) Дѣла семейныхъ совѣтовъ (см.), которымъ предоставлено наблюденіе за опекою надъ малолѣтними. е) Признаніе лицъ состоявшими подъ законнымъ прещеніемъ (см.). ж) Ограниченіе дѣеспособности посредствомъ назначенія къ совершеннолѣтнимъ (въ извѣстныхъ случаяхъ) и къ расточителямъ судебного совѣтника. з) О. мѣры по поводу открывшагося наслѣдства (публикація, опечатаніе имущества, снятіе печатей, составленіе инвентарнаго описи, сохраненіе опечатаннаго или описаннаго имущества). и) Засвидѣтельствованіе явки завѣщаній и разрѣшеніе просьбъ общихъ легатаріевъ о вводѣ во владѣніе. і) Охраненіе вѣкантнаго и выморочнаго наслѣдства. к) Принятіе наслѣдства условно на правѣ инвентарномъ. л) Отказъ отъ соучастія въ общности имущества и отеченіе отъ наслѣдства. м) Раздѣлъ наслѣдства. н) Продажа наслѣдственнаго имущества. о) Дѣла о безвѣстнотсутствующихъ. Къ О. судопроизводству отнесены также дѣла о предложеніи платежа, о взноѣ на храненіе, объ успугѣ имущества въ пользу кредиторовъ (*cession de biens*), о вознагражденіи за экспроприруемыя имущества. Этотъ перечень предметовъ О. судопроизводства («особыхъ производствъ») иллюстрируетъ различіе правовыхъ системъ и юридическихъ институтовъ въ имперіи и въ Царствѣ Польскомъ. Такое же различіе правъ Имперіи и Прибалтійскихъ губерній отразилось на содержаніи и системѣ О. судопроизводства въ этихъ губерніяхъ. Приблненіе къ нимъ правилъ, содержащихся въ IV кн. уст. гр. суд.

объ О. судопроизводствѣ, представлялось невозможнымъ какъ потому, что въ нее вошли постановленія, которые (напр. ввозъ во владѣніе) вовсе чужды мѣстному юридическому быту, такъ и потому, что въ составъ О. судопроизводства, сообразно мѣстному гражданскому праву, должны входить многіе предметы, не предоставленные вѣдѣнію судовъ Имперіи (напримѣръ объявленіе расчистителемъ, установленіе попечительства надъ умалишенными, добровольная публичная продажа, взносъ на храненіе, вызванное производствомъ и т. п.). Даже тѣ юридическіе институты, которые при-сущи какъ законамъ Имперіи, такъ и законамъ Прибалтійскихъ губерній (охраненіе и раздѣлъ наслѣдства, выкупъ имѣній и удостовѣреніе въ безвѣстномъ отсутствіи), настолько рознятся въ матеріально-правовомъ отношеніи отъ законовъ Имперіи, что процессуальныя правила, внесенныя по этому предмету въ уставъ гражданского судопроизводства Имперіи, оказались для Прибалтійскаго края крайне недостаточными и требующими существенныхъ измѣненій. Поэтому, при введеніи судебной реформы въ Прибалтійскихъ губерніяхъ признано было необходимымъ составить по предмету безспорнаго О. судопроизводства особыя правила, сгруппировавъ ихъ въ отдѣльный раздѣлъ, озаглавленный «Объ особыхъ производствахъ». Къ этимъ производствамъ, почти одинаковымъ съ предметами О. судопроизводства въ Царствѣ Польскомъ, присоединены въ Прибалтійскихъ губерніяхъ слѣдующіе неизвѣстные законамъ Имперіи институты: а) добровольная *судебная* публичная продажа недвижимаго имущества, производимая по просьбѣ собственника (а также залогодержателя, пользующагося правомъ продажи залога) при мировомъ сѣздѣ или при окружномъ судѣ. б) Вызванное производство. Всѣ законодательства допускаютъ, въ большемъ или меньшемъ размѣрѣ, вызовъ *неизвѣстныхъ* лицъ для предьявленія правъ (*Edictalladung*). Вызовъ этотъ имѣетъ цѣлю *охраненіе* правъ частныхъ лицъ при содѣйствіи суда (въ законахъ Имперіи предусмотрѣны лишь случаи вызова наслѣдниковъ, безвѣстно-отсутствующихъ, кредиторовъ несостоятельнаго должника, кредиторовъ и должниковъ по сохраннымъ роспискамъ, вызовъ лицъ, имѣющихъ заявить какія-либо взысканія съ залога умершаго нотаріуса, вызовъ хозяевъ вещей, отобранныхъ у воровъ и разбойниковъ и т. п., съ опредѣленными, въ извѣстныхъ случаяхъ, при невякѣ въ срокъ, послѣдствіями). Въ соотвѣтствіе съ гражданскими законами Прибалтійскихъ губерній уставъ гражданского судопроизводства предусматриваетъ отдѣльные виды вызванного производства, а именно: 1) вызовъ при отчужденіи недвижимаго имущества. Какъ отчуждающей, такъ и пріобрѣтатель могутъ просить окружный судъ (по мѣсту нахождения недвижимаго имѣнія) о вызовѣ всѣхъ лицъ, имѣющихъ возраженія противъ сдѣлки или какія-либо притязанія на отчуждаемое имѣніе, основанныя на вещномъ правѣ, не внесенномъ въ крѣпостныя книги, а также на правѣ выкупа. 2) Вызовъ, при учрежденіи или прекращеніи

фидеикоммисса, кредиторовъ и всѣхъ другихъ лицъ, могущихъ имѣть на обрацаемое въ фидеикоммиссъ имѣніе какое-либо право, или имѣющихъ какія-либо возраженія противъ учрежденія или отгѣны фидеикоммисса. 3) Вызовъ при открытіи наслѣдства всѣхъ лицъ, имѣющихъ какія-либо права на него, или какія-либо возраженія противъ завѣщательнаго акта. 4) Вызовъ для погашенія ипотеки, когда долгъ уже уплаченъ, но не погашенъ въ крѣпостной книгѣ за неизвѣстностью настоящаго кредитора или его мѣста жительства и т. п. 5) Вызовъ по случаю утраты долговыхъ документовъ *).—При составленіи въ шестидесятихъ годахъ проекта правилъ О. судопроизводства предполагалось, согласно ст. 136 основн. полож., отнестъ къ этому порядку, кромѣ вышеназванныхъ дѣлъ, еще дѣла о совершеніи актовъ и объ учрежденіи и снятіи опеки, такъ какъ по этимъ дѣламъ гражданскіе законы требуютъ содѣйствія мѣстъ и лицъ судебного вѣдомства для удостовѣренія и охраненія правъ частныхъ лицъ (см. Крѣпостныя акты, Опека). Составители проекта О. судопроизводства не нашли, однако, возможнымъ включить въ него дѣла о совершеніи актовъ и объ опеке: первая—потому, что они составляли предметъ положенія о нотаріальной части, вторыя—въ виду того, что составленіе устава объ опекахъ возможно было на особую, состоявшую при министерствѣ внутреннихъ дѣлъ комиссію. Хотя эти двѣ группы дѣлъ не включены въ уставъ гр. суд. (дѣйствующій въ Имперіи), тѣмъ не менѣе онѣ, по природѣ своей, должны быть отнесены къ дѣламъ О. судопроизводства. Понятіе О. судопроизводства вполне приложимо и къ дѣламъ объ обезпеченіи доказательствъ, объ утвержденіи ихъ исполненію (въ безспорномъ порядкѣ) духовныхъ завѣщаній, объ уничтоженіи довѣренности, объ утвержденіи расчета о распредѣленіи денегъ между кредиторами, объ утвержденіи за пріобрѣтателемъ купленнаго имъ съ публичнаго торга имѣнія, о понудительномъ исполненіи по актамъ и т. п., такъ какъ въ этихъ дѣлахъ отсутствуетъ элементъ спора. Новый проектъ устава объ опекахъ и попечительствахъ прямо относитъ опекунскія дѣла къ вѣдѣнію органовъ судебной власти. Точно также по проекту вочиннаго устава наша ипотечная система (см.) будетъ имѣть судебно-охранительный характеръ.

Порядокъ О. судопроизводства построен на началѣ безспорнаго, сокращеннаго процесса. Наряду съ нимъ существуетъ общій исковой порядокъ судопроизводства; опредѣленія или распоряженія суда въ О. порядкѣ не устанавливаютъ окончательнаго состоянія гражданскихъ отношеній и, въ случаѣ спора, могутъ быть пересмотрѣны и отмѣнены или измѣнены въ общемъ *исковомъ* порядкѣ. Дѣла О. порядка возбуждаются по инициативѣ заинтересованныхъ лицъ, а по предметамъ, затрагивающимъ общественно-публичные интересы (напр. исправленіе актовъ гражданского

* См. Положеніе о преобразованіи судебной части въ Прибалтійскихъ губ. съ объясненіями, пед. Гасмановъ и бар. Нольсгопомъ.

состоянія, признаніе лица состоящимъ подъ законнымъ прещеніемъ, удостовѣреніе въ безвѣстномъ отсутствіи и т. под.) — и по предложенію чиноу прокурорскаго надзора. Нѣкоторые изъ числа этихъ дѣлъ отнесены преимущественно къ юрисдикціи единоличныхъ судей высшей инстанціи (напр. по охраненію наслѣдства, по опеки и попечительству, обезпеченіе доказательствъ, засвидѣтельствованіе явки завѣщаній въ варшавскомъ судебномъ округѣ и Прибалтійскихъ губ.), другія — къ юрисдикціи окружныхъ судовъ (напр. объ узаконеніи, усыновленіи, утвержденіи завѣщаній къ исполненію, о безвѣстномъ-отсутствующихъ, о выкупѣ родовыхъ имуществъ и т. под.). Подсудность охранительныхъ дѣлъ опредѣляется: въ однихъ случаяхъ — мѣстомъ нахождения имущества (ст. 1401, 1424, 1433, 1451 и др. уст. гр. суд.), въ другихъ — мѣстомъ жительства заинтересованныхъ лицъ (ibid. ст. 1460¹, 1466¹, 1653, 1673, 1787 и др.), а также родомъ и цѣною имущества (ibid. ст. 1409, 1742, 1750, 1759 и др.). Въ средние вѣка наслѣдникъ обращался въ судъ, когда имущество умершаго находилось во владѣніи третьяго лица, отказывавшагося выдать его наслѣднику. Судъ, безъ выслушанія противной стороны и безъ формальнаго судебного разбирательства, упомочивалъ наслѣдника отобрать имущество у незаконнаго владѣльца. При отсутствіи наслѣдниковъ, судъ принималъ мѣры къ охраненію наслѣдственнаго имущества собственно въ интересахъ феодальнаго вотчинника. Въ настоящее время во Франціи, при отсутствіи наличныхъ наслѣдниковъ, судъ беретъ въ свое вѣдѣніе имущество умершаго и составляетъ ему опись и оцѣнку въ интересахъ фиска. Роль австрійскаго суда относительно безспорнаго признанія наслѣдственныхъ правъ весьма обширна; наслѣдники обязаны подвергать свои права разсмотрѣнію суда въ О. порядкѣ. Австрійское законодательство въ этомъ отношеніи основано на трехъ принципахъ: а) судъ является охранителемъ казеннаго интереса по взысканію существующихъ въ Австріи пошлинъ съ наслѣдственнаго перехода имуществъ; б) судъ заботится о томъ, чтобы всякое наслѣдство досталось тому лицу, которое имѣетъ на него дѣйствительное и исключительное право; в) судъ ех officio печется о томъ, чтобы наслѣднику досталась только остатокъ отъ имущества умершаго; за вычетомъ долговъ наслѣдодателя и установленныхъ имъ легатовъ и пожертвованій. На этомъ основаніи подлежащее судебное мѣсто, по собственной инициативѣ, принимаетъ мѣры къ охраненію наслѣдства; оно вскрываетъ и объявляетъ содержаніе завѣщанія, вызываетъ лицъ, которые могутъ имѣть права на открывшееся наслѣдство, назначаетъ, въ случаѣ надобности, опекуновъ къ наслѣдству, извѣщаетъ душеприказчиковъ и казенныя управленія, наблюдающія за взысканіемъ пошлинъ съ наслѣдства и проч. Система судебно-безспорнаго охраненія наслѣдства, правъ наслѣдниковъ и кредиторомъ принята и новымъ германскимъ законодательствомъ. Этотъ постепенно развивающійся судебно-охранительный элементъ въ наслѣд-

ственномъ правѣ замѣчается и въ русскомъ законодательствѣ. Основной принципъ нашего наслѣдственнаго права — такой же, какъ и въ обычномъ средневѣковомъ правѣ западноевропейскихъ народовъ, т. е. переходъ наслѣдства совершается ipso jure съ момента смерти лица. По мѣрѣ осложненія экономическихъ и правовыхъ отношеній, реализація наслѣдниками правъ, входящихъ въ составъ наслѣдства, затруднилась; потребовалось содѣйствіе органовъ общественной власти. Для замѣны наслѣдодателя во всей сферѣ его правоотношеній (напр. для совершенія актовъ по имѣнію наслѣдодателя, для продолженія его предпріятій, для полученія его имущества, находящагося у третьяго лица или въ присутственномъ мѣстѣ, для перевода на свое имя въ крѣпостныхъ книгахъ вещныхъ правъ умершаго) лицо, именуемое себя наслѣдникомъ, должно было легитимировать себя въ этомъ качествѣ. Для такой *legitimatio ad causam* практика выработала по возможности достовѣрный и вмѣстѣ съ тѣмъ опредѣленный, однообразный способъ удостовѣренія перехода наслѣдства, даже въ тѣхъ случаяхъ, когда спора собственно о наслѣдствѣ нѣтъ. Способъ этотъ былъ найденъ въ видѣ опредѣленія судебного мѣста, постановленнаго въ безспорномъ порядкѣ, объ утвержденіи въ правахъ наслѣдства. Значеніе института утвержденія въ правахъ наслѣдства въ особенности возросло со времени изданія Положенія о пошлинахъ съ имущества, переходящихъ безмезднымъ способомъ. Участіе судебной власти въ реализаціи наслѣдственныхъ правъ проявляется также въ принятіи О. мѣры, въ вызовѣ наслѣдниковъ, во взятіи имѣнія «въ казенный при-мотръ» и проч. По общему правилу, дѣло начинается въ судѣ первой степени (у единоличнаго судьи или въ окружномъ судѣ) по просьбѣ заинтересованныхъ лицъ. По большинству дѣлъ О. судопроизводства въ законѣ указано, какия именно доказательства должны быть представлены въ подтвержденіе заявленнаго ходатайства. По нѣкоторымъ дѣламъ судъ предварительно производитъ изслѣдованіе черезъ одного изъ своихъ членовъ, поручаетъ ему тѣ или другія дѣйствія (напр. при раздѣлѣ наслѣдства, при удостовѣреніи въ безвѣстномъ отсутствіи и проч.), вызываетъ заинтересованныхъ лицъ, выслушиваетъ ихъ объясненія и затѣмъ постановляетъ опредѣленіе, которое подлежитъ обжалованію въ срокъ и въ порядкѣ, установленныхъ для *частныхъ жалобъ* (въ видѣ исключенія въ нѣкоторыхъ случаяхъ могутъ быть приносимы апелляціонныя жалобы). Опредѣленія второй инстанціи могутъ быть обжалованы въ кассационномъ порядкѣ (по нѣкоторымъ дѣламъ — напр. объ узаконеніи и усыновленіи — право жалобы принадлежатъ также прокурору). Если при производствѣ дѣла въ О. порядкѣ возникаетъ споръ, то оно, по общему правилу, приостанавливается до разрѣшенія спора въ исковомъ порядкѣ судопроизводства. Постановленное въ О. порядкѣ опредѣленіе можетъ быть отмѣнено вступившимъ въ законную силу судебнымъ *рѣшеніемъ*, постановленнымъ въ исковомъ порядкѣ.

Литература. «Материалы для разработки О. производства» (изсѣдованіе С. Заруднаго); Bauer, «Civilprocess»; Garsonnet, «Traité théorique et pratique de procédure» (т. I, стр. 312 и слѣд., т. II, стр. 97—99); Хоткевичъ, «О. судопроизводство» («Юрид. Вѣстн.», 1871, кн. 4 п. 7; 1872, кн. 6—7); Заковскій, «Объ охраненіи наслѣдства на Западѣ» («Журн. Гражд. и Угол. Права», 1873, кн. 6; 1874, кн. 1); Оршанскій, «О судебномъ утвержденіи въ правахъ наслѣдства» («Суд. Журн.», 1873, кн. 2 и 3); Громачевскій, «О. судопроизводство»; Муромцевъ, «Гражд. право древняго Рима». Монографіи и статьи по отдѣльнымъ предметамъ О. судопроизводства приведены въ «Систематическомъ указателѣ» Поворинскаго по судоустройству и судопроизводству.

Г. Верболюкскій.

Охранные листы (воен.)— см. Загодъ (XII, 191).

ОхраниТЕЛЬНЫЯ ПОШЛИНЫ — см. Протекціонизмъ и Пошлины.

Охрида (болгарск. Охридъ, греч. *Ἄρξις*)— гор. въ Монастырскомъ владѣтѣ (въ Старой Сербіи), на сѣв.-вост. берегу Охридскаго озера, изъ сѣвернаго конца котораго вытекаетъ р. Дринъ. Жителей 12—13 тыс.; треть ихъ составляютъ мусульмане, немного арнауты (абаняне) и сербы, остальные—болгары и цыгане (иначе кугер-волохи, румынскаго племени). Рыбная ловля, садоводство, торговля; мечети и православныя церкви почти въ равномъ количествѣ; цитадель; турецкія, болгарскія и греческія школы. О. лежитъ на мѣстѣ древняго Лихида (*Λυχιδος, Lychnidus*), гл. гор. племени *тиррусовъ*. Свое настоящее имя городъ получилъ въ 861 г. по Р. Хр., когда былъ завоеванъ болгарскимъ княземъ Борисомъ (Богорисомъ)—Михаиломъ. О. была древней столицей болгарской епископіи, патріархата и архіепископіи (см. Болгарская церковь, IV, 277—279).

Охрован—гора Приморской обл., на зап. берегу Татарскаго прол., между мысами Мапаца и Гыжу, къ Ю отъ Императорской гавани. Гора охростаго цвѣта, 630 фт. высоты.

Охта Большая и Малая — см. С.-Петербургъ.

Охта (по-фински Аха-юкки)—р. Петербургской губ. Длина ея течения 60 в. О. беретъ начало близъ дер. Лембаоловой. Берега ея сначала возвышенныя, къ устью они низменны и ровны. Теченіе рѣки извилистое. Около охтенскаго порохового завода большой ирудъ, рѣка запружена. Ширина запруды болѣе 100 саж. При впаденіи О. въ Неву расположенъ Охтенскій пригородъ, который послѣ постройки моста черезъ Неву вошелъ въ черту г. С.-Петербурга. Прежде близъ впаденія О. въ Неву былъ расположенъ шведскій городъ Ньенъ и крѣпость Ньеншанцъ. *А. Ѡ. С.*

Охтенскій пригородъ (Охта) — см. С.-Петербургъ (окрестности).

Охтенскіе заводы для выдѣлки пороха и взрывчатыхъ веществъ — такъ называется съ 1896 г. Охтенскій пороховой заводъ, построенный въ 1715—16 г. Пороховая мельница (заводъ) сначала приводилась въ дѣйствіе водою, для чего на р. Охтѣ была построена

деревянная плотина. Первоначальный способъ обработки былъ толчейный; материалы (селитра, сѣра и уголь) измельчались и перемѣшивались толченіемъ въ деревянныхъ ступахъ такими же пестами. Съ 1719 г. вводится бѣгунная обработка состава (по-голландски); изъ Голландіи былъ выписанъ императоромъ Петромъ Великимъ пороховой мастеръ Шмидтъ, который обязался установить производство и обучить русскихъ мастеровъ. Въ 1720 г. Шмидтъ умеръ, не выполнивъ ни одного изъ своихъ обязательствъ; только въ 1721 г. голландскій способъ окончательно установился. Въ началѣ заводъ главнымъ образомъ передѣлывалъ (улучшалъ) старый порохъ, около 5000 пд. въ годъ; вновь изготовлялось около 1500—2000 пд. Въ 1734 г. переустроена плотина, заводъ въсколько расширенъ и производительность его увеличилась съ 2000 до 5000 пд. Кромѣ порохового на заводѣ устанавливались и другія производств.: такъ, въ 1736 г. построенъ «сверленый амбаръ» для сверленія и обточки пушекъ; имѣлись пильныя и мучныя мельницы для удовлетворенія хозяйственныхъ потребностей, селитренная варница для метрованія (очистки) селитры. За время съ 1738—1745 г. О. заводъ подвергся основательному переустройству, подъ руководствомъ генералъ-фельдцейхмейстера принца Гессенъ-Гомбургскаго. Со смертью послѣдняго заводъ приходитъ въ упадокъ, такъ что въ 1759—67 и 1770—77 г. пороховыя работы вовсе не производились. Съ 1777 г. работа пошла успешнѣе, благодаря постройкѣ Токковской плотины, на ручьѣ, впадающемъ въ р. Охту, въ 28 верстахъ отъ завода. Войны съ турками и шведами потребовали усиленнаго производства пороха и въ 1789 г. по недостатку воды для выполненія годового наряда, устроены «сухопутныя фабрики» (числомъ 24), приводившіяся въ дѣйствіе лошадьми. Пороху стали выдѣлывать около 20000—30000 пд. 15 апрѣля 1803 г. произошелъ на заводѣ большой взрывъ: погибло 18 человекъ, пострадали почти всѣ строенія завода. Послѣ взрыва заводъ возобновленъ и переустроенъ: всѣ фабрики были вододействующія, сухопутныя оставлены въ запасъ. По случаю войны съ 1806 по 1815 г. ежегодный нарядъ еще увеличенъ; такъ, на 1807 г. онъ равнялся 86000 пд. Съ 1816 г. при заводѣ устраиваются поселенныя роты, существовавшія до 1862 г. 19 авг. 1858 г. былъ страшный взрывъ: убито 45 чел., ранено 40 чел., изъ которыхъ 7 умерло отъ ранъ. Въ 1863 г. примѣненъ бочечно-бѣгунный способъ обработки: тройной (селитра, сѣра и уголь) составъ перемѣшивался во вращающихся бочкахъ, затѣмъ поступалъ подъ бѣгуны; при этомъ способѣ могла быть сильно увеличена производительность завода, въ чемъ являлась необходимость, такъ какъ послѣ крымской войны надо было образовать запасъ пороха. Въ 1864 г. установлено изготовленіе чернаго призматическаго пороха для орудій большаго калибра. 16 іюля 1864 г. послѣдовалъ отъ неизвестной причины (кактъ и въ 1858 г.) взрывъ: убитыхъ и умершихъ отъ ранъ было 15 чел., раненыхъ—3, ушибленныхъ и обожженныхъ 66. Послѣ взрыва рѣшено было изготовлять порохъ исключительно бѣ-

гуннымъ способомъ; заводъ вновь отстроенъ къ 1868 г., приняты мѣры къ устраненію несчастныхъ послѣдствій отъ взрыва, примѣнена канатная передача (отъ трехъ турбинъ), благодаря чему могли быть увеличены разстоянія между пороходѣльными зданіями. Въ 1868 г. введенъ, въ видѣ опыта на два года, вольнонаемный трудъ; результаты получены благоприятные и съ 1872 г. окончательно установлено производство работъ вольнымъ наймомъ. Съ 1886 г. для большихъ орудій стали изготовлять шеколадный, призматическій (изъ бураго угля) порохъ, а съ 1889 г.—и бурый, ружейный; но уже въ 1890 г. производство послѣдняго прекращено и начаты изысканія по привоженію бездымнаго ружейнаго пороха. Съ 1891 г. началось валовое изготовленіе послѣдняго. 23 марта 1892 г. имѣлъ мѣсто взрывъ въ сушильнѣ; погибло нѣсколько человѣкъ. Съ 1894 г. заводъ переустроенъ и изготовляетъ бездымный орудійный порохъ.

А. Як.

Оцелотъ (*Felis pardalis* L.) — одна изъ крупныхъ американскихъ кошекъ. Голова большая, широкая, съ короткими, широкими, закругленными ушами; тѣло широкое; хвостъ не очень длинный, къ концу заостряющійся, мѣхъ густой, блестящій; основной цвѣтъ буровато-сѣрый или красновато-желтосерый, по нему разбросаны черныя пятна и полосы, а на бокахъ находятся большія продолговатыя пятна или полосы болѣе яркаго цвѣта. Цѣмъ основной, окаймленные чернымъ цвѣтомъ и иногда имѣющія внутри черныя пятнышки; вообще цвѣтъ представляетъ много варіацій. Вся длина 1,3 м., хвостъ 40—45 стм., вышина плечъ 50 стм. О. водится отъ Арканзаса до Парагвая, держится исключительно въ лѣсахъ, предпочитая наиболее глухія мѣстности, но иногда приближается и къ жилищамъ и похищаетъ домашнихъ птицъ. Пища его состоитъ изъ различныхъ птицъ и млекопитающихъ, онъ хорошо лазаетъ, а въ случаѣ необходимости и плаваетъ, охотится ночью и въ сумерки. Рождаетъ обыкновенно двухъ дѣтенышей. Довольно легко приручается.

Н. Ки.

Оцѣнка имущества — производится для опредѣленія его рыночной или биржевой стоимости. О. приурочивается обыкновенно къ моменту описи (см.) имущества и ей сопутствуетъ, какъ въ области гражданскаго права, такъ и въ процессѣ (гражданскомъ и конкурсномъ). Правоотношенія, вызывающія опись имущества, вызываютъ вмѣстѣ съ тѣмъ и О. его (напр. принятіе имущества въ опекуное управленіе, охраненіе наследственнаго имущества, экспроприація, раздѣлъ имущества и т. п.). Особенное значеніе О. получаетъ при обращеніи присужденнаго взыскація на имущество должника. Законодательства нормируютъ съ большею или меньшею подробностью порядокъ О., при чемъ проводится нѣкоторое различіе между движимымъ и недвижимымъ имуществомъ. Правила нашего устава по этому предмету во многомъ заимствованы изъ прежнихъ законовъ о судопроизводствѣ гражданскомъ. Нѣкоторыя изъ этихъ правилъ нормируютъ время производства О., съ указаніемъ случая, когда она не производится (ст. 1006), другія касаются производства О. самими тя-

жущимися или же свѣдущими людьми (ст. 1001, 1002—1007, 1117—1123). О. движимаго имущества нужна, между прочими, для того, чтобы не подвергать аресту (см.) болѣе вещей, чѣмъ необходимо для удовлетворенія взыскація. Какъ для движимаго, такъ и для недвижимаго имущества она опредѣляетъ исходный пунктъ, съ котораго начинается торгъ при публичной продажѣ. На первомъ торгѣ имущество можетъ быть продано только выше О., на второмъ и ниже ея. Отъ О. также находится въ зависимости порядокъ объявленій и публикаціи о продажѣ, мѣсто и срокъ продажи: чѣмъ О. выше, тѣмъ болѣе мѣры установлено въ законѣ для оглашенія продажи и для привлеченія лицъ, желающихъ торговаться, и тѣмъ продолжительнѣе сроки, назначаемые для публичной продажи (это относится преимущественно къ недвижимому имуществу). Имѣніе, оцѣненное ниже 500 р., продается при мѣстномъ мировомъ или уѣздномъ сѣздѣ, выше—при окружномъ судѣ. Время производства О. движимости совпадаетъ съ моментомъ наложенія ареста. Цѣны предметовъ отмѣчаются въ описи; онѣ опредѣляются взыскателемъ или должникомъ, въ случаѣ отсутствія перваго; тотъ изъ нихъ, кто предъявляетъ противъ О. споръ, въ правѣ требовать производства ея черезъ свѣдущихъ людей. Болѣе подробныя правила постановлены для О. недвижимаго имущества. Право О. предоставлено прежде всего взыскателю: онъ обязанъ ко времени окончанія описи объявить судебному приставу цѣну описаннаго имѣнія, предъявляемому должнику, который обязанъ, если находитъ О. низкою, въ семидневный срокъ, представить свою оцѣнку; а взыскатель, въ свою очередь, можетъ, въ семидневный срокъ, представить свои возраженія. Предъявляемая должникомъ О. должна быть выведена изъ средняго чистаго годового дохода за послѣднія пять лѣтъ или за все время владѣнія имѣніемъ (если онъ владѣлъ имъ мѣсяце пяти лѣтъ). При несогласіи взыскателя на такую О., опредѣленіе средняго чистаго дохода съ имѣнія за означенное время и затѣмъ О. производится свѣдущими людьми (ст. 1124—1126). Въ варшавскомъ округѣ и въ Прибалтійскихъ губерніяхъ ипотечные кредиторы въ правѣ возражать противъ О., произведенной безъ участія свѣдущихъ людей (ст. 1563 и 1860 Уст. гражд. суд.). Въ нашемъ проектѣ «Положенія о порядкѣ взыскація» предусмотрено случаи, когда имѣніе обременено временными выдачами произведеній имѣнія, безъ указанія денежной стоимости ихъ; расцѣнка ихъ производится свѣдущими людьми, назначаемыми судебнымъ приставомъ. Литературу см. Опись.

Г. Вербооскій.

Оцѣнка лѣса — производится или съ цѣлью продажи его на рубль, или же для отчужденія вмѣстѣ съ почвою, на которой онъ произрастаетъ. Въ первомъ случаѣ задача представляется весьма простою: стоитъ только опредѣлить, посредствомъ *перечета* или, при значительной площади, съ помощью *пробныхъ площадей* (см.), количество различныхъ сортиментовъ, которые можно получить при разработкѣ всѣхъ деревьевъ, произраста-

ющих на данной площади, и умножить полученные величины на соответственные таксовые цѣны (см. Табса). Складывая полученные произведения, получим довольно точно стоимость продаваемого на рубль лѣса, если только площадь его не настолько велика, что быстрая разработка всѣхъ деревьевъ вызоветъ такое переполнение рынковъ, которое можетъ обусловить падение цѣнъ. При этомъ условіи полученная O окажется преувеличенною, если оказывается невозможнымъ разсчитать вырубку на достаточное число лѣтъ. Значительно болѣе сложною является задача O лѣса вмѣстѣ съ находящеюся подъ нимъ почвою. Можно и здѣсь оцѣнить деревья по ихъ дѣйствительной, или, какъ говорятъ, потребительной стоимости, а землю, подобно сельскохозяйственнымъ угодьямъ, капитализацией возможнаго ежегоднаго дохода. Но такъ можно поступать только въ томъ случаѣ, если всѣ насажденія дачи достигли того возраста, въ которомъ ихъ можно съ выгодой срубить, а почва, по своимъ свойствамъ, допускаетъ возможность культуры сельскохозяйственныхъ растений и къ ея O возможно примѣнять тѣ нормы, которыми пользуются при O другихъ угодій. Однако, обыкновенно въ лѣсу, на ряду со старыми насажденіями, рубка которыхъ выгодна, имѣются и молодыя, которыя иногда не стоит и рубить, такъ какъ продажа полученныхъ малоцѣнныхъ матеріаловъ не можетъ окупить работы, затраченной на производство рубки. Съ другой стороны, подъ лѣсомъ весьма часто находятся такъ наз. абсолютно лѣсныя почвы, т. е. почвы, не пригодныя ни для какой иной культуры. O такихъ почвъ придется производить капитализацией дохода отъ лѣсного пользованія, какъ единственнаго, на нихъ возможнаго. Но опредѣленіе такой «капитализационной» стоимости встрѣчаетъ существенное препятствіе въ томъ, что доходъ отъ лѣса можетъ представать постояннымъ, пзъ года въ годъ, величину лиць въ томъ случаѣ, если лѣсъ будетъ нормальнымъ (см. XIX, 193), что на практикѣ не встрѣчается. Можно, правда, прозвести устройство лѣса, вычислить, на основаніи составленнаго плана, размѣръ пользования и величину средняго чистаго дохода за нѣкоторое число ближайшихъ лѣтъ и капитализировать эту величину, такъ наз. лѣсную ренту, по той или другой нормѣ роста. Капитальная стоимость лѣсной ренты представить, примѣрно, цѣнность лѣса вмѣстѣ съ находящеюся подъ нимъ почвою. Къ этому капитализационному методу O лѣсовъ и прибегаютъ обыкновенно на практикѣ въ тѣхъ случаяхъ, когда приходится оцѣнивать значительную по площади лѣсную дачу, въ которой возможно и умѣстно вести самостоятельное лѣсное хозяйство. Но очень часто приходится оцѣнивать небольшой дачи, или даже отдѣльныя насажденія, въ которыхъ веденіе самостоятельнаго хозяйства невыгодно, или невозможно, и на которыя, поэтому, нельзя составить особаго плана хозяйства. Въ такихъ случаяхъ приходится производить O лѣса или по ожидаемой стоимости, или по затратамъ. O по ожидаемой стоимости имѣетъ болѣе общее значеніе и ею иногда пользуются даже при O значительныхъ лѣсныхъ дачъ. Каждое насажденіе, произрастающее при данныхъ условіяхъ, имѣетъ извѣстный возрастъ сѣлости, по наступленіи котораго его всего выгоднѣе рубить. Если обозначить этотъ возрастъ черезъ u , а стоимость всѣхъ матеріаловъ, доставляемыхъ срубленнымъ въ этомъ возрастѣ насажденіемъ, черезъ Au , то теперешняя стоимость насажденія, имѣющаго возрастъ n , выразится, при дисконтированіи изъ $p\%$ сложныхъ, черезъ

$$An = \frac{Au}{1,0p^{u-n}}$$

Примѣненіе этой простой формулы даетъ вѣрный результатъ лишь въ томъ случаѣ, если въ насажденіи до наступленія сѣлости не будутъ производиться рубокъ промежуточнаго пользованія, или если такія рубки не доставляютъ никакого дохода. Если же такія пользованія производятся на m_1, m_2, m_3 и т. д. году и доставляютъ, соответственно, доходы D_1, D_2, D_3, \dots , то теперешняя ихъ стоимость выразится черезъ:

$$\frac{D_1}{1,0p^{m_1-n}} + \frac{D_2}{1,0p^{m_2-n}} + \frac{D_3}{1,0p^{m_3-n}} + \dots$$

Приводя эти выраженія къ одному знаменателю съ опредѣленной выше стоимостью главнаго пользованія и складывая всѣ полученные величины, находимъ

$$An = \frac{Au + D_1 \cdot 1,0p^{u-m_1} + D_2 \cdot 1,0p^{u-m_2} + D_3 \cdot 1,0p^{u-m_3} + \dots}{1,0p^{u-n}}$$

Подобно доходамъ отъ промежуточныхъ пользованій, могутъ быть введены въ эту формулу и доходы отъ побочныхъ, если таковыя производятся. Изъ полученной такимъ образомъ суммы доходовъ, которые могутъ быть доставлены насажденіемъ, слѣдуетъ вычесть расходы, которые придется понести, если насажденіе останется на корнѣ до возраста рубки,

т. е. въ теченіе $(u-n)$ лѣтъ. Эти расходы слагаются изъ ежегодныхъ расходовъ на управленіе, охраненіе, налоги и пр. (v) и изъ ежегодной почвенной ренты (b) . Капитальная стоимость этихъ расходовъ равна: $\frac{(b+v)(1,0p^{u-n}-1)}{0,0p \times 1,0p^{u-n}}$. Слѣдовательно, окончательная формула ожидаемой стоимости насажденія получаетъ видъ:

$$An = \frac{Au + D_1 \cdot 1,0p^{u-m_1} + D_2 \cdot 1,0p^{u-m_2} + \dots - \frac{b+v}{0,0p} \cdot (1,0p^{u-n}-1)}{1,0p^{u-n}}$$

Къ пользованію этой формулой приходится прибѣгать, напр., въ томъ случаѣ, когда требуется опредѣлить размѣръ вознагражденія, причитающагося лѣсовладѣльцу въ случаѣ по-

врежденія незрѣлага насажденія, поврежденія настолько значительнаго, что насажденіе должно быть немедленно срублено. Изъ вычисленнаго по этой формулѣ суммы должно въ такомъ

случаѣ вычесть стоимость матеріаловъ, которые можно получить при срубкѣ поврежденнаго насажденія. Къ методу ожидаемой стоимости прибѣгаютъ и для *О. точны*, пригодной только для лѣсного пользованія. Съ помощью такъ наз. опытныхъ таблицъ опредѣляютъ размѣры возможныхъ пользованій отъ разведеннаго на такой почвѣ насажденія и суммируютъ, при помощи счета на сложные проценты, доходы отъ этихъ пользованій. При этомъ каждый изъ такихъ доходовъ представляется въ видѣ непрерывной ренты, поступающей каждые *n* лѣтъ, т. е. повторяющейся чрезъ такое число лѣтъ, которое соответствуетъ наивыгоднѣйшему обороту рубки. Капитальная стоимость дохода

$$\frac{Au + Da \cdot 1,0p^{n-a} + Db \cdot 1,0p^{n-b} + \dots + Na \cdot 1,0p^{n-a} + Nb \cdot 1,0p^{n-b} + \dots}{1,0p^n - 1}$$

Расходы слагаются: 1) изъ культурныхъ (*c*), сопряженныхъ съ возобновленіемъ насажденія по истеченіи каждыхъ *n* лѣтъ; ихъ капитальная стоимость выразится чрезъ: $\frac{c \cdot 1,0p^n}{1,0p^n - 1}$, или = $c + \frac{c}{1,0p^n - 1}$. 2) Ежегодныхъ (*v*), капитальная

$$Bu = \frac{Au + Da \cdot 1,0p^{n-a} + \dots + Na \cdot 1,0p^{n-a} + \dots - c}{1,0p^n - 1} - (c + V).$$

Результатъ вычисленія по этой формулѣ, при данныхъ условіяхъ роста и цѣнахъ на лѣсные матеріалы, существенно зависитъ отъ принятой нормы роста (*p*) и высоты оборота рубки (*n*), какъ показываетъ наглядная слѣдующая табличка.

Ожидаемая стоимость почвы, при оборотѣ и нормѣ роста

рубки	4%	3%	2%	1%
50 . . .	125	277	622	1748
60 . . .	144*)	341	808	2380
70 . . .	139	363*)	920*)	2869
80 . . .	104	318	882	2963*)
90 . . .	71	268	820	2930

При всей теоретической вѣрности метода *О. лѣса* по ожидаемой стоимости, онъ представляетъ серьезныя неудобства на практикѣ: необходимо имѣть, для примѣненія этого метода, подробныя опытыя таблицы для каждаго изъ типовъ почвы, встречающихся въ дачѣ, и трудно остановиться на выборѣ нормы роста, величина которой, какъ показываютъ вышеприведенныя цифры, оказываетъ очень значительное влияние на результатъ вычисленія. Поэтому на практикѣ къ этому методу прибѣгаютъ довольно рѣдко. *О. «по затратамъ»* представляетъ меньшія практическія затрудненія, и примѣнима лишь въ тѣхъ случаяхъ, когда имѣютъ дѣло съ искусственно улучшенными почвами или искусственно разведенными насажденіями. Стоимость *почвы* по затратамъ равна уплаченному при покупкѣ ея капиталу, нарощенному сложными процентами до даннаго

отъ главнаго пользованія составить при этомъ $\frac{Au}{1,0p^n - 1}$; доходы отъ промежуточныхъ пользованій, производимыхъ на *a, b, c*-мъ и т. д. году, абсолютно равны *Da, Db, Dc...* дадутъ, соответственно, капитальныя стоимости:

$$\frac{Da \cdot 1,0p^{n-a}}{1,0p^n - 1}; \frac{Db \cdot 1,0p^{n-b}}{1,0p^n - 1}; \frac{Dc \cdot 1,0p^{n-c}}{1,0p^n - 1} \dots$$

Таковыми-же формулами выразятся и капитальныя стоимости доходовъ (*Na, Nb, Nc...*) отъ промежуточныхъ пользованій, такъ что капитальная стоимость всѣхъ ожидаемыхъ доходовъ выразится формулою:

$$\text{стоимость которыхъ } (V) = \frac{v}{0,0p}. \text{ Вычитая объ}$$

эти стоимости изъ суммы доходовъ, получаемъ слѣдующую окончательную формулу ожидаемой стоимости почвы (*Bu*):

момента и сложному съ суммою издержекъ, также приращенныхъ процентами, сопряженныхъ съ приведеніемъ почвы въ состояніе, допускающее возможность культуры. Стоимость *m*-лѣтняго насажденія по затратамъ опредѣлится по формулѣ:

$$B(1,0p^m - 1) + \frac{v}{0,0p} (1,0p^m - 1) + c \cdot 1,0p^m,$$

гдѣ *B* выражаетъ стоимость почвы, *v*—ежегодные расходы на управленіе, охраненіе и пр. и *c*—стоимость заложенія насажденія. См. Г. Гейеръ, «Руководство къ оцѣнѣ лѣсовъ» (съ 2-го изд. перев. Д. Кравчинскій, СПб., 1878); Kraft, «Zur Praxis der Waldwerthrechnung und forstlichen Statik» (Ганноверъ, 1882); Baur, «Handbuch der Waldwerthberechnung» (B., 1876); Heyer, «Anleitung zur Waldwerthberechnung» (Лпц., 1892); Martineit, «Anleitung zur Waldwerthberechnung» (B., 1892); Stötzner, «Waldwerthberechnung und forstliche Statik» (Франкфуртъ на Майнѣ, 1894).

В. Добровольскій.

Очагъ—см. Печи.

Очаковская коса — незначительный мысъ въ Азовскомъ морѣ, на южномъ прибрежьи Таганрогской бухты, длиною до 750 саж. Въ настоящее время *О. коса* сдвинута уже съ отмелью, идущею отъ донскихъ гирлъ.

Очаковская орда (бѣлгородская, буджакская или Аккерманская)—названа такъ отъ сѣдства съ крѣпостью Очаковыми; состояла изъ погайцевъ, переселившихся въ XVI в. изъ Крыма въ Буджакъ. Съ половины XVIII в. началось обратное переселеніе буджакскихъ татаръ въ Таврическую губернію, а въ концѣ XIX в. и послѣдніе остатки ихъ выведены на югъ Крыма.

*) Наивыгоднѣйшій оборотъ рубки оказывается тѣмъ выше, чѣмъ ниже принята для вычисленія норма роста.

Очаковъ — заштатный гор. Одесского у., Херсонской губ., на мысъ, омываемомъ съ В Днѣпровскимъ лиманомъ, съ 3 Чернымъ моремъ. Мѣстность, занимаемая гор., извѣстна со временъ глубокой древности. Здѣсь было знаменитое поселеніе млетянъ—Ольвия, а на мѣстѣ города, во время Геродота, стояла эллинская колонія Алекторъ и храмъ Димитры. Находящейся въ 12 в. отъ гор. островъ Везрезани, по-турецки Бирю-узень-ада, былъ извѣстенъ еще сивамъ. Крѣпость О., подъ именемъ Кара-Керманъ (Черная крѣпость) или Озу-кале (О.), выстроена въ 1492 г. крымскимъ ханомъ Менгли-Гиреемъ и вскорѣ подверглась нападенію литовцевъ. Позднѣе О. былъ опорнымъ пунктомъ турецкихъ владѣній въ Черноморьѣ и центромъ обширной Очаковской земли, имѣвшей 4 города: О., Аджидеръ (Овидіополь), Хаджибей (Одесса) и Дубоссары и до 150 поселеній татаръ, молдаванъ и русскихъ бѣглецовъ-раскольниковъ, жившихъ въ такъ наз. «ханскихъ слободахъ». О. въ то время неоднократно былъ разоряемъ Москвою, Польшею и особенно Запорожскою съчюю (въ 1523 г.—кошевымъ атаманомъ Дашкевичемъ, въ 1526 г.—моск. дьякомъ Ржевскимъ, позже Адашевымъ; въ 1688, 1692 и 1694 гг. подвергался нападенію со стороны малороссійскихъ гетмановъ). О военныхъ дѣйствіяхъ подъ О. въ XVIII в. см. ниже. Въ 1792 г. екатеринославскимъ губернаторомъ Каховскимъ, по приказанію императрицы Екатерины II, былъ заложень, взамѣнъ крѣпости, городъ, приисанный въ 1795 г. къ Вознесенской округѣ, Вознесенскаго намѣстничества. Въ 1796 г. О. вошелъ въ составъ Новороссійской, а въ 1802 г.—Николаевской губ., при чемъ его жители получили десятилетнюю льготу отъ казенныхъ податей. Съ 1806 г. оставленъ безъ уѣздныхъ городомъ и, послѣ открытія порта въ Одессѣ, постепенно утратилъ прежнее торговое значеніе. Въ 1852 г. упразднены очаковскія укрѣпленія; въ 1854 — 55 гг. подвергался бомбардированію со стороны флота соединенныхъ державъ. Городскія земли 8322 дес. 1425 саж. Жителей (къ 1 января 1896 г.) 7218 (3562 мжч. и 3656 жнщ.); дворянъ 62, духовнаго званія 48, почетныхъ гражданъ и купцовъ 916, мѣщанъ 5095, военного сословія 632, крестьянъ 423, прочіихъ сословій 42; православныхъ 5934, раскольниковъ 110, католиковъ 55, протестантовъ 44, евреевъ 1042, прочіихъ исповѣданій 33. Двѣ православныя церкви, еврейская синагога и молитвенные дома; приходское училище, школа, двѣ больницы—городская и земская; купеческая гавань. Привозъ товаровъ моремъ — незначителенъ. Вывозъ, главнымъ образомъ хлѣба, скрупаемаго здѣсь — въ Одесскій портъ. Преобладаетъ наботажъ (до 99,8%); заграничныя суда заходятъ сюда рѣдко. Всѣхъ судовъ въ годъ приходитъ не болѣе 250, съ тоннажемъ ок. 6½ тыс.; отходитъ такое же количество. Всего крупныхъ торгово-промышленныхъ заведеній—41, изъ нихъ: значительный кирпичный зав., вырабатывающій въ годъ до 3½ милл. штукъ кирпича (оборотъ до 25—30 тыс. р.), 3 рыбныхъ завода, паровая мельница, 27 вѣтряныхъ мельницъ; остальные заведенія —

бондарныя, слесарныя, мебельныя и проч. Оборотъ всѣхъ заведеній не превышаетъ 40 тыс. р. въ годъ. Городскихъ доходовъ (1895)—68844 р., расходовъ 66230 р., изъ нихъ: на содержаніе городского управленія 3550 р., на учебныя заведенія 5485 р., на врачебную часть 1310 р. Городской общественный банкъ, открытый въ 1867 г., съ основными капиталомъ въ 25 тыс. рублей. Метеорологическая станція. Маякъ, съ 2 башнями и 2 знаками.

А. М.

Стремленіе Россіи въ началѣ XVIII в. овладѣть сѣв. Черноморскимъ побережемъ встрѣчало въ О. одно изъ существенныхъ препятствій; поэтому уже въ 1737 г. О. былъ поставленъ фельдмаршалу Миниху главнымъ предметомъ дѣйствій. 30 іюня наша армія обложила крѣпость; 1 іюля турки были вытѣснены изъ прилегавшихъ къ ней жилищъ и садовъ и начато бомбардированіе; 2 іюля Минихъ, пользуясь вспыхнувшимъ въ городѣ пожаромъ, повелъ свои войска на штурмъ, остановленный глубокимъ ровомъ. Штурмующіе, не имѣя ни лѣстницъ, ни фашинъ, стали отступать; но въ это время взлетѣлъ на воздухъ въ крѣпости пороховой погребъ, и защитники, охваченные паническимъ страхомъ, побѣжали къ своимъ судамъ, стоящимъ у берега. Наша конница бросилась преслѣдовать ихъ, а затѣмъ ворвалась въ городъ, который сдался. Однако, уже 5 іюля Минихъ, вслѣдствіе недостатка продовольствія и подножнаго корма, выстушилъ изъ крѣпости оставивъ въ ней отрядъ (ок. 8 тыс.) подъ начальствомъ ген.-м. Штофельна. Спустя 2 недѣли къ О. подошла наша флотилія и снабдила крѣпость жизненными припасами; но послѣднихъ хватило не надолго, а развившіяся болѣзни довели численность гарнизона, къ концу сентября, до 4—5 тыс. Турки, узнавъ объ уходѣ главныхъ силъ Миниха, рѣшились вновь овладѣть О., 14 окт. обложили его и начали бомбардированіе. Штурмы, предпріятыя ими 23, 25 и 28 октября, были отбиты, и они отступили къ Бендерамъ. Въ 1738 г., вслѣдствіе появленія моровой язвы, Штофельну предписано было, разоривъ до основанія О., возвратиться въ Украину. По миру 1739 г., О. остался за Турціею. Въ первую кампанію русско-турец. войны 1769 — 74 гг. дѣйствія противъ О. велась только запорожцами, дѣлавшими набѣги на его окрестности; во вторую кампанію наблюденіе за Очаковскимъ поручено было отряду генералъ-майора кн. Прозоровскаго, которому удалось нанести поражение 4 тыс. турокъ и татаръ, расположившихся подъ стѣнами крѣпости. Въ кампанію 1788 г. О. былъ осажденъ арміею кн. Потемкина, при содѣйствіи нашей флотиліи, предводимой принцемъ Нассавъ-Зигеномъ, которому удалось частью уничтожить, частью отнѣсти турецкій флотъ Гассана-паши, стоявшій подъ О. Осада продолжалась съ конца іюня до начала декабря. Потемкинъ, разсчитывая на добровольную сдачу крѣпости, не хотѣлъ предпринимать штурма и ограничился усиленнымъ бомбардированіемъ, но пока онъ сѣмъ, расположившись подъ О., велъ жизнь празднаго сибарита, окруженнаго пышностью и роскошью, положеніе войскъ его, при насту-

плени осенней непогоды, сдѣлалось невыносимо тяжелымъ, и они настоячиво стали просить, чтобы ихъ вели на штурмъ. Предпринятый 6 декабря штурмъ отличался страшнымъ кровопролитіемъ, такъ какъ турки защищались отчаянно; крѣпость, однако, была взята и по искускому миру 1791 г. осталась за Россією. Въ восточную войну 1853—56 гг., послѣ паденія Севастополя, О. былъ занятъ отрядомъ ген.-адъютанта Кнорринга, но по взятіи Кинбурна (см.) очищенъ. Въ концѣ царствованія имп. Александра II между О. и Кинбурнской косою возведены сильныя укрѣпленія, заграждающія доступъ въ Днѣпровскій лиманъ.

Очаповскій (Иосифъ-Богданъ Осзаровскі, 1826—95)—польскій ученый, проф. въ Варшавѣ, потомъ въ Краковѣ. Главные его труды: «Cenniejsi pisarze umiejętności skarbowych» (1868), «Rzecz o rozchodach państwa» (1868), «Ogólne i szczególne źródła fizyologii politycznej czyli nauki o naturze państwa» (Краковъ, 1871), «Rys encyklopedyi nauk politycznych» (1871), «Opodatkowanie cudzoziemców» (Львовъ, 1871), «Układ i metoda prawa politycznego i polityki ustroju» (Краковъ, 1873), «Wpływ klimatu na państwo» (1873), «Zakres i osnowa prawa politycznego», «Władza i układ państwa, zarys polityki i porównawczego prawa konstytucyj» (1875—77).

Очаповскій (Михаилъ Осзаровскі, 1788—1854)—извѣстный польскій писатель по агрономіи. О. получилъ образование и степень доктора философіи въ виленскомъ университетѣ, потомъ онъ отдался практической хозяйственной дѣятельности, путешествовалъ по Европѣ, въ 1822 г. былъ назначенъ профессоромъ сельскаго хозяйства въ виленскомъ университетѣ, въ 1828 г. визитаторомъ школы въ Вильнѣ, въ 1829 г.—цензоромъ, исполняя всѣ эти должности до закрытія виленскаго унив. Послѣдніе годы жизни О. провелъ въ Варшавѣ, управляя имѣніями Маримунта и состоя директоромъ института сельскаго хозяйства и дѣсоводства. Изъ его многочисленныхъ сочиненій важнѣйшія: «Zasadu agromonii czyli nauka o gruntach» (Вильно, 1819), «Zasadu chemii rolniczej» (Вильно, 1819), «O roli, jej uprawie i pielęgnowaniu roślin gospodarskich» (тамъ же, 1825), «Rzut oka na tezażniejszy Stan gospodarstwa w klimacie północnym» (2 т., тамъ же, 1828), «Gospodarstwo wiejskie» (тамъ же, 1835—46; изд. 2, 1848), дополненное по смерти автора двумя томами подъ заглавіемъ: «Nauka ekonomii czyli zarządu gospodarstwa» (1857) и др.

Очечпыры—мст. на берегу Чернаго моря, верстахъ въ 50 южнѣ Сухума. Во время войны 1877—8 гг., турки, для поддержанія возстанія въ Абхазіи, высадили у О. небольшой отрядъ регулярныхъ войскъ, подъ начальствомъ Гуссейнъ-паши. Силы послѣдняго, вмѣстѣ съ мятежными абхазцами, доходили до 5 тыс. чел., которыхъ онъ расположилъ на сильной и укрѣпленной позиціи у Очечпыры. Здѣсь, 15 іюня 1877 г., онъ былъ атакованъ ингурскимъ отрядомъ генералъ-майора Алхазова. Русскіе овладѣли неприятельскими доженентами и отбѣснвали турокъ къ самому мо-

рю; но въ это время появились 4 большихъ турецкихъ судна, которыя, приблизившись къ берегу, открыли огонь и заставили русскихъ отступить.

Очередная система отбыванія воинской повинности—противопологается жеребьевой. Въ Россіи она была выработана самимъ населеніемъ и узаконена рекрутскимъ уставомъ въ 1810 г. Сущность ее состояла въ слѣдующемъ: а) всѣ семейства даннаго участка вносились въ О. списки, по порядку числа состоящихъ въ нихъ работниковъ, въ возрастѣ отъ 18 до 60 лѣтъ; б) семейства давали рекрутъ по порядку списка, при чемъ семьи, имѣвшія одного работника, вовсе освобождаются отъ поставкы рекрутъ, а имѣвшія болѣе 4 работниковъ обязаны были ставить второго рекрута ранѣе, чѣмъ семьи, у которыхъ вдвое меньшее число работниковъ; на тѣхъ же основаніяхъ брася третій рекрутъ изъ семей, которыя имѣли болѣе 7 работниковъ, но въ одинъ наборъ ни одно семейство не ставило болѣе одного рекрута и въ разные наборы — болѣе трехъ; в) семья, въ которой дошла очередь, ставила рекрута, если въ ней есть лицо, въ возрастѣ отъ 20 до 35 лѣтъ (послѣ крымской войны высшій предѣлъ возраста пониженъ до 30 лѣтъ), при чемъ холостые сдавались преимущественно передъ женатыми, въ порядкѣ старшинства, а изъ женатыхъ — преимущественно бездѣтныя. Такимъ образомъ, въ основѣ системы лежало стремленіе уравнять тягость повинности въ экономическомъ отношеніи. Учетъ семей былъ, однако, крайне сложенъ и вызывалъ массу нарушеній. Весьма часто, вслѣдствіе «самовольныхъ» семейныхъ раздѣловъ, фактической составъ семейныхъ единицъ не соответствовалъ официальному; съ другой стороны, въ теченіе цѣлыхъ 15 лѣтъ каждый обязанный повинностью оставался въ неизвѣстности относительно своей участи, что не могло не отражаться крайне вредно на экономическомъ положеніи населенія. Поэтому еще въ 1854 г. О. порядкомъ былъ отмѣненъ почти повсемѣстно для госуд. крестьянъ и мѣщанъ и замѣненъ жеребьевымъ. До введенія устава о всеобщей воинской повинности 1874 г. онъ сохранялся лишь для удѣльныхъ и бывшихъ помѣщичьихъ крестьянъ; въ отношеніи послѣднихъ, при дѣйствіи крѣпостного права, О. система существовала, впрочемъ, только на бумагѣ, а фактически выборъ рекрутъ всецѣло зависѣлъ отъ усмотрѣнія помѣщика. Нынѣ О. система воинской пов. существуетъ у казаковъ (XIII, 885). Ср. Жеребьевка и Рекрутская повинность.—См. А. Редигеръ, «Комплектованіе и устр. вооруж. силъ» (вып. I).

К.-К.

Очерки—еженедѣльная политическая и литературная газета, издававшаяся въ СПб. въ 1863 г. А. Н. Очканинъ. Негласнымъ редакторомъ былъ Г. З. Елисеѣвъ. Сначала О. носила умѣренно-либеральный характеръ, но, когда редакторское значеніе Елисеѣва окрепло, приняла болѣе яркую окраску. Въ газетѣ сотрудничали М. А. Антоновичъ, П. А. Гайдебуровъ, А. С. Геролифовъ, А. П. Пятковскій и др. Всего было выпущено 13 номеровъ; изданіе прекратилось, какъ вслѣдствіе недостатка

подписчиковъ, такъ и въ силу столкновений редактора съ издателемъ. В. К.

Очерскій чугуно-литейный и желѣзодобывательный заводъ, въ Оханскомъ у., Пермской губ., при рѣчкѣ Очеръ; основанъ въ 1761 г. При заводѣ числится 100 т. дес. земли (51 т. дес. лѣсу); рабочихъ до 1300 чел. Въ 1896 г. выработано на заводѣ всего полупродукта, кричного, пудлинговаго и литого желѣза 389 т. пд. на сумму до 1 милл. руб. Въ сѣвѣ 492 дв., 3486 жит.; школа, больница, 10 лавокъ.

Очески — такъ называются въ прядильномъ дѣлѣ отбросы, получающіеся при кардномъ и гребенномъ чесаніи (см.) прядильныхъ матеріаловъ. При кардо-чесаніи отбросы эти получаютъ на кардныхъ покровахъ барабановъ, валиковъ и шляпокъ, при гребне-чесаніи — въ гребняхъ машинъ и состоятъ изъ короткихъ или спутанныхъ волоконъ съ примѣсью комочковъ и сора. Представляющіе изъ себя матеріалъ хотя и худшаго качества, но еще годный для образования пряжи, очески утилизируются различными способами: лучшіе сорта употребляются одни или въ смѣси со свѣжимъ матеріаломъ для невысокихъ номеровъ пряжи, худшіе — идутъ на вагу. Такъ, гребенные и кардные О. гребенной шерсти идутъ на пряденіе кардной или аппаратной пряжи. Хлопчатобумажные О. идутъ по большей части на приготовленіе *узарной* или *отпадной* пряжи, выпрадаемой по тому же способу, какъ и шерстяная аппаратная пряжа. При обработкѣ льна и джута получается значительное количество О. ручного и машиннаго чесанія, которые идутъ также на приготовленіе очесочной пряжи. Вообще пряжа изъ очесокъ отличается пушистостью и шероховатостью, происходящими отъ короткости и спутанности волоконъ. Эти же причины заставляютъ придавать этой пряжѣ значительную крутку и ограничиваютъ ея приготовленіе лишь невысокими номерами.

С. А. Ганешинъ. А.

Очиль-гилье (Ochill Hills) — рядъ холмовъ въ Шотландіи, отъ Стерлингъ до окрестностей Перта; достигаетъ въ Вень Клокъ (Ben Clouch) высоты 717 м. Богаты серебромъ, мѣдью и желѣзомъ.

Очистительница (евр. *каппоретъ*, *ластѣрионъ*, *propiatorium*) — такъ называлась золотая крышка надъ ковчегомъ заѣта, съ двумя выдавшимися изъ краевъ ея херувимами. Лица ихъ, обращенныя другъ къ другу, склонялись къ О., надъ которыми распростерты были и крылья херувимовъ (Исх. XXV, 17 — 21; XXVII, 6—9). Съ О. Богъ открывался Моисею и возвѣщалъ ему Свою волю (Исх. XXV, 22; XXX, 6; Лев. XVI, 12). О. эта крышка называлась потому, что надъ нею первосвященникъ въ день очищенія (см. Очищеніе) кропилъ жертвенною кровію, для очищенія грѣховъ народа (Лев. XVI, 29—34). Смыслъ и значеніе этого священнодѣйствія раскрыты апост. Павломъ въ посланіи къ евреямъ (IX, 3—15; 24—28 и далѣе, гл. X). См. прот. М. Херасковъ, «Руководство къ послѣдовательному чтенію Пятикнижія Моисеева» (Владимиръ, 1896).

Очистка (юрид.), см. Условіе объ очисткѣ.

Очищеніе — терминъ церковнаго права, означающій рядъ мѣропріятій власти, посредствомъ которыхъ церковная іерархія *очищается*, т. е. освобождается отъ опасныхъ и негодныхъ для нея элементовъ. Эта *очистительная* дисциплина (*disciplina purgatoria*) составляетъ рядъ высшихъ церковныхъ наказаній, въ противоположность дисциплинѣ *исправительной* (*disc. correctiva*), имѣющей влѣку лишь нравственное исправленіе подвергаемыхъ ей лицъ. Въ древней церкви всѣ мѣры этого рода сводились къ одному главному типу — *изверженію* или *низложенію* (*degradatio, depositio, degradatio*), т. е. лишенію навсегда сана и должности (а также преимуществъ чести и доходовъ), и приравнились къ клирикамъ, виновнымъ въ клятвенномъ преступленіи, кражѣ, блудности и т. п. тяжкихъ грѣхахъ, за которые міряне подвергались отлученію (*in quibus clericis deponuntur, laici excommunicantur*); имя изверженнаго исключалось изъ церковныхъ списковъ, но отлученію отъ церкви онъ не подвергался, развѣ если дерзалъ самовольно вступить въ права служенія, изъ котораго былъ изверженъ. Лишаясь *status clericalis*, онъ сохранялъ *status ecclesiasticus*. По конституціямъ императоровъ Гонорія (408) и Юстиніана (532) низложенный клирикъ поступалъ въ распоряженіе городской курии, которая, смотря по его имущественному цензу, причисляла его или къ составу собственнаго должностнаго штата, или къ городской коллегіи, или же назначала его въ официалы (см.). Какъ *homines improbabissimi*, они лишались права поступать въ военную службу. Болѣе легкую форму изверженія составляло *лишеніе права священнослуженія*, но съ сохраненіемъ права нахожденія между клириками. Третью степень очистительной дисциплины составляло низведеніе клирика на низшую степень, что, впрочемъ, случалось лишь съ лицами низшихъ степеней; 20-е правило трудльскаго собора, грозящее епископу, позволившему себѣ учить въ чужой епархіи, низведеніемъ въ пресвитерство, понимается канонистами какъ исключеніе изъ общаго закона, такъ какъ соборъ халкидонскій (прав. 29) даетъ общее постановленіе прямо противоположное. Въ западной церкви очистительную дисциплину составляють: запрещеніе священнослуженія на определенное время (*suspensio*), перемѣненіе съ одного мѣста на другое (*translatio*), лишеніе должности (*privatio beneficii*), изверженіе (*depositio*) и исключеніе изъ клира (*degradatio*). Къ этой же системѣ наказаній у католиковъ принадлежитъ лишеніе свободы (заключеніе въ монастырь, а съ нынѣшняго столѣтія — въ исправительныя заведенія). Императрицей Маріей Терезіей въ 1771 г. уничтожены существовавшія дотогдъ монастырскія тюрьмы, но за епископомъ оставлено право «отеческаго исправленія» виновнаго (*correctio paterna*). Съ 1869 г. въ Австріи заключеніе духовныхъ лицъ въ исправительныя заведенія поставлено въ зависимость отъ ихъ на то согласія. По закону 1874 г., никакое осуществленіе церковно-дисциплинарной власти не должно содержать въ себѣ вышнѣшаго принужденія. Особо подробно регламентировано церковное

заключение католических клириковъ въ Пруссіи, гдѣ отсылка клириковъ въ монастырь вообще запрещается, а заключеніе въ исправительное заведеніе допускается не болѣе, какъ на 3 мѣсяца, и непремѣнно съ согласія самого наказуемаго. Третій родъ наказаній очистительныхъ у католиковъ—денежные штрафы. По прусскимъ законамъ наказаніе этого рода допускается лишь по формальному суду и не можетъ превышать 30 талеровъ. Наконецъ, четвертый родъ очистительныхъ наказаній у католиковъ—наказанія тѣлесныя. Они примѣнялись лишь къ клирикамъ низшихъ степеней, въ смыслѣ «отеческаго исправленія» (*paternae correptionis*), и простиралось до 39 ударовъ розгами. Въ настоящее время въ Германіи и Австріи эти наказанія безусловно отмѣнены. Въ евангелической церкви очистительная дисциплина состоитъ изъ двухъ наказаній: 1) недобровольная отсылка виновнаго на покой (*unfreiwillige Emeritierung oder Pensionierung*), съ содержаніемъ меньшимъ обычной пенсіи и эмеритурѣ, и 2) лишеніе должности съ лишеніемъ привилегій, свойственныхъ духовному лицу. Въ русской церкви очистительная дисциплина прежде имѣла двѣ степени: 1) лишеніе должности, совершавшееся иногда и безъ святицельскаго суда, самими общинами или приходами. Съ учрежденіемъ церковныхъ штатовъ лишеніе священнослужителей должности приняло форму «удаленія за штатъ», съ запрещеніемъ священнослуженія безъ особаго разрѣшенія; 2) изверженіе, подъ которымъ разумѣлось юридическое исключеніе виновнаго изъ клира, въ силу церковно-судебнаго приговора. Со времени патріаршества снятіе сана сдѣлалось необходимымъ условіемъ для предадн духовнаго лица суду градскому или царскому за преступленія общаго гражданскаго характера. Изверженіе состояло въ томъ, что виновный исключался изъ церковныхъ людей и «вчислялся въ мірской людъ». Указомъ 1664 г. запрещено было подвергшимся изверженію занимать должности подъячыхъ и приказныхъ въ Москвѣ и въ другихъ городахъ. Со времени Петра I ихъ стали принимать въ солдаты, при чемъ синодъ ходатайствовалъ, чтобы ихъ опредѣляли въ полки, стоявшіе въ отдаленныхъ отъ прежнихъ мѣстъ ихъ служенія городахъ. По дѣйствующему русскому церковному праву («Уставъ Духовныхъ Консисторій» и др.), очистительная дисциплина сводится къ слѣдующимъ мѣропріятіямъ: 1) лишеніе бѣлыхъ священнослужителей сана, а монашествующихъ—и монашества, съ исключеніемъ изъ духовнаго вѣдомства; 2) лишеніе сана съ оставленіемъ въ духовномъ вѣдомствѣ на низшихъ должностяхъ и лишеніе священно-монашествующихъ сана съ оставленіемъ въ монашествѣ на покаяніи; 3) отрѣшеніе отъ мѣста; 4) исключеніе за штатъ. См. Н. Суворовъ, «О церковныхъ наказаніяхъ» (СПб., 1876).

Н. В.—оз.

Очищеніе религиозное въ ветхозавѣтномъ іудействѣ—группа отправленій культа, главнымъ образомъ жертвоприношеній, имѣвшихъ цѣлью освобожденіе тѣла и всей жизненной обстановки отъ разнаго рода оскверненія, физическаго и нравственнаго, чтобы

сдѣлать израильтянина и по вѣншности достойнымъ служителемъ Яговы и вмѣстѣ съ тѣмъ сильнѣ пробудить въ людяхъ сознание грѣха и его послѣдствій. Для гражданъ царства Божія оскверненіемъ считались: 1) *нечистота смерти человека*, а также животныхъ. Трупъ умершаго или убитаго дѣлалъ нечистымъ на семь дней помѣщеніе, гдѣ онъ умеръ, и находившіеся тамъ непокрытыми въ моментъ смерти сосуды, людей и животныхъ; оскверняло также прикосновеніе къ убитому, къ костямъ умершаго и его могилѣ. О состояло въ кропленіи особою водою вещей и людей и въ обмываніи тѣла и одежды осквернившихся. Тѣмъ же омовеніемъ очищалось оскверненіе человека отъ прикосновенія къ *издохшимъ (чистымъ или нечистымъ) животнымъ*; но заколотое человѣкомъ животное чистое не оскверняло. Лисица, мышь и шесть породъ лещерцъ, вздохшія, наносили нечистоту не только человѣку, но и вещамъ (сосудамъ, одеждамъ, хлѣбнымъ печамъ и т. д., пища, приотвѣренной на водѣ); всѣ они были нечисты до вечера и должны были быть вымыты водою, а глиняные сосуды разбивались. 2) *Нечистота проказы* на человѣкѣ, домахъ и тканяхъ. О положеніи прокаженныхъ у древнихъ іудеевъ и соответствующихъ постановленіяхъ ветхаго завѣта см. Проказа. Особыми обрядами очищалась *проказа жилищъ*, т. е. зеленюватая или красноватая яминъ, появившіяся на стѣнахъ дома. Домъ заперся на семь дней: если въ восьмой день яминъ не исчезалъ, то зараженные камни выламывались изъ стѣнъ, внутреннія стѣны всего дома выскабливались; если и послѣ того вновь появлялись яминъ, то домъ объявлялся нечистымъ и сжигался; если же послѣ новой отштукатурки стѣнъ внутри на нихъ не появлялось яминъ, домъ объявлялся очищеннымъ, при чемъ онъ подвергался седмичному кропленію тою же водою, какою очищались исцѣлившіяся отъ проказы человѣки. Подобная проказа, въ видѣ пятенъ, появлялась на одеждахъ изъ льна и шерсти и на кожахъ. Если пятна въ теченіе семи дней увеличивались, ткани сжигались; если же не увеличивались, то только вторично обмывались и хранились запертыми въ продолженіе еще семи дней; если послѣ этого пятна еще оставались, хотя бы и становились блѣднѣе, то они вырѣзывались изъ ткани и сжигались, а матерія еще разъ омывалась, и, если пятна не являлись вновь, объявлялись чистою. По мнѣнію ученыхъ, *проказа жилищъ* была или селитренная ржавчина, или липидовидныя растительныя образованія, какія обыкновенно бываютъ на вывѣтрившихся камняхъ и отсырѣлыхъ стѣнахъ, а проказа на тканяхъ и кожахъ происходила отъ сырости и недостатка провѣтриванія. 3) *Половая нечистота* дѣлала нечистыми до вечернаго омовенія. Женщина въ періодъ менструаціи считалась нечистою семь дней. Все, къ чему она прикасалась въ это время, считалось нечистымъ до вечера. *Кроотоочиная* считалась нечистою, во все время болѣзни. Въ осьмой день по окончаніи болѣзни совершалось ея О. чрезъ принесеніе ея въ жертву двухъ молодыхъ голубей или гор-

лицъ. О. чрезъ тѣ же жертвы подвергался на осьмой день по выздоровленіи мужнина, страдавшій истеченіями мочевыхъ изъ мочевого пузыря. *Родилница*, по рожденіи мальчика, оставалась нечистою семь дней, а дѣвочки—14 дней. Въ первомъ случаѣ она не могла придти къ святилищу 33 дня, а во второмъ—66 дней. По окончаніи этихъ дней она должна была принести въ жертву одновѣтнаго агнца и молодого голубя. Особый родъ О. въ иудействѣ составляло *О. отъ подозрѣній въ прелюбодѣяніи и смертоубійствѣ*. Если мужъ подозрѣвалъ жену въ нарушеніи супружеской вѣрности, но не могъ привести твердыхъ тому доказательствъ, онъ приводилъ жену къ священнику, приносилъ для жертвы ячменную муку. Священникъ бралъ сосудъ съ священной водою, клалъ въ нее нѣсколько пыли съ полу скинн, обнажалъ голову жены и затѣмъ, положивъ въ ея руку хлѣбное приношеніе, произносилъ заклинаніе, въ которомъ говорилось, что если она невинна, вода не будетъ для нея наказаніемъ, а въ случаѣ ея виновности, она будетъ для нея проклятіемъ, отъ котораго ея бедра иссохнутъ и все чрево вспухнетъ, на что жена отвѣчала дважды: аминь. Затѣмъ священникъ писалъ это заклинаніе на свѣткѣ, омывалъ его въ водѣ, бралъ хлѣбное приношеніе, полную горсть его сожигалъ на жертвенникѣ и, наконецъ давалъ женѣ пить клатвенную воду. Если находили тѣло убитаго и не могли обнаружить виновника его смерти, то власти вымѣряли, какой городъ ближе къ мѣсту находженія убитаго, чтобы городъ этотъ удалялъ убійцу изъ своей среды. Старѣйшины найденнаго ближайшаго города выводили молодую, еще не работавшую, корову къ ручью или рѣкѣ, гдѣ земля была еще не разработана, и, въ присутствіи священниковъ, закладывали ее, затѣмъ умывали надъ нею руки, говоря: «руки наши не прошли крови ей и глаза наши не видали; очисти народъ твой, который ты, Іегова, освободилъ, и не вмѣни народу твоему, Израилю, невинной крови». Этимъ символическимъ дѣйствіемъ совершалось О. вины города; чрезъ убіеніе коровы совершалось наказаніе убійцы. Законы объ О. еврейскихъ изложены въ книгѣ Левитъ, а отчасти въ «Второзаконіи». См. «Виблейскую археологію, Фр. Кейля (русскій переводъ, Кіевъ, 1871).

Н. Б.—отъ.

При Моисей установленъ былъ *день О.* или праздникъ О., который совершался въ десятый день седьмого луннаго мѣсяца еврейскаго (тишири), соответствующаго послѣдней и первой половинѣ сентября и октября. Изъ книги Левитъ (XVI, 1—2) видно, что ближайшимъ поводомъ къ установленію дня О. былъ грѣхъ небреженія и неуваженія къ святилищу, допущенный сыновьями Аарона (Надавомъ и Авидомъ), когда они принесли предъ Господа огонь чуждый. Тотчасъ же послѣ этого случая, какъ бы для предупрежденія подобныхъ и для вытѣшенія страха къ дому Божію, Богъ объявляетъ, что первосвященникъ одинъ только разъ въ годъ (ib., XVI, 2, 34; ср. Исходъ XXX, 10; Евр. IX, 7), и то съ величайшими предосторожностями и многими жертвенными обрядами, безъ всякаго великолѣтія, въ простыхъ

священническихъ одеждахъ, можетъ входить въ святое святыхъ, чтобы молиться тамъ какъ о своихъ грѣхахъ, такъ и о грѣхахъ народа за цѣлый годъ. Въ видѣ жертвы о грѣхахъ народа былъ закалываемъ первосвященникомъ, выбранный по жребію, козелъ, символически указывавшій израильтянамъ, что они по своимъ грѣхамъ заслуживали вѣчной смерти. Надъ другимъ козломъ первосвященникъ исповѣдывалъ всѣ беззаконія сыновъ израильтянъ, и затѣмъ отсылая его съ нарочнымъ въ пустыню. Писаніе не говоритъ о дальнѣйшей судьбѣ козла; равнины иудейскіе говорятъ, что козелъ этотъ низвергаемъ былъ со скалы, въ знакъ уничтоженія грѣховъ народныхъ. Этотъ козелъ, называвшійся козломъ *отпущенія* или удаленія, служилъ знакомъ, что грѣхъ народа искупленъ и не помянется Богомъ. Жертвы всеожоженія (два овна) были какъ-бы заключительнымъ актомъ О. всего народа израильтянина, онъ имѣли характеръ очистительный и умилостивительный, какъ это видно изъ того, что по принесеніи жертвъ всеожоженія Ааронъ очищалъ себя и народъ (Лев. XVI, 21). Праздничный покой дня О. былъ такъ строгъ, что даже пришельцы и чужестранцы, поселившіеся между иудеями, не должны были нарушать его своими работами (ib., 29, 31); это былъ также день поста. День О. прообразовалъ день нашего спасенія и О. чрезъ Іисуса Христа, когда Онъ «однажды, къ концу вѣковъ, явился для уничтоженія грѣха жертвою Своєю» (Евр. IX, 26; см. 1 Іоан. II, 2 и Рим. III, 25). Первосвященникъ, въ бѣлыхъ одеждахъ входящій съ жертвенною кровью во святое святыхъ, прообразовалъ Іисуса Христа, который съ Своею кровью, какъ ходатай за грѣхъ людей, вошелъ «во святая», т. е. на небо, предъ лицомъ Бога-Отца (Евр. IX, 12, 24). Наконецъ, сожженіе *отъ стага* (Лев. XVI, 27) тѣлъ животныхъ, кровь которыхъ вносилась во святилище для О. грѣховъ, прообразовало закланіе Іисуса Христа, Его страданіе *отъ оратъ* Иерусалима (Евр. XIII, 11—12). Ср. Д. Аелансезъ, «Руководство по предмету Священнаго Писанія» (изд. 3, Ставрополь, 1888), и прот. М. Херасковъ, «Руководство къ послѣдовательному чтенію Пятиокнижія Моисеева» (изд. 5, Владиміръ, 1896).

Очищеніе воды—см. VI, 706, 730, 732, 736, 740; XIV, 255.

Очки (Besicles, Brillen, Spectacles) — оптическая стекла, которыми пользуются для отчетливаго разсматриванія близкихъ и далекихъ предметовъ, когда глаза уклоняются отъ нормы, будетъ ли уклоненіе относиться къ формѣ глазного яблока и преломляющихъ поверхностей, къ преломляющей силѣ оптическихъ средъ, къ измѣненію мышечной системы (косоглазіе) или къ измѣненію плотности и эластичности хрусталика и проч. Смотря по характеру этихъ уклоненій (аномалій), назначаются очки сферическія (обыкновенныя, перископическія, французскія), цилиндрическія, сферопцилиндрическія, призматическія, стенопическія и швѣтныя. Въ ст. Зрѣніе (т. XII) было уже указано, что глазъ можно уподобить камеробскурь, въ которой отчетливо изображеніе предметовъ (далекихъ и близкихъ) по-

лучается на неподвижной сѣтчаткѣ глаза благодаря измѣненію преломляющей силы объектива (хрусталика глаза). Способность различныхъ лицъ видѣть большія или меньшія детали предмета съ одного и того же расстоянія, при одинаковой формѣ глазного яблока и одинаковой преломляющей силѣ діоптрической глазной системы, обуславливается различіемъ въ разстояніи между цилиндромъ и корбочками сѣтчатки и называется остротой зрѣнія (см. Зрѣніе). Разсматривая предметъ обоими глазами, мы видимъ его только тогда одиночнымъ, когда оси зрѣнія глазъ образуютъ такой уголъ сходности (конвергенцію), при которомъ симметричныя отчетливыя изображения на сѣтчаткахъ получаютъ въ опредѣленныхъ соответственныхъ мѣстахъ чувствительнаго желата пятна (fovea centralis: VIII, S12). Благодаря такому бинокулярному зрѣнію, мы не только судимъ объ относительномъ положеніи и разстояніи предметовъ, но и воспринимаемъ впечатлѣнія рельефа и тѣлесности.

Выбирая очки для нейтрализаціи аномалій, должно обращать вниманіе на то, *сохраняется ли въ глазъ нормальная острота зрѣнія и не нарушается ли бинокулярное зрѣніе*. Въ большинствѣ случаевъ, глаза можно раздѣлить на три группы. 1) *Эмметропный* — нормальный глазъ, который безъ аккомодациі (см.) собираетъ въ фокусъ на сѣтчаткѣ только лучи параллельные, видитъ отчетливо, безъ всякаго напряженія, предметы, расположенные очень далеко отъ глаза (см. Зрѣніе). Только съ приближеніемъ предмета вступаетъ въ свою роль аккомодирующая рѣсничная мышца, дѣятельность которой, однако, ограничивается нѣкоторымъ предѣломъ. Начиная съ нѣкотораго разстоянія (различнаго для различнаго возраста) аккомодациія прекращается. Такимъ образомъ, для каждаго эмметропнаго нормального глаза существуютъ двѣ точки, дальняя и ближайшая (punctum remotum и p. proximum), между которыми находящіеся предметы видны отчетливо. 2) *Міопный* — брахметропный, близорукій глазъ, который безъ аккомодациі собираетъ въ точку на сѣтчаткѣ только расходящіеся лучи. Для параллельныхъ лучей фокусъ лежитъ передъ сѣтчаткой, слѣдов., глазъ не видитъ далекихъ предметовъ. Избытокъ рефракціи міопнаго глаза сравнительно съ рефракціей нормального глаза ограничивается для міопна разстояніе между дальней и ближайшей точками только нѣсколькими дюймами (20—2). 3) *гиперметропный* — дальновзорный глазъ, который, безъ аккомодациі, собираетъ въ фокусъ на сѣтчаткѣ только сходящіеся лучи, а отъ параллельныхъ даетъ фокусъ позади сѣтчатки (въ отрицательномъ пространствѣ). Только съ помощью аккомодациі гиперметропный глазъ можетъ собирать въ фокусъ параллельные и даже расходящіеся лучи, идущіе отъ предметовъ, расположенныхъ передъ глазомъ. Гиперметропный глазъ имѣетъ недостаточную рефракцію и, безъ аккомодациі, вовсе не могъ-бы видѣть отчетливо предметъ, даже и издали (не былъ бы дальновзорнымъ). Въ этомъ легко убѣдиться, парализовавъ временно аккомодацию вырѣскиваниемъ въ глазъ атропина. Эмметропный глазъ послѣ известной опе-

раціи катаракты (удаленіе) хрусталика, или послѣ сдвига хрусталика въ сторону отъ зрачка—становится сильно гиперметропнымъ, ибо для глаза потеряна рефракціа хрусталика. Поэтому можно сказать, что для гиперметропнаго глаза, вслѣдствіе недостаточной рефракціи, punctum remotum въ отрицательномъ пространствѣ позади сѣтчатки, а punctum proximum, хотя и передъ глазомъ, но сравнительно далеко. Назначеніе О. для амметропныхъ глазъ (міопнаго и гиперметропнаго) имѣетъ своею цѣлюю нейтрализовать аномаліи, т. е. для міопнаго глаза расширить пространство между ближайшей и дальней точкой, отодвинуть послѣднюю въ ∞, а для гиперметропнаго глаза передвинуть дальнюю точку изъ отрицательнаго пространства въ ∞ передъ глазами, не прибѣгая вовсе къ помощи аккомодациі. Поэтому для міопнаго глаза надо пользоваться стеклами разсѣивающими (нейтрализующими избытокъ рефракціи глаза), а для гиперметропнаго — собирательными стеклами, дополняющими своей рефракціей недостаточную рефракцію глаза. Фокусныя разстоянія такихъ очковъ должны равняться разстоянію punctum remotum до оптич. центра глаза или его узловой точки

Степени аномалій. Степень или сила міопіи оцѣнивается дробью $\frac{1}{R_m}$ и означается

буквой $M = \frac{1}{R_m}$; чѣмъ больше R_m , т. е. чѣмъ

болѣе удаленъ punctum remotum, тѣмъ слабѣе міопія, и при $R = \infty$ глазъ считается нормальнымъ. Міопію нейтрализуютъ сферически-вогнутымъ стекломъ, котораго оптическая сила

$-\frac{1}{R_m}$; если разстояніе R_m въ метрахъ, то дробь

получаетъ наименованіе *діоптріи*. Напр., для стекла съ показателемъ преломленія 1,53, для среднихъ лучей, при $R = 18$ дюйм., сила стекла

$\frac{1}{18} = 2,25D$ (*діоптріи*). Степень гиперметропіи

оцѣнивается тоже дробью $\frac{1}{-R_h}$ и чѣмъ болѣе

R_h , тѣмъ ниже степень *гиперметропіи*. Ее также можно исправить или нейтрализовать сферич. выпуклымъ собирательнымъ оптическимъ стекломъ (+), котораго сила $= +\frac{1}{R_h}$.

Принято называть низшими степенями гипер-

метропіи и міопіи всѣ степени до $\frac{1}{12}$, т. е. до

3,25 D. Средними—отъ $\frac{1}{12}$ до $\frac{1}{6}$, т. е.

3,25D — 6,5D, и сильными аномаліями—всѣ

степени болѣе $\frac{1}{6}$ или 6,5 D.

Но не всѣ сферич. стекла въ одинаковой мѣрѣ годятся для О. Плоско-выпуклыя стекла вовсе не пригодны для О. Самыя выгодныя въ оптическомъ отношеніи—вогнутыя выпуклыя собирательныя и разсѣивающія (+—мениски), такъ какъ эти стекла, будучи обращены къ глазу вогнутой стороной, обладаютъ наи-

меньшей сферической аберрацией. За такими О., названными Вульстономъ (Wollaston) *перископическими* О. глаза свободно могутъ двигаться безъ вреда для ясности зрѣнія. Однако, вслѣдствіе относительно большого ихъ размѣра, вѣса и стоимости притовговленія, ими рѣдко пользуются. Въ *общей практикѣ* употребляются *двоковыпуклыя* и *двоковыпуклыя* стекла.

Нумерация очковыхъ стеколъ. Съ давнихъ поръ нумерация очковыхъ стеколъ велась по радиусу кривизны поверхностей и выражалась въ дюймахъ. Но такъ какъ средній показатель преломленія стекла, изъ котораго притовговляли и притовговляютъ очковыя стекла = $\frac{3}{2}$, точнѣе 1,53, а толщина стеколъ незначительна, то съ небольшою погрѣшностью считали главное фокусное разстояніе стекла равнымъ радиусу кривизны. Такимъ образомъ подл О. стеклами +36 и -8 разумѣли собирательныя и разсѣвательныя стекла, съ главными фокусными разстояніями (слѣдовательно съ радиусами кривизны) равными 36 дм. и 8 дм. Эта дюймовая нумерация стеколъ въ 1875 г., по постановленію международнаго медицинскаго конгресса въ Брюсселѣ, замѣнена новой — *метрической*, при слѣдующемъ главномъ положеніи: означать номера стеколъ по опт. силѣ стекла

$$= \pm \frac{1}{f}$$
, гдѣ f фокусное разстояніе, выраженное въ метрѣ или въ частяхъ метра, причемъ силу стекла съ $f=1$ м. называть *диоптріей*. Такимъ образомъ стекламъ съ фокусными разстояніями $\frac{1}{2}$ м., $\frac{1}{3}$ м., $\frac{1}{4}$ м. должны соответствовать номера 2, 3 и пр. (по ихъ оптической силѣ, выраженной въ диоптріяхъ), или $\frac{1}{0,15}$ м. = $2D$ (диоптріи); $\frac{1}{0,33}$ м. = $3D$ и проч. Поэтому въ современныхъ наборахъ очковыхъ стеколъ общепринята нумерация въ *диоптріахъ*, но для перехода отъ старой дюймовой системы къ новой принята въ Россіи достаточно приближенная формула $DN=40$, гдѣ D номеръ по метрической системѣ въ диоптріяхъ, а N —по дюймовой *).

Таблица отношеній знаковь оптическихъ чечвицъ въ *диоптріахъ* (по метрич. системѣ) къ ихъ номерамъ по дюймовой системѣ.

С	И	С	Т	Е	М	А.
Метрическая						Дюймовая.
D		($n^{*2}=1,53$)				№
0,25		=				160
0,50		=				80
0,75		=				52
1,0		=				40
1,25		=				32
1,50		=				26
1,75		=				22
2,0		=				20
2,25		=				18
2,50		=				16
2,75		=				14
3,0		=				13
3,25		=				12
3,50		=				11

* Для французскихъ наборовъ (фр. дюймы) $DN=36$.

²⁰⁾ n — показатель преломленія стекла, изъ котораго шлифуется оптич. стекла.

4,0	=	10
4,5	=	9
5,0	=	8
5,5	=	7
6,0	=	6 $\frac{1}{2}$
6,5	=	6
7,0	=	5 $\frac{1}{2}$
8,0	=	5
9,0	=	4 $\frac{1}{2}$
10,0	=	4
11,0	=	3 $\frac{1}{2}$
12,0	=	3 $\frac{1}{4}$
13,0	=	3
14,0	=	2 $\frac{3}{4}$
16,0	=	2 $\frac{1}{2}$
18,0	=	2 $\frac{1}{4}$
20,0	=	2

При *выборѣ* очковъ пациентъ помѣщается на разстояніи 6 м. (19 англ. фт.) отъ хорошо освѣщенной пробной таблицы (см. Зрѣніе). Каждый глазъ слѣдуется отдѣльно. Пациентъ, начиная сверху, читаетъ буквы каждой строки; послѣдняя изъ прочитанныхъ строкъ помѣчается какъ острота зрѣнія, найденная у пациента безъ поправки стеклами. Затѣмъ представляютъ къ глазу слабыя (длиннофокусныя), а потомъ болѣе сильныя (короткофокусныя) *двоковыпуклыя* стекла и предлагаютъ пациенту еще разъ прочитать послѣднюю изъ разобранныхъ имъ строкъ. Если это удается и онъ видитъ такъ же хорошо, какъ и простыми глазами, или даже лучше, то у него существуетъ *гиперметропія*. Для опредѣленія степени гиперметропіи (Н) представляютъ къ глазу все болѣе и болѣе сильныя стекла, пока пациентъ не замѣтитъ, что онъ видитъ хуже. *Сильнѣйшее выпуклое стекло* укажетъ на степень гиперметропіи. Если D стекла 10, т. е. сила стекла +10D, то степень гиперметропіи—10 D. Если зрѣніе пациента ухудшается отъ выпуклыхъ стеколъ, то необходимо выяснитъ существуетъ ли міопія или эмметропія. Съ этой цѣлью представляютъ къ глазу постепенно усиливающіяся *вогнутыя* стекла; если при этомъ обнаружится, что зрѣніе замѣтно улучшается, то имѣютъ дѣло съ *міопіей*. На степень міопіи будетъ указывать *слабѣйшее* вогнутое стекло, съ которымъ пациентъ лучше всего можетъ читать. Если зрѣніе не улучшается и отъ вогнутыхъ стеколъ, то существуетъ ослабленіе остроты зрѣнія, причину которой долженъ выяснитъ опытный глазной врачъ. При этомъ полезно руководствоваться формулой, выражающей зависимость остроты зрѣнія съ разстояніемъ (см. Зрѣніе).

Очки при старческой близорукости (пресбиопія). Въ началѣ статьи объ О. мы указали на замѣчательное свойство глазъ приспособляться къ разстояніямъ, при чемъ обратили вниманіе, что сила этой приспособляемости, иначе говоря сила аккомодациі, у различныхъ глазъ колеблется въ широкихъ предѣлахъ. Принято силу аккомодациі избѣгать разностью $\frac{1}{4}$, двухъ дробей, изъ которыхъ уменьшаемая дробь есть $\frac{1}{P}$, а вычитаемая $\frac{1}{R}$, гдѣ $R > 0$

для міопіи и $R < 0$ для гиперметропіи, т. е.:

$$\frac{1}{P} - \frac{1}{R} = \frac{1}{A}$$

съ возрастомъ сила аккомодаци

$$\frac{1}{P} - \left(\frac{1}{\pm R} \right)$$

уменьшается, потому что при продолжительномъ постоянномъ положеніи точки R все-таки точка P непрерывно удаляется отъ глаза. По Дондерсу, для нормальныхъ глазъ *p. p.* и *p. r.* имѣютъ слѣдующія разстоянія до узловой точки глаза.

	P	R	1/A
10	2",66	∞	$\frac{1}{2,66}$
20	3,75	∞	$\frac{1}{3,75}$
25	4,44	∞	
30	5,33	∞	
40	8,27	∞	$\frac{1}{8,27}$
50	15	-240"	$\frac{1}{14}$
60	48	-60	$\frac{1}{27}$
65	∞	-40	$\frac{1}{40}$
70	-40	-26	$\frac{1}{74}$
75	-26	-26	0

Причина такого ослабленія аккомодаци, даже у здороваго нормальнаго глаза, съ возрастомъ объясняется постепеннымъ измѣненіемъ физическихъ свойствъ хрусталика—его уплотненіемъ и уменьшеніемъ упругости. Въ позднѣйшемъ возрастѣ присоединяется къ этимъ измѣненіямъ хрусталика и атрофія аккомодирующей рѣсничной мышцы. Подобное ослабленіе аккомодаци — *пресбіонія* или, старческая дальновзоркость—издавна вызвала потребность пользоваться *двойковыпуклыми, собирательными очками*, и потому ее еще недавно не отдѣляли совершенно, или отдѣляли недостаточно отъ гиперметропіи и оба эти состоянія глаза называли однимъ словомъ: *дальновзоркость-пресбіонія*. Знаменитый офтальмологъ Дондерсъ установилъ рѣзко разницу между двумя этими состояніями глаза: аномаліей рефракціи и ослабленіемъ аккомодаци, сохранивъ слово *пресбіонія* только для означенія уменьшенія аккомодаци и при томъ такого уменьшенія, когда является явное расстройство зрѣнія. Началомъ появленія такой *пресбіоніи* въ нормальномъ глазѣ Дондерсъ считаетъ тотъ моментъ, когда ближайшая точка удалается далѣе 8 дм. Поэтому *степень пресбіоніи* (аналогично со степенью міопіи и гиперметропіи) Дондерсъ опредѣляетъ выраженіемъ

$$Pr = \frac{1}{8} - \frac{1}{P}$$

Если $P=8''$, то по Дондерсу $Pr=0$; но если

$$P=16'', Pr = \frac{1}{8} - \frac{1}{16} = \frac{1}{16} = 2,50 D.$$

Для вычисленія фокуснаго разстоянія O. изъ двойковыпуклыхъ стенокъ (biconvex) служитъ

формула $\frac{1}{B} - \frac{1}{P}$, въ которой P—означаетъ разстояніе ближайшей точки при наибольшей возможной аккомодаци, а B разстояніе, на которомъ было-бы желательно имѣть ближайшую точку. Напримѣръ, ближайшая точка находится отъ глаза на разстояніи 20'', а желательно было-бы ее имѣть на разстояніи 10''. Этого можно достигнуть съ помощью двойковыпуклыхъ стенокъ, фокусъ которыхъ будетъ на 20'', ибо

$$\frac{1}{10} - \frac{1}{20} = \frac{1}{20}$$

Сила такого стекла 2D, а номеръ D=2. Но иногда бываютъ нужны два рода O. для различныхъ разстояній, при частой и быстрой перемѣнѣ разстояній (у живописцевъ, учителей); въ такомъ случаѣ при ослабввшей аккомодаци удобнѣе имѣть не двѣ пары O., а употреблять особенные O.; въ одной чечевицѣ, выточивъ поверхность одной кривизны, шлифуютъ занимающую половину чечевицы поверхность другой кривизны. Иногда

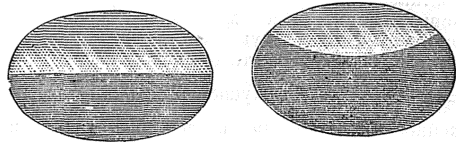

Черт. 1. Франклиновскія очки.

чечевица составлена изъ двухъ половинокъ различной кривизны, сложенныхъ по горизонтальному диаметру. Второе устройство удобнѣе для глазъ. Такие очки называются *франклиновскими*, а также *Verres à double foyer*. — Если требуется попеременно частое разсматриваніе то далекихъ, то близкихъ предметовъ, при чемъ разсматриваніе вдаль не представляеть затрудненія для глаза, тогда пользуются *пантоскопическими очками*. Въ верхней ихъ половинѣ стекла или плоскія, или вовсе отсутствуютъ, а въ нижней стенка соответственнаго фокуса, для разсматриванія вблизи.

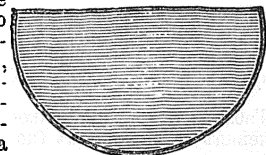

Черт. 2. Стекло пантоскопическихъ очковъ.

Цилиндрическія O. употребляются въ случаяхъ аномаліи, извѣстной подъ именемъ *асти-*

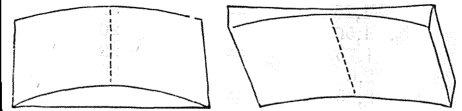

Черт. 3. Цилиндрическія очки.

igmatизма. Нерѣдко глазъ эмметропный не во всѣхъ направленіяхъ симметриченъ около своей оси (асимметрія роговицы), а поэтому въ различныхъ меридіанахъ фокусныя разстоянія различны, при чемъ въ двухъ меридіанахъ, расположенныхъ взаимно перпенди-

кулярно, фокусныя разстоянія наибольший и наименьший. Эти меридианы называются главными. Такой случай аномалия рефракции называется правильным астигматизмом. Степень его определяется разностью между преломляющей силой въ главных меридианахъ

$$As = \frac{1}{F_1} - \frac{1}{F_2} = \frac{1}{F}$$

Такую аномалию можно нейтрализовать, какъ показали впервые въ 30-хъ годахъ астрономъ Эри (Aigu), цилиндрическими стеклами, выпуклыми или вогнутыми. Въ первомъ случаѣ ось цилиндра стекла должна совпадать съ меридианомъ, которому соответствуетъ наибольшая рефракція, иначе говоря, наименьшее фокусное разстояніе, во второмъ—ось цилиндра должна быть въ главномъ меридианѣ, для котораго рефракція наименьшая, а, слѣд., f наибольшее. Каждый нормальный глазъ до нѣкоторой степени астигматиченъ—нерѣдко As достигаетъ $1/200$ — $1/60$. Это физиологическій астигматизмъ, не нарушающій замѣтно отчетливости зрѣнія. Но астигматизмъ больше $1/60$



Черт. 4. Сфероцилиндрическое стекло.

ведетъ уже къ разстройству зрѣнія. Онъ-то и требуетъ пособія цилиндрическихъ стеколъ. Въ различныхъ случаяхъ астигматизмъ можетъ быть сгашанъ съ миопіей и гиперметропіей. Поэтому цилиндрическія очковые стекла бываютъ слѣдующихъ формъ: 1) простая цилиндрическая стекла выпуклая и вогнутая съ одной плоской и одной цилиндрической или же съ 2-мя цилиндрическими поверхностями съ осями параллельными; означаются въ практикѣ по своей силѣ $\pm \frac{1}{F}$ с (cylindrique); употребляются для исправленія астигматизма эмметропнаго глаза; 2) бивалиндрическія съ одной выпуклой и одной вогнутой цилиндрическими поверхностями на крестъ расположенными—обозначаются $\frac{1}{F_1}$ с $\left[\frac{1}{-F_2} \right]$ с и сфероцилиндрическія означаются $\frac{1}{F_1}$ с $\ominus \frac{1}{F_2}$ с (обѣ поверхности или выпуклыя или вогнутыя). Этими формами

	Отъ р. г. до угловой точки.	Отъ р. р. до угловой точки.	Сила (ширина) аномодации.	Степень аномалии.	Оптич. сила О.	Фок. разст. О.
Э . . . ∞	+P		$\frac{1}{A} = \frac{1}{P} - \frac{1}{\infty}$	0	0	∞
M . . . +R	+P		$= \frac{1}{P} - \frac{1}{R}$;	$M = \frac{1}{R}$	$-\frac{1}{R}$	} Опт. стезал. } — R(p*) } + R(c*) } + F(c)
Γ(H). -R	+P		$= \frac{1}{P} - \left(-\frac{1}{R}\right)$;	$H = \frac{1}{R}$	$+\frac{1}{R}$	
Π . . . $\left. \begin{matrix} \infty \\ -R \end{matrix} \right\}$	$+P_p > +P$		$= \frac{1}{P} - \left(\frac{1}{\infty}, -R\right)^{**}$;	$Pr = \frac{1}{8} - \frac{1}{P}$;	$\frac{1}{B} - \frac{1}{P} = \frac{1}{F}$;	
Ac . . . $\left. \begin{matrix} 1м. R = \infty \\ 2м. +R \end{matrix} \right\}$	$\frac{P}{P'}$		$= \frac{1}{P} - \frac{1}{R, (\infty)}$;	$As = \frac{1}{R} - \frac{1}{\infty}$;	$-\frac{1}{R(1)} + \frac{1}{R(1)}$	$\left. \begin{matrix} -R(p) \\ +R(c) \end{matrix} \right\}$

^{*)} р означъ разсѣивающее; с—собирающее.
^{**)} Въ знаменателѣ дроби поставлены двѣ величины, отдѣленные запятыми, какъ одинаково возможны—или одна, или другая.

стеколъ поправляютъ астигматизмъ, соединенный съ миопіей и гиперметропіей.

Стенопическія О. устраиваются изъ прозрачныхъ стеколъ съ узкими прозрачными отверстиями въ формѣ полукруга или узкой щели, для ограниченія проходящихъ въ глазъ лучей свѣта. Они употребляются для улучшенія зрѣнія въ тѣхъ случаяхъ, когда лишь одна часть діоптрическаго аппарата глазъ является прозрачною, для того, чтобы воспрепятствовать разсѣиванію свѣтовыхъ лучей, проходящихъ сквозь непрозрачныя части роговицы, а также съ цѣлю задержать проникновеніе въ глазъ избытка лучей.

Призматическія очки называется комбинація призматическихъ и сферическихъ стеколъ. Пользованіе ими указано Креке, Дондерсомъ и Грефе. Ихъ применяютъ главнымъ образомъ при страданіяхъ глазныхъ мышцъ (косоглазіе) и при нѣкоторыхъ неправильно-стяхъ рефракцій.

Цвѣтныя стекла служатъ для защиты глаза отъ слишкомъ яркаго свѣта. Прежде употребляли зеленыя стекла, но съ тѣхъ поръ, какъ тѣхъ поръ, какъ оказалась, что они, пропуская самыя яркіе лучи спектра, меньше всего достигаютъ цѣли, стали



Черт. 5. Призматическое стекло

пользоваться сѣрыми и синими стеклами. Сѣрыя дымчатыя стекла поглощаютъ всѣ цвѣтные лучи почти одинаково; синія стекла наиболѣе всего задерживаютъ желтые и оранжевыя лучи (наиболѣе яркіе). Цвѣтными дѣлаются также сферическія цилиндрическія и призматическія. Дальнѣйшія подробности о пользованіи очками

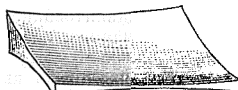

Черт. 6 Сфероприматическое стекло.

см. А. Нагель «Аномалии, рефракціи и аккомодациі глаза» (1881, переводъ съ нѣмецкаго д-ра Добровольскаго); Longmore, «Руководство къ изслѣдованію зрѣнія для военныхъ врачей» (переработано Лаврентьевымъ, 1894); A. Imbert, «Les anomalies de la vision» (1889).
Всѣ указанныя исправленія сферическимъ

О. главныхъ аномалій рефракціи и пресбіопіи мы свели въ выше помѣщенную таблицу, пользуясь слѣдующими обозначеніями: Э—эметропія, М—міопія, Г или Н—гиперметропія, П—пресбіопія, р. r.—radius remotus, р. p.—radius proximus, А—означаетъ фокусное разстояніе той воображаемой прибавочной чечевицы, которая какъ бы временно приставляется къ передней поверхности хрусталика—при наибольшей аккомодациі его для яснаго видѣнія ближайшей точки (р. p.), Pr—означаетъ, условно, по Дондерсу, степень пресбіопіи, В—фокусное разстояніе, на которомъ, при пресбіопіи, желательно имѣть р. p., Ас (As)—правильный астигматизмъ и, наконецъ, 1-й м., 2-й м.—главные меридіаны глаза.

Очкина (Прасковья Павловна, 1841—91)—артистка московскихъ частныхъ сценъ и пѣсательница. Была классой дамой въ московскомъ театральномъ училищѣ; играла характерныя роли пожилыхъ женщинъ и драматическихъ старухъ. Помѣщала рассказы, повѣсти и стихотворенія въ московскихъ періодическихъ изданіяхъ.

Очкинъ (Амвлій Николаевичъ)—журналистъ. Печатавъ довольно безвѣстныхъ оригинальныхъ и переводныхъ стихотворенія въ журналахъ 30-хъ гг.; много переводилъ съ франц. Въ 1838—63 г. былъ редакторомъ «СПб. Вѣдомостей», въ 1863 г. основалъ газету «Очерки» (см.); его неумѣнье сблизиться съ «людьми 60-хъ годовъ», изъ которыхъ состояло большинство сотрудниковъ, вызвало появленіе цѣлаго ряда эпиграммъ. Умеръ въ 1865 г.

Очко—навѣнтованное отверстие въ головной части снаряда, назначенное для всыпанія во внутреннюю пустоту снаряда пороха (разрывного заряда), и для ввинчивания снарядной трубки (иногда О. дѣлаютъ въ днѣ, помѣщая въ него данную трубку). А. Яж.

Очко (Войцѣхъ Oczko)—знаменитый польскій врачъ и ученый (1545—1605). Родился въ Варшавѣ, изучалъ сперва философію въ Краковѣ, былъ долгое время учителемъ въ родномъ городѣ и только въ 1565 г. отправился въ Италію изучать медицину. Въ 1569 г. вернулся на родину докторомъ философіи и медицины. О. былъ лейб-медикомъ королей Сигизмунда-Августа, Стефана Баторія и Августа III. Одинъ изъ просвѣщеннѣйшихъ и образованнѣйшихъ врачей своего времени, О. по своимъ взглядамъ шелъ далеко впередъ своего вѣка. Его главнѣйшій трудъ «Przemiоі» (Краковъ, 1581) представляетъ обширное сочиненіе по сифилису, въ которомъ онъ отрицаетъ ложные взгляды своихъ современниковъ и высказываетъ утвержденія, нашедшія мѣсто въ руководствахъ нашего времени. Такъ, напр., онъ предостерегаетъ отъ чрезмѣрнаго втиранія мазей, настаиваетъ на укрѣпляющей діетѣ и энергически оспариваетъ практиковавшееся тогда лѣченіе сифилисовъ голодомъ. Въ другомъ своемъ сочиненіи «Cierpice» (Краковъ, 1578) онъ высказывается о значенія и пользы минеральныхъ водъ. Кромѣ того онъ издалъ «Descriptio herbarum» (ib., 1581), «Opera medica»

(1578) и др., изъ которыхъ многія не дошли до насъ. Первые два сочиненія вновь изданы варшавскимъ медицинскимъ обществомъ въ 1881 г. Г. М. Г.

Очковая змѣя (*Naja tripudians*)—см. Нап.

Очная ставка—одновременный допросъ двухъ лицъ по однимъ и тѣмъ же вопросамъ. На предварительномъ слѣдствіи О. ставки даются свидѣтелямъ въ тѣхъ случаяхъ, когда отъ разъясненія противорѣчій въ ихъ показаніяхъ зависитъ дальнѣйшее направленіе слѣдствія (ст. 45; Уст. угол. судопр.). По военно-суд. уст. (ст. 499 и 500) О. ставки могутъ быть дѣлаемы вообще, когда это представляется необходимымъ; не допускается О. ставки между начальниками и подчиненными офицерскаго званія, а также между офицерами и нижними чинами.

Очоа (донъ Эженіо де Очоа)—исп. критикъ и популяризаторъ исп. литературы (1815—1872). О. писалъ также недурныя лирическія стихотворенія и прекрасно перевелъ «Эрнани», «Соборъ Парижской Богоматери» и другія произведенія В. Гюго, Дюма, Сульз, Бушагра и нѣкоторыя повѣсти В. Скотта. Историческія новеллы и оригинальныя пьесы его не имѣли успѣха. Въ 1837 г. О. убѣлъ, вследствие событій въ Ла Гранхѣ, въ Парижъ; здѣсь онъ занимался съ 1838 г. выпускомъ въ свѣтъ, для издателя Водри, большей части «Collection de los mejores españoles antiguos y modernos», изданіе весьма распространенное въ Испаніи и Америкѣ. Около того же времени О. занялся также изданіемъ «Tesoro del Parnaso español», затѣмъ «Catalogo razonado de los manuscritos españoles existentes en los bibliotecas real de Paris». Во второй, менѣе бурной и плодотворной половинѣ своей жизни О. сотрудничалъ въ многихъ мадридскихъ журналахъ, гдѣ писалъ прекрасныя критическія статьи.

Ошана—рѣка, Тарскаго окр., Тобольской губ., правый притокъ р. Иртыша. Начинаясь въ тундрахъ, О. въ верхнемъ своемъ теченіи направляется къ СВ, затѣмъ поворачиваетъ къ СЗ и послѣ 180 в. теченія впадаетъ въ Иртышъ. О. ширины 10—15 саж., глуб. до 7 фт.; иловатое дно; много рыбы.

Ошанинъ (Василій Федоровичъ)—энтомологъ, род. въ 1814 г., первоначальное образованіе получилъ въ рязанской гимназіи и дома, въ 1861 г. поступилъ на естественнo-историческое отдѣленіе физико-математическаго факультета московскаго университета и въ 1865 г. окончилъ курсъ со степенью кандидата; въ 1869 г. совершилъ заграничную поѣздку, при чемъ работалъ въ лабораторіяхъ Лейкарта, на неаполитанской зоологической станціи и станціи въ Конгарно; состоялъ преподавателемъ естественныхъ наукъ въ московскомъ сиротскомъ домѣ и въ 5-й московской гимназіи; въ 1872 г. ѣздилъ по порученію министерства государственныхъ имуществъ за границу для изученія шелководства и въ этомъ же году сталъ директоромъ туркестанской школы шелководства въ Ташкентѣ, а съ закрытія ея (въ 1883 г.) состоялъ преподавателемъ естественныхъ наукъ въ туркестанской учительской се-

минари. О. совершилъ въ 1871 г. поѣздки въ Сухумскій окр. и Кутаисскую губ., въ 1876 г. состоялъ въ качествѣ натуралиста во время алайскаго похода Скобелева, въ 1878 г. руководилъ ученой экспедиціей въ Шахрисябъ, Гассаръ, Каратегинъ и Алай, въ 1881 г. объѣхалъ части Ташкентскаго, Джизакскаго и Ходженскаго уу., пострадѣвшій отъ пруса и кузнециковъ (Stenobothrus), въ 1884 году сдѣлалъ экскурсію въ Самаркандъ и Пенджикентъ, въ 1886 г.—въ горы бассейна р. Чирчика, въ 1887 г. ѣздилъ въ Вѣрный и Каракалы для описанія послѣдствій землетрясенія. Состоитъ директоромъ женской гимназіи въ Ташкентѣ. Научныя работы О. посвящены преимущественно полужесткокрылымъ, по которымъ онъ считается однимъ изъ лучшихъ специалистовъ. Кромя того имъ напечатаны статьи по географіи Средней Азии и нѣкоторые другія. Важнѣйшія работы О.: «Зоогеографическій характеръ фауны полужесткокрылыхъ Туркестана» (СПб., 1891) и «Матеріалы для энтомологіи губерніи Московской учебнаго окр. Полужесткокрылыя» («Изв. Имп. Общ. Люб. Ест., Антропологіи и Этнотр.», VI, 1870, вып. 3).

Ошанины—дворянскій родъ, происходящій, по сказаніямъ старинныхъ родословцевъ, отъ выходца изъ Венеціи Стеня, принявшаго православіе въ Москвѣ около половины XIV в., съ именемъ Федора. Его потомокъ въ 6 колѣнъ Данило Ошаня былъ родоначальникомъ О. Василій Федоровичъ О. († 1582) былъ асельничимъ, Андрей Леонтевичъ—воеводою въ Енисейскѣ (1624—27). Родъ О. внесенъ въ VI ч. род. кн. Московской, Рязанской, Владимирской, Симбирской и Ярославской губ. (Гербовникъ, IV, 41). В. Р.

Ошатцъ (Oschatz)—гор. въ кор. Саксоніи. Волѣе 10 тыс. жит. Фабрики сахару, шерстяныхъ товаровъ, попонъ. Построенъ при имп. Оттонѣ Великомъ. Ср. Hoffman, «Historische Beschreibung der Stadt etc. Oschatz» (Ошатцъ, 1878—74).

Ошейники—перевязь вокругъ шеи животныхъ. О. для собакъ дѣлаются, преимущественно, кожаные, съ пряжкамъ, кольцами (для своры или цѣпочки) и, иногда, замками. Во многихъ городахъ О. признаются доказательствомъ того, что собака не принадлежитъ къ числу бездомныхъ, подлежащихъ истребленію. Въ Петербургѣ требуется обозначеніе на О. фамиліи хозяина собаки и его адреса. Въ городахъ, гдѣ введенъ особый сборъ съ собакъ, къ О. привѣшивается значекъ, удостоверяющій взысканіе сбора. С. Б.

Ошерслебенъ (Oschersleben)—городъ въ прусской пров. Саксоніи, на р. Бодѣ. Сахарныя фабрики, фабрикація спирта, искусственнаго удобрения, машинъ и солоду, большія пивоварни; 12465 жит. О. упоминается уже въ 803 г.; съ 1052 г. принадлежалъ епископу гальберштадтскому. Вблизи копи бургаго угля.

Ошбэка.—Совершеніе юридическихъ актовъ предполагаетъ со стороны ихъ участниковъ знаніе требованій, устанавливаемыхъ объективнымъ правомъ для ихъ дѣйствительности, и желаніе, волю участниковъ совершить именно

тѣ изъ этихъ актовъ, съ которыми соединяются правомъ опредѣленные юридическія послѣдствія. Для того, чтобы совершить данный юридическій актъ, лица, его заключающія, должны имѣть, поэтому, точное представленіе о *правѣ*, на которое желаютъ опереться, и о *фактической обстановкѣ*, обуславливающей наступленіе желаемыхъ юридическихъ послѣдствій. Въ дѣйствительной жизни встѣпаются случаи, когда лица, заключающія актъ, не имѣютъ никакого представленія о правѣ или фактическихъ обстоятельствахъ, сопровождающихъ его заключеніе (О. въ широкомъ смыслѣ, *ignorantia*) или имѣютъ о нихъ неточное или невѣрное представленіе (О. въ тѣсномъ смыслѣ, заблужденіе, error). *Примѣръ*: я подаю апелляціонную жалобу, не зная о томъ, что для подачи ея полагается опредѣленный срокъ, въ данномъ случаѣ пропущенный; беру въ аренду имѣніе, лежащее на берегу Балтійскаго моря въ Остзейскомъ краѣ, рассчитывая на то, что имѣю право и на рыбную ловлю въ морѣ, тогда какъ по закону эта рыбная ловля исключительное право собственника земли, какъ такого (О. въ правѣ); я покупаю вещь отъ несобственника, считая его за собственника (О. въ правоспособности), заключаю договоръ не съ тѣмъ лицомъ, съ которымъ хотѣлъ заключить (О. въ лицѣ), не на тотъ предметъ, который имѣлъ въ виду (О. въ предметѣ), на предметъ не такихъ качествъ, которые въ немъ предполагалъ (О. въ качествахъ предмета), или имѣлъ въ виду извлечь изъ него опредѣленную выгоду, которыхъ въ дѣйствительности извлечь изъ него нельзя (О. въ мотивахъ). Закону и суду приходится опредѣлить свое отношеніе къ такимъ О., исходя изъ двоюкаго рода соображеній. Съ одной стороны представляется несомнѣннымъ, что юридическія нормы потеряютъ въ своемъ значеніи, если невѣдѣніе ихъ послужитъ основаніемъ для ихъ непримѣненія. О. же въ фактической обстановкѣ указываютъ на невнимательность и легкомысліе лицъ, вступающихъ въ юридическія отношенія, а эти качества отноду не должны быть поощряемы. Съ другой стороны, знакомство съ закономъ стоитъ въ тѣсной связи съ развитіемъ населенія, доступностью для массы и опредѣленности самихъ юридическихъ нормъ. Выставляя принципомъ, что «никто не можетъ отговариваться невѣдѣніемъ закона» (ст. 62 русск. осн. зак.), законодательство не можетъ тѣмъ не менше упускать изъ виду крайнихъ границъ вѣдѣній, свойственныхъ населенію при данныхъ обстоятельствахъ. О. въ фактическихъ обстоятельствахъ также возможны въ гражданскомъ оборотѣ не только для легкомысленныхъ и невнимательныхъ, но и воплѣдъ дѣловыхъ и разсудительныхъ людей; онѣ во всякомъ случаѣ разрушаютъ основное предположеніе юридическихъ актовъ, что послѣднія должны быть совершены по волѣ стороны, а при О. такой воли въ дѣйствительности нѣтъ, ибо, совершая О., стороны выражаютъ волю совсѣмъ не на то, на что желали выразить. Въ виду этого является невозможнымъ полное проведеніе правилъ о безусловной недѣйствительности актовъ, совершенныхъ съ О. въ правѣ, и, наоборотъ, безусловной дѣйствительности сдѣлокъ

на заключение которых выражена не подлинная воля, а воля, основанная на невѣрных предположеніяхъ, — правилъ къ которымъ была близка старая теорія права, стоявшая на почвѣ формализма и не принимавшая во вниманіе тѣхъ фактовъ, которые даны эпохой глассическаго періода *римскаго права*. Позднѣе долгое время относилось снисходительно къ незнанію права и до конца своего развитія удержало рядъ послабленій для несовершеннолѣтнихъ, женщинъ, солдатъ и простонародья, вступившихъ, благодаря незнакомству съ правомъ, въ невыгодныя сдѣлки. Оно выставило начало добросовѣстности (см. X, 828), какъ мѣрку поведения лица въ гражданскомъ обществѣ, и при наличности ея ослабляло юридическія послѣдствія неправомѣрныхъ актовъ; оно же провозгласило основнымъ правиломъ справедливости (см.) соотвѣстствіе послѣдствій заключаеннаго юридическаго акта намѣреніямъ и желаніямъ сторонъ, подпнной, а не формально выраженной волѣ ихъ, на основаніи чего у римскихъ юристовъ мы находимъ рядъ рѣшеній, уничтожающихъ силу юридическихъ сдѣлокъ, совершенныхъ при наличности. *Современная теорія и законодательство* не допускаютъ тѣхъ исключеній изъ правила, что никто не долженъ отговариваться незнаніемъ закона, которая знала римское право для несовершеннолѣтнихъ, женщинъ, дѣтей и простонародья. Нормы, устанавливающія опредѣленныя требованія для дѣйствительности актовъ, порядка и хода процесса и т. д., признаются обязательнымъ для всѣхъ, такъ что ихъ несоблюденіе ведетъ къ недействительности самыхъ актовъ, кто бы послѣдніе ни заключилъ (см. Дѣйствительность юридическихъ актовъ, XI, 326). Но они придаютъ еще большее, чѣмъ это имѣло мѣсто въ Римѣ, значеніе моменту добросовѣстности, какъ основанію для смягченія послѣдствій юридическихъ актовъ, заключенныхъ при невѣрномъ пониманіи вѣботорыхъ юридическихъ или фактическихъ обстоятельствъ, сопровождавшихъ заключенію акта (см. X, 828). Поскольку же незнаніе права касается не вѣбнейшей формы акта или другихъ существенныхъ составныхъ его частей, а обуславливаетъ лишь содержаніе воли контрагентовъ, входя въ число мотивовъ сдѣлки, оно уравнивается съ *O. въ фактической обстановкѣ акта*, которая по современному праву, также какъ и по римскому, ведетъ къ разурженію всѣхъ юридическихъ послѣдствій сдѣлки, если она *зачинистельна и существенна*. Точка зрѣнія нѣкоторыхъ писателей, признающихъ необходимымъ разуршать силу акта и при невзвѣдительной *O.*, такъ какъ и при ней основой сдѣлки является не подлинная правая воля, а воля ложная, — не признается правильной большинствомъ юристовъ и законодательствами въ виду интереса соконтрагента в третьихъ лицъ: въ гражданскомъ оборотѣ каждый имѣетъ право предлагать въ другомъ средія качества дѣловаго человѣка, исключаяющія возможность грубыхъ недоразумѣній, и карать контрагента лишеніемъ выгоды сдѣлки потому только, что соконтрагентъ оказался стоящимъ ниже этого уровня, признается несправедливымъ. Что ка-

сается понятія *существенной O.*, то попытка многихъ юристовъ опредѣлить точно ея признаки не привели ни къ чему: иногда будетъ существенно *O. въ лицѣ*: антрепренеръ приглашаетъ вмѣсто извѣстной артистки другую, посласкую тоже имя, — иногда она не существенна: я желаю купить вещь у торговца А. и покупаю ее у другого, считая его за А. Безусловно существенно, конечно, *O. въ предметѣ*, когда вмѣсто одного предмета покупаю совсѣмъ другой (я покупаю *эти* лишки съ апельсинами, а оказывается, что въ лишкахъ яблоки), но *O. въ качествахъ предмета* можетъ быть существенно и несущественно, смотря по обстоятельствамъ и вѣбл сторонъ (полъ кулнннаго животнаго можетъ быть безразличенъ, если оно покупается на убой, но не безразличенъ, если оно покупается для стада). Нельзя сказать также, какъ это обыкновенно утверждаютъ, что не существенно *O. въ мотивахъ*: неоправданіе надежды арендатора участка земли на берегу Балтійскаго моря, въ приведенномъ выше примѣрѣ, уничтожаетъ всѣ экономическіе разсчеты его, и аренда для него теряетъ смыслъ. Но, конечно, не существенно *O. при покупкѣ выигранныхъ билетовъ*, состоящая въ томъ, что не оправдатель разсчеты лица купившаго на ихъ повышение. Правильнымъ, поэтому, слѣдуетъ признать предоставленіе составителями общегерманскаго гражданскаго уложенія рѣшеніе этого вопроса усмотрѣнію судьи въ каждомъ отдѣльномъ случаѣ, какъ и всю вообще ихъ формулировку влѣянія *O.* на силу актовъ. «Кто при изъявленіи своей воли на совершеніе юридическаго акта впаде въ *O.* относительно его содержанія или вообще не желалъ выразить волю такого содержанія, какое было выражено, тотъ можетъ опротировать это изъявленіе, если будетъ доказано, что онъ не совершилъ бы его, если бы зналъ положеніе дѣла, дѣйствую при оцннкѣ случая разумнымъ образомъ». *O.* въ содержаніи изъявленія воли считается также *O.* въ такихъ качествахъ лица или предмета, «которые въ оборотѣ признаются существенными» (§ 113). *Русское право* не даетъ специальныхъ постановленій объ *O.*, кромѣ слѣдующаго: «недействительны завѣщанія, учиненныя съ очевидною *O.* въ лицѣ или въ самомъ имуществов завѣщаемомъ» (1026). Судебная практика примѣняетъ, однако, къ юридическимъ актамъ выработанныя теоріею права положенія, основываясь на ст. 701: «всѣ способы пріобрѣтенія правъ утверждаются на непринужденномъ произволѣ и согласіи» котораго, конечно, нѣтъ при *O.* Послѣдствія сдѣлки, оспоренной вслѣдствіе *O.*, опредѣляются началомъ признанія на сторонѣ одного изъ контрагентовъ такъ наз. *Culpa in contrahendo* (см. XVII, 4).

Литература. Dernburg, «Pandecten» (I, § 101, B., 1896); Zitelmann, «Irrthum und Rechtsgeschäft» (1879); Leonhard, «Irrthum bei nichtigen Verträgen» (1882); Pfersche, «Die Irrthumslehre des oesterreich. Privatrechts» (1891); «Motive zu dem Entwurfe eines bürgerl. Gesetzbuches für d. deutsche Reich» (I, 196); Holmes, «The Common law» (гл. IX, Востонъ, 1881); Муромцевъ, «Гражданское право древ-

ниго Рима» (588 сл., М., 1883); Загоровскій, «Принужденіе, О. и обманъ и ихъ вліяніе на юридическую сдѣлку» («Юридич. Вѣстникъ», 1890, I).

Ошибки (лог.) находятся въ сужденіяхъ и умозаключеніяхъ. Ошибочнымъ сужденіемъ наз. такое, которое не соответствуетъ дѣйствительному объекту познанія, хотя оно и считается соответственнымъ дѣйствительности. Если же намѣренно выставляется несоответственное сужденіе и утверждается его соответствіе дѣйствительности, то оно называется лживымъ и разсмотрѣніе его относится къ области этики, а не логики. Такъ какъ О. чрезвычайно разнообразны и играютъ важную роль въ философскомъ познаніи, то не удивительно, что разсмотрѣніемъ ихъ занимались издавна, начиная съ Аристотеля, посвятившаго имъ особое сочиненіе: «Περὶ σοφιστικῶν ἐλέγχων». Аристотель дѣлитъ всѣ О. на два класса: «неправильности рѣчи» (παρά τῆν λέξιν) и О. «внѣ рѣчи», въ мысленіи (ἔξω τῆς λέξεως). Къ первому классу относятся: двусмысленность словъ, двусмысленность конструкціи, недозволенное соединеніе словъ, недозволенное разведеніе, двусмысленность произношенія и двусмысленность окончанія словъ. Къ классу О. мысленія Аристотель относилъ: fallacia plurium in-

terrogantium, т. е. смѣшеніе нѣсколькихъ вопросовъ въ одинъ; дажѣ «a dicto simpliciter ad dictum secundum quid» и «a dicto secundum quid ad dictum simpliciter» (т. е. отъ сказаннаго безотносительно къ сказанному съ ограниченіемъ и наоборотъ). Fallacia consequentis или non sequitur состоитъ въ томъ, что упускается изъ виду множественность причинъ; post hoc ergo propter hoc состоитъ въ томъ, что временная послѣдовательность принимается за причинную связь; petitio principii состоитъ въ томъ, что положеніе, требующее доказательствъ, принимается за доказанное и полагается въ основу доказательства; наконецъ, ignoratio elenchii состоитъ въ перестановкѣ спорнаго вопроса: этотъ родъ О. родствененъ такъ наз. μεταβάσις ἐς ἄλλο γένος, т. е. переходъ къ другому роду понятій. Эта классификація О., не смотря на ея неполноту и нѣсколько случайный характеръ, въ извѣстной степени господствуетъ и теперь въ учебникахъ логики; упомянемъ здѣсь еще о двухъ попыткахъ классифицировать О.; первая принадлежитъ Уэтли, вторая — Миллю. Уэтли въ своей логикѣ (книга III, стр. 256 — 368 русскаго перевода, СПб., 1873) трактуетъ очень подробно и съ большой удачей объ ошибкахъ. Онъ даетъ слѣдующую классификацію О.

Ошибки

I. Логическія, т. е. такія, въ которыхъ ошибка заключается собственно въ процессѣ умозаключенія, при чемъ заключеніе не вытекаетъ изъ посылокъ.

Чисто логическія, въ которыхъ ошибка видна по самой формѣ выраженія. Полулогическія (средній терминъ двузначенъ).

Нераспредабленный средний терминъ. Неправильный процессъ.

Самъ по себѣ. Въздѣствіе нѣкоторой связи между различными смыслами.

Сходство. Аналогія. Причина и слѣдствіе.

Ошибки раздѣленія и составленія. Ошибки случайныя.

О. выраженія. къ чему либо, совершенно не относящемуся къ дѣлу. Удавленіе въ основаній переходя попеременно отъ посылки къ посылкѣ.

II. Нелогическія или по существу, т. е. ошибки не смотря на то, что заключеніе вытекаетъ изъ посылокъ.

Целѣбно принятая посылка. Певытекающее заключеніе (ignoratio elenchii).

Petitio principii. Ложная или недоказанная посылка.

Кругъ. Допущеніе предположенія, отличнаго отъ разсматриваемаго и неправильно содержащаго это послѣднее.

Ошибки въ употребленіи сложныхъ и общихъ терминовъ. Ошибка обращенія къ страстямъ (*ad hominem).

Въ этой классификаціи не отдѣлены О., въ которыхъ человекъ впадаетъ невольно, отъ тѣхъ, въ которыхъ ее вовлекаютъ эристическіе приемы его противниковъ, приемы, о которыхъ съ такимъ мастерствомъ писалъ Шоненгауеръ въ своей неоконченной «Эристикѣ» (см. переводъ

кн. Д. Цертелева) и о которыхъ довольно подробно говорится въ Поръ-рояльской логикѣ (см. ч. III, гл. 18 «La logique ou l'art de penser», II., 1714). Милль даетъ во II т. во 2-й книгѣ своей Логикѣ болѣе простую классификацію, а именно:

- | | | | | | | | | | | | | | |
|--------|---|--------------------|-----------------|---|--|---|-----------------------|---------------------|-----------------------------|-------------------|------------------|-------------------------|--|
| Ошибки | { | Съ перваго взгляда | Въ заключеніяхъ | { | Изъ доказательства, ясно сознаваемаго. | { | Ошибки ил- дуктивныя. | Ошибки дедуктивныя. | 1) Априористическія ошибки. | 2) О. наблюденія. | 3) О. обобщенія. | 4) О. въ умозаключеніи. | 5) О. отъ сбивчивости пред- ставленій. |
| | | | | | | | | | | | | | |

Въ этомъ простомъ и ясномъ дѣленіи *O*, однако, повидимому, не перечислены всѣ группы *O*. Такъ какъ *O* встрѣчаются въ сужденіяхъ, то вездѣ, гдѣ мы имѣемъ дѣло съ силой сужденія, мы можемъ предположить и существованіе *O*, т. е. въ воспріятіяхъ, въ опредѣленіяхъ понятій, въ раздѣленіи понятій и въ умозаключеніяхъ. Всякое воспріятіе есть ничто иное, какъ объективация ощущенія, есть, слѣдовательно, результатъ умственного процесса, которымъ извѣстное ощущеніе истокъ вываается въ смыслѣ состоянія сознания, вызваннаго вѣншімъ по отношенію къ сознанію предметомъ. Это истолкованіе можетъ быть и ложнымъ, въ такомъ случаѣ получаются иллюзіи и галлюцинаціи, которыя, въ широкомъ смыслѣ, могутъ найти мѣсто въ изслѣдованіи объ *O*. Въ Миллевскія пять категорій *O* врядъ ли можно помѣстить и *O* при раздѣленіи понятій. Впрочемъ, какъ произвольныя толкованія извѣстныхъ родовъ *O*, видно изъ того, что знаменитую формулу *post hoc ergo propter hoc* Милль трактуетъ какъ *O*. обобщенія, между тѣмъ какъ ее можно съ тѣмъ же успѣхомъ помѣстить и въ категоріи *O* наблюденія и умозаключенія. Вообще говоря, вопросъ объ *O* чрезвычайно сложный и полный анализъ есть дѣло будущего. Ср. Alfred Sidgwick, «Fallacies a view of Logic the practical side» (Л., 1890, 2 изд.); Brochard, «De l'erreur» (П., 1879); Heibert de Cherburg, «De causis errorum» (1666); «Die Illusionen», Лейпц., 1884).

Э. Р.

Ошибки наблюденій. — При изученіи астрономическихъ явленій, при физическихъ и химическихъ опытахъ и другихъ подобныхъ случаяхъ дѣлаютъ наблюденія, сопровождаемые измѣреніями пространственности, вѣса, времени, или же свѣтлыми и тепловыми. Никакое измѣреніе не можетъ имѣть «математической» точности: разность между истинной величиной и той, которая получена измѣреніемъ, зависитъ отъ достоинствъ употребляемыхъ мѣрительныхъ приборовъ, отъ умѣнія наилучше пользоваться ими, отъ полноты вниманія, неизбежно утомляющагося съ продолжительностью работы, отъ совершенства зрѣнія и слуха наблюдателя и отъ свойственной ему быстроты воспріятія впечатлѣній. Въ астрономіи наблюдаютъ въ зрительныя трубы проходящія изображенія свѣтлыхъ (звѣздъ) черезъ изображение нитей (паутины), натянутыхъ въ окулярахъ зрительныхъ трубъ, и опредѣляется продолжительность перехода свѣтла отъ одной нити къ другой. Два наблюдателя при совершенно одинаковыхъ обстоятельствахъ опредѣлятъ продолжительность прохожденія одной и той же звѣзды числами секундъ въ доляхъ ихъ только близкими къ равенству, но не вполне одинаковыми. Отъ ощущенія кажущагося закрытія звѣзды нитью (захода звѣзды за нить) до опредѣленія соответственнаго момента, указываемаго хронометромъ, проходитъ малый промежутокъ времени, но размѣры его малости неодинаковы для двухъ наблюдателей, т. е. для двухъ различныхъ организмовъ. Возникаетъ необходимость опредѣленія такъ наз. *личнаго ураженія* каждаго изъ наблюдателей, которое и находится при посредствѣ прибора съ про-

хожденіемъ искусственныхъ свѣтлыхъ точекъ, гдѣ моменты прохожденія опредѣляются механизмомъ прибора съ полною точностью, къ которой дѣйствительное наблюденіе одного лица только подходитъ болѣе близко, чѣмъ другое. Одинъ и тотъ же приборъ (напр. вѣсы или микроскопъ компаратора) при повтореніи однихъ и тѣхъ же измѣреній однимъ и тѣмъ же наблюдателемъ приведетъ его къ числамъ не тождественнымъ, что надо приписать нетождественности механическихъ манипуляцій и степени вниманія наблюдателя во время этихъ повтореній и нетождественности состояній прибора во время отдѣльныхъ наблюденій. Опытный наблюдатель знаетъ, что ни одинъ приборъ не можетъ быть сдѣланъ «математически» точно, и поэтому изучаетъ даваемые постоянныя погрѣшности (напр. малая неточность въ положеніи начала дѣленій, отъ котораго ведется счетъ), получая постоянныя поправочныя числа, или же пользуется методами наблюденій, которыми исключается погрѣшность прибора, зависящая отъ его положенія и всякій разъ трудно непосредственно находящаяся (напр. гнугіе коромысла вѣсовъ, или частей астрономическихъ приборовъ, VIII, 853). Совокупность всѣхъ обстоятельствъ и причинъ, въ главномъ выше перечисленныхъ, служатъ причиной разности между истинными величинами и тѣми, которыя найдены при посредствѣ лучшихъ мѣрительныхъ приборовъ, управляемыхъ наилучшими наблюдателями. Найденныя числа, называемыя для краткости наблюденіями, различаются между собою и въ тѣхъ случаяхъ, когда мы должны бы ожидать равенства между ними. Вообще говоря, причина количественной разности наблюденной величины отъ дѣйствительной и тѣмъ болѣе величина этой разности въ каждомъ частномъ случаѣ всегда остается неизвѣстной наблюдателю. Измѣряя сколько угодно разъ сумму угловъ треугольника, никогда не найдемъ ее вполнѣ равной 180°, а въ большинствѣ случаевъ нѣтъ даже и такого критерія для сравненія наблюденныхъ величинъ съ истинными. *O* наблюденій, въ силу выказанныхъ причинъ, никогда не приводитъ къ выводу истинной величины изъ наблюденныхъ. Множество остроумныхъ методовъ для исключенія ошибокъ инструментовъ только въ теоріи «математически» точны; таковъ напр. методъ повторительнаго измѣренія угла разными частями одного и того же измѣрительнаго круга (повторительный кругъ Борды). Остаются лишь математическіе способы обработки наблюденій, ведущіе, конечно, только къ нахожденію величинъ, наиболее близкихъ къ истиннымъ. Арметическая средняя величина изъ наблюденныхъ, отысканіе вѣроятной ошибки по способу наименьшихъ квадратовъ, опредѣленіе «вѣса» вывода, интерполированіе для отысканія величины, заключающейся въ промежуткахъ между наблюденными, но не наблюденной непосредственно—вотъ въ сущности математическіе приемы, которыми пользуются при *O* наблюденій (Вѣроятная ошибка, Вѣсъ вывода, VII, 64; Интерполированіе, XIII, 266—7; Наименьшіе квадраты, XX, 267—268). Для увеличенія же точности самихъ наблюденій необхо-

димо пользоваться всеми известными средствами для исключения ошибок, пристражающих от самих приборов.

Кроме случайных ошибок наблюдений, влияние которых может быть уменьшено посредством целесообразных вычислений (см. выше), если только наблюдения повторялись достаточное число раз, на результаты влияют еще так наз. «систематическая» погрешности, не исключаемая посредством такого приема, но зависящая от свойства применяемых приборов и методов. Этого рода погрешности составляют существенную особенность экспериментального исследования истинны: их устранить невозможно. Действительно, отыскивая истину путем отвлеченного мышления, мы получаем логически правильные заключения из взятых в основание положений, выбор же этих положений зависит от нашего произвола. Обратное происходит, когда применяют наблюдательный метод исследования: здесь объект исследования обыкновенно имеет реальное существование, но численные соотношения между величинами, определяющими предмет наблюдения, находясь путем опыта, необходимо отличаются от истинных, вследствие приращенного несовершенства наших чувств. Мы оделены от природы одной лишь способностью судить о совпадении или о равенстве, т. е. об отсутствии различия между сравниваемыми предметами. Убедимся в этом сопоставив мы обыкновенно помощью зрения, иногда помощью осязания. Небольшое число методов основано и на наблюдении отсутствия явления, напр.: на исчезании свѣта, на прекращении звука или на покоѣ указателя прибора.

Непосредственно судить об численном соотношении величин мы съ точностью не можем: при навыкѣ можно лишь приблизительно подраздѣлять разстоянія двухъ смежныхъ чертъ шкалы на десятыя части и точно раздѣлять ихъ пополамъ, т. е. въ сущности судить о равенствѣ разстояній указателя отъ обѣихъ ближайшихъ чертъ. Все заключенія о пропорциональности измѣряемыхъ величинъ дѣлаются на основаніи болѣе или менѣе сложнаго устройства измѣрительныхъ приборовъ и разсужденій, подобныхъ тѣмъ, которыми доходятъ въ начальной геометріи до сравненія длинъ прямихъ. По одному этому—числа, получаемыя изъ опыта, не могутъ быть абсолютно точными: пользуясь болѣе совершенными способами наблюденія, мы можемъ всегда замѣтить несомнѣніе или существованіе явленія тамъ, гдѣ прежде его не замѣчали, а это поведетъ за собою измѣненіе установки прибора, нѣсколько иной отсчетъ по шкалѣ и новое окончательное число. Къ этому присоединяется еще другая не менѣе важная причина чисто логическаго характера: по ограниченности нашего ума мы обыкновенно принимаемъ во вниманіе, при опредѣленіи зависимости измѣряемой величины отъ показаній измѣрительнаго прибора, не все обстоятельство, въ действительности на него влияющее. Въ самомъ дѣлѣ, цѣлью измѣрительныхъ опытовъ бываетъ обыкновенно или находженіе

закона подлежащаго явленія, т. е. выраженной математическимъ языкомъ зависимости между обстоятельствами этого явленія, или обратно, находженіе именованнаго числа, выражающаго свойство подлежащаго тѣла или интензивность происходящаго явленія, на основаніи уже известнаго закона. Для этого приходится какъ-бы создавать свой собственный мірокъ: заключать, что при дѣйствіи такихъ-то и такихъ причинъ, при такихъ-то обстоятельствахъ должно произойти то-то, и что это самое происходить и въ мірѣ дѣйствительномъ, когда мы производимъ свой опытъ. Исследователь бываетъ обыкновенно абсолютно правъ въ первой половинѣ своего умозаключенія, но весьма рѣдко и вторая половина бываетъ вопіющею согласно съ истинною. На дѣлѣ обыкновенно заведомо дѣйствуютъ еще и другія причины, влияние которыхъ мы только уменьшаемъ, а устранить вполне не можемъ, и даже случается что ихъ присутствіе мы вовсе не замѣчаемъ. Однако, искусство правильно производить и «интерпретировать» опыты достигло въ настоящее время такой степени совершенства, что осмотрительный экспериментаторъ можетъ дать себѣ отчетъ въ степени точности своихъ измѣреній, можетъ сказать, какую часть измѣряемой величины не превзойдутъ ошибки, производимыя всеми посторонними влияніями во время его опытовъ. Искусство это создано лишь недавно, наукѣ древнихъ оно было вопіюще чуждо. Такъ, Аристотель въ своей Физикѣ, заключивъ, напримѣръ, изъ отвлеченныхъ умозаключеній, что воздухъ долженъ обладать вѣсомъ, говорить, что и въ дѣйствительности мѣхъ, надутый воздухомъ, вѣситъ болѣе, чѣмъ развѣванный и сплюснутый. Во время Аристотеля такъ наз. «законъ Архимеда» (см. Гидростатика) не былъ еще извѣстенъ, и поэтому не могъ быть принятъ во вниманіе. Съ другой стороны, вѣсы во времена Аристотеля были еще столь грубой конструкціи, что едва-ли могли показывать небольшое приращеніе вѣса мѣха; действительно, комментаторъ Аристотеля, Симплицій, пишетъ, что онъ повторяетъ этотъ опытъ, и никакого возрастанія вѣса не замѣтилъ. Вѣсы единицы объема воздуха при условіяхъ наблюденія нужно бываетъ знать при вычисленіи результатовъ очень многихъ опытовъ; для опредѣленія этого вѣса берутъ стеклянный сосудъ съ краномъ, вѣстимости котораго опредѣленіе взыщиваніемъ воды, наполняющей его при опредѣленной температурѣ. При открытомъ кранѣ внутри и снаружи будетъ воздухъ при одинаковыхъ условіяхъ, и вѣсы покажутъ вѣсъ сосуда безъ вѣса вытѣсненнаго его стѣнками воздуха; когда же воздухъ внутри сосуда разрѣженъ и кранъ закрытъ, къ вѣсу сосуда прибавится вѣсъ оставшагося въ немъ воздуха, а вычтется вѣсъ атмосфернаго воздуха, вытѣсненнаго какъ стѣнками, такъ и внутреннимъ объемомъ этого сосуда. Вѣса эти будутъ зависеть отъ температуры, барометрическаго давленія, влажности воздуха, содержанія въ немъ углекислоты и другихъ примѣсей; все эти влиянія или принимаются во вниманіе, или компенсируются приемами весьма сложными

Но за всѣмъ тѣмъ остаются многія вліянія, которыя не исключить вполне, ни ввести въ вычисленія нельзя, напримѣръ—гигроскопичность поверхности стекла, способной гсущать большее или меньшее количество влаги, смотря по влажности, температурѣ и давленію окружающаго воздуха, и лишь весьма медленно измѣняющая это количество, когда вѣтшія условія мѣняются. Даже сама тяжесть воздуха не остается безъ вліянія: внутри шара она производитъ большую плотность его низшихъ слоевъ, по сравненію съ высшими, подобно тому какъ и въ атмосферѣ, только въ чрезвычайно уменьшенномъ масштабѣ, тогда какъ въ вычисленіи вводятся одна средняя плотность всего воздуха. Этого рода соображенія и придаютъ вѣсь современнымъ опытнымъ измѣреніямъ: хотя мы завѣдомо дѣлаемъ разнаго рода допущенія, не согласныя съ истиною, но знаемъ не больше чего будетъ вліяніе этихъ допущеній на результатъ. Абсолютно точныя экспериментальныя данныя были-бы для насъ почти вполне бесполезны: въ природѣ все непрерывно измѣняется и абсолютно точное измѣреніе можно было-бы отнести лишь къ тому предмету и тому моменту, когда оно было произведено. На дѣлѣ, измѣренія, производимыя въ нашихъ лабораторіяхъ ежедневно для типитарныхъ чѣмъ, производятся съ точностью не большей чѣмъ до одного процента; большей точности обыкновенно не требуется, вслѣдствіе перемѣчивости самихъ измѣряемыхъ величинъ или неоднородности состава и строения изслѣдуемаго матеріала. Измѣренія, дѣлаемыя потщательнѣе, безъ большого труда могутъ быть доведены до точности въ десятки доль процента, т. е. до 0,001 измѣряемой величины. До точности большей доходятъ лишь въ отдѣльныхъ случаяхъ измѣренія величинъ очень постоянныхъ по своему существу: такъ, удѣльный вѣсъ можетъ быть опредѣленъ съ ошибкою лишь въ пятой десятичной, хотя уд. вѣса продажныхъ матеріаловъ разнаго происхожденія измѣняются уже во второй десятичной. Наибольшей же точности достигаютъ при сравненіи нормальныхъ килограммовъ: О. при этомъ можетъ быть небольшое 0,00000001 измѣремой величины, т. е. не больше 0,01 мгр., а это приблизительно вѣсъ кружка изъ тонкой папирной бумаги діаметромъ какъ обыкновенная игла. *В. Лермантовъ.*

Ошкoшъ (Oshkosh) — гор. въ сѣв.-амер. шт. Висконсинъ, на р. Фоксъ, при ея впаденіи въ оз. Виннебего. Значительная торговля лѣсомъ; лѣсопиленные, пивоваренные, мебельныя заводы. 16 церквей, опера, публичная библиотека, 6 періодическихъ изданій. Жителей (1890) 22836.

Ошмянскій—мѣстное названіе блага медвѣды (У, 248).

Ошмянскій—уѣздъ, гор. Виленской губ., при рч. Ошмянкѣ. Повидимому, онъ существовалъ во время похода вел. кн. Ярослава I въ 1040 г. на Литву. Волѣе достоверно, что О. существовали въ XIV в. и на нихъ въ 1384 г. напали тевтонскіе рыцари. Въ 1435 г. тутъ разбитъ Свидригайло, собравшій войско противъ Сигизмунда. Въ 1519 г. О. взяли и разграбили русскіе. Въ 1655 г. снова ихъ разграбили русскіе.

Послѣ соединенія Литвы съ Польшею въ 1569 г. городъ находился въ Виленскомъ воеводствѣ и составлялъ особое староство. Въ 1795 г. присоединенъ къ Россіи. Жителей къ 1 января 1896 г. было 6218 (3099 мжч. и 3119 жнщ.). По вѣроисповѣданію: православныхъ 685, католиковъ 1448, протестантовъ 32, евреевъ 3989, прочіихъ исповѣданій 64. По сословіямъ: дворянъ 225, духовнаго званія 38, почетныхъ гражданъ и купцовъ 102, мѣщанъ 5015, военного сословія 308, крестьянъ 436, прочіихъ сословій 94. Церквей православныхъ 2, костелъ и въ немъ чудотворная икона Пресвятой Богородицы. Синагога и 3 молитвенныхъ школы, 2-классное уѣздное училище, приходское училище съ женскою смѣною, талмудъ-тора и еврейское народное училище. Городскихъ доходовъ 7698 руб., израсходовано 7431 руб. и въ томъ числѣ на самоуправленіе 1415 руб., на учебныя заведенія 599 руб. и врачебную часть 450 руб. 4 кожевенныхъ заводовъ, съ производствомъ на 120100 рублей; на заводахъ работало 164 человекъ. Кромѣ того винокуренный заводъ, заводъ минеральныхъ водъ, табачная фабрика, медоваренный заводъ, солодовенный заводъ и водяная мельница—производительность всѣхъ ихъ 135 тыс. и на нихъ работало 218 чел. Городская больница. Въ О. упрощенное городское общественное управленіе, городской клубъ и акцизный округъ.

Ошмянскій уѣздъ занимаетъ, по вычисленію Стрѣльбицкаго, 6050,1 кв. в. Площадь уѣзда довольно возвышенна, благодаря обилію находящихся здѣсь ряда холмовъ, служащихъ водораздѣломъ притоковъ р. Виліи (на сѣв.) отъ притоковъ р. Нѣмана (на юг.). Главная чѣпъ холмовъ идетъ отъ СЗ къ ВЮВ; и на сѣверъ склонъ ея довольно возвышенъ, между тѣмъ какъ на югъ, съ приближеніемъ къ правому берегу Нѣмана, онъ быстро упадаетъ. При дер. Тушинскіи возвышенность имѣетъ 1106 фт. надъ уровнемъ моря. На самомъ водораздѣлѣ при Лойдахъ высота 987 фт. Къ С отъ водораздѣла, къ лѣвому берегу р. Виліи, абсолютная высота при Гинковичахъ 839 фт. и при Дебисѣ 1016 фт. На Ю высота ниже, такъ при Виднополѣ 651 фт., при Дауквахъ 706 фт. и недалеко отъ р. Нѣмана 514 фт. Луговой желѣзнякъ находится въ низменной, южной части уѣзда, около Налибокскихъ заводовъ. Онъ залегаетъ на глубинѣ 1 фута подъ поверхностью и содержитъ болѣе 50% желѣзной окиси. Въ уѣздѣ есть залежи крупныхъ и мелкихъ валуновъ и ледниковой глины. Камни ледниковаго наноса принадлежатъ къ кристаллическимъ породамъ: граниту, гнейсу, базальту, кварцу, трахиту и пр. Глина въ уѣздѣ—прекраснаго качества; есть и торфъ. Въ Налибокской волости высѣкаютъ небольшихъ раздѣровъ жернова и ломаются около 4000 пудовъ мѣла для чугунолитейнаго завода въ деревнѣ Руднѣ. Хорошаго кирпича дѣлается до 2 милл. штукъ въ годъ. Въ мѣст. Крево добывается до 16 тыс. пд. горшечной глины. Главная рѣка уѣзда Нѣманъ. Изъ ея притоковъ болѣе значительны Вилія, съ Ушею, Ошмянкою съ Лошею, Сула, Усса, Березина съ притоками Ольшанкой, Шильяной, Ислючю и др. и Гавія съ

Жижмой. Судоходень одинъ только Нѣманъ, по прочимъ рѣкамъ сплавляютъ только лѣсъ, дрова и т. д. Озеръ 4, но они небольшие. Болотистыя пространства расположены главнымъ образомъ по Нѣману и они большею частью покрыты лѣсомъ; болотистая почва чаще въ южной части уѣзда, въ сѣверной части уѣзда почва болѣе плодородна; она состоитъ тамъ изъ глинистой и супесчаной почвы. Подъ лѣсами въ 1860 г. считалось до 269 тыс. дес. Въ 1894 г. лѣсу было 183799 дес. Изъ этого числа у частныхъ владѣльцевъ было 128054 дес., у крестьянъ 963 дес. и у казны 54782 дес. Всей земли въ уѣздѣ 575188 дес., изъ нихъ казнѣ 54782 дес., частнымъ лицамъ 303776 дес., крестьянамъ 216428 дес. и городскимъ 204 дес. Кромѣ лѣса удобной земли было у частныхъ владѣльцевъ 139357 дес., у крестьянъ 202419 дес. и у города 153 дес.; неудобной у первыхъ 36207 дес., у вторыхъ 13041 дес. и у города 47. Разныхъ угодій было у частныхъ владѣльцевъ 158 дес. и у города 3 дес. Главное занятіе жителей—хлѣбопашество. Ежегодно засеивается рожью 68500 дес., пшеницею 2550, овсомъ 32500, ячменемъ 11600, гречихою 7500, горохомъ 4450, картофелемъ 10500, льномъ 4800 и коноплею 450 десятинъ. Средній годовой сборъ ржи 1932500 пд., ишеницы 80650, овса 893450, ячменя 368030, гречихи 111400, гороха 123050, картофеля 3030450, льняного сѣмени 138200 и волокна 120650, коноплянаго сѣмени 22300 и 13120 пд. волокна. Садоводство и огородничество мало развиты. При нѣсколькихъ народныхъ училищахъ устроены сады и огороды. Лошадей 32122, рогатаго скота 47456, овецъ простыхъ 52345, овецъ тонкорунныхъ 3670, свиней 30150, козъ 3462. Наиболее извѣстное крупное овцеводство помѣщичья гр. Хрептовича-Бутенева: у него 2650 меринсовыхъ овецъ. Развивается приготовленіе швейцарскихъ и голландскихъ сыровъ—въ им. «Вишнево», гр. Хрептовича - Бутенева, дѣлается 1200 пд. швейцарскаго сыра и 150 пд. масла, въ имѣніяхъ гг. Умястовскихъ—780 пд. сыра и 310 пд. масла, гр. Замойскаго—270 пд. сыра, Н. К. Фельдмана—230 пд. сыра, у Кунимовича—200 пд. гол. и 100 пд. шв. сыра. Къ 1 января 1896 г. жителей въ у. 227645 (112422 мѣч. и 115223 женщ.), изъ нихъ православныхъ 62458, раскольниковъ 685, римско-католиковъ 132115, протестантовъ 249, евреевъ 31254, магометанъ 812, проч. исповѣданій 72. По сословіямъ: дворянъ 4892, дух. званія 389, почетныхъ гражданъ и купцовъ 418, мѣщанъ 33641, военнаго сословія 4125, крестьянъ 184140, прочихъ сословія 40. Къ 1 января 1896 г. жителей на 1 кв. версту приходилось 37,5 чел., въ 1870 г. только 22 человѣка. Уѣздъ былъ населенъ въ первый періодъ каменнаго вѣка. Въ юго-вост. части у. въ XI в. жили кривичи. Главная масса населенія у. состоитъ изъ литовцевъ, блѣгоруссовъ, поляковъ и евреевъ. Татары поселились въ у. въ XIV в. при Витовтѣ и ихъ считается около 700 чел. 3 волости, 147 сельскихъ обществъ, 1490 селеній и въ нихъ дворовъ 15504. Изъ промысловъ сельскаго населенія развиты въ мст. Крево производство гончарныхъ издѣлій. Въ

окрестностяхъ имѣнія Налибокн жители занимаются добычаніемъ желѣза, чугуна и мѣла. Желѣзной руды добыто 272 тыс. пд. и мѣлу 31900 пд. Въ мст. Сморгони до 200 женщинъ заняты приготовленіемъ шерстяныхъ чулокъ. Затѣмъ въ у. жители занимаются сливаніемъ лѣса, извозомъ и наймомъ на разныя работы и т. д. Отхожими промыслами занималось 2787 чел. Фабрикъ и заводовъ 248 съ производительностью на 689551 руб. при 1071 раб. Водяныхъ мельницъ 122 на 48113 руб., вѣтряныхъ 27 на 11835 руб. Кожевенныхъ зав. 47 на 222525 р., винокуренныхъ 19—243935 р., пивоваренныхъ 5—2.012 р., табачныхъ 2—192 тыс. р., укусныхъ 4—1500 р., скипидарныхъ 4, спичечный 1, желѣзодѣлательный 1—67620 р., проволочно-гвоздильный 1—33270 р., кирпичныхъ 2 и лѣсопильныхъ 4. Торговыхъ документовъ выдано въ 1894 г. 1283, въ 1895 г.—1356. Главнѣйшія ярмарки: въ г. Ошмяны (5) привезено въ 1895 г. товаровъ на 31250 р., продано на 20500 р.; въ мст. Сморгонь (4) на 45500 р., продано на 29000 руб. Народныхъ училищъ мн. нар. просвѣщенія 31, церковно-приходскихъ 11, еврейскихъ талмудъ-тора 1 и начальныхъ 3 (въ г. Ошмянахъ, мст. Сморгони и Воложинѣ). Уѣздъ раздѣляется на 2 православныхъ благочинія. Первое, ошмянское, имѣетъ 1 монастырь въ мст. Ворунахъ, 14 приходскихъ церквей, 8 приписанныхъ, 10 кладбищенскихъ и 4 часовни: всего 34 и прихожанъ 29737. Въ воложинскомъ благочиніи 12 приходскихъ церквей, 8 приписанныхъ, 4 кладбищенскихъ и 2 часовни: всего 24 церкви и 34287 чел. прихожанъ. Римско-католическихъ приходоуч. 22 и костеловъ 24. Синагогъ 2 и молитвенныхъ домовъ 61. Магометанскихъ мечетей приходскихъ 2, въ окрестн. Доббутишкахъ Бѣницкой волости и Муравшицѣ. Въ уѣздѣ, кромѣ уѣзднаго врача, фельдшера и повивальной бабки, было 2 сельскихъ врача. Лѣчебницы въ мст. Воложинѣ и Субботникахъ, приемные покои въ мст. Сморгонь, Крево, Голжанахъ и Ивѣ. Фельдшероу казенныхъ 9 и повивальныхъ бабокъ 3. Вольнопрактикующихъ врачей было въ мѣстечкѣ Сморгони 2, въ мст. Бѣницѣ, Гольшанахъ, Солахъ, Вишневѣ по одному и въ мст. Ивѣ 2 и, кромѣ того, по 1 врачу въ имѣніяхъ Новоселкахъ и Устронь. Аптеки (кромѣ Ошмянъ) въ мст. Ивѣ, Девенишкахъ, Крево, Трабахъ 2 и въ Лицинѣ. У. дѣлится на 4 стана, 17 урядническихъ участковъ, на 4 участка судебныхъ слѣдователей и на 3 судебно-мировыхъ уч. Судебно-мировой округъ находится въ мст. Сморгонь и, кромѣ О. у., къ нему присоединенъ Видлѣйскій у. Почтовое-телеграфная контора въ мст. Сморгонь, а отдѣленія въ мст. Воложинѣ, Гольшанѣ и Вишневѣ и въ с. Жемлославлѣ, Субботниговской вол. Почтовая отдѣленія въ Залѣсѣ, Ивѣ, Крево, Солахъ. Городское общественное управленіе въ Ошмянахъ, а мѣщанское въ 14 мѣстахъ уѣзда. Городскія по квартирному налогу присутствія въ г. Ошмянахъ и мст. Сморгони и Воложинѣ. Чрезъ у. проходитъ Либава-Ромненская ж. дор. и станція жел. дорога въ у. Сола, Сморгонь и Залѣсье. Изъ населенныхъ мѣстъ у. выдѣляется мст. Сморгонь (см.), какъ

по торговлѣ, такъ и по населенію. Богадѣльни главнѣмъ образомъ при православныхъ церквяхъ. Ихъ считалось 14 и въ нихъ призрѣвалось 35 чел. Литературу см. Виленская губ. А. Ѳ. С.

О-Шодь (Eaux-Chaudes) — 7 источниковъ во Франціи въ департаментѣ Нижнихъ Пиренеевъ, въ Пиренейскихъ горахъ, въ очень узкомъ ущельѣ на высотѣ 675 м. надъ уровнемъ моря; отъ Парижа 22 часа ѣзды. Мрачная, но величественная природа. Климатъ горный, перемѣнчивый, съ значительными колебаніями 1° , средняя лѣтняя 20° . Сезонъ съ 1 іюня по 1 октября. Заведене благоустроенное. Изъ источниковъ главные: Source du Clot ($26,25^{\circ}$), Esquiritte chaude (35°). Въ другихъ источникахъ 1° ниже (отъ 10° до 32°), непостоянная и колеблется въ предѣлахъ 1° — 2° . Составъ воды источника Source du Clot, на 1 литръ—сѣрнистаго натра 0,0088, хлористаго натра 0,0898, двууглекислой извести 0,0266, сѣрнистаго натра 0,0361, сѣрнистаго калия 0,0117, сѣрнистой извести 0,0439, кремнезема 0,0550; сулема плотныхъ составныхъ частей 0,3249.

О'Шонессн (Артуръ-Вильямъ - Эдгаръ O'Shaughnessy, 1846—1881)—англійскій поэтъ. Его стихотворенія («An epicof women», 1871, «The lays of France», 1872, «Music and moonlight», 1874, посмертныя «Songs of a worker», 1881) носятъ на себѣ печать большого таланта. Въмѣстѣ съ женою своею *Элеонорой*, дочерью поэта В. Марстона, онъ издалъ «Goerland» (1875). Ср. Louise C. Moulton, «Arthur O'Shaughnessy» (Л., 1894).

Ошга—р. Олонецкой губ., Лодынопольскаго у. Береть начало въ оз. Оптозерѣ. Длина 45 в., славна на 20 в., а судоходна на 8 в., начиная отъ Оптинскаго погоста. О. на протяженіи 4 в. входитъ въ систему Онежскаго канала. Въ періодъ новгородской независимости земли по р. О. на Ю до оз. Шимозера принадлежали фамили Борецкихъ.

А. П. В.

Оштенъ — одна изъ замѣчательнѣйшихъ горъ западной части Главнаго Кавказскаго хребта. Находится подъ 44° с. ш. и $57^{\circ}35'$ в. д., имѣетъ высоту 9199 фт. О. и Фиштъ ($43^{\circ}57'$ с. ш. и $57^{\circ}33'$ в. д.) образуютъ одинъ горный массивъ, съ широкой, разорванной на нѣсколько частей, вершиной и отдѣляются другъ отъ друга глубокимъ ущельемъ, проходящимъ въ юго-юго-вост. направленіи. Вдоль этого ущелья тянется тропинка на Вѣлорѣченскій или Штлябскій перевалъ (6249 фт.), ведущій по долинѣ р. Шахе къ Черному м. О. вмѣстѣ съ Фиштомъ — первая отъ зап. конца Кавказскаго хребта вершина, поднимающаяся до высоты сѣвнѣйшей и покрытая не только вѣчными снѣгами, но и небольшими глетчерами, числомъ около 10. На этихъ вершинахъ впервые на западѣ Кавказа выступаютъ огромныя скалы и ясно выраженная зона альпійскихъ луговъ, тогда какъ къ западу отъ нихъ Кавказскія горы почти нигдѣ не поднимаются выше верхней границы лѣсовъ и почти всюду покрыты ими до самыхъ вершинъ. О. состоитъ изъ однихъ известняковъ. Свѣзная линія на О. и Фиштѣ, отстоя-

щихъ отъ Чернаго моря всего лишь верстъ на 40 и подверженныхъ сильному вліянію его, опускается очень низко, именно до высоты 8980 фт. надъ ур. моря. Изъ О., Фишта и ихъ отроговъ вытекаетъ нѣсколько довольно большихъ рѣчекъ: Вѣлая, Курджипск., Цеце и Шеха направляются на С отъ нихъ, а Шахе на Ю. Ср. Н. Динникъ, «Оштенъ и окружающія его части Кубанской обл.» («Записки Кавказ. Отдѣла Имп. Рус. Географич. Общества», т. XVI). Н. Я. Д.

Ошь—уздъ, гор. Ферганской обл., на горной рѣчкѣ Акъ-бура, въ юго-вост. углу Ферганской долины, у сѣверныхъ предгорій Алайскаго хребта, на высотѣ около 3330 фт. надъ ур. моря. Надъ старою частью О. возвышается гора Тахтъ-и-Сулейманъ, до 4 тыс. фт. вышиною, сложенная изъ палеозойскихъ известняковъ съ выходами диабазовъ, у подножья ея мавзольей съ гробницей Соломона, который, по туземному преданію, былъ основателемъ города. О. раздѣляется на двѣ части, туземную и русскую; вторая обсаженная тополями и другими деревьями, отличается сравнительнымъ благоустройствомъ. Жителей въ О. къ 1 янв. 1896 г. 34445 (18331 мжч.): 388 православныхъ и 34015 мусульманъ, остальные католики, протестанты, евреи и проч. Лошадей 7530, ословъ 455, рогатоскота 5065 головъ, овецъ 4050; есть и верблюды. О. — довольно важный пунктъ по торговлѣ съ Китаемъ и средоточіе путей къ китайской границѣ и на Памиры. 1 пивоваренный зав., съ производствомъ на 1200 р., 1 стекланный—на 1970 р., 1 кирпичный на—900 р. Въ 1895 г. торговыхъ свидѣтельствъ выдано 1145. Город. доходы въ томъ же году 41885 р., расходы—27213 р., въ томъ числѣ на народное образованіе 475 р. и на врачебную часть 3380 р. Больница на 15 кроватей съ амбулаторіей, мѣстный лазаретъ; врачъ, 2 фельдшера и 3 ослепрививателя; церковно-приходское училище, русско-сартское училище, 4 мусульманскихъ школы.

Ошкскій уздѣ занимаетъ юго-вост. часть Ферганской обл., сопрягаемая съ бухарскими и китайскими владѣніями и занимаая 25252,7 кв. в.;—самый обширный уздѣ Ферганской области. Въ отношеніи рельефа почти весь О. у. представляетъ высокую горную страну, принадлежашую своими возвышенностями къ Памиро-Алайской системѣ и поднимающуюся мѣстами до 18—23 тыс. фт. надъ уровнемъ моря. Наибольше низменная часть О. у. лежатъ на СЗ, на краю Ферганской долины, гдѣ лежитъ гор. Ошь, на высотѣ ок. 3300 фт. надъ ур. м., и находятся небольшія ровныя площади. Все остальное возвышенное пространство можетъ быть раздѣлено на пять частей: 1) сѣверная часть у. почти вся занята сильно развитыми, широкими сѣверными предгорьями Алайскаго хребта, которыя прорѣзываются глубокими ущельями стекающихъ съ нихъ горныхъ рѣкъ (Куршабъ, Акъ-бура, Таръ и пр.); изъ нихъ нѣкоторыя впадаютъ въ Кара-дарью (см.), другія же при выйдѣ на равнину разбираются на орошеніе и до главной рѣки не достигаютъ. По долинамъ и ущельямъ рѣкъ съ С на Ю ведутъ трудныя дороги къ высокимъ переваламъ черезъ 2) Алай-

ский хребет, который, протягиваясь съ ЮЗ на СВ, отъльными вершинами достигаетъ 18—20 тыс. фт. За Алайскимъ хребтомъ лежитъ 3) высокая (9—10½ тыс. фт.), покрытая довольно богатой травяной растительностью, долина р. Клызь-су съ притоками (такъ назыв. Алай), южную окраину коей составляетъ 4) еще болѣе высокой Заалайскій хребетъ, отъльные вершины котораго (пикъ Кауфмана и др.) поднимаются до 23 тыс. фт. надъ ур. моря. Къ югу отъ Заалайскаго хребта все остальное пространство О. у. занято 5) высокими (12½—13½ тыс. фт.) нагорьями (сѣв. часть Памира), на которыхъ здѣсь и тамъ полого поднимающіяся хребты достигаютъ 16—17 тыс. фт. надъ ур. моря; въ этой же части у. расположены замкнутыя бассейны о. Кара-куль (см.), расположенный на высотѣ около 13 тыс. фт. надъ ур. моря (Алайскій и Заалайскій хребты описаны въ статьѣ Заалайскій хребетъ). Климатъ у. въ виду столь разнообразнаго рельефа весьма разнообразенъ; наиболѣе низменная часть отличается въ общемъ мягкимъ климатомъ, при жаркомъ и сухомъ лѣтѣ; на остальномъ пространствѣ климатъ суровый; осадковъ сравнительно немного, въ особенности сухо на Памирѣ. Древесная растительность главнымъ образомъ развита кое-гдѣ въ сѣв. части у., на предгорьяхъ Алайскаго хребта; лѣса считается до 27150 дес. (древовидный можжевельникъ, тополь, абрикосъ и пр.); въ большинствѣ остальныхъ мѣстностей древесныхъ зарослей нѣтъ вовсе. Не только для культуры, но и для жизни годна, въ сущности, лишь сѣв. часть у., гдѣ климатическія условія благоприятствуютъ культурѣ хлѣбовъ и другихъ обычныхъ растений Туркестана, а также хлопчатника и винограда; остальное же пространство, и то только въ болѣе низменныхъ частяхъ, оживаетъ лишь въ теченіе короткаго лѣта, когда на Алаѣ и Памирѣ появляются ковыли-киргизы со своими стадами. Населеніе О. у., состоявшее къ 1 янв. 1896 г. изъ 105032 чел. (55110 мжч. и 50122 жнщ.), сосредоточивается главнымъ образомъ въ сѣверной его части и состоитъ почти исключительно изъ туземцевъ (104836); болшую часть его составляютъ кара-киргизы, къ которымъ въ сѣверной части у. примѣшиваются сарты и узбеки. 104836 мусулманъ, 119 православныхъ, остальные—католики, евреи, армяно-григоріане и проч. Главнѣйшія занятія населенія—земледѣіе и скотоводство. Посѣвы производятся лишь въ сѣв.-зап. части у.; сѣютъ озимую и яровую пшеницу, ячмень, просо, джугару, рясъ и проч. Подъ хлопчатникомъ въ 1895 г. было 1820 дес. (главнымъ образомъ американскій). Часть посѣвовъ производится при искусственномъ орошеніи, часть—подъ дождь. Постоянно обрабатываемой земли 54557 дес. Кочевое населеніе (киргизы) сѣютъ въ небольшомъ количествѣ яровую пшеницу, ячмень и просо (подъ дождь). Подъ виноградниками въ 1895 г. 100 дес.; кононовъ было собрано въ томъ же году 4835 пд., добыто шелка-сырца 288 пд. Скотоводство, развитое преимущественно у кочевого населенія, имѣетъ важное значеніе; въ 1895 г. было верблюдовъ 3372, лошадей 24202, ословъ 650, рогатого скота 22862 гол., козь 20412, овецъ 145948. Фабрично-заводская промышленность имѣетъ кустарный характеръ; салотопенныхъ и свѣчныхъ заводовъ 6, съ суммой производства въ 1550 р., мыловаренныхъ 7—2500 р., кожевенныхъ 4—3100 р., кошемяныхъ 6—1600 р., мукомольныхъ 243—5575 р., кирпичныхъ зав. 5—550 р., шелкоматогаевъ 10—6000 р., красильныхъ 13—1700 р. Туземныхъ школъ 159, изъ нихъ медресе 7. Изъ поселеній, кромѣ Оша, замѣчательно укрѣпленіе Гульча, расположенное къ ЮВ отъ Оша, на высотѣ около 5150 фт. надъ ур. моря. Изъ Гульчи ведетъ колесная дорога на Алаѣ и разрабатывается такая же на Памирѣ.

В. М.

Ошъ (Auch)—гл. гор. франц. дпт. Жеръ на лѣвномъ берегу р. Жеръ. Соборъ XV стол. съ красивою живописью на окнахъ; 12.75 жит. фабрики бумагопрядильныя, полотняныя и шерстяныя; винокуренныя заводы, торговля скотомъ, хлѣбомъ виномъ. Библиотека, музей. О.—древній Элиберсъ—главный гор. аускероръ; съ X стол. резиденція графовъ Арманьякъ. Ср. Laffargue, «Histoire de la ville d'Auch».

Ошциениды (Pselaphidae и Clavigeridae)—семейство жуковъ съ четкообразными 6—11 члениковыми усиками, снабженными на концѣ булавою, обыкновенно длинными челюстными шупиками и очень короткими губными, укороченными надкрыльями, малоподвижнымъ брюшкомъ съ 5 замѣтными снизу члениками и лапками, имѣющими не болѣе 3 члениковъ. Сюда относится около 450 видовъ мелкихъ жуковъ, живущихъ подъ камнями, корою, въ муравейникахъ и т. д. При ползаніи они постоянно двигаютъ усиками какъ-бы ошциывая (отсюда названіе). Нѣкоторые могутъ летать. Къ числу особенно интересныхъ родовъ относится Claviger—безглазникъ, булавочникъ, булавчикъ. У этихъ жуковъ глазъ нѣтъ, усики 6-членистые, губная шупальца недоразвиты, брюшко шире всего у задняго конца. Они не летаютъ. Живутъ въ гнѣздахъ муравьевъ (мирмекофилы), которые кормятъ ихъ, отрыгавъ изо рта сахаристыя вещества, и заботливо охраняютъ наравнѣ со своими личинками и куколками. Муравьи съ своей стороны слизываютъ выдѣленіе, выступающее на спинной сторонѣ брюшка этихъ жуковъ и особенно на пучкахъ волосковъ, находящихся на надкрыльяхъ. *Cl. testaceus s. foveolatus* (см. фиг. на табл. Жесткокрылыя и Двукрылыя) краснобурого цвѣта съ блестящимъ брюшкомъ, длиною около 2 мм.; водится въ муравейникахъ жемчужныхъ муравьевъ.

Н. Ки.

Ошциение (физиологія и психо-физика)—въ широкомъ смыслѣ представляетъ особое психическое состояніе или внутреннее бытіе, вызываемое возбужденіемъ опредѣленныхъ частей нашего нервнаго вещества разнообразными внѣшними и внутренними раздражителями. Съ этой точки къ области О. относятся не только первыя чувственные реакціи нашего сознанія на раздраженія нашихъ спеціальныхъ органовъ чувствъ (глаза, уха, кожи, языка, носа) различнаго рода внѣшними раздражителями, но и тѣ состоянія нашего духа, источники которыхъ лежатъ во внутреннихъ

физико-химических раздражителях нашего тела. Къ первой категории относятся спеціальныя О. нашихъ пяти органовъ чувствъ, т. е. О. зрительныя, осязательныя, слуховыя, вкусовыя и обонятельныя; ко второй же—мышечныя О., О. голода, жажды, сытости, здоровья, недомоганія и т. д. и вообще самочувствія человѣка, т. е. такъ называемыя общія чувства. Первая категория О., происходящая по преимуществу на почвѣ внѣшнихъ раздраженій, отличается своей наклонностью къ *объективированію*, т. е. къ отнесенію О. къ предметамъ и свойствамъ внѣшняго окружающаго насъ міра, тогда какъ вторая категория отличается своей рѣзкой *субъективированностью*, т. е. связывается съ тѣмъ или инымъ состояніемъ собственнаго тѣла. Итакъ спеціальныя О. нашихъ органовъ чувствъ характеризуются рѣзкой объективированностью, а О. общаго чувства—своей субъективированностью. Почему? Натуралисты (см. Натуризмъ) утверждаютъ, что съ О. изъ сферы органовъ чувствъ уже отъ природы неизбѣжно связана проекція О. къ внѣшнему міру, а противники ихъ, *эмпирики*, полагаютъ, что сперва всё О. разсматривается нами какъ измѣненіе сознанія и тогда всё они бывають субъективными и только за тѣмъ, путемъ опыта, мы знакомимся съ отношеніями ихъ къ внѣшнему міру. Большая часть физиологовъ придерживается послѣдняго мнѣнія, болѣе доступнаго экспериментальной проверкѣ. Факты изъ исторіи развитія пространственныхъ представлений, въ особенности касательно оптики разстояній предметовъ и т. д., всего болѣе говорятъ въ пользу того, что объективированіе О. достигается путемъ продолжительнаго опыта и при томъ тѣмъ легче, чѣмъ О. болѣе поддаются контролю и проверкѣ со стороны различныхъ органовъ чувствъ и чѣмъ болѣе они измѣняются при разнообразнѣйшихъ произвольныхъ движеніяхъ человѣка. Двигательныя иннервации, сопровождающія различныя перемѣны въ О., играютъ, повидимому, важную роль въ психическомъ актѣ объективированія О. Вотъ почему зрительныя О., представляемая столь *подвижнымъ* органомъ, какъ глазъ, отличаются высокой объективированностью, тогда какъ О. голода, жажды или боли, мало измѣняемая отъ произвольныхъ движеній вообще, плохо локализируются и отличаются высокой субъективностью. Всякое О. представляетъ психологическое явленіе, несомнѣнно элементарнаго характера, изъ котораго происходятъ всё другіе продукты сознанія. Мы не станемъ разбирать здѣсь отношенія О. къ образующимся изъ нихъ представленіямъ, понятіямъ и т. д. и всей чисто психологической стороны дѣла и ограничимся здѣсь только одной физиологической и психо-физической стороной вопроса. Изъ опредѣленія О. ясно слѣдуетъ, что общей причиною ихъ служатъ чувственные раздраженія, данныя всевозможными внѣшними и внутренними раздражителями, дѣйствующими на всевозможныя окончанія чувствительныхъ нервовъ тѣла. Прежде думали, и въ это вѣрятъ еще многіе, что О., отражая въ себѣ свойства дѣйствующихъ на чувствующія поверхности тѣла реальныхъ предметовъ и явленій, представляются такъ

сказать зеркаломъ или копіей ихъ и, слѣдовательно, наши органы чувствъ суть своеобразныя фильтры, черезъ которые свойства предметовъ достигаютъ до сознанія. I. Мюллеру первому привелось разрушить это заблужденіе, на основаніи вслѣдовавшей о субъективныхъ чувственныхъ явленіяхъ Пуркинѣ, а также и своихъ; онъ первый началъ доказывать, что свѣтлое, темное, дѣйствіе, соленое, теплое, холодное и т. д. присуще вовсе не внѣшнимъ предметамъ, а самому веществу нерва и мозга, воспринимающихъ впечатлѣнія и потому О. не есть проведенное до сознанія качество или состояніе внѣшняго тѣла, а лишь достигающая до сознанія *реакція* нашихъ нервовъ и центровъ на внѣшнее раздраженіе. Съ этой точки зрѣнія О. являються чисто субъективными, условными знаками или сигналами, соответствующими опредѣленнымъ внѣшнимъ или внутреннимъ раздраженіямъ и не имѣющими съ ними по *существоу* своему ничего общаго, кромѣ одного только соответствія. I. Мюллеръ признавалъ далѣе, что каждый нервъ спеціальнаго органа чувства реагируетъ на любяя раздраженія, вызывая въ сознаніи всегда одно и тоже присущее ему специфическое О.; такъ раздраженіе зрительнаго нерва, чѣмъ бы оно не вызывалось, механическимъ, электрическимъ, химическимъ, термическимъ путемъ и т. д. всегда вызываетъ О. свѣта, раздраженіе слухового нерва при тѣхъ же условіяхъ—О. звука и т. д.; въ этомъ и заключается его ученіе о *специфической энергіи органовъ чувствъ*, составляющее неоспоримый выводъ изъ данныхъ опыта. I. Мюллеръ приписывалъ эту специфичность энергіи исключительно нервамъ органовъ чувствъ, т. е. зрительному, слуховому, обонятельному и т. д., представляя себѣ, что каждый изъ нихъ, начиная отъ концевыхъ органовъ и вплоть до центровъ, состоитъ изъ специфически различнаго чувствительнаго вещества, которое какой бы формой раздраженія не возбуждалось, вызываетъ всегда присущее ему специфическое О. Съ тѣхъ поръ, однако, какъ было доказано, что всѣ нервы суть только проводники центросоматическихъ или центробѣжныхъ возбужденій, специфичность реакцій органовъ чувствъ стали искать только въ особенностяхъ нервныхъ центровъ головного мозга, съ коими связаны нервы органовъ чувствъ. Такъ, допускается въ сферѣ головного мозга такая группа зрительныхъ нервныхъ центровъ, которая реагируетъ на всѣ возбужденія, доносимыя до нихъ возникновеніемъ въ нихъ свѣтовыхъ О.; другая группа слуховыхъ центровъ, гдѣ всѣ формы возбужденія вызываютъ звуковыя О. и т. д. Поэтому, если, перерѣзавъ слуховой и зрительный нервы, можно было-бы заставить сростать центральный конецъ одного нерва съ периферическимъ концомъ другаго, то оперированный ощущалъ-бы концертъ въ видѣ хаоса красокъ, а картину—какъ хаосъ различныхъ тоновъ и шумовъ (Дандерст).

Законъ о специфической энергіи органовъ чувствъ, имѣвшій не мало противниковъ, начинается все болѣе укрѣпляться и распространяется все на большій и большій кругъ О., относившихся ранѣе къ области общихъ чувствъ,

как то температурныя, осязательныя О. и т. д. И тутъ, повидимому, существуютъ какъ спеціальныя периферическія аппараты, такъ и центральныя механизмы, опредѣляющіе своей специфической энергіей возникновеніе спеціальныя осязательныя и термическихкія О. Такъ, существуютъ точки на кожѣ, которыя какъ-бы не раздражались—механически, электрически или термически, а вызываютъ всегда О. тепла; другія О. холода и т. д. Эти факты какъ нельзя болѣе вѣрно доказываютъ всю условность возникающихъ О. и ошибочность мнѣнія, признающаго тожество между О. и вызвавшимъ его раздраженіемъ. Итъ же анатомическимъ механизмомъ или субстратомъ О. служить, строго говоря, специфически опредѣленные нервные центры О., расположенныя въ опредѣленныхъ извилинахъ сѣрой коры мозговыхъ полушарій и для возникновенія О. требуется неизбежно возбужденіе этихъ сенсорныхъ центровъ. Это возбужденіе въ громадномъ большинствѣ случаевъ исходитъ изъ чувствующей периферіи тѣла—т. е. органовъ чувствъ и другихъ чувствующихъ нервныхъ окончаній или изъ другихъ сенсорныхъ нервныхъ центровъ путемъ иррадиации, давая «совмѣстныя» О. или, наконецъ, возникаетъ прямо центральнo въ самомъ мозгу въ силу какихъ нибудь патологическихкіхъ измѣненій мозгового кровообращенія, центральныхъ воспалительныхъ процессовъ, служащихъ непосредственными раздражителями нервныхъ центровъ О. Первый способъ возбужденія центровъ О. съ чувствующей периферіи тѣми или другими раздражителями считается вполне нормальнымъ и ведетъ къ возникновенію разнообразнѣйшихъ какъ спеціальныхъ О., такъ и О. изъ области общихъ чувствъ; тогда какъ послѣдній способъ ведетъ лишь къ галлюцинаціямъ и сновидѣніямъ. Наиболее типичнымъ механизмомъ возникновенія О. служить сфера нашихъ органовъ чувствъ. Во всѣхъ нихъ нервная сенсорная клетка О. приводитъ къ возбужденію спеціальныя раздражителями (свѣтовыми колебаніями эѳера, звуковыми волнами и т. д.), воспринимаемыми спеціальными же периферическими концевыми аппаратами нервовъ чувствъ, какъ то сѣтчаткой глаза. Кортиевымъ органомъ внутреннего уха и т. д.; благодаря послѣднимъ, такіе раздражители какъ свѣтъ и звукъ, не дѣйствующіе прямо на нервный стволъ, воспринимаются глазомъ и ухомъ и переводятся въ нервное возбужденіе соответствующихъ нервовъ чувствъ, т. е. зрительнаго и слуховаго нервовъ, возбужденіе же это, доведясь по этимъ нервамъ до соответствующихъ центровъ О., вызываетъ въ нихъ свѣтотыя и слуховыя О. Изъ всѣхъ звеньевъ этого механизма возникновенія О. только одинъ моментъ крайне трудно поддается изученію и человѣческому пониманію—это процессъ перехода матеріальнаго движенія нервнаго возбужденія въ самое элементарное психическое явленіе О. Явленія эти столь различнаго порядка и такъ мало соизвѣрны между собою, что Дю-Буа-Реймонъ выражалъ мнѣніе, что мостикъ связывающій ихъ, останется для ума человѣческаго на вѣки закрытой тайной. Что

же касается до остальныхъ звеньевъ механизма О., то физиологія и психо-физиологія внесли уже не мало цѣнныхъ фактовъ, бросающихъ свѣтъ на эту область явленій. Во-первыхъ, было выяснено, что *раздраженіемъ*, которыми возбуждаются нервы О., бываютъ двойнаго рода: одни изъ нихъ *адекватныя* или специфическія, какъ напр. свѣтъ, звукъ, пахучія, вкусовыя вещества и т. д., дѣйствуютъ только на концевыя аппараты органовъ чувствъ: сѣтчатку, Кортиевъ органъ уха, обонятельныя клеточки, вкусовыя сосочки и т. д. и вовсе не возбуждаютъ самихъ нервныхъ волоконъ на ихъ протяженіи; другіе же *общіе* нервные раздражители—механическія, химическія, электрическія, термическія—являются общими раздражителями нервнаго вещества, слѣд. возбуждаютъ и нервныя стволы, и мозгъ: но благодаря приспособленію периферическихкіхъ концевыхъ аппаратовъ различныхъ органовъ чувствъ къ воспріятію различныхъ специфическихкіхъ раздраженій, какъ то глазъ къ свѣту, уха къ звуку, носа къ пахучимъ веществамъ и т. д. выходитъ такъ, что нервы извѣстныхъ О., какъ то зрительный нервъ, слуховой, обонятельный, вкусовой и т. д. вступаютъ въ связь только съ извѣстными внѣшними матеріальными движеніями (свѣта, звука и т. д.), и такъ какъ каждый нервъ О. при возбужденіи даетъ только извѣстное специфическое О. (либо свѣта, либо звука и т. д.), то и выходитъ, что адекватнымъ внѣшнимъ раздраженіямъ соответствуютъ всегда специфическія О. свѣта, звука, запаха и т. д., хотя во всѣхъ нервахъ О. процессъ возбужденія представляется вѣроятно одинаковымъ. Физиологія, въ связи съ микроскопической анатоміей, тончайшимъ образомъ изучаетъ строеніе концевыхъ аппаратовъ органовъ чувствъ, предназначенныхъ къ воспріятію адекватныхъ раздражителей, способъ, которымъ послѣдніе приводятъ эти аппараты въ дѣятельность и переходъ этого возбужденія съ этихъ аппаратовъ на нервы органовъ чувствъ (объ этихъ подробностяхъ см. Зрѣніе, Слухъ, Осязаніе, Обоняніе Вкусъ). Что касается нервнаго возбужденія, распространяющагося по спеціальнымъ нервамъ органовъ чувствъ, т. е. зрительному, слуховому, обонятельному, вкусовому нервамъ и чувствующимъ нервамъ кожи, проводящимъ къ мозгу осязательныя, термическія раздраженія, то оно по природѣ своей вездѣ одинаково и представляетъ форму волнообразнаго молекулярнаго движенія частицъ нервнаго вещества, распространяющагося со скоростью 30—40 метровъ въ сек. и сопровождающагося электродвигательными явленіями, обнаруживаемыми чувствительными гальванометрами (см. Нервы, Нервное возбужденіе). Такое движеніе нервнаго возбужденія, достигая до специфическихкіхъ центровъ О. головного мозга, вовлекаетъ и ихъ вещество въ движеніе, вызываетъ въ нихъ физико-химическія перемены, сопровождающіяся возникновеніемъ специфическихкіхъ О. Непосредственные гальванометрическіе опыты надъ головнымъ мозгомъ собакъ, обезьянъ и др. доказали, что сенсорныя площади полушарій головного мозга, заключающіе нервныя центры

различных специальных О., при возбуждении соответствующих органов чувств изменяют свое электрическое состояние в том смысле, что каждая возбужденная площадь принимает отрицательное электрическое напряжение сравнительно с покоящейся площадью, имеющей положительное напряжение. Так что двоятельный, в смысле игры О., мозг должен обнаруживать ability быть гальванических токов, пронизывающих его в самых разнообразных направлениях; вполне же покоящийся во время напр. глубокого сна мозг, напротив того, должен быть свободен от подобного рода токов. Термозлектрические изменения над мозгом ясно доказали, что акт возникновения О. зрительных и др. соп. оводжается сгоранием мозга (Шифф). Все это ясно доказывает, что в основе возникновения О. лежат физико-химические процессы их анатомического субстрата. Электрическими измерениями мозга, удивительными тонкими гальванометрами, пытались воспользоваться с целью определения локализации центров специальных О. в сфери коры мозговых полушарий. Те точки мозга, которая при раздражении определенного органа чувства (глаза, уха и т. д.) обнаруживали отрицательное электрическое напряжение, и признавались местом локализации в мозгу центров соответствующих О. Но локализация, основанная на этом метод (Цыбульский, Бэнк, Горслей и др.) не дала вполне точных указаний и последние добыты другим способом—исключения частей из сферы мозга путем операции. Из сфери коры полушарий мозга вырезывались маленькие площади мозгового вещества и затем исследовалось, которого из высших чувств лишалось животное—зрения ли, слуха, осязания и т. д., и какой стороны или участка тела. Тщательные наблюдения такого рода показали, что зрительная сфера локализуется в затылочной доле больших полушарий, слуховая сфера—в задней части первой и второй височно-кливальных извилин и вообще в височной доле полушарий; локализация обонятельной и вкусовой сфер еще плохо установлена; осязательная сфера по одним находится в сфери гипокамповой извилины, а по другим распространена по всей поверхности мозговых полушарий. Чуть ниже по своей организации стоят животные, тем слабее выражена у них локализация различных площадей О. Дальнейшее и учение отношения раздражителей к органам О. показало, что раздражение должно иметь известную величину, для того, чтобы вызвать О. Фехнер назвал «порогом раздражения» ту силу последнего, при которой получается минимальное замечательное О. Раздражения, лежащая ниже этого порога, т. е. субминимальная раздражения, протекают вне нашего сознания, называются незамечательными; лежащая на уровне порога, т. е. минимальная раздражения, удивительными нашим сознанием называются замечательными, а все раздражения, переступающие порог раздражения, уже являются чрезмерными. Конечно, в этой области наблюдается известное на-

растание О. с ростом раздражения; но Вундт указал, что с известной границы повышение раздражения уже не вызывает больше замечательного повышения О. и предельно этот называет им «высотой раздражения». Конечно, высота «порога раздражения» колеблется в зависимости от степени чувствительности органов О., от совершенствования их путем упражнения и т. д.; в общем можно сказать, что как «порог раздражения» Фехнера, так и «высота раздражения» (Вундт) тем ниже, чем чувствительнее и совершеннее органы О.

Интенсивность всякого О. колеблется, конечно, соответственно сил раздражения, но эти отношения О. к раздражению оказываются далеко не простыми. Вебер формулировал эти отношения так: если какое либо раздражение постепенно усиливается, то наименьшее усиление О., которое мы можем заметить, остается одним и тем же до тех пор, пока отношение, существующее между усилением раздражения и всей величиной раздражения, остается одним и тем же; так, наименьшая разница в яркости света, которую мы можем еще различать при помощи зрения, оказывается постоянной долей величины, приблизительно $\frac{1}{100}$ всего употребленного света. Фехнер, рассматривающий О. за суммированный эффект действия ряда минимальных усилений О., соответствующих усилениям раздражения, превратил Веберовский закон, служивший лишь выражением отношения между усилением возбуждения и усилением О., в формулу, гласящую, что О. растет пропорционально логарифму раздражения. Математически Веберовский закон можно выразить след. образом: $\Delta S = K \frac{\Delta x}{x}$, где ΔS представляет наименьшее замечательное усиление О., обусловленное Δx , т. е. соответствующим усилением раздражения x , а K представляет постоянную величину. Если мы имеем дело с безогненно малыми усилениями раздражения, то путем интегрирования получаем уравнение $S = K \cdot \log x + c$. Если x будет уменьшаться, то мы дойдем до величины предельной интенсивности, при которой всякое О. прекращается; назвав эту величину x' , получим:

$$\begin{aligned} S &= K \cdot \log x' + c \\ c &= -K \cdot \log x' \\ S &= K \cdot \log x - K \cdot \log x' \\ S &= K \cdot \log \frac{x}{x'} \end{aligned}$$

Это последнее уравнение представляет наиболее полную формулу Фехнера. Таким образом в то время как раздражение нарастает в геометрической прогрессии—О. растет лишь в арифметической. Впрочем, весь этот Вебер-Фехнеровский закон оказывается неприменимым, когда раздражение оказывается или очень слабым, или очень сильным, да при том против яркости самой формулы Фехнера приводятся и другие серьезные возражения (Троттер). Еще одна важная особенность О. это то, что оно длится дольше вызывающего его раздражения,

последнее оставлять в органах О. как-бы следъ. Последний может длиться различное время, начиная от $\frac{1}{100}$ сек. и доходя до 1 и более сек., смотря по качеству, силѣ раздраженія и тѣмъ или другимъ органамъ О. (подробности см. въ ст. Зрѣніе, Слухъ, Осязание, Обоняніе и Вкусъ). На почвѣ этихъ следовъ возникаетъ спондіиумъ. Возбужденіе органовъ О. и вообще чувствующихъ нервовъ можетъ не ограничиваться соответствующимъ имъ группами нервныхъ клѣтокъ, а переходить съ однихъ клѣтокъ на другія, т. е. можетъ иррадиировать; это ведетъ къ образованию такъ наз. совмѣстныхъ О. Такъ, звукъ можетъ вызывать одновременно зрительныя О., музыкальные тоны могутъ у нѣкоторыхъ вызывать цвѣтныя О.; тоже, хотя и рѣже, наблюдалось въ области вкусовыхъ, обонятельныхъ и кожныхъ О., вызывавшихъ совмѣстныя цвѣтныя О., но извѣстны и случаи обратнаго воздѣйствія зрительныхъ и слуховыхъ О. на О. давленія и температуры. Но вообще явленія эти относятся къ исключительнымъ. Что же касается до качества, силы и чувственаго оттѣнка О., то въ общемъ можно сказать слѣдующее: качество О. зависитъ прежде всего отъ природы того органа чувства, результатомъ дѣятельности котораго оно является, согласно съ закономъ специфической энергіи органовъ чувствъ. Глазъ — даетъ свѣтъ, ухо—звукъ, носъ—запахъ и т. д. Качества О. слѣд. прежде всего опредѣляются различными видами такъ наз. нашихъ пяти чувствъ. За тѣмъ въ области каждаго чувства могутъ быть даны условія для различенія какихъ нибудь основныхъ качествъ: такъ, въ зрительныхъ органахъ допускается существованіе специальныхъ окончаній для воспріятія трехъ основныхъ цвѣтовъ: краснаго, зеленаго и фіолетоваго; во вкусовомъ органѣ для воспріятія 4 основныхъ вкусовъ: кислаго, соленаго, сладкаго и горькаго и т. д.; наконецъ, всѣ остальные безчисленные качественные оттѣнки О. являются продуктами смѣшенія въ различныхъ пропорціяхъ этихъ основныхъ по качеству О. (подробности см. въ соответствующихъ органахъ чувствъ). Нѣтъ сомнѣнія, что и сила раздраженія опредѣляетъ въ извѣстной степени качество О., доводя ихъ въ максимальныхъ степеняхъ раздраженія до невыносимаго чувства боли. Сила или интенсивность О. зависитъ прежде всего отъ степени раздраженія и возрастаетъ до извѣстнаго предѣла съ ростомъ раздраженія, далѣе котораго О. остается неизмѣннымъ, не смотря на дальнѣйшее усиліе раздраженія. Предѣль этотъ, въ отношеніи раздраженія, называютъ «высоотъ раздраженія». При неизмѣнной силѣ раздраженія, интенсивность О. зависитъ отъ величины раздражаемой чувствующей поверхности: чѣмъ она больше, тѣмъ сильнѣе О. Наконецъ, сила О. ближайшимъ образомъ зависитъ отъ степени раздражительности или возбудимости всѣхъ звеньевъ, входящихъ въ составъ чувствующихъ органовъ тѣла и въ особенности ихъ периферическихъ и центральныхъ аппаратовъ; чѣмъ выше эта раздражительность, тѣмъ, при той же силѣ раздраженія, сильнѣе ощущеніе.

Что касается чувственаго тона О., т. е. той стороны ихъ, которой они затрогиваютъ сферу нашихъ чувствованій съ приятнымъ или неприятнымъ оттѣнкомъ, то они, въ сущности говоря, должны быль-бу сопровождать въ той или другой степени всѣ наши О.; оно конечно такъ и есть на самомъ дѣлѣ, но несомнѣнно, что О., доставляемая намъ внѣшними органами чувствъ, въ составленія представлений о внѣшнихъ предметахъ, сравнительно слабо осложняется чувственнымъ тономъ, отступающимъ на задній планъ передъ болѣе сложными представленіями, къ которымъ ведутъ эти О., тогда какъ О., источникъ которыхъ лежитъ въ состояніи самаго тѣла, въ общемъ чувствѣ, характеризуются рѣзкимъ чувственнымъ тономъ, изъ котораго складывается общее самочувствіе человѣка. Во всякомъ случаѣ, сила и качества О. являются первичными факторами, отъ которыхъ трудно отвлечься, тогда какъ чувственный тонъ О. совершенно терлется, если рассматривать последнее безъ отношенія къ сознанию, въ которомъ оно возникаетъ и слѣдовательно чувственный тонъ является факторомъ вторичнымъ. О. крайне склонны къ ассоціациямъ, а черезъ это къ образованію представлений; но тутъ мы у порога психологіи. О. въ гнозеологическомъ смыслѣ—см. Познаніе.

И. Тархановъ.

Оя — рѣка Енисейской губ. Минусинскаго окр., правый притокъ р. Енисея, вытекаетъ изъ Ойскаго горнаго озера, имѣющаго 2 в. длины и $\frac{3}{4}$ в. ширины и находящагося на абсолютной высотѣ 4820 фт., у подножія скалистаго горнаго хребта Ираки, возвышающагося надъ озеромъ на 1000 фт. Озеро окружено состоящими изъ тальковаго сланца горами. Рѣка, въ видѣ горнаго потока, въ началѣ течетъ съ СВ на ЮЗ, затѣмъ дѣлаетъ множество извилинъ до впаденія своего въ р. Енисей. Въ верховьяхъ своихъ р. Оя слѣва производитъ горнымъ хребтомъ Араданъ, высотой 5000 фт. Длина теченія до 150 в., верхнее теченіе до 70 в. протекаетъ въ гористой и лѣсной тайгѣ, почему О. на этомъ протяженіи представляется быстрою, порожистою горною рѣчкою, шириною отъ 5 до 15 саж., далѣе О. протекаетъ на холмистой равнинѣ, весьма плодородной и довольно населенной мѣстности. Принимаетъ въ себя нѣсколько рѣчекъ и сливается съ р. Бол. Кебешемъ. Отъ устья Кебеша р. имѣетъ ширину отъ 25 до 35 саж. и можетъ быть сплавной, а въ вѣнное время и судоходной для небольшихъ лодокъ и судовъ. Ниже Кебеша долина О. расширяется, изобилуетъ покосами и пашитями. По притокамъ О., въ ея верховьяхъ, рѣчкамъ Рудной и Борохосу, разрабатываются золотосодержащіе прииски, какъ равно и въ верховьяхъ Бол. и Мал. Кебеша.

Н. Латкинъ.

Ояма Ивао (род. въ 1843 г.)—японскій государственный дѣятель; отличился во время реставраціонной войны 1868 г. въ рядахъ императорской партіи, принималъ участіе въ подавленіи возстанія Садумы въ 1877 г.; въ 1879 г. назначенъ вице-министромъ внутреннихъ дѣлъ и шефомъ столичной полиціи въ Токио. Съ 1880 г. былъ военнымъ министромъ, съ 1882 г. шефомъ генеральнаго штаба, въ

1883 г. совершилъ путешествие въ Европу для изученія войсковой организаціи. Въ войну съ Китаемъ 1894—95 г. онъ начальствовалъ надъ второю арміею и взялъ портъ Артуръ, за что получалъ титулъ маркиза.

Ояпокъ (Оуарокъ) — пограничная рѣка между Французскою Гвианою и бразильскимъ штатомъ Пара, вытекаетъ изъ Пипа Крево (Crevaux) нагорья Тумукъ-Гумаукъ, слѣва принимаетъ Камони и послѣ теченія въ 485 км. впадаетъ въ Атлантическій океанъ въ Ояпоксій заливъ. Не смотря на водопады и пороги онъ служитъ для мелкаго судоходства; дороги для переноски товаровъ соединяютъ его съ притоками Амазонки.

Ояць — рѣка Олонецкой, Новгородской и С.-Петербургской губ., лѣвый притокъ р. Свири. Береть начало въ юго вост. части Лодейнопольскаго у., въ небольшихъ озерахъ (оз. Чой-

мозера и другія) и протекаетъ значительной частью своего теченія по границѣ Лодейнопольскаго у. съ Тихвинскимъ у. Новгородской и Новолодожскимъ у. С.-Петербургской губ. Длина теченія болѣе 200 в., ширина въ верховьѣ 20 саж., въ среднемъ теченіи 40 саж., въ нижнемъ до 80 саж.; впадаетъ въ Свирь при Сермаксѣ. Въ среднемъ и верхнемъ теченіи О. быстро стремится въ высокыхъ крутыхъ живописныхъ берегахъ; въ нижней части теченіе тихое, а берега низменны и отлоги. Сплавна на 153 в., судоходна лѣтомъ только на 15 в. отъ устья вслѣдствіе пороговъ и мелей. Обширный сплавъ лѣса. Начиная отъ порога Ярославля на верхнемъ теченіи О. живеть чудъ, за исключеніемъ Винницкаго погоста (упоминаемаго въ уставной грамотѣ князя Святослава Ольговича 1187 г.), гдѣ населеніе чисто русское.

А. П. В.

П.

П—шестнадцатая буква русской азбуки, означавшая собой глухой губно-губной взрывной согласный. Соответствующимъ звонкимъ взрывнымъ согласнымъ является б, изъ котораго и въ извѣстныхъ случаяхъ и происходитъ (въ концѣ словъ: *люб*—*люб* и въ серединѣ передъ глухими звуками: *улыбка*—*улыба*на, рядомъ съ *улыбаться*). Самый знакъ П. въ русской азбуцѣ ведетъ свое начало (черезъ старославянское П) отъ греческаго π (первично П, эоло-дорий. ϖ), восходящаго въ свою очередь къ финикійскому *pe* (פ).

Цифровое значеніе П. (*покой*) въ церковнославянской азбуцѣ неодинаково въ глаголицѣ и кириллицѣ: въ первой оно равно 90, а во второй 80.

С. Б.—чѣ.

П. (P)—монетный знакъ джонскаго двора на французскихъ монетахъ.

P.—сокращенное обозначеніе piano (см.), pp.—сокращенное обозначеніе pianissimo.

Па (pas)—названіе разныхъ танцевъ *въ музыкѣ*, исполняемыхъ двумя, тремя или четырьмя танцорами, напр. Pas de deux, Pas de trois, Pas de quatre. У М. И. Глики есть въ «Жизни за Царя» балетный номеръ: Pas de quatre, который, хотя и выпускается изъ балета второго дѣйствія, но весьма извѣстенъ по своей оригинальности, изяществу и давно вошелъ въ репертуаръ инструментальныхъ концертовъ. Есть еще Pas ordinaire— $\frac{1}{4}$, (парадный маршъ), Pas redoublé или accéléré— $\frac{2}{4}$, (спорный маршъ), Pas de marche—воинственный маршъ, испанское Pas и пр. *И. С.*

Въ *хореографіи* П. называются способы движеній ногъ, прыжковъ, перевертываній и пр.

Основныхъ П. всего нѣсколько, но сочетаній П. (enchainements) множество. Каждый танцовщикъ или танцовщица имѣютъ свою манеру соединять и варьировать темпы и П., что составляетъ ихъ *стиль*. *Основныя па*: ассамбле, жете, эшапе, глассады, купэ, пліе, томбе, сотэ и др.; къ нимъ въ балетѣ присоединяются *сложныя П.*: батманы, рондежамбы, антрша, кабриолы и пируэты. Каждый изъ послѣднихъ имѣетъ еще много подраздѣленій: *батманы* раздѣляются на grands battements, petits battements и battements sur le coup-pied. *Антрша*—блестящій прыжокъ, во время котораго ноги танцора быстро заносятся одна за другую и останавливаются въ пятой позиціи или въ аттитюдѣ—дѣлается на entreechat à cinq dessus или dessous, à sept, à neuf (по числу переплетаній ногъ); самыя красивыя антрша—à six; *пируэты*—перевертываніе на носкъ въ какомъ нибудь направленіи, не нарушая равновѣсія ил въ одной части тѣла; они носятъ названія: cabriole pirouette à petites battements, pirouette à rond de jambe, avec fouette, en attitude, en arabesque, renversée, composées и пр. Въ сочетаніяхъ па артистъ должны искать новостн и разнообразія, такъ какъ нельзя долго нравиться зрителю, не варьируя своихъ па; разнообразію не должна вредить отчетливость: въ па, требующихъ стойкости, артистъ долженъ выказывать гибкость, въ прыжкахъ—силу и пр.

Ум.

Паальстабъ (пальстабъ, падыштабъ, палыштабъ: paalstare отъ rall—лопага)—топоръ бронзоваго вѣка (см. Кельтъ, XIV, 913).

Паальцовъ (Henrietta Paalzw)—нѣмецкая романсистка (1788—1847). Освѣщая социальные вопросы времени, она съ большимъ

умѣиетъ обработывала историческія темы и придавала имъ живой интересъ. Особенный успѣхъ имѣла ея романъ «Godwie Castle», появившійся въ 1836 г. анонимно (8 изд., 1884), затѣмъ «St. Roche» (6 изд., 1884). Большіимъ успѣхомъ пользуются также: «Thomas Thynau» (7 изд., 1888) и «Jacob van der Nees» (3 изд., 1874). Собраніе ея сочиненій появилось въ 12 тт. (Штуттгартъ, 1884). Ср. «Ein Schriftstellerleben. Briefe der Verfasserin von Godwie Castle an ihren Verleger» (1865).

Пааръ (Paar)—два правыхъ притока Дуная въ Баваріи: Большой П. течетъ въ сѣверо-восточномъ направленіи черезъ округъ Верхней Баваріи и впадаетъ въ Дунай ниже Ингольштадта, недалеко отъ Манхинга; Малый П. впадаетъ въ Дунай выше Нейбурга противъ Штепберга.

Паасоненъ (H. Paasonen) — финскій лингвистъ и фольклористъ, въ 1891 г. издалъ образцы эрзо-мордовской народной литературы («Journal de la Soc. Finno-Ougrienne», IX) и считается лучшимъ знаткомъ мордовскихъ нарѣчій и древней народной поэзіи.

Паатсиоки, Пааръна (Paatsjoki) — большая рѣка, вытекающая изъ оз. Инари и впадающая въ заливъ Пасвигсфюрдъ (Pasvigsfjord) Ледовитого океана. П. имѣетъ до 30 высокихъ и бурныхъ пороговъ. Верхнее течение ея принадлежитъ Финляндіи, небольшая часть берега съ часовой Бориса и Гѣба—Архангельской губерніи, остальная часть — Норвегіи. Лежащій ближе всего къ морю пороги непроходимы для лодокъ.

Пааше (Германъ Paasche)—нѣм. экономистъ (род. въ 1851 г.), профессоръ марбургскаго унив. П. помѣстилъ въ «Jahrbücher f. Nationalökonomie» рядъ цѣнныхъ работъ по вопросамъ о товарныхъ цѣнахъ, о наследственной арендѣ, о сахарной промышленности, о бумажно-денежномъ обращеніи и др. Отдѣльно изданы: «Studien über die Natur der Geldentwertung und ihre praktische Bedeutung in den letzten Jahrzehnten» (Лена, 1879), «Wandlungen in der modernen Volkswirtschaft» (Марбургъ, 1890), «Zuckerindustrie und der Zuckerhandel der Welt» (Лена, 1891).

Пабианницъ (Pabianice, Fabianice тож.)—заштатный городъ Ласкаго у., Петроковской губ., расположенъ среди обширныхъ лѣсовъ, изъ которыхъ беретъ начало р. Нерь. Благодаря этимъ лѣсамъ П. встарину представляла изъ удобства для охоты и короли польскіе пріѣзжали сюда для отдыха (robawic się, откуда, по преданію, произошло древнее названіе города Robawianice). Въ 1896 г. въ П. было 20125 чел. (9672 мѣч. и 10453 женщ.), православныхъ 42, католиковъ 11696, протестантовъ 3968, евреевъ 4292, прочихъ исповѣданій 127. Доходы города (1895 г.) 16450 р., расходы 12270 р., въ томъ числѣ: на городское управленіе 5750 р., на благотворительныя учрежденія 850 руб. Костель, синагога, богадѣльня, 2 училища, фабрики: шерсто-набивная, суконная, писчебумажная и фабрики земледѣльческихъ орудій.

Пабрежа (Jurgis-Ambroz. Pabrieža)—жмудскій проповѣдникъ и ботаникъ (1771—1864), одинъ изъ помощниковъ М. Волончев-

скаго (VII, 83) въ дѣлѣ народнаго просвѣщенія. Священникъ, потомъ монахъ-бернардинецъ. Кромѣ духовныхъ трактатовъ и молитвенниковъ, составилъ «Zodyns biilum augminiczunig lotyn.-zemaitinij. Nomenclator botanicus». Его соч. важны для литовской ботанической номенклатуры.

Пабеть (Августъ)—композиторъ и пианистъ, род. въ 1811 г. Долгое время былъ однимъ изъ выдающихся музыкальных дѣятелей въ Ригѣ. Изъ его многочисленныхъ оперъ большимъ распространеніемъ въ Германіи пользовалась «Послѣдній день въ Помпѣ». Его два сына Людвигъ и Павель (см. ниже)—выдающіеся пианисты.

Пабеть (Генрихъ-Вильгельмъ)—преподаватель сельскаго хозяйства и организаторъ агрономическихъ учебныхъ заведеній въ Германіи, писатель по разнымъ отраслямъ сельскаго хозяйства (1798—1868). Прежде чѣмъ выступить на ученое поприще, П. изучилъ практически сельское хозяйство и въ 1823 г. былъ приглашенъ преподавателемъ въ Рогенгеймскую сельско-хозяйственную академію; въ 1831 г. исправлялъ должность непрѣмннаго секретаря общества сельскихъ хозяевъ въ великомъ герцогствѣ Гессенскомъ, гдѣ основалъ сельско-хозяйственное заведеніе въ Дармштадтѣ. Въ 1839 г. П. назначенъ директоромъ сельско-хозяйственной акад. въ Эльденѣ. Въ 1843 г. П. въ Берлинѣ дѣлается членомъ королевской сельско-хозяйственной коллегіи. Въ 1845 г. П. избирается директоромъ сельско-хозяйственной акад. въ Гогенгеймѣ, а въ 1856 г. приглашается въ Австрію, въ качествѣ члена совѣта министерства земледѣлія и директора сельско-хозяйственнаго института въ венгерскомъ Альтенбургѣ. Въ 1861 г. ему ввѣрено управленіе департаментомъ земледѣлія въ министерствѣ торговли и народнаго хозяйства. Литературные труды П.: «Учебникъ сельскаго хозяйства» (2 т., переведенъ на русскій языкъ подъ редакціей профессора А. В. Советова, съ значительными дополненіями относительно русскаго хозяйства)—это замѣчательный для своего времени курсъ, котораго долго держались въ агрономическихъ заведеніяхъ Германіи и у насъ въ Россіи. Первое изданіе вышло въ Дармштадтѣ въ 1832—1834, 7-ое въ Вѣнѣ въ 1885 г., съ биографіей П., составленной Гаммомъ. «Ученіе о сельско-хозяйственной таксаціи» («Landwirtschaftliche Taxationslehre») выдержало 3 изданія (последнее въ 1881 г.). «Руководство къ разведенію рогатаго скота» («Anleitung zur Rindviehzucht»). 1 изд. въ 1829 г., 40-е въ 1851 г.). Съ послѣдняго изданія сдѣланъ переводъ на русскій языкъ подъ редакціей профессора А. Советова).

Пабеть (Павель Августовичъ, 1851—1897)—выдающійся пианистъ, сынъ и ученикъ Августа П. Позднѣе, короткое время, П. занимался у Доора и Ляста. Заграничное концертное путешествіе П. дало ему такую извѣстность, что въ 1879 г. онъ былъ приглашенъ Н. Г. Рубинштейномъ преподавателемъ въ московскую консерваторію, а въ 1881 г. получилъ званіе профессора. П. былъ также выдающимся педагогомъ. Изъ сочиненій укажемъ на форте-

паванный концерт, фортепианное трио, посвященное А. Г. Рубинштейну, транскрипцию на мелодию изъ «Евгенія Онегина» Чайковского, романсы и мелкия фортепианныя пьесы. П. долгое время состоялъ въ Москвѣ инспекторомъ музыки въ чернявскомъ женскомъ училищѣ.

Пава—см. Павлинъ.

Павана (отъ итал. pavone — павлинъ)—старинный итальянскій танецъ въ $\frac{3}{4}$ въ колѣнномъ складѣ. Былъ въ модѣ при дворахъ до половины XVII ст. П. исполняли дамы въ длинныхъ платьяхъ со шлей, омы, мужчины въ плащахъ и при шпагѣ, производя плащами движенія, напоминавшія движенія павлиняго хвоста. Въ Германіи этотъ танецъ назывался падуана (Padovana, Paduana), писался alla breve въ колѣнномъ складѣ.

Н. С.

Павана (санскр. Pavana—вѣтеръ)—индійскій богъ вѣтра, тоже, что Ваю (см.). Изображается иногда сидящимъ на оленѣ, съ крючкомъ для понуканія словесъ въ руки.

Павлинскій камень—горный крикъ, въ Уральскомъ хребтѣ, въ предѣлахъ Верхотурскаго у., Пермской губ.; абсолютная высота болѣе 3 тыс. фт. Со склона П. камня беретъ начало лѣвый притокъ р. Даяи—Павда.

Паве де-Куртейль (Abel-Jean-Baptiste Marie Michel Pavet de Courteille, 1821—89)—франц. ориенталистъ, преподавалъ турецкій яз. въ Коллежъ де-Франсъ. Напечат.: «Conseils de Nabi Effendi à son fils Aboul Khair» (1857), «Les prairies d'or de Maxondi» (1861—74). Въ сотруднич. съ Барбе де-Мейнаръ онъ издалъ: «Dictionnaire turc-oriental» (1870). Ему принадлежатъ также «Mirôdj-Nâmeh» (1882).

Павезе или *павуа* (pavesi) — см. Шитъ.

Павези (Stefano Pavesi) — композиторъ, одинъ изъ послѣднихъ представителей старой итальянской школы (1778—1860). Большая часть его композиторской дѣятельности связана съ Венеціей. Съ 1818 г. П. былъ капельмейстеромъ при соборѣ въ Крема. Музыкальное образование получилъ въ неаполитанской консерваторіи. Имъ написано болѣе 40 оперъ. Кромѣ того П. сочинялъ кантаты и духовныя произведенія.

Н. С.

Павелецъ—с. Рязанской губ., Скопинскаго у., при рч. Вердѣ, въ $17\frac{1}{2}$ в. отъ уѣздн. города. Жителей 2396, дворовъ 321. Церковь, школа. Кустарные промыслы: гончарныя издѣлія, жел.-дор. станція, 3 лавки.

Павель (лат. Paulus, на нѣм., франц. и англ. яз. употребительно сокращенное Paul, итал. Paolo, исп. Pablo).

П.—святые (544); П.—русскія духовныя лица (545); П.—папы (547); П.—государя и великаго князя (549); П.—писатели и ученые (553); П.—еретикъ (558).

II. — Солтые.

Павель Апостолъ — величайшій проповѣдникъ христіанства въ I в. среди язычниковъ, вслѣдствіе чего называется «апостоломъ язычниковъ». П. сынъ зажиточныхъ іудейскихъ родителей, принадлежавшихъ къ партіи строгихъ ревнителей Моисеева закона—фарисеевъ (Дѣян. XXIII, 6). Въ юности онъ получалъ хорошее образование въ знаменитой школѣ Гамаилла, который отличался отъ дру-

гихъ законниковъ пиротою возрѣвній, доходившею до признанія значенія и за языческой литературой. Въ этой школѣ Павель не только основательно изучилъ весь законъ Моисеевъ со всеми тонкостями его талмудическаго истолкованія, но и ознакомился съ греческой литературой, какъ это обнаружилось въ его знаменитой рѣчи предъ афинскимъ ареопаломъ, гдѣ онъ приводилъ мѣста изъ греческихъ поэтовъ (Дѣян. XVII). Первоначальное имя его было Савль или Саулъ—очевидно въ честь израильскаго царя Саула, принадлежавшаго къ одному съ нимъ колѣну—Вениамину. Даровитый юноша, обладавшій обширною ученостю, не могъ остаться равнодушнымъ къ начавшемуся въ его время великому движенію, и онъ, подобно многимъ израильянамъ, жаждалъ пришествія Мессіи, но вмѣстѣ съ другими фарисеями—ожидая увидѣть въ немъ могущественнаго царя, который возстановитъ царство еврейское во всемъ блескѣ его древняго величія. Велико было его изумленіе и негодованіе, когда часть іудеевъ и еще больше язычниковъ признали Мессіей безвѣстнаго учителя изъ презрѣннаго Назарета, преданнаго позорной смерти на крестѣ. По его мнѣнію, это было безуміемъ. Онъ пробовалъ вступать въ споры съ христіанами, но встрѣчался съ непреодолимымъ убѣжденіемъ, которое доводило его до ожесточенія. Тогда онъ началъ прямо преслѣдовать христіанъ, какъ вредныхъ сумасбродовъ, и былъ однимъ изъ ближайшихъ участниковъ побоевъ камнями первоученика Стефана (Дѣян. VII и VIII, 1). Не довольствуясь кровью одного мученика, Савль порѣшилъ произвести общее гоненіе на христіанъ и съ этою цѣлю, заручившись полномочіями, отправился въ Дамаскъ; но на пути туда съ нимъ совершился тотъ чудесный переломъ, который превратилъ Савла изъ яростнаго гонителя въ великаго проповѣдника христіанства—ап. П. (Дѣян. IX, XX, XXVI). Послѣ обращенія, жизнь ап. П. представляетъ собою исторію непрерывныхъ миссіонерскихъ трудовъ, которые онъ неустанно совершалъ на всемъ громадномъ пространствѣ, отъ глубины Азіи до столицы міра—Рима, и даже, по преданію, дальѣ—до береговъ Атлантическаго океана въ Испаніи и Британіи. Благодаря его проповѣди образовались центры христіанства и въ Азіи, и по всему сѣверному побережью Средиземнаго моря, по которому онъ совершалъ всѣpossible плаванія и терпѣлъ неоднократно кораблекрушенія. Онъ служилъ своей идѣе съ изумительнымъ самоотверженіемъ, пренебрегалъ всѣми затрудненіями и опасностями. Свою жизнь ап. П. закончилъ въ Римѣ, гдѣ онъ, по преданію, осужденный Перономъ на обезглавленіе, былъ казненъ вмѣстѣ съ ап. Петромъ въ 29 день іюня, когда церковь и чтитъ ихъ память. По общепринятой хронологіи, это было около 65 г. по Р. Хр. Дѣятельность ап. П. выражалась не только въ миссіонерскихъ трудахъ, но и въ писательствѣ, и онъ является однимъ изъ плодотворнѣйшихъ писателей апостольскаго вѣка. Ему принадлежатъ 14 посланій, которыя были написаны въ различное время и по различнымъ обстоятельствамъ, но

которыя всё составляют яркое выражение его религіознаго и нравственнаго міросозерцанія, какъ и отраженіе религіозно-нравственнаго состоянія міра въ то переходное время (см. Посланія апостольскія). Въ его посланіяхъ мы видимъ первую часто-бogosловскую систематизацію христіанскаго ученія, и систематизація эта въ рукахъ даровитѣйшаго и образованнѣйшаго изъ апостоловъ отличается такою смѣлою самобытностью, что дала поводъ нѣмецкой критикѣ даже видѣть въ его богословіи нѣчто отличное отъ первоначальнаго Христова ученія, такъ называемый *паулнизмъ*, какъ нѣчто соесмысленное, чѣмъ простой христіанизмъ. Но большинство богослововъ полагаетъ, что это возрѣзье основывается на недоразумѣніи, смѣшивающемъ форму съ сущностью, что въ дѣйствительности въ посланіяхъ апост. П. истинное первоначальное христіанство нашло себѣ лишь гениальное литературное выраженіе и что благовѣстіе ап. П., по существу, тожественно съ благовѣстіемъ Христовымъ. Жизнь и посланія ап. П. служатъ предметомъ громадной богословской литературы, изъ которой можно отмѣтить только наиболѣе выдающіяся произведенія. Изъ жизнеописаній наиболѣе извѣстны: Conybeare and Howson (Л., 1850—52, въ 2 томахъ), имѣвшее много изданій; Фаррара, «Жизнь и труды св. ап. П.» (въ перев. А. Лопухина, СПб., 1888, нѣсколько изданій); Иннокентія, «Св. ап. П.» и др. Изъ богословскихъ изслѣдованій: G. Meyer, «Entwicklung d. Pauli. Lehrbegriffs» (1891); Scholsten, «D. Paulinische Evangelium» (1881); Pfeleiderer, «Der Paulinismus» (1873); на русскомъ языкѣ проф. Глубоковского, «Евангеліе ап. П. и раввинское богословіе» (СПб., 1897). Изъ комментариевъ на посланія П. извѣстны комментарія Meyer'a, De-Wette, Lange, Schaff'a, Ellicott'a и мн. другихъ. А. Л.

Павелъ — въ христіанской церковной исторіи съ этимъ именемъ извѣстны: 1) П., житель Птолемаиды († 273); при въздѣ въ родѣ имп. Авреліана, онъ перекрестился, за что ему отсѣкли голову. 2) П. египтянинъ, замученный въ Кесаріи Палестинской въ 309 г. 3) П., замученный при Деціи. 4) П., отрокъ, обезглавленный за Христа между 270 и 275 г. въ Византіи. 5) П., замученный въ Коринѣ въ 258 г. 6) П. *Ирусалидскій* (Прусса, Брусса), † 350 г., исповѣдникъ при иконоборцахъ. 7) П., константиноп. патриархъ († 350), исповѣдникъ, род. въ Солунѣ. Имп. Констанцій трижды низлагалъ его за православіе и отправлялъ въ ссылку; въ 350 г. его удружили во время богослуженія. 8) П., епископъ неокесарійскій. При Лиціиіи ему выжили на рукахъ кайма и сосали на Евфратѣ. При Константіи Великой онъ былъ возвращенъ и присутствовалъ на 1 вселенскомъ соборѣ. 9) П. *Фивскій* († 341). Во время гоненій Деція спасся бѣгствомъ въ Фиваиду, гдѣ прожилъ 91 годъ при ручьѣ и пальмѣ, плодами которой питался, а листьями одѣвался. Онъ считается первымъ по времени христіанскимъ монахомъ. 10) П., врачъ коринтскій (VII в.); былъ обвиненъ въ прелюбодѣяннѣ, но чудеснымъ образомъ оправданъ самимъ младенцемъ, котораго считали пло-

домъ его грѣха. 11) П. *Латрскій* († 956), сначала былъ пастухомъ, потомъ игуменомъ Латрскаго м-ря; затѣмъ удалился въ полное уединеніе и предался самому строгому аскетизму. 12) П. *Новый*, четвертый этого имени константинопольскій патриархъ († 784), благочестивый, но слабый, послѣ 5 лѣтъ управленія сложилъ съ себя патриаршество, не находя въ себѣ силъ бороться съ иконоборчествомъ. 13) П. *Комельскій* (1317—1429), ученикъ преп. Сергія Радонежскаго; нѣсколько лѣтъ жилъ въ лѣсу, дуплѣ липы, потомъ основалъ монастырь на р. Нурмѣ, для котораго составилъ уставъ. Н. Б.—въ.

Павель — препод., вмѣстѣ съ преп. Теодоромъ основалъ въ 1363 г. Борисоглѣбскій м-рь на р. Устьѣ (нын. Ярославской губ., Ростовскаго у.). Послѣ Теодора былъ игуменомъ монастыря. Скончался послѣ 1409 г.; мощи его почитаются подѣ спудомъ въ соборномъ храмѣ монастыря; память 22 октября.

Павель — преподобный, въ мѣрѣ Прокопій, сынъ греческаго имп. Михаила Куропалата, прозваннаго Рангавеемъ. Оскопленный имп. Львомъ Армяниномъ, который видѣлъ въ немъ будущаго соперника въ правахъ на престолъ, П. въ одеждѣ нищаго отправился на Афонскую гору и тамъ привялъ постряженіе. Имп. Романъ поручилъ П. воспитаніе своихъ дѣтей. Скончался въ 820 г. Отъ П. сохранились: «Слово на Введеніе во храмъ Пресвятыя Богородицы», канонъ сорока мученикамъ и канонъ (писанный ямбическими стихами) честному Кресту. Память П. 28 июля.

Павель Препростый — препод., былъ земледѣлецъ; до старости жилъ въ мѣрѣ и терпѣливо переносилъ оскорбленія отъ своей злой и невѣрной жены. Потерявъ надежду на ея исправленіе, П. ушелъ въ пустыню, къ преп. Антонію Египетскому, и здѣсь безропотнымъ послушаніемъ въ короткое время достигъ высокаго совершенства. Скончался П. въ 340 году; память 4 октября.

П.—русскія духовныя лица.

Павель Високій — старецъ нижегородскаго Печерскаго м-ря, проповѣдникъ и духовный писатель († 1383). Его слѣдуетъ, по видимому, считать авторомъ пяти поученій, сохранившихся въ сборникахъ XV в.: «Почуеніе, како жити крестыномъ», «Посланіе отца къ сыну духовному о спасеніи», «Почуеніе христіюбца къ духовнымъ братомъ», «Почуеніе, како подобаетъ милостиво творити», «Почуеніе христіаномъ». По словамъ летописца, П. былъ челоувѣкъ книжный и «философъ великъ», а рѣчь его была какъ-бы разстроена «слою божественной». Ср. Филаретъ, «Обзоръ русскаго духовной литературы».

Павель — митрополитъ сарскій, подонскій и козелскій. Въ митрополитѣ хиротонисанъ въ 1664 г. изъ архимандритовъ Чудова монастыря, гдѣ игуменствовалъ съ 1659 г.; во время служенія въ митрополитчьемъ санѣ три раза былъ мѣстооблестителемъ патриаршаго престола; принималъ участіе въ соборѣ 1666—67 г., осудившемъ Никона; въ 1667 г., за несогласіе подписать соборныя

статьи, въ которыхъ говорилось о нѣкоторомъ подчиненіи патріарха царю, былъ временно лишенъ права совершать богослуженіе и отрѣшенъ отъ мѣстоблгоствительства патріаршаго престола. Умеръ въ 1675 г. Человѣкъ образованный, любившій науку и просвѣщеніе, П. представлялъ собою центръ, около котораго группировались лучшіе ученые люди того времени. Научная дѣятельность П. сказана въ надзорѣ за порученнымъ Епифанію Славянецкому и другимъ лицамъ исправленіемъ славянскаго перевода библии на основаніи греческаго текста; ученое общество переводчиковъ было помѣщено П. въ его крутицкомъ подворьѣ, въ знаменитомъ по богатѣйшей библиотекѣ и прекраснымъ голландскимъ садомъ; работа переводчиковъ за смертью главныхъ дѣятелей—П. и Славянецкаго—оборвалась на переводѣ Новаго Завета. Другая работа П., тоже редакціоннаго характера, касается церковнаго пѣнія; это «Извѣщеніе о согласнѣйшихъ помѣтахъ краткѣ изложенихъ со извѣстными намѣреніемъ, требующимъ учиться пѣнію»; при составленіи «Извѣщенія» работало шесть мастеровъ, среди которыхъ главнымъ былъ Александръ Мезенецъ. Въ свое время П. пользовался извѣстностью, какъ проповѣдникъ и ораторъ; можно, впрочемъ, думать, что авторомъ рѣчей П. слѣдуетъ считать не его самого, а близкаго его друга Симеона Колоцкаго; такъ, по крайней мѣрѣ, свидѣтельствуя отъ имени Симеона на хранящихся въ московской синодальной библиотекѣ подлинникахъ этихъ рѣчей; тоже надо сказать и о русскихъ переводахъ рѣчей восточныхъ патріарховъ, которые П. произносилъ вслѣдъ за патріархами. См. Н. А. Соловьевъ, «Сарайская и Крутицкая епархія» («Чтенія Моск. Общ. Ист. и Др.» 1891, 3, 84—91)

Иавель — митрополитъ сибирскій и тобольскій съ 1678 г. до смерти, въ 1692 г. Ранѣе былъ архимандритомъ Симонова московскаго монастыря и Чудова монастыря, также духовникомъ царевны Софьи. Кромѣ распоряженій по епархіи ему принадлежатъ наказъ игумену Θεодосію и попу Макарію, отправившимся крестить жителей сибирскихъ низовыхъ городовъ. Они должны были совершать свое дѣло «безъ тщеславія и гордости, съ благоучительнымъ намѣреніемъ, безъ всякаго озлобленія», чтобы отъ какихъ словъ строптивыхъ иноземцевъ чѣмъ не отлучили. а отъ святого дѣла не отвратили». Миссіонеры обязаны, однако, слѣдить за новообращенными, чтобы они хранили вѣру въ чистотѣ («Акты историческіе», т. V).

Иавель (въ мѣрѣ Петръ Коношкевичъ) — митрополитъ тобольскій и сибирскій, по происхожденію галицкій мѣщанинъ, род. въ 1705 г. По окончаніи кievской академіи былъ въ ней преподавателемъ пѣтики, въ 1733 г. принявъ постриженіе, въ 1741 г. назначенъ проповѣдникомъ московской акад., въ 1744 г. сдѣлавъ настоятелемъ Юрьева м-ря, въ 1758 г. назначенъ митрополитомъ тобольскимъ. Долгое время господствовало мнѣніе, что П. вслѣдъ за Арсеніемъ Мацѣвичемъ выступилъ съ протестомъ по поводу севастра монастырскихъ имѣній и потому былъ удаленъ на покой; но

разборъ архивныхъ данныхъ показали, что открытый протестъ приписывается П. неосновательно и что кара постигла его совсемъ не за это. Въ теченіе девятилѣтняго періода управленія епархіей на П. поступило въ синодъ свыше 30 жалобъ, въ которыхъ дѣятельность этого іерарха рисуется черными красками: строгость его въ отношеніи къ подчиненному клиру граничила съ жестокостью, находящихся подъ слѣдствіемъ онъ держалъ при архіерейскомъ домѣ въ тягчайшихъ работахъ, вдовыхъ священниковъ и причетниковъ насильно постригалъ въ монашество, маломаальски провинившихся «черезъ побой жестоко наказывалъ». Администрация тоже жаловалась на непорядки въ дѣлѣ просвѣщенія христіанствомъ сибирскихъ инородцевъ, которыхъ часто крестили насильно, иногда спаивали и потомъ преслѣдовали за мнимое ренегатство, а также о суровыхъ мѣрахъ противъ раскольниковъ, усилившихъ въ ихъ средѣ самосожигательство. Все это дало синоду поводъ достаточный поводъ уволить П. на покой (1768 г.); ему назначено было пребываніе въ Кіево-Печерской лаврѣ, гдѣ онъ и умеръ въ 1770 г. — Ср. А. Львовъ, «Архивныя данныя по дѣлу преосвящ. П. Коношкевича» («Христіанское Чтеніе», 1891, сент.-окт.); В. Иконниковъ, «П. Коношкевичъ, митрополитъ тобольскій» («Русская Старина», 1892, мартъ). *Л. Х.*

Иавель — епископъ коломенскій, единственный изъ іерарховъ русской церкви во время образованія раскола принявшій сторону старообрядцевъ. Принадлежа съ самаго начала реформаторской дѣятельности Никона къ числу лицъ, враждебныхъ ему (онъ былъ въ близкихъ отношеніяхъ къ протопопу Іоанну Неронову, одному изъ главныхъ вождей раскола), П. свою приверженность къ стариннѣ открыто выразилъ на московскомъ соборѣ 1651 г., настаивая, чтобы церковныя книги были оставлены въ прежнемъ видѣ. Хотя онъ и подписался подъ опредѣленіемъ собора относительно необходимости исправленія книгъ, но сдѣлалъ оговорку, въ которой отрицалъ возможность и надобность измѣненія правилъ о поклонахъ. Патріархъ лишилъ его епископской кафедрой и сослалъ въ заточеніе. По словамъ Лазаря Барановича, П. сошелъ съ ума; послѣднія обстоятельства его жизни неизвѣстны. По раскольничьимъ рассказамъ, П. онъ сослалъ его въ новгородскій Хутынский м-рь, гдѣ игуменъ его «мучилъ», а онъ самъ «юродствовалъ», и потомъ былъ убитъ посланными Никона. Семенъ Денисовъ въ «Виноградъ Россійскомъ» говоритъ, что П. былъ сосланъ въ Палеостровскій монастырь, откуда былъ высланъ въ Новгородъ, гдѣ сожженъ въ срубѣ. По словамъ протопопа Аввакума, П. былъ сожженъ.

Иавель (въ мѣрѣ Петръ Лебедевъ, 1827—1892) — духовный писатель. Образование получилъ въ спб. дух. акад. былъ ея инспекторомъ, ректоромъ семинарій, епископъ выборгскій, ладожскій, кишиневскій, экзархъ Грузіи, архіеп. казанскій. Его сочиненія: «Объ установленіяхъ и должностяхъ въ древней церкви константинопольской» (СПб., 1867) цѣ-

няется специалистами. «Слова и рѣчи» (Книжневъ, 1881; Тифлисъ, 1885; Казань, 1889) отличаются большою содержательностью и въ значительной степени публицистическимъ направлениемъ.

Навель (Подлипскій, † 1861)—археологъ, воспитанный слб. дух. акад.; былъ ректоромъ владимірской семинаріи, епископомъ костромскимъ и архіеп. черниговскимъ. Имъ составлены «историко-статистическія описанія монастырей: костромскаго Ипатскаго (М., 1832), переяславскаго Данилова (М., 1834), Макаріева Унженскаго (М., 1835), костромскаго Крестнаго (М., 1835), духовскаго Николаевскаго (М., 1836).

Навель (Пономаревъ)—духовный писатель († 1805), воспитанный московской семинаріи, префектъ славяно-греко-латинской академіи, епископъ нижегородскій, потомъ тверской и ярославскій, членъ академіи наукъ. Славился какъ проповѣдникъ, но напечатаны изъ его проповѣдей лишь отрывки (въ «Исторіи нижегородской іерархіи» Макарія и рѣчь Екатерины II (въ христоматіи Пенинскаго). Составилъ «Описание Троице-Сергіевой лавры» (СПб., 1782; еще нѣсколько изданій до 1837 г.). Въ акад. наукъ имъ представлены примѣчанія на 5-ю и 6-ю часть ея «Словаря».

Навель (Предтеченскій, ум. 1803)—архимандритъ; образование получивъ въ ярославской семинаріи (1781), былъ въ ней учителемъ философіи, затѣмъ префектомъ Александроневской семинаріи и московской акад.; въ концѣ жизни былъ ректоромъ семинаріи во Владимирѣ. П. былъ извѣстенъ какъ знатокъ латинскаго языка. Рядъ проповѣдей его напечатанъ въ «Ярославскихъ Епарх. Вѣдомостяхъ» 1892 г.

Навель Прусскій (1821—95)—извѣстный дѣятель противъ раскола. Родился въ Сызрани въ раскольничьей семьѣ и самъ въ первую половину жизни принадлежалъ къ расколу (по ведосѣвскому толку), занимая въ немъ весьма видное положеніе, какъ хороший начетчикъ. Строгая мѣра имп. Николая I противъ раскола заставила попечителей Преображенскаго кладбища въ Москвѣ подумать о созданіи новаго центра раскола гдѣ-либо въ болѣе безопасномъ мѣстѣ. На средства кладбища П. былъ отправленъ изъ 1848 г. въ Пруссію (отсюда его названіе «Прусскій») и тамъ устроилъ близъ Гумбиннена раскольничью монастырь. Въ 1851 г., вслѣдствіе раздоровъ въ монастырѣ, онъ удалился на время въ Каймовцы (близъ Мѣлой Круницы), но въ 1852 г. возвратился въ свой монастырь, который и управлялъ 15 лѣтъ (до 1867 г.), стоя во главѣ ведосѣвщины и пользуясь громкою извѣстностью во всей Россіи въ качествѣ вождя раскола. Въ 1868 г. онъ присоединился къ единовѣрью, послѣ чего онъ поселился въ Москвѣ въ Никольскомъ единовѣрческомъ монастырѣ, устроенномъ на мѣстѣ мужской половины бывшаго раскольничьяго Преображенскаго кладбища, и вскорѣ былъ сдѣланъ настоятелемъ. Даровитый самоучка и знатокъ древне-русской и святогочесной литературы, онъ писалъ легко, просто и доказательно, опровергалъ всѣ пункты ученія

раскола. Большая часть его сочиненій выйдя нѣсколькими изданіями, сдѣланными отчасти святѣйшимъ синодомъ. Особенно цѣнятся его подробныя опроверженія «Помоискихъ отвѣтовъ» Андрея Деясова и вопросъ «Нисл.одима»; «Всѣгда съ поповцемъ о 69 правилѣ Карголенскаго собора», «Всѣгда съ поповцемъ о Пиррѣ» и др. См. о немъ (въ болѣеую часть его сочиненій) въ журналѣ «Братское Слово» и въ «Душеполезномъ Читеніи» за 1895 г. статью Н. Колосова. Полное собраніе его сочиненій изд. въ М., 1-97 г.

Навель (Пясецкій)—епископъ перемышльскій (1879—1648), авторъ извѣстнаго сочиненія на латинскомъ языкѣ «Chronica» (1645 г.). Польскій переводъ его вышелъ въ Краковѣ въ 1870 г.; на русскомъ яз. отрывокъ изъ «Chronica» непечатанъ въ «Русскомъ Архивѣ» и полное извлеченіе о смутѣ въ еменѣ въ «Памятникахъ древней письменности», т. 68, 1887 г. (перев. архимандрита Леонида). П. говоритъ, между прочимъ, много о вредномъ вліяніи іезуитовъ на польское королевство, чѣмъ приобрѣлъ многочисленныхъ враговъ, и называетъ Јеждимитрія выходцемъ изъ Москвы, воспитаннымъ въ польской Русѣ.

II. — Папы.

Навель — имя 5 папы.

П. I (757—767)—братъ и преемникъ Стефана II. Слѣдовалъ традиціямъ папской политики, заключавшейся тогда въ томъ, чтобы искать поддержки у франковъ противъ набѣговъ лангобардовъ и противъ иконоборства византийскихъ императоровъ. По лѣтъ неудачныхъ переговоровъ съ имп. Константиномъ К. пропномъ, П. заискиваетъ передъ Пипиномъ Короткимъ, прося, какъ милости, п зволениіи быть воспріемникомъ его сына и торжественно полагая въ капеллѣ св. Петрониллы простыню, въ которую завернута была послѣ крещенія дочь Пипина. Такая политика доставляла мрут Риму, а благочестіе П. и его тайныя посѣщенія больныхъ и заключенныхъ послужили причиною его канонизаціи.

П. II (464—71), изъ венеціанской знатной фамиліи Барбо; сначала посвящалъ себя торговымъ занятіямъ, но когда его дядя по матери-вступилъ на папскій престолъ, тогда именно Евгени IV, былъ сдѣланъ епископомъ, папскимъ протонотаріусомъ и кардиналомъ. Ловкій и энергичный въ достиженіи личныя цѣлей, П. стужалъ сохранить расноложеніе преемниковъ Евгениа и послѣ Пія II былъ избранъ папою. Передъ выборами всѣ кардиналы клевтвенно обзались, въ случаѣ избранія, расширить права коллегіи кардиналовъ, организовать крестовый походъ противъ турокъ и собрать вселенскій соборъ для реформы церкви; въ моментъ выбора П. подтвердилъ эту клятву, но по вступленіи на престолъ объявлялъ всѣ обѣщанія для себя необязательными. Но борьба противъ турокъ занимала его всю жизнь. Съ этой цѣлью онъ хотѣлъ установить всеобщій миръ въ Италіи, такъ, чтобы каждое государство могло внести папѣ опредѣленную сумму для крестоваго похода; къ планамъ папы относились съ недоумѣніемъ, такъ какъ П. въ то же время самъ

велъ борьбу съ нѣкоторыми итальянскими государями и пытался оружіемъ отнять Римини у Малатесты. Столь же неудачна была проповѣдь крестоваго похода и за Альпами, тѣмъ болѣе, что П. вмѣсто турокъ началъ борьбу противъ богемскаго короля Георгія Подибрада. Въ концѣ концовъ борьба противъ турокъ ограничилась субсидіей венеціанцамъ и Скандербергу и попыткою союза съ персидскимъ шахомъ. П. неудачно старался добиться уничтоженія во Франціи прагматической санкціи. П. оставался кушомъ на папскомъ престолѣ: усердно собиралъ монеты и вслѣдствіи драгоцѣнности и для увеличенія доходовъ назначилъ юбилей черезъ каждыя 25 лѣтъ. Гуманистическаго движенія П., по недостатку образованія, не былъ въ состояніи понять и по случайнымъ обстоятельствамъ сдѣлался единственнымъ среди папъ гонителемъ гуманизма. Вступивъ на престолъ, онъ, желая сократить свою канцелярію, уничтожилъ одинъ видъ чиновниковъ (abbreviatores), среди которыхъ было много гуманистовъ. Одинъ изъ нихъ, Платина (см.), протестовалъ отъ имени товарищей и грозилъ жалобой собору, за что былъ заключенъ въ тюрьму, откуда его выручили кардиналы. Позже, въ 1468 г., во время устроеннаго папою карнавала, П. донесилъ, что противъ него устроенъ заговоръ, во главѣ котораго стоить Буонаккорси, принадлежавшій, подъ именемъ Каллимаха, къ римской академіи, устроенной гуманистомъ П. Летомъ. Академиковъ арестовали и подвергли пыткамъ; заговоръ не былъ доказанъ, но гуманистовъ держали въ тюрьмѣ, за безбожіе, до смерти П.

II. III (1534 — 49), въ мѣрѣ Александръ Фарнезе, родомъ изъ знатной римской фамиліи, получилъ гуманистическое образование сначала подъ руководствомъ Помпонія Лета, а затѣмъ во флорентійской акад., состоялъ въ перепискѣ съ Эразмомъ, Садолеттомъ и др. При Иннокентіи VIII былъ сдѣланъ апостольскимъ про-тонаріемъ, при Александрѣ VI кардиналомъ, при его преемникахъ получалъ самыя доходныя епископства, вслѣдствіе чего положилъ основаніе знаменитому дворцу Фарнезе въ Римѣ и построилъ не менѣе знаменитую виллу въ своемъ помѣстьѣ Вольсена. Искусно лавируя между вліятельными тогда партіями французской и испанской, П. былъ избранъ папою, послѣ Климента VII, 66 лѣтъ отъ роду. Опытный и осмотрительный политикъ и администраторъ, П. умѣлъ пользоваться обстоятельствами, включая сюда значившуюся католическую реакцію. Главною цѣлью его политики было уничтоженіе реформационнаго движенія въ Германіи и созданіе для его незаконнорожденной семьи прочнаго и блестящаго положенія въ Италіи; онъ стремился также разрушить могущество турокъ въ Европѣ. Сначала онъ старался примирить Франциска I съ Карломъ V и завязать родственныя связи съ обоими, чтобы облегчить Карлу борьбу съ протестантами, сдѣлать возможнымъ походъ противъ турокъ и упрочить свои династическія притязанія. Ему удалось устроить свиданіе въ Ниццѣ и перемиріе между Францискомъ и Карломъ, союзъ Карла съ Вене-

цій для войны съ турками и бракъ своего внука Оттавіо съ незаконнорожденной дочерью Карла Маргаритой, при чемъ Францискъ обещалъ женить герцога Вандомскаго на внучкѣ П. Викторіи. Но непримиримая противоположность цѣлей П. обнаружилась немедленно: примиреніе съ Франціей сдѣлало Карла слишкомъ опаснымъ для папы въ Италіи, и П. былъ радъ непрочности перемирія. Эта же боязнь передъ императоромъ помѣшала и борьбѣ папы съ протестантизмомъ. П. былъ чуждъ религіознаго оудшевленія; онъ былъ болѣе увлеченъ астрологіей, чѣмъ религіей, но старался воспользоваться общественнымъ настроеніемъ въ интересахъ папства. Онъ утвердилъ уставъ ордена иезуитовъ, установилъ всеобщую инквизицію противъ протестантовъ, готовъ былъ реформировать церковь, но безъ ограниченія папства, и поддерживать Карла въ борьбѣ съ протестантами, пока это не было опасно для политическаго положенія папы. Онъ назначалъ въ кардиналы только достойныхъ людей и предоставлялъ широкую свободу сужденія ихъ коллегіи; для переговоровъ съ протестантами онъ посылалъ своихъ уполномоченныхъ на сеймы и по собственной инициативѣ назначалъ соборы сначала въ Мантуѣ (1537), потомъ въ Виченцѣ (1539), а когда заальпійское духовенство отказалось сюда прибыть, П. открылъ соборъ въ Триентѣ (1545). Когда въ слѣдующемъ году Карлъ началъ войну съ протестантами, П. поддержалъ его деньгами и войскомъ. На соборѣ обнаружилась антипапская тенденція, и П. сначала перенесъ его въ Болонью (1547), а затѣмъ совѣсьмъ закрыть. Успѣхъ Карла въ борьбѣ съ протестантами встревожилъ П.: онъ отозвалъ свои войска и громко желалъ успѣха протестантамъ и началъ устраивать противъ Карла оборонительный союзъ съ Франціей, Швейцаріей и Венеціей, при чемъ ему удалось женить своего внука Ораціо на побочной дочери Генриха II французскаго. Ради политическаго цѣлей П. жертвовалъ церковнымъ интересами и въ Англіи. Сначала онъ издалъ буллу, налагавшую интердиктъ на Генриха VIII, но, устраивая союзъ противъ Карла, онъ совѣтовалъ Генриху II заключить миръ съ Эдуардомъ VI, при которомъ упрочивалась реформація въ Англіи. Чрезвычайная осторожность папы заставляла его, заключая союзъ противъ Карла, вступать съ нимъ въ то же время въ переговоры, что не помѣшало Карлу издать интердиктъ (см.), представлявшій собою рѣзкое вмѣшательство свѣтской власти въ церковныя дѣла. Для своего сына Цезро Луджи П. добылъ Неаплъ, для внука Оттавіо — Камерино, для Ораціо, другаго внука — Кастро; но это были мелкія владѣнія, и П. хотѣлъ получить для Оттавіо Миланъ. Когда этому помѣшалъ Карлъ, то папа, ставъ во главѣ недовольныхъ императоромъ, безъ его согласія и противъ воли кардиналовъ, отдалъ своему сыну церковныя лены Парму и Пиаченцу, влѣдствіе незначительныхъ Неапли и Камерино-Луджи былъ убитъ заговорщиками; тогда П. отказался отъ этой мѣны, но его внуки рѣшились добиваться новыхъ владѣній противъ воли папы и даже въ союзѣ съ его вра-

гамн. Извѣстіе объ этой измѣнѣ ускорило смерть П.

П. IV. (Джованни-Пьетро Каратта, род. въ 1476 г.) — племянникъ кардинала Оливеиро Каратта, благодаря которому приблизился къ Александру VI, а позже сталъ архиепископомъ Кіоти. Въ 1524 г. раздалъ имущество бѣднымъ и поступилъ въ орденъ театинцевъ. Въ 1536 г. П. III приблизилъ его къ себѣ и сдѣлалъ кардиналомъ. Онъ сталъ главою реакціонной партіи, отрицалъ всякія нововведенія въ догматахъ, но за то настаивалъ на повышеіи нравственныхъ требованій отъ духовенства. Послѣ виднаго участія въ двухъ конклавахъ онъ самъ былъ неожиданно избранъ въ 1555 г., послѣ смерти Марцелла II. П. выступилъ съ рядомъ крайнихъ мѣръ. Его приверженность къ Франціи вызвала нашествіе испанцевъ, но суевѣрное предубѣжденіе Филиппа II во время привело къ выгодному для ѿ мира. Фердинанда онъ не хотѣлъ признавать императоромъ, говоря что Карлъ, безъ его согласія, не имѣлъ права отречься отъ престола. Главной цѣли его жизни — борьбѣ съ ересями — посвященъ изданный имъ первый полный оффиціальный «Index librorum prohibitorum». Въ 1559 г. онъ умеръ. Это былъ человекъ ограниченный и упрямый, фанатикъ, убѣжденный въ высотѣ своего призванія, но совершенно непрактичный.

П. V. (Камилло Боргезе, 1552—1621), изучалъ юриспруденцію и философію; въ 1596 г. былъ назначенъ кардиналомъ. Въ 1605 г., послѣ бурнаго конклава, неожиданно избранъ былъ въ папы благодаря своему предполагаемому слабому характеру. Но онъ немедленно доказалъ ошібочность этого предположенія. Суровый, властолюбивый и непреклонный фанатикъ, онъ велъ ожесточенную борьбу съ ересями и реформаціей и отстаивалъ перерогативы папской власти. Не останавливаясь ни предъ какими крайними мѣрами. Столкновение съ Венеціей, гдѣ папскія притязанія встрѣтили сильную оппозицію въ руководимой Сарпи (см.) партіи, нанесло чувствительный ударъ папѣ, который не замедлилъ наложить интердиктъ на всю республику (1606). Обманувшись въ помощи Испаніи, П. долженъ былъ прибѣгнуть къ посредничеству Франціи. Венеція сдѣлала только номинальные уступки. Въ 1613 г. онъ основалъ въ Римѣ семинарію для образованія миссіонеровъ. П. очень много сдѣлалъ для украшенія Рима. Значительная часть собора св. Петра закончена при немъ.

II.—государи и великіе князья.

Павелъ Петровичъ — императоръ Всероссійскій, сынъ имп. Петра III и императрицы Екатерины II, род. 20 сент. 1754 г., вступилъ на престолъ, послѣ смерти Екатерины II, 6 ноября 1796 г. Дѣтство его прошло въ несовѣтѣ обычныхъ условійхъ, наложившихъ рѣзкую печать на его характеръ. Тотчасъ послѣ рожденія онъ былъ взятъ императрицею Елизаветою отъ матери, съ тѣхъ поръ рѣдко уже имѣвшей возможность и видѣть его, и переданъ на попеченіе нянекъ. Съ 1760 г. главнымъ его воспитателемъ сдѣлался Н. И. Панинъ, который былъ назначенъ при немъ

оверъ-гофмейстеромъ и сохранилъ это мѣсто и по вступленіи на престолъ Петра Федоровича. Низверженіе Петра III и восшествіе Екатерины мало измѣнилъ положеніе Павла. Существовала въ этотъ моментъ партія, желавшая видѣть на престолѣ П. а Екатеринѣ предоставить лишь права регентства, но она не располагала достаточными силами для осуществленія своихъ проектовъ, и это обстоятельство прибавило лишь къ порожденному уже ранѣе отчужденію между матерью и сыномъ новый оттѣнокъ — соперничества, которому предстояло особенно развиться въпослѣдствіи. Немедленно по восшествіи Екатерина обратилась было къ д'Аламберу, предлагая ему мѣсто воспитателя П., но послѣ отказа д'Аламбера поиски новаго воспитателя не были возобновлены и П. всецѣло остался въ рукахъ Панина. Послѣднимъ составленъ былъ планъ воспитанія П.; по этому плану образованіе вел. князя дѣлилось на два періода: въ первомъ, до 14-лѣтняго возраста, предполагалось дать ему элементарное образованіе, второй слѣдовало посвятить «прямой государственной наукѣ». Планъ этотъ и былъ выполненъ, но безъ особаго успѣха. П. учился исторіи, географіи, русскому и нѣмецкому языкамъ, математикѣ, астрономіи, физикѣ, искусствамъ; математику съ нимъ занимался въ 1762—65 гг. С. А. Порошинъ, бывшій вмѣстѣ съ тѣмъ въ это время и непосредственнымъ его воспитателемъ подъ руководствомъ Панина и оставившій послѣ себя дневникъ, служащій главнымъ и почти единственнымъ источникомъ для ознакомленія съ отроческими годами жизни П. Законоучителемъ вел. князя былъ назначенъ въ 1763 г., по выбору самой Екатерины архимандритъ Платонъ, въпослѣдствіи моск. митрополитъ. Но частью слабое здоровье и неблагопріятія отъ природы способности П., частью неумѣіе воспитателей, не позволили вел. князю извлечь большой пользы изъ дававшихся ему уроковъ: образованіе не выработало въ немъ привычки къ упорному труду, не дало прочныхъ знаній и не сообщило широкихъ понятій. Съ 1768 г. къ П. былъ приглашенъ для преподаванія государственныхъ наукъ Гр. Н. Тепловъ, но занятія съ нимъ шли совершенно безуспѣшно; современники обвиняли даже его въ томъ, что онъ умышленно возбудилъ въ П. отвращеніе къ занятіямъ. Съ другой стороны уже въ характерѣ ребенка-П. Порошинъ подмѣчалъ крайнюю нервность и впечатлительность и непомѣрную вспыльчивость. Воспитаніе не только не подавляло этихъ особенностей, но еще способствовало развитію въ мальчикѣ воображенія и мечтательнаго самолюбія; соединеннаго съ значительною долею подозрительности по отношенію къ окружающимъ людямъ. Эти опасные задатки природы и воспитанія съ теченіемъ времени развились въ цѣлый сложный характеръ, въ дѣль созданія котораго едва-ли не главное значеніе принадлежало, однако, вліянію отношеній П. къ матери и государству. 29 сент. 1773 г. П. вступилъ въ бракъ съ принцессой тессенъ-дармштатской Вильгельминой. по принятія православія нареченной Наталіей Алексѣевной. Вмѣстѣ съ тѣмъ воспитаніе его было объявлено закончен-

нымъ и Панинъ удаленъ отъ него, но самъ П. не получилъ никакого участія въ государственныхъ дѣлахъ. Первая его супруга скончалась въ апрѣлѣ 1776 г. отъ родовъ и 26 сентября 1776 г. онъ женился вторично, на принцессѣ виртембергской Софіи-Доротеѣ, въ православіи Маріи Теодоровнѣ. И послѣ того, за время всей жизни Екатерины, мѣсто, занятое П. въ правительственныхъ сферахъ, было мѣстомъ наблюдателя, сознающаго за собою право на верховное руководство дѣлами и лишеннаго возможности воспользоваться этимъ правомъ для измѣненія даже самой мелкой детали въ ходѣ дѣла. Такое положеніе особенно благоприятствовало развитію въ П. критическаго настроенія, приобретающаго особенно рѣзкій и желчный оттѣнокъ благодаря личному элементу, широкой струей входившему въ него, и вмѣстѣ съ тѣмъ могло быть тѣмъ безусловнѣе, чѣмъ менѣе лежало въ его основаніи знакомства съ практикою и сущностью государственнаго управленія. Рѣзко осуждая политику своей матери, которая представлялась ему всецѣло основанной на славолюбіи и притворствѣ, П. не довольствовался первоначально критикой, а восходилъ и къ нѣкоторымъ идеямъ положительнаго характера, мечтая о водвореніи въ Россіи, подъ эгидою самодержавной власти, строго законнаго управленія и объ ограниченіи привилегій дворянства, но этия мечты не суждено было получить сколько-нибудь нормальное развитіе. Постепенное обостреніе отношеній между Екатериной и сыномъ повело, наконецъ, къ тому, что П. замкнулся со своей супругой въ Гатчинскомъ имѣніи, подаренномъ ему матерью въ 1783 г., и здѣсь устроилъ себѣ особый мирокъ, во всемъ отличный отъ петербургскаго. Здѣсь всѣ его заботы и интересы свелись, за неизмѣнимъ другого дѣла, къ устройству такъ наз. гатчинской арміи — нѣсколькихъ батальоновъ, отданныхъ подъ его непосредственную команду, и вопросы объ ихъ обмундированіи и выучкѣ всецѣло поглощали его вниманіе. Милитаризмъ составилъ постепенно единственное содержаніе его жизни, идеи внесенія законнаго порядка въ государственную жизнь преобразовались въ заботу о строгой дисциплинѣ, охватывающей собою и фронтовую службу, и всю общественную и частную жизнь, и этотъ трудный, казался бы, скачекъ былъ легко совершенъ въ тѣсныя предѣлахъ гатчинскаго имѣнія. Послѣдніе годы жизни П. въ качествѣ наследника престола были ознаменованы еще вліяніемъ, какое произвела на него французская революція. Отъ страха передъ послѣдней не вполнѣ была свободна даже Екатерина съ ея трезвымъ умомъ, П. же, охотно готовый связать распущенность, наблюдавшуюся имъ въ правительствѣ и обществахъ, съ либеральными идеями, усвоенными его матерью, и противопоставить имъ идею порядка, представлялъ собою крайне благодарную и восприимчивую почву для внушеній со стороны явившихся въ Россію французскихъ эмигрантовъ. Екатерина съ опасеніемъ смотрѣла на образъ жизни и настроеніе великаго князя и въ послѣднее десятилѣтіе своей жизни окончательно приняла намѣреніе устранить

его отъ престола, передавъ послѣдній старшему своему внуку, Александру Павловичу. Въ 1794 г. подобный проектъ былъ даже внесенъ на обсужденіе совѣта, но встрѣченное здѣсь противообщіе заставило Екатерину взять его обратно. Тѣмъ не менѣе она не отказалась отъ своего намѣренія и пыталась осуществить его другимъ путемъ, привлекая къ содѣйствію то Лагарпа, то Марію Теодоровну, то, наконецъ, самого Александра Павловича. Во всѣхъ этихъ лицахъ она не встрѣтила, однако, сочувствія, а внезапная ея болѣзнь и смерть, 6 ноября 1796 г., прекратила такіа попытка и открыла П. дорогу къ трону. Воцареніе П. было ознаменовано немедленной и круглою ломкою всѣхъ порядковъ Екатерининскаго царствованія, производившейся безъ всякаго плана, скорѣе подъ вліяніемъ чувства, нежели въ результатъ какой-либо системы. Однимъ изъ первыхъ дѣлъ новаго императора было коронованіе останковъ Петра III, перенесенныхъ затѣмъ изъ Александрово-Невской лавры въ Зимній дворецъ, а отсюда, вмѣстѣ съ гробомъ Екатерины II, въ Петропавловскую крѣпость. 5 апрѣля 1797 г. совершилась коронація самого П. и въ этотъ же день было обнародовано нѣсколько важныхъ указовъ. Указъ о престолонаслѣдіи устанавливалъ опредѣленный порядокъ въ наслѣдованіи престола и полагалъ конецъ провозглашенному Петромъ I прозволу государя въ дѣлѣ назначенія себѣ преемника. «Учрежденіе объ Императорской Фамиліи» опредѣляло порядокъ содержанія лишь царствующаго дома, отводя для этой цѣли особаго, такъ наз. удѣльнаго имѣнія и организаціи управленія имъ. Другой указъ, изданный подъ той же датой, касался крѣпостнаго крестьянства и, запрещая отправленіе барщины по воскреснымъ днямъ, вмѣстѣ заключалъ въ себѣ совѣтъ помѣщикамъ ограничиваться трехдневной барщиной крестьянъ. Важнѣйшомъ этотъ законъ повлечь былъ въ смыслѣ запрещенія болѣе высокой барщины, чѣмъ три дня въ недѣлю, но въ этомъ пониманіи онъ не нашелъ себѣ практическаго примѣненія ни при самомъ П., ни при его преемникахъ. Постѣдовавшій черезъ нѣкоторое время указъ запретилъ продавать въ Малороссіи крестьянъ безъ земли. Съ этими указами, во всякомъ случаѣ говорившими о томъ, что правительство вновь взяло въ свои руки охрану интересовъ крѣпостнаго крестьянства, плохо гармонировали другія дѣйствія П., направленные къ увеличенію числа крѣпостныхъ. Будучи убѣжденъ, по незнакомству своему съ дѣйствительнымъ положеніемъ вещей, будто участь помѣщичьихъ крестьянъ лучше участи казенныхъ, П. за время своего кратковременнаго царствованія роздалъ до 600000 душъ казенныхъ крестьянъ въ частное владѣніе. Съ другой стороны, права высшихъ сословій подверглись при П. серьезнымъ сокращеніямъ, сравнительно съ тѣмъ, какъ они были установлены въ предшествовавшее царствованіе: важнѣйшія статьи жалованныхъ грамотъ дворянству и городамъ были отмѣнены, уничтожены были и самоуправленіе этихъ сословій, и нѣкоторыя личныя права ихъ членовъ, какъ напр. свобода отъ

тѣлесныхъ наказаній. Не менѣ рѣзкимъ перемѣнамъ подвергались и дѣла текущаго управленія, въ ряду которыхъ благодаря вкусамъ П., на первый планъ выдвинулось военное дѣло. Вѣнховство войскъ была измѣнена на прусскій образецъ, равно какъ и приемы ихъ обученія и вмѣстѣ съ тѣмъ суровая дисциплина, доходившая до жестокости замѣнила собою глупую распущенность Екатерининской гвардіи. Тяжесть этой перемѣны еще увеличивалась личнымъ характеромъ П., его необузданною вспыльчивостію и наклономъ къ самымъ крутымъ и произвольнымъ мѣрамъ. Въ результатѣ дворяне толпами стали покидать службу и это не замедлило отразиться на составѣ администраціи; такъ изъ 132 офицеровъ конно-гвардейскаго полка, состоявшихъ на службѣ въ моментъ воцаренія П., къ концу его царствованія осталось лишь два; за то подпоручики 1796 г. въ 1799 г. были уже полковниками. Почти тоже происходило и въ другихъ отрасляхъ службы: на посту генералъ-прокурора напр. за 4 года правленія П. перемѣнились 4 лица. Путемъ всѣхъ этихъ быстрыхъ смѣнъ, путемъ вольнаго и невольнаго удаленія дѣльцовъ прошлаго царствованія возвысились и стали во главѣ правленія люди безъ способностей и знаний, но за то обладавшіе удобою и исполнительностію, доведенными до послѣдней степени, и по преимуществу набранные изъ такъ наз. галчинскихъ выходцевъ, въ родѣ Арачечева, Кутайсона, Обольянинова и т. п. Конечнымъ итогомъ такого хода дѣлъ было полное разстройство всего административнаго механизма и настаніе все болѣе серьезнаго недовольства въ обществѣ. Послѣднее и выѣ сферу служебныхъ отношеній подвергалось тяжелому давленію. Убѣжденный въ необходимости охранять рус. общество отъ превратныхъ идей революціи, П. предпринялъ дѣловое гоненіе на либеральныя мысли и заморскіе вкусы, носившее, при всей суровости, съ какою оно совершалось, довольно курьезный характеръ. Въ 1799 г. были запрещены повѣзки молодыхъ людей за границу для ученія и для избѣжанія надобности въ такихъ повѣзкахъ основанъ дерптскій унив. Въ 1800 г. былъ запрещенъ ввозъ всякихъ книгъ и даже нотъ изъ-за границы; еще ранѣе, въ 1797 г. были закрыты частныя типографіи и установлена строгая цензура для русскихъ книгъ. Одновременно съ этимъ налагался запретъ на французскія моды и русскую упряжь, полицейскими приказами опредѣлялся часъ, когда жители столицы должны были тушить огни въ домахъ, изъ русскаго языка изгонялись слова «гражданинъ» и «отечество» и т. п. Правительственная система, поскольку можно примѣнить это слово къ порывистымъ и противорѣчивымъ дѣйствіямъ П., свелась такимъ образомъ къ установленію казарменнаго дисциплины въ жизни общества, и послѣднее отъвѣчало глухимъ ропотомъ, тѣмъ болѣе опаснымъ, чѣмъ старательнѣе оны заглажались.

Отсутствіе ясной системы и рѣзкія колебанія отличали собою и внѣшнюю политику П. Онъ началъ свое царствованіе заявленіемъ, что Россія нуждается въ мирѣ, прекращеніемъ начатаго Екатериною войны съ Персіей и вы-

ходомъ изъ образовавшейся противъ Франціи коалиціи. Но разгромъ изолированной Австріи Наполеономъ и кампоформійскій миръ измѣнили настроеніе П. и возникла новая коалиція изъ Англіи, Австріи и Россіи, къ которымъ, по договору съ Россіей, заключенному 23 дек. 1798 г., присоединилась и Турція. Съ Пруссіей, отказавшейся пристать къ коалиціи, въ слѣдующее году были прерваны дипломатическія сношенія. На долю Россіи выпала теперь блестящая, но и бесплодная роль. Тогда какъ П. увлекался ролью защитника испроверяемыхъ троновъ, Австрія желала лишь упрочить свое владычество въ Италіи, и при такой разницѣ дѣлей и взаимномъ недоверіи союзниковъ самыя блестящія побѣды русскихъ войскъ подъ командою Суворова надъ французами въ Италіи не могли доставить прочнаго торжества дѣлу коалиціи. Захватъ англичанами Мальты, которую П. взялъ подъ свое покровительство, приневъ въ 1798 г. титулъ великаго магистра ордена св. Іоанна Іерусалимскаго, поссорилъ его и съ Англіей. Русскія войска были отозваны и въ 1800 г. коалиція окончательно распалась. Не довольствуясь этимъ, П., подъ вліаніемъ частью совѣтовъ Расстрина, частью непосредственнаго объясненія Наполеона, слѣдующаго увлечь его своими планами и затронуть рыцарскія струны его характера, началъ сближаться съ Франціей и задумалъ совмѣстную съ ней борьбу противъ Англіи. Въ сентябрѣ 1800 г. на англійскій суда, находившіяся въ русскыхъ портахъ, было наложено амбарго. Въ слѣдующемъ году П. рѣшилъ перейти къ наступательнымъ дѣйствіямъ и 12 янв. 1801 г. отправилъ атаману Донскаго войска, ген. Орлову, приказъ выступить со всѣмъ войскомъ въ походъ на Индію. Черезъ мѣсяцъ съ небольшимъ казаки начали походъ въ числѣ 22507 чел. съ 12 единорогами и 12 пушками, безъ обоза, припасовъ и плановъ; все войско дѣлилось на 4 эшелона; однимъ изъ нихъ командовалъ ген.-маіоръ Платовъ, специально для этого выпущенный изъ Петропавловской крѣпости. Походъ этотъ, сопровождавшійся страшными лишеніями, не былъ, впрочемъ, доведенъ до конца вслѣдствіе смерти П. Въ послѣднее время жизни П. недовѣрчивость и подозрительность его достигли особенно сильной степени, обрмшаяся даже на членовъ его собственной семьи. Въ февралѣ 1801 г. оны высылалъ изъ Германіи племянника Маріи Теодоровны, 18-лѣтняго принца вюртембергскаго Евгенія, и по пріѣздѣ его обнаружилъ къ нему необыкновенное расположение и высказывалъ намѣреніе усыновить его и даже намекалъ на возможность для него занять русскій престолъ, съ устраненіемъ отъ послѣдняго Александра Павловича. Но въ ночь съ 11 на 12 марта 1801 г. П. скоропостижно скончался, въ выстроенномъ имъ Михайловскомъ дворцѣ (нынѣшнее Инженерное училище).

Литература. Д. Кобеко, «Цесаревичъ Павелъ Петровичъ» (2 изд., 1887); Е. Шумигорскій, «Императрица Марія Теодоровна» (СПб., 1892); В. Вильбасовъ, «Исторія Екатерины II» (СПб., 1890); Bernhardi, «Geschichte Russlands» (т. II); Н. Шильдеръ, «Императоръ Александръ I» (т. I, СПб., 1897; также въ «Рус-

Вопросы 1905!

скомъ биографич. Словарь»); А. Пыпинъ, «Общественное движеніе въ Россіи при Александрѣ I» (2 изд., СПб., 1885); В. Семевскій, «Пожалованіе населенныхъ мѣстъ при императорѣ Павлѣ» («Русская Мысль», 1882, № 12) и «Крестыянской вопрося въ Россіи въ XVIII и первой половинѣ XIX в.» (СПб., 1888, т. I).

Павелъ Александровичъ — великій князь, младшій сынъ императора Александра II, род. 21 сент. 1860 г., съ 1893 г. генераль-майоръ. Состоялъ въ супружествѣ съ 4 июня 1889 г. съ греческой королевой *Александрой Георгиевной* (1870—1891). Отъ этого брака родились дѣти: вел. князь *Дмитрій* въ 1891 г., великая княжна *Марія* въ 1890 г. Временно командовалъ лейбъ-гвардіи Гусарскимъ Его Величества полкомъ, былъ командиромъ лейбъ-гвардіи Коннаго полка, нынѣ—командующій 1-ой гвардейской кавалерійской дивизіею. Состоитъ шефомъ лейбъ-гв. Гродненскаго гусарскаго полка и 79-го пѣхотнаго Курянскаго, своего имени, полка и австрійскаго 63-го пѣхотнаго полка. Почетный предсѣдатель русскаго общества охраненія народнаго здравія и покровитель всѣхъ поощрительныхъ конно-заводскихъ учреждений въ Россіи.

II.—Писатели и ученые.

Павелъ Ювій (или Джовіо Паоло). Биографич. свѣдѣніа о немъ см. Джовіо Паоло (X, 545). Кромѣ указан. тамъ сочин. написалъ по разсказамъ русскаго толмача Дмитрія Герасимова (VIII, 447) сочиненіе о Моисѣвѣ, изобилующее интересными свѣдѣніями, хотя иногда и требующее критики: «De legatione Basilii M. P. Moscoviae liber» (537). Сочиненіе это не разъ перепечатывалось, вошло и въ сборникъ Старчевскаго; лучшей переводъ въ «Библіотекѣ иностранныхъ писателей о Россіи».

Павелъ Діаконъ или *Варнефридъ* (Paulus Diaconus, род. около 720 г., умеръ около 800 г.)—извѣстный историкъ лонгобардовъ, происходящій изъ знатной лонгобардской фамиліи изъ Фриула. Стоялъ весьма близко къ лонгобардскому королю Ратихиусу и его преемникамъ, былъ очень образованнымъ человекомъ и рано заявилъ о себѣ историческими занятіями, составляя дополненіе къ Римской исторіи Евтропіа. Онъ имѣлъ случай сблизиться потомъ съ Карломъ Великимъ и, по порученію послѣдняго, собралъ и вписывалъ церковныя пѣсни, которыя до сихъ поръ употребляются въ католической церкви. Въ 780-хъ годахъ П. Діаконъ удалился въ Монте-Кассинскій монастырь и предался тамъ трудамъ по исторіи лонгобардскаго королевства, павшаго въ 774 году. Кромѣ писемъ, поэтическихъ и чисто-богословскихъ сочиненій П. Діаконъ принадлежатъ: «Historia Romana» (лучшее изданіе въ «Regum italicarum Scriptores» Мураторія), «Gesta episcoporum Mettensium» (въ «Monumenta Germaniae historica» Пертца) и «Historia Langobardorum» (1 изд., Пар., 1514 г.; всего—болѣе 10; лучшій—у Мураторія и Пертца). Увлечательное изложеніе и образцовый языкъ были причиною того, что послѣдній трудъ получилъ боль-

шое распространеніе и дошелъ до насъ въ 114 рукописяхъ. Критическіе этюды о П. Д. Ветмана (1851), Дана, «Langobardische Studien» (Лпц., 1875), Якоби, «Quellen der Langobardengeschichte des P.» (1877), Гоммсенна и др. указаны въ «Deutschlands Geschichtsquellen im Mittelalter» Ваттенбахъ (5 изд., 1885). Ср. также Loeck, «Die Homiliensammlung des P.» (1890).

Н. Я.

Павелъ (Маркъ)—венеціанецъ, путешественникъ († въ началѣ XVI в.). Его сочиненіе: «De regionibus orientabilibus, libri tres» (въ «Novus orbis regio», 1532) заключаетъ нѣсколько свѣдѣній о Россіи.

Павелъ Силвицарій—писатель, современникъ Юстиніана Великаго. Написалъ около 80 эпиграммъ различнаго содержанія, преимущественно эротическаго и панегирическаго. Выше ихъ по изяществу стиля и поэтическому характеру стоятъ два довольно обширныхъ, написанныхъ гекзаметрами и риторически изукрашенныхъ описанія Софійскаго собора въ Константинополѣ: «Ἐκφρασις τῆς Μεγάλης Ἐκκλησίας» и «Ἐκφρασις τοῦ Ἄρβωνος».

Павелъ Эгинскій—извѣстный греческій хирургъ и акушеръ VII вѣка, практиковалъ въ Александріи. Его «Дневникъ» (изд. въ Венеціи въ 1528 г. и Базелѣ 1538 г. въ латинскомъ переводѣ; англ. перев. Адамса изд. въ Лондонѣ, 1845) представляетъ собою полный очеркъ медицины того времени и даетъ въ главахъ о внутреннихъ болѣзняхъ извлеченія изъ соч. Галена, Аэція и Орибаса, а въ хирургической части заключаетъ много самостоятельныхъ наблюденій. Его «Хирургія» легла въ основаніе сочиненія арабскаго врача Абдудъ-Касима (см.).

Павелъ (Юрій Paulus)—римскій юристъ I-й половины III в. по Р. Хр., ученикъ Спеловы (см.), неизвѣстнаго происхожденія, упоминается въ первый разъ въ качествѣ адвоката, затѣмъ ассессора praefectus praetorio Папиніана, былъ затѣмъ magister memoriae и членомъ императорскаго совѣта выѣстъ съ Папиніаномъ, при Александрѣ Северѣ сдѣланъ praefectus praetorio въ качествѣ товарища Ульціана (см.). Рядомъ съ послѣднимъ является виднѣйшимъ представителемъ эпохи «эпгоновъ» юриспруденціи, начавшейся со времени смерти Папиніана, когда прекращается самостоятельное творчество юристовъ и начинается усиленная, обыкновенно чисто компилятивная обработка стараго богатаго матеріала. Необыкновенная плодотворность (П. принадлежитъ 86 сочиненій въ 319 книгахъ, въ этомъ отношеніи его превосходили только Лабеоны, написавшіи 400 книгъ), зрѣдичія, сила и самостоятельность мысли, не подавленная массой матеріала, который П. обрабатывалъ, умѣнье критически отнестись къ чужимъ мнѣніямъ и смѣло сказать свое, не стѣсняясь авторитетомъ, наконецъ, попытка охватить казуистическій матеріалъ абстрактными построеніями (въ послѣднемъ отношеніи Герингъ считаетъ его предшественникомъ тѣхъ пріемовъ изученія права, которые господствовали до послѣдняго времени въ нѣмецкой догматической литературѣ)—составляютъ характеристическія черты этихъ сочиненій, пользовавшихся огром-

нымъ распространеніемъ и авторитетомъ. Закономъ о цитированіи 426 г. имъ сообщена была сила закона; извлечения изъ нихъ составляютъ около 1/3 всего матеріала, вошедшаго въ Дигесты. Главными работами П. считаются 78 книгъ *Ad edictum*, содержащихъ не столько комментарий къ эдикту, сколько свободное изложеніе нормъ преторскаго права съ общими ученіями объ его институтахъ, и 16 книгъ *Ad sabinum*, представляющихъ самостоятельный очеркъ права, изложенный по системѣ Сабина съ помощью сочиненій и другихъ юристовъ, особенно Помпонія. До насъ, кромѣ отрывковъ изъ сочиненій П. въ Дигестахъ, дошла значительная часть его «*Sententiae ad filium*», въ которыхъ, сдѣлавъ обычному порядку Дигестъ, составлявшихся юристами, излагаются дѣйствующія юридическія нормы въ короткихъ положеніяхъ безъ обоснованія и разъясненія контроверзъ. Сочиненіе пользовалось высокимъ авторитетомъ, получило для судебнаго закона еще при Константинѣ; въ Феодосіевомъ кодексѣ (1, 4, 2) оно называется «въ высшей степени полнымъ свѣта, совершенѣйшимъ по изложенію и справедливѣйшимъ по юридическимъ разсужденіямъ». Отрывки изъ него находятся въ «*Lex romana visigothorum*» (около 6 части всего сочиненія), въ «*Fragmenta Vaticana*», «*Collatio*», въ Юстиниановыхъ Дигестахъ и т. д. Свянное сопоставленіе всѣхъ фрагментовъ этого сочиненія сдѣлано Аридтсомъ (принято въ составъ боннскаго *Corpus'a juris*), новѣйшее критическое въ «*Collectio librorum juris Antejustiniani*», изд. Krüger, Mommsen u. Studemund (II, 1878). Собраніе всѣхъ отрывковъ изъ сочиненій П., находящихся въ Дигестахъ Юстиніана, сдѣлано Lepellet'emъ въ его «*Palingenesia juris civilis*» (I). Ср. Krüger, «*Geschichte der Quellen und Literatur des R. Rechts*» (1888, § 26). В. И.

П. — еретикъ.

Павель Самосатскій (по мѣсту рожденія) — еретикъ III в. в. антиритарій (см.). Человѣкъ съ блестящимъ свѣтскимъ образованіемъ, онъ сначала былъ публичнымъ риторомъ и софистомъ въ Антиохіи, а между 260 и 262 г. занявъ епископскую кафедру въ Антиохіи. Снискавъ особое расположеніе царицы палмирскаго Зиновию (правившей въ то время Сирію), онъ занималъ и свѣтскую должность дученарія, дававшую ему возможность жить богато и роскошно. При порочныхъ наклонностяхъ, онъ обнаружилъ свободомысліе дисциплинарное и догматическое: отмѣнилъ въ своей епархіи древніе церковные шабѣны, гимны въ честь Спасителя замѣнилъ гимнами въ честь себя самого; когда проповѣдывалъ, позволялъ себѣ неприличныя церковной кафедрѣ тѣлодвиженія и жесты, требуя рукоплесканій. Позже оказалось, что этотъ епископъ, какъ выражается одинъ изъ соборовъ, судившихъ его, «отступилъ отъ правила вѣры, не признавалъ Сына Божія сошедшаго съ неба, а училъ только о земномъ его происхожденіи». По его ученію, въ Божествѣ нѣтъ различія лицъ, Слово и Св. Духъ находятся въ Отцѣ такимъ же образомъ, какъ разумъ и духъ въ человѣкѣ; когда говорятъ, что «Сынъ отъ вѣчности», то

это означаетъ не болѣе, какъ мысленное существованіе въ Божескомъ предвѣднн; рожденіе означаетъ выступленіе для дѣятельности. Иисусъ былъ простой человѣкъ; Слово обитало въ немъ какъ въ Моисей и пророкахъ, только въ болѣе высокой степени; Сыномъ Божьимъ онъ называется лишь потому, что сдѣлался такимъ чрезъ обитаніе въ немъ Бож. Слова, еще не означающее личнаго единенія. Это ученіе П. вызвало три собора въ Антиохіи (264, 267 и 269 гг.), изъ которыхъ послѣдній лишилъ Павла епископства. До смерти Зиновию онъ не оставлялъ, однако, епископскаго дома, и лишь въ 272 г. былъ удаленъ изъ него силою. Ученіе его признано ересью; крещеніе, имъ совершавшееся — недѣйствительнымъ, такъ какъ названія лицъ св. Троицы онъ употреблялъ не въ православномъ смыслѣ. Его ересь, нѣсколько видоизмѣненная, существовала подъ разными названіями еще въ V в. См. Дм. Гусева, «Ересь антиритаріевъ» (Казань, 1872); A. Raville, «Le christianisme unitaire au III siècle» (въ «*Revue des deux Mondes*», 1868); Poizev, «Paul de Samosate» (Женева, 1873). Первоисточники свѣдѣній о П.: окружное посланіе антиохійскаго собора 269 г., отрывочныя данныя: у Епифанія, Аванасія, Феодорита, Августина, фрагменты изъ его сочиненій — въ «актахъ» IV вселенскаго собора (Mansi, V, 393) и у Юстиніана («*Contra Monophysitas*», Nova collectio Ang. Mai, VII, 69, 299). Н. В.—ст.

Павзаній, правитель *Павсанія* (Παυσανίας): 1) сынъ Клеомброта, изъ фамиліи Агидовъ, правитель Спарты за малолѣтствомъ Пестарха, сына павшаго при Европидлахъ Леониды (180 г. до Р. Хр.). Начальствовалъ союзнымъ греческимъ войскомъ въ платейской битвѣ (479 г.). Въ 478—7 г. во главѣ союзнаго греческаго флота завоевалъ большую часть Кипра и отнялъ у персовъ Византію. Слава и побѣды вскружили ему голову; въ своемъ образѣ жизни онъ сталъ подражать персамъ, своимъ поведеніемъ напоминалъ тирана (въ греческомъ смыслѣ этого слова), окружилъ себя пышностью и отрядомъ тѣлохранителей. Рамки, въ которыхъ поставлена была царская власть въ Спартѣ, были для него слишкомъ тѣсны: онъ вступилъ въ измѣнческія сношенія съ персидскимъ царемъ, надѣясь при его содѣйствіи достигнуть власти надъ всею Греціею. Онъ отпустилъ захваченныхъ въ Византіи знатныхъ плѣнныхъ и завелъ переписку съ Ксерксомъ. Въ то же время своею надменностью, недоступностью и насильственными дѣйствіями онъ оттолкнулъ отъ себя и отъ Спарты союзныхъ грековъ, что послужило поводомъ къ переходу гегемоніи на морѣ къ афинянамъ. Между тѣмъ жалобы на П. достигли Спарты; онъ былъ отозванъ, но признанъ виновнымъ лишь въ нанесеніи обидъ частнымъ лицамъ, въ главномъ же — въ *мидизмѣ* (т. е. въ приверженности къ Персіи) — оправданъ. Тѣмъ не менѣе прежнее положеніе ему не было возвращено: лишь какъ частное лицо отправился онъ къ Гелеспонту, подъ видомъ желанія участвовать въ борьбѣ съ персами, а на самомъ дѣлѣ — для осуществленія своихъ измѣнческіхъ плановъ. Онъ утвердился въ

Византии, так что афинянам пришлось силою удалять его оттуда: тогда онъ поселился въ Колонахъ, въ Троадѣ, откуда удобно могъ поддерживать сношенія съ персидскимъ царемъ. Въ виду молвы обі его измѣнѣ эфоры потребовали, чтобы онъ возвратился въ Спарту; здѣсь его подвергли сначала аресту, но затѣмъ освободили, за отсутствіемъ явныхъ уликъ. П вступилъ въ сношенія и съ иотами, склоняя ихъ на свою сторону обѣщаніемъ свободы и правъ гражданства. Наконецъ, онъ былъ явно уличенъ въ измѣнѣ: посланецъ, который долженъ былъ доставить его письмо къ царю и у котораго зародилось подозрѣніе въ виду исчезновения всѣхъ прежнихъ посланныхъ, вскрылъ письмо и нашелъ въ немъ, между прочимъ, распоряженіе объ умерщвленіи подателя письма. Онъ показалъ письмо эфорамъ и затѣмъ, по уговору съ ними, бѣжалъ въ тенарское святилище Посейдона, куда явился и П., для переговоровъ съ ними; эфоры подслушали разговоръ ихъ, не оставивъ никакой сомнѣній относительно измѣны П. Было рѣшено схватить П., но онъ бѣжалъ въ храмъ Афины. Тогда выходя изъ храма замуровали и П. погибъ годоюною смертью. Лишь при последнемъ издыханіи онъ былъ вынесенъ изъ храма и тотчасъ же умеръ (годъ смерти опредѣляется различно, отъ 472—1 до 467—6). 2) Сынъ Плейстоанакта, внукъ предыдущаго, спартанскій царь (408—395 до Р. Хр.), противникъ Лизандра. Онъ принималъ участіе въ осадѣ Афинъ, закончившей пелопоннесскую войну. Когда Лизандръ выступилъ на помощь тридцати противъ демократовъ, во главѣ которыхъ стоялъ Эрасибулъ и которые заняли Пирей, то П., въ противовѣсь ему, также отправился съ отрядомъ въ Атику, имѣлъ успѣхъ въ сраженіи съ демократами, но воспользовался имъ, чтобы выступить посредникомъ между обѣими сторонами; при его содѣйствіи состоялось соглашеніе и въ Афинахъ восстановлена была демократія (403 г.). Въ 395 г., послѣ битвы при Галиартѣ, гдѣ спартанцы потерпѣли поражение и палъ Лизандръ, П. былъ осужденъ за то, что не успѣлъ соединиться съ последнимъ. Онъ бѣжалъ въ Тегею и здѣсь написалъ трактатъ о Ликургѣ, въ защиту царской власти и противъ эфората и посягательства Лизандра на наследственные права Гераклидовъ. Сочиненіемъ этимъ пользовались послѣдующіе историки и оно явилось главнымъ источникомъ легенды о Ликургѣ, какъ спартанскомъ законодателѣ, вдохновенномъ самою Пнѳей. 3) Одинъ изъ претендентовъ на македонскій прѣ толъ, въ смутную эпоху (369—59 до Р. Хр.) предъ воцареніемъ Филиппа. В. Б.—лѣ.

Историческій, правильнѣе *Павсаній*—путешественникъ и писатель П в. по Р. Хр., ученикъ Ирода Аттика. Мѣстомъ его рожденія и первыхъ лѣтъ жизни была вѣроятно всего Лидія, въ Мал. Азій. Сочиненіе П. «Описаніе Элады» (Περὶ Ἑλλάδος τῆς ἑλλάδος) состоитъ изъ 10 книгъ, называемыхъ по именамъ областей Элады. Названія отдѣльныхъ книгъ не всегда соответствуютъ описываемымъ въ нихъ территориямъ. Биографическихъ извѣстій о П. мы имѣемъ никакихъ; не знаемъ мы также и

того порядка, въ какомъ были сдѣланы путешествія его по Мал. Азій и собственной Эладѣ, по Египту, Италіи, Сардиніи, Корсицѣ, по Сирии и вѣроятно Аравіи. Сочиненіе П. есть древнѣйшій образецъ путеvodителей по Греціи, особенно для лицъ, интересующихся предметами культовъ и художественными произведеніями. Не мало мѣста въ своемъ «Описаніи» отводитъ П. историческимъ справкамъ о мѣстностяхъ, легендамъ и народнымъ преданіямъ; въ этомъ последнемъ отношеніи онъ можетъ быть сопоставленъ съ нынѣшними фольклористами и часто служить для насъ единственнымъ источникомъ. Писать свое соч. П. одновременно, и первую книгу вѣроятно выпустилъ въ свѣтъ значительно раньше другихъ: книги разнятся не только по степени обработки и по литературному достоинству, но даже по настроенію автора, то наивному и доврѣчивому, то скептическому первалъ книга хотя и наименѣе удовлетворительная— для насъ важнѣйшая, такъ какъ она посвящена Афинамъ. Культы боговъ и тѣсно связанное съ ними пластическое искусство и храмовое зодчество составляютъ главный предметъ вниманія П., и съ этой стороны сочиненіе его не замѣняемо. Въ отношеніи топографическомъ «Описаніе Элады» до сихъ поръ можетъ служить путеводителемъ. Знаменитый археологъ О. Янъ издалъ отдѣльно Павзаніево описаніе афинскаго акрополя, обработанное потомъ другими археологами; Шлиманъ при открытіи царскихъ гробницъ въ Микенахъ руководствовался указаніями П. Новое изданіе «Аттики» П., съ нѣмецкимъ комментариемъ и 11 таблицами топографическими и нумизматическими, сдѣлано Гитцигомъ и Влюмнеромъ (В., 1896). «Безъ П. многія области Греціи остались-бы для насъ совершенно неизвѣстными, многіе религиозные обычаи и вѣрованія мы знаемъ только отъ него; безъ него едва ли была-бы возможна исторія греческаго искусства вообще» (Schubart). Историческія свѣдѣнія, сообщаемыя П., нерѣдко замѣняютъ собою утраченныя первоисточники (напр. извлеченныя изъ Полибія извѣстія о Филонемѣи и послѣднихъ временахъ независимаго существованія ахейскаго союза). Описанія памятниковъ искусства часто прерываются упоминаніями о мѣстныхъ божествахъ, обычаяхъ и обрядахъ культовъ, сообщеніемъ жившихъ въ народѣ преданій и повѣрій. Къ миеологическимъ сказаніямъ и содержащейся въ нихъ хронологіи по поколѣніямъ П. относится вообще съ простодушнымъ довѣріемъ, хотя въ сказаніяхъ грековъ склоненъ видѣть аллегорическую форму, которой будто бы пользовались древніе мудрецы для выраженія своихъ мыслей (VIII, 8, 3), или же соошненія о дѣйствительныхъ событіяхъ, приукрашенныя и затемненныя произвольными добавками (VIII, 2, 6—7). Источниками П. служили надписи, официальные документы и списки, произведенія поэтовъ, историковъ и др. писателей, а также устная сообщенія мѣстныхъ свѣдущихъ лицъ. Новѣйшая критика не безъ труда различаетъ въ сочиненіи П. то, о чемъ онъ говоритъ какъ очевидецъ, отъ того, что перешло къ нему отъ предшественниковъ. Не-

рѣдки случан, когда П. о предметахъ видѣнныхъ, но недостаточно внимательно осмотрѣнныхъ или полубытыхъ, говоритъ съ чужихъ словъ, по книгамъ, которыми онъ пользовался во множествѣ по завершеши путешествій. Такимъ способомъ составленія «Описанія» можно объяснить и то, что П. обходитъ молчаніемъ множество памятниковъ искусства позднѣйшаго происхожденія: извѣстій о нихъ не было и въ его источникахъ. Періагетъ Поземонъ, историкъ Истры и географъ Артемидоръ, всѣ три не упоминаемые П., доставили ему всего больше свѣдѣній по исторіи и археологіи. Языкъ П. очень далекъ отъ образцовъ классической прозы, особенно въ 1-ой книгѣ: предложенія отрывочныя, не совсѣмъ ясныя по смыслу, повторенія однихъ и тѣхъ же словъ и оборотовъ, недостатокъ литературной обработки и вкуса къ формѣ утомляютъ читателя. Небрежностью отличается нерѣдко и подборъ извѣстій. Изданіе Шурбарта (Штуттгартъ, 1857—1863)—лучшее; прежнія изданія—Зибелеса, Беккера, Л. Диндорфа и др. Критическая изслѣдованія о П.: Hirt, «De Ionibus P. in Eliacis» (Грейфсб., 1878); Kalkman, «P. der Periaget, Untersuchungen über seine Schriftstellerei u. seine Quellen» (Б., 1886); Ebeling, «Study in the sources of the Messeniaca of P.» (Оксф., 1892). Русскій переводъ Янчевецкаго (СПб., 1887—89); критическая статья о немъ А. Деревницкаго («Филолог. Обзорніе», т. I). *Ф. Мищенко.*

Павзій—древне-греческій живописецъ, родомъ изъ Сиціона, ученикъ Памфила, жилъ въ первой половинѣ IV столѣтія до Р. Хр., писалъ преимущественно фигуры дѣтей и животныхъ, а также цвѣты, и первый сталъ расписывать потоки арабесками, цвѣтами и отдѣльными фигурами. По преданію, онъ усовершенствовалъ живопись на воскѣ.

Павъ (Теодоръ-Мари Pavie, род. въ 1811 г.)—франц. путешественникъ и ориенталистъ, въ 1853—57 гг. преподавалъ санскритскій языкъ въ Коллежъ-де-Франсъ. Онъ написалъ: «Voyage aux Etats-Unis et au Canada» (1828—1833), «Les trois religions de la Chine» (1845), «La littérature musulmane de l'Inde» (1847), «Krichna et sa doctrine» (1852), «Le Sankouéchi» (1845—51) и др.

Павилон—раструбъ нижней части духовыхъ инструментовъ. Самый большой раструбъ имѣютъ валторны, басовый тромбонъ, туба, геликонъ.

Павильона орденъ—см. Флага ордена.

Павильонъ—въ архитектурѣ небольшой, изолированный увеселительный домикъ или бесѣдка въ саду или паркѣ, обыкновенно имѣющая круглую или четырехугольную форму. У французовъ это слово употребляется, сверхъ того, для обозначенія частей ботѣ или менѣе обширнаго зданія, если эти части имѣютъ видъ отдѣльныхъ корпусовъ, круглыхъ или квадратныхъ въ планѣ, примыкающихъ къ зданію съ боковъ или занимающихъ его средина, каковы напр. павильоны Тюльерійскаго дворца, въ Парижѣ.

Павинскій (Адольфъ Ивановичъ)—извѣстный польскій историкъ (1840—96). Въ

1859 г. онъ поступилъ на историко-филологическій факультетъ въ Петербургѣ, а въ 1861 г. перешелъ въ дерптскій университетъ; по окончаніи курса былъ отправленъ за границу, гдѣ работалъ въ Берлинѣ, подъ руководствомъ Ранке, и въ Геттингенѣ, въ историческомъ семинаріи Вайца. Въ 1864 г. назначенъ доцентомъ по кафедрѣ всеобщей исторіи въ варшавской главной школѣ. По преобразованіи ея въ университетъ П. приобрѣлъ степень доктора всеобщей исторіи въ петербургскомъ университетѣ и былъ назначенъ профессоромъ; былъ также начальникомъ варшавскаго главнаго архива древнихъ актовъ и принималъ дѣятельное участіе въ мѣстной журналистикѣ. Въ теченіе нѣсколькихъ лѣтъ (съ 1883 г.) онъ былъ однимъ изъ издателей «Głównika Ilustrowanego», затѣмъ «Ateneum» (вмѣстѣ съ В. Д. Спасовичемъ). Очень трудолюбивый и талантливый, П. занималъ первое мѣсто среди современныхъ ему польскихъ историковъ. Число его работъ достигаетъ 150. Вниманіе его было главнымъ образомъ сосредоточено на изученіи внутренней жизни польскаго народа и развитіи государственнаго строя Рѣчи Посполитою, ея финансовъ и экономическаго быта. Имъ издано также нѣсколько цѣнныхъ изслѣдованій по исторіи польскаго права. Собранные П. въ большомъ количествѣ материалы по исторіи Польши будутъ изданы подъ общимъ заглавіемъ: «Teki A. Pawińskiego», т. е. портфель А. П. Важнѣйшіе труды П.: «Zur Entstehungsgeschichte des Consulats in den Communen Nord- und Mittelitaliens in XI und XII Jahrh.» (Геттингенъ, 1867), «Полябскіе Славяне въ борьбѣ съ нѣмцами» (СПб., 1871), «Stefan Batory pod Gdańskiem» (Варшава, 1887, «Zróżda Dziejow», т. III), «Początki panowania Stefana Batoryego» (Варшава, 1877, «Z. D.», т. IV), «Sprawy Prus książęcych za Zygmunta Augusta w r. 1566—1568» (Варшава, 1879, «Z. D.», т. VII), «Skarbowość w Polsce i jej dzieje za Stefana Batoryego» (Варшава, 1881, «Z. D.», т. VIII), «Księgi podskarbińskie za Stefana Batoryego» (Варшава, 1576—1586» (Варшава, 1881, «Z. D.», т. IX), «Akta metryki koronnej... z czasów Stefana Batoryego» (Варшава, 1882, «Z. D.», т. XI), «Polska XVI w. pod względem geograficzno-statycznym» (Варшава, 1883), «Maloroska» (ib., 1886), «Mazowsze» (ib., 1896, «Z. D.», т. XII, XIII, XIV, XV, XVI), «Jana Ostroroga Zywot i pismo o naprawie Rzeczypospolitej» («Bibl. Umiejęt. Prawnych», 1884), «1572—1795. Rządy sejmikowe w Polsce» (Варшава, 1888; четыре тома актовъ, какъ приложения), «Ostatnia księzka mazowiecka» (Варшава, 1892), «Młode lata Zygmunta Stariego» (Варшава, 1893), «Sejmiki Ziemiskie. 1374—1505» (Варшава, 1895), «Michał Gröll» (Краковъ, 1896), «Teki A. Pawińskiego» (т. I), «Liber Quitantiarum Alexandri Regis ab a. 1502 ad 1506» (ib., 1897). См. W. Zakrzewski, «Adolf Pawiński, 1840—1896» (СПб., 1897); ст. Спасовича о Павинскомъ въ «Вѣстникѣ Европы» (1896, № 12). *Н. Д.—ч.*

Павинскіе или **собакоголовы обезьяны**—обезьяны изъ родовъ *Сynoscephalus* и *Theropithecus*, соединяемые часто въ одинъ родъ

Synoserbalus (см. табл. Обезьяны и фиг. черепа П. тамъ же, въ текстѣ). Морда очень удлинена, вздута благодаря расширенію верхнечелюстныхъ костей, клыки очень велики; ноздри у *Synoserbalus* на концѣ морды, у *Theoripithecus* на верхней сторонѣ; защечные мѣшки сильно развиты; конечности приблизительно одинаковой длины; хвостъ болѣе или менѣе короткій; мозолистая голая мѣста на лопаткахъ сильно развиты. Сильное развитіе лицевой части головы придаетъ ей нѣкоторое сходство съ собачьей; что вмѣстѣ съ громадными клыками придаетъ П. болѣе звѣриный видъ, чѣмъ у другихъ обезьянъ. Относительно малые глаза очень сближены и сидятъ глубоко подъ выдающимися бровными дугами; иногда на лицѣ находятся складчатые выросты, которые могутъ быть ярко окрашены (см. Мандриль). Мозолистая утолщенная кожа на лопаткахъ занимаетъ очень большое пространство и является ярко окрашенной; яркій красный цвѣтъ этихъ частей, свойственный многимъ П., зависитъ не отъ пигмента, а отъ сильно развитыхъ здѣсь кровеносныхъ сосудов; при возбужденіи животного этотъ цвѣтъ становится особенно яркимъ, при болѣзняхъ блѣднѣетъ, послѣ смерти пропадаетъ. Шерсть у многихъ сильно удлинняется, образуя какъ бы мантію на плечахъ (у гамадрила) или головъ, шеѣ и плечахъ (у джелады), бороду (напр. у мандрилы) и т. п. Хвостъ у нѣкоторыхъ очень малъ (мандриль, дриль), у другихъ длиннѣе и иногда снабженъ на концѣ кистью. При ходѣ П., подобно другимъ обезьянамъ за исключеніемъ высшихъ (*Simiidae* — т. е. шимпанзе, гориллы, оранга и гиббоновъ) ступаютъ всею подошвою переднихъ и заднихъ конечностей. Это крупныя, въ высшей степени безобразныя обезьяны, живущія преимущественно на горахъ на землѣ, хотя они могутъ хорошо лазать по деревьямъ. Они держатся чаще всего большими стадами, мужественно защищаясь отъ хищниковъ и обнаруживаютъ большую привязанность къ дѣтенышамъ. П. животныя умныя, осторожныя и тѣмъ болѣе вредныя въ случаяхъ нападенія на плантации. Характеръ ихъ отличается, особенно у старыхъ самцовъ, крайней злобностью, коварствомъ, вспыльчивостью и необузданностью. Самцы, по словамъ какъ туземцевъ, такъ и путешественниковъ часто нападаютъ на туземныхъ дѣвушекъ. Пища П. состоитъ изъ корней, клубней, луковницъ, насѣкомыхъ и другихъ мелкихъ животныхъ; иногда они поѣдаютъ и болѣе крупныхъ, напр. куръ. П. нѣрѣдко обучаются различнымъ штукамъ, но подл старости характеръ ихъ становится очень злобнымъ и содержаніе ихъ доставляетъ много хлопотъ. Къ роду *Synoserbalus* относятся типическіе П. (таковы бабуинъ, гамадриль, мандриль, дриль, хакма—см. эти слова и фиг. на табл. Обезьяны), *Theoripithecus*—джелада (см.) или гелада (*Th. gelada*) и близкій видъ *Th. obscurus*. Настоящіе П. водятся въ Африкѣ и Аравіи, но въ ископаемомъ состояніи остатки ихъ найдены въ плейстоценовыхъ пещерныхъ отложенияхъ Марраса и въ древнихъ плейстоценовыхъ слояхъ Сивальскихъ холмовъ сѣв. Индіи. Переходомъ отъ П. къ макакамъ

служить родъ *Synoripithecus*, къ которому относится *S. piger* Целебеса, такъ называемый черный или холостый П. Н. Кн.

Павія (*Pavia*)—итал. провинція въ Ломбардіи, граничитъ на С съ Миланомъ, на В съ Пиченной, на Ю съ Генуей, на ЮЗ съ Александріей, на СЗ съ Новарою; пространство 3313 кв. км., жителей 504714. Страна, за исключеніемъ южной гористой, принадлежащей къ системѣ Апеннинскихъ Аппенинъ, частью представляетъ очень плодородную равнину, орошаемую р. По и ея притоками. Множество каналовъ. П. одна изъ первыхъ по земледѣлію провинцій въ Италіи, главные продукты: рисъ, маисъ, пшеница, овесъ, рожь, стручковые растенія, ленъ, вино, фрукты; трюфели — въ округѣ Боббіо. Значительныя тутовые плантаціи (1,7 милл. кг. коконовъ). Скотоводство (приготовленіе сыру стракино 5 милл. кгр.). Шелководство и бумажныя прядильни, хлопчатобумажныя ткацкія, машиностроительныя, чугунолитейныя и стеклянныя заводы.

Павія (*Pavia*)—главный гор. итальянской провинціи П. на р. Тичино, въ 7 км. отъ ея впаденія въ рѣку По; красивый мостъ (1853 г.), 216 м. длины, крытый 7 мраморными арками, соединяетъ П. съ предмѣстьемъ Соборго Тичино; отчасти сохранились древніе стѣны съ 12 башнями. Площади: пьядца Гранде съ арками, пьядца д'Италія съ мраморной статуей «Италія», пьядца ди Кастелло съ памятникомъ Гарibaldi. Соборъ (1488 г.) въ стилѣ Возрожденія, съ готической гробницей св. Августина (1362 г.), реставрированная (1363—76) ломбардская базилика XII в. С.-Микеле, црк. Санта-Марія дель Кармине (XIII в.), црк. Санта-Марія Короната ди Капанова (по проекту Браманте 1492 г.). Друг. замѣчательныя зданія: замокъ Висконти (1360—66), теперь казарма, университетъ (отъ 1490), дворецъ Маласпина съ картинной галлерей, два театра. Жителей 37648. Университетъ основанъ въ 1361 г., славился въ средніе вѣка и до начала XIX в. (Спаланцани, Скарпа, Тиссо и Вольты), 4 факультета, фармацевтической и повивальной институты, библиотека (135000 томовъ), ботаническій садъ, 84 профессора и 1123 студента. Лицей, гимназія, технологическій институтъ, техническая школа, семинарія, учительскій институтъ (мужской и женскій). Госпиталь С-Маттео (700 кров.), институтъ для глухонемыхъ, сиротскій и воспитательный домъ. Чугунолитейныя, машиностроительныя и инструментальныя заводы, органная фабрика, стеклянныя и кожевенныя заводы, производство канатовъ, химическихъ продуктовъ. Торговля земледѣльческими продуктами.

Исторія. П., у римлян *Ticinum*, во времена лонгобардовъ называлась *Павіей* или *Павей*. Гунны разрушили городъ въ 452 г. Въ 573 г. взять Альбонномъ, королемъ лонгобардовъ, послѣ трехлѣтней осады и сдѣланъ столицей лонгобардскаго королевства (до 774 г.). Въ П. и позже короновались итальянскіе короли. Въ 1004 г., во время коронаціи Генриха II, горожане возмутились противъ нѣмцевъ и городъ былъ сожженъ. Въ 1027 г. П. взята Конрадомъ II. Въ XII в. П. боролась за свою независим-

мость съ Миланомъ, а въ гвельфо-гибеллинской распрѣ П. стояла на сторонѣ гибеллиновъ. Въ 1369 г. Висконти овладѣли П. и присоединили ее къ Милану. При П. произошла знаменитая битва между французскимъ королемъ Францискомъ I и императоромъ Карломъ V въ 1525 г. Въ концѣ октября 1524 г. Францискъ осадилъ П., надѣясь взять ее голодомъ. Влокада продолжалась до середины февраля 1525 г. Французы расположились на лѣвомъ берегу Тичино, императорское войско—на противоположномъ. Такъ какъ денегъ и провіанта у германскаго войска было мало и отступить было неудобно, то рѣшено было дать сраженіе. Ночью 24 февраля началась страшная атака на французовъ. Число сражающихся было до 48 тыс.—почти поровну. Противъ французозъ выставлена была отважная испанская пѣхота, которая вмѣстѣ съ итальянскими наемниками быстро смяла французозъ. Къ ней присоединился еще павійскій гарнизонъ и черезъ два часа армія Франциска была совершенно разбита. Францискъ сражался впереди; подъ нимъ была убита лошадь и самъ онъ едва былъ спасенъ вице-королемъ неаполитанскимъ. Болѣе 10 тыс. французозъ погибло, въ числѣ которыхъ было Бонниве, маршалъ Ла Палисье и Лекенъ, Тремуль и др. Часть войска ушла за Альпы, неприятелямъ досталась громадная добыча. Францискъ былъ взятъ въ плѣнъ. Въ 1848 г. въ П. вспыхнуло возстаніе, усмирненное австрійцами; университетъ былъ закрытъ; въ концѣ того-же года австрійцы были изгнаны и городъ занятъ сардинскими волонтерами, но въ 1849 г. австрійцы вернулись въ П. Въ 1866 г. П., вмѣстѣ съ остальной Ломбардіей, отошла къ Италіи.

Павла — св. мученица; за благоверенія исповѣдникамъ Христовымъ была подвергнута пыткамъ и обезглавлена въ Византіи, въ царствованіе Авреліана, около 273 г.; память 3 іюня.

Павла (346—404)—преподобная, происходила изъ богатой и знатной римской фамиліи; мужъ ея былъ потомокъ дома Юліева. По смерти мужа П. посвятила себя дѣламъ благотворительности, а въ 385 г. съ дочерью отправилась на Востокъ. По возвращеніи въ Визелемъ П. построила на дорогѣ къ Іерусалиму странноприимный домъ и мужской м-рь, гдѣ блаженный Іеронимъ былъ настоятелемъ. Въ Визелемѣ П. устроила обширный женскій м-рь, гдѣ и скончалась въ 404 г. Память П. 26 января.

Павла сенатцині—см. Паведа.

Павленкоуъ (Флорентій Федоровичъ)—современный издатель. Родился въ 1849 г. въ Тамбовской губ.; по окончаніи въ 1861 г. Михайловской артил. акад., состоялъ нѣсколько лѣтъ на службѣ въ кievскомъ и брянскомъ арсеналахъ и затѣмъ, послѣ неудачной попытки стать педагогомъ военныхъ гимназій, обратился къ переводческой, издательской и книгопродавческой дѣятельности. во время которой не разъ подвергался административнымъ карамъ. Первые свои статьи П. помѣщалъ въ «Артиллерійскомъ Журналѣ», «Фотографѣ» и «Журналѣ мануфактуръ и торговли» за 1862—65 гг. Въ 1866 г. перевелъ и издалъ «Полный курсъ фи-

зики» Гано; въ слѣдующемъ году приступилъ къ изданію сочиненій Д. П. Писарева (2-ая ч. вызвала судебное преслѣдованіе). Сосланный въ Вятку, онъ тамъ перевелъ нѣсколько книгъ по физикѣ, составилъ: «Наглядную Азбуку», удостоенную почетнаго отзыва на вѣской всемірной выставкѣ 1873 г. и издалъ «Вятскую незабудку», тоже вызвавшую судебное преслѣдованіе (1877). По возвращеніи въ 1881 г. изъ Ялуторовска въ СПб., П. успѣлъ издать до 500 разныхъ книгъ и брошюръ, на сумму свыше 2 милл. руб., отличающихся въ большинствѣ случаевъ дешевой цѣной при опрятной вѣщности. Главнѣйшія изъ его изданій по литературѣ—соч. Пушкина, Лермонтова, Бѣлинскаго, Писарева, Гл. Успенскаго, Шелгунова, Скабичевскаго, Потапенки, Диккенса, В. Гюго, Эркманъ-Шатриана; популярно-научныя: сочиненія Вундта, Брэма, Герцена, Ланге, Липперта, Летуруа, Ломброзо, Мантегацца, Милля, Моссо, Шмейера, Пейо, Рибо, Спигеле, Гарда, Уарда, Фламмаріона; для дѣтей—сочиненія Андерсена, Ворсигофера, Вальтеръ-Скотта, Диккенса, Засодемскаго, Круглова, Конрада, Ламе-Флери, В. Острогорскаго, Сервантеса, Федо и др. и, наконецъ—серія изданій: «Біографическая бібліотека» (біографіи замѣчательныхъ людей; вышло 180 книжекъ цѣною каждая въ 25 к.), «Популярно-научная бібліотека», «Бібліотека полезныхъ знаній», «Популярно-юридическая бібліотека», «Сказочная бібліотека» (болѣе 80 книжекъ), «Пушкинская бібліотека» (40 книжекъ) и «Лермонтовская бібліотека» (30 книжекъ). В. Р.—ос.

Павлыняне (Павлыняноі)—секта, возникшая въ Арменіи во вторую половину VII в. Основателемъ ея былъ Константинъ, родомъ изъ села близъ Самосата; гдѣ издавна существовала дуалистическая маркіонитская община (VII, 652). Онъ о 660 г. вниманіе Константина обратило на посланія ап. Павла, откуда онъ заим. совалъ рядъ положеній, связавъ ихъ съ собственными домыслами и ставъ энергически проповѣдывать. Первымъ поприщемъ его дѣятельности была Кибосса въ Арменіи, гдѣ онъ, въ ознаменованіи своей приверженности къ ученію Павла, назвалъ себя Силуаномъ (имя извѣстнаго сподвижника ап. Павла), а паству свою македонянами. Около 684 г. онъ умеръ, но послѣдователи его Симеонъ, прозванный Титомъ, Павелъ, Гезней (Тимоеей), Іосифъ (Эпафродитъ) продолжали его проповѣдь, распространившуюся по всей Малой Азии и нашедшей центръ свой въ Панарѣ на Геллеспонтѣ. По Петру Сицилійцу, П., въ общемъ, придерживались обыкновенно дуалистическаго ученія, общаго всѣмъ манихеямъ, отличая Творца нынешняго міра отъ грядущаго сотворителя и управителя его. Далѣе, совершенно отрицалъ и православное ученіе о Богородицѣ, они отвергли Вѣтхій Заветъ, таинства, крестное знаменіе и церковную іерархію. По отношенію къ нравственности, П. большей части доходили до большой суровости, хотя въслѣдствіи замѣчались и отступленія отъ строгости нравствъ и одинъ изъ позднѣйшихъ вождей П., Баанесъ, за проповѣдь распутства, прозванъ былъ

б *βυκαρός* («грязный»). Сергій или Тихийъ около начала IX вѣка ввезъ значительныя ламбвены въ павлинство и получилъ наименование второго основателя секты. Отращивание П. къ иконамъ вызвало особое гонение на нихъ со стороны обихъ партій во время иконоборства; особенно иконоборцы старались показать, что у нихъ нѣтъ ничего общаго съ П. Жестокою Льва Армянина заставляли многихъ П., въ томъ числѣ и Сергій, искать убежища въ сарацинской части Арменіи, гдѣ эмиръ медятенскій водворилъ ихъ въ городѣ Аргаумѣ; отсюда они часто, не смотря на протесты своего главы, дѣлали опустошительныя набѣги на византійскую территорию. Послѣ смерти Сергія въ 835 г. община ихъ получила республиканскій строй, пока гоненія при имп. Теодорѣ не увеличили числа ихъ, давъ имъ и способнаго полководца, и главу въ лицѣ Карвеаса. Секта продолжала расти и основывать новыя поселенія, изъ которыхъ наиболѣе важное было Тефривка. Во главѣ арміи изъ П. и изъ мусульманъ Карвеасъ не разъ нападалъ на византію и разбивалъ выходившіе противъ него отряды. Хрисохирь, его пасынокъ и наследникъ, прошелъ по всей Малой Азіи, разбилъ Никеоу и Никомидію, Анкиру и Эфесъ, не сдаваясь ни на угрозы, ни на мирныя обещанія Василія Македонянина. Въ 871 г. онъ попалъ въ засаду и былъ убитъ, а послѣдователи его отброшены къ ихъ горнымъ твердынямъ. Въ 970 г. Іоаннъ Цимисійскій съумѣлъ большую колонію П. поселить для охраны границы около Филиппополя во Фракіи, гдѣ имъ была гарантирована религиозная свобода. Здѣсь П. въ полной независимости жили около столѣтій, пока Алексій Комненъ не наложилъ на нихъ наказанія за оставленіе его знаменъ въ норманскую войну. Въ 1115 г. императоръ сталъ на землѣи квартиры у Филиппополя, чтобы обратить ихъ въ православіе силою оружія; непосредственно близъ колоніи П. былъ основанъ вѣрній православію и императору городъ Алексіополь. Секта П., которую Визлгардуны называютъ *павликянами*, продолжала существовать во Фракіи вплоть до начала XIII в., подобно эхитамъ, потомъ богамиламъ, которые также привлечены были терпимостью Цимисіа. Отрасль П. появилась и въ Италіи, и Франціи подъ названіемъ булгаръ, патареновъ, катаровъ и альбгойцевъ. Ср о схоженіи съ П. ученія катаровъ и богомиловъ т. XIV, 832 и IV, 174. О П. см. F. Schmidt, «Historia Paulicianorum Orientalium» (Копенг., 1826) и Gieseher, «Untersuchungen über die Geschichte der Paulicianer» («Stud. und Kritiken», 1829); Lombard, «Pauliciens, Bulgars et Bons-hommes» (Женева, 1879); Karapet Ter-Mkrtschian, «Die Paulicianer im byzantinischen Kaiserreich» (Лпц., 1893).

Павлиний глазъ (*Vanessa Jo.*)—дневная бабочка въ сем. Nymphalidae, подотряда булавоусыхъ бабочекъ (Rhynchosoga, см.). Одна изъ самыхъ красивыхъ нашихъ бабочекъ, сверху краснобурого цвѣта съ однимъ большимъ пестрымъ глазчатымъ пятномъ у передняго угла каждого крыла и одноцвѣтнымъ черно-сѣрымъ краемъ, снизу чернаго цвѣта. Какъ и прочіе

виды рода *Vanessa* (см.), зимуетъ въ стадіи бабочки: самки откладываютъ весной лички на крапиву или хмѣль. Гусеницы черныя съ желтымъ бѣлыми точками и съ посканіи изъ жесткихъ вѣтвистыхъ шиповъ, живутъ обществами. Куколка угловатая, виситъ головою внизъ. Распространена по всей палеарктической области (см.), за исключеніемъ сѣверной Европы (подъ С.-Петербургомъ уже очень рѣдка) и сѣверной Сибіри. Ближайшій видъ—многоцвѣтника (см.). Г. Я.

Павлиньскій золотой и платиновый **присѣкъ**—по системѣ р. Тагила, Верхотурскаго у., Пермской губ. Руда содержитъ въ 100 пд. 35 долей золота и 70 дол. платины. Въ 1894 г. добыто золота 13 фн. и платины 17 фн. Присѣкъ принадлежитъ Рельеву.

Павлиновичъ (Михайль, 1830—87)—далматинскій писатель, католическій священникъ, членъ австрійскаго рейхсрата, въ которомъ всегда говорилъ на родномъ языкѣ. Изъ его произведеній лучшее «Ogjuisag» (Прометей), въ которомъ находится остроумныя намеки на современныя условія славянскаго міра. Литературныя и филологическія труды П., а также политическія статьи его изданы въ трехъ томахъ.

Павлиновъ (Константинъ Михайловичъ, род. 1842)—экстраординарный профессоръ московскаго унив. по кафедрѣ фак. терапевтической клиники. Окончилъ курсъ въ московскомъ унив. въ 1868 г., въ 1869 г. назначенъ ассистентомъ терапевтической факультетской клиники; въ 1871 г. за диссертацию «О мѣстѣ образованія мочевой кислоты въ организмѣ» (М., 1871), удостоенъ степени д-ра медицины. Труды П.: «О подвижной почкѣ» («Московский Врач. В.», 1873), «Сахарное мочеизнуреніе» (ib.), «Чума въ Старичицѣ и первая появленія ея въ Вяткѣ» («Медиц. В.», 1879), «Клиника внутреннихъ болѣзней. Вып. I. Леченіи по электроterapiи» (1882—83, М., 1885), «Клебовскія палочки дифтерита» («Труды Физико-Медицинскаго Общ.», 1885) и др.

Павлины (*Pavo*)—созвѣздіе южнаго полушарія, впервые помѣщенное на небесную карту Барчемъ въ 1624 г. Находится между 18^h и 20^h прямого восхожденія и 60° и 70° южнаго склоненія.

Павлинь—крупная птица изъ сем. фазаныхъ (*Phasianidae*), отряда куриныхъ (*Galliformes*). Характернымъ признакомъ П.-самца является сильное развитіе верхнихъ кроющихъ перьевъ хвоста, въ обществѣ обыкновенно смѣшиваемыхъ съ рулевыми перьями или хвостомъ въ собственномъ смыслѣ слова. *Обыкновенный П.* (*Pavo cristatus*) широко распространенъ по Индіи и Цейлону, держится въ джунгляхъ и лѣсистыхъ мѣстностяхъ, питается какъ животной, такъ и растительной пищей и кладетъ прямо на землю 8—10 яицъ. Молодой самецъ отъ одного до 1½ лѣтъ носить нарядъ самки, а надѣваемые перья впослѣдствіи развиваются у него лишь въ возрастѣ трехъ лѣтъ. Во многихъ мѣстностяхъ Индіи П. считается священной птицею и ставится подъ покровительство жрецовъ. Въ X в. до Р. Хр. П. былъ ввезенъ Соломономъ въ Палестину. Въ греческой миеологии онъ является любимой

птицей Геры, въ святилищѣ которой, на о-вѣ Самосѣ, оцъ появляется, по священной легендѣ названнаго храма, впервые на греческой землѣ. Отсюда П. распространился по другимъ странамъ Запада, а можетъ быть, и передней Азіи; всѣ азіатскія названія П. заимствованы съ греческаго. Какъ въ Греціи, такъ и у римлянъ блестящая птица эта является предметомъ всеобщаго удивленія и роскоши. Спросъ на этихъ птицъ вызвалъ, особую отрасль сельской промышленности, представлявшей въ началѣ нѣкоторыя трудности. Маленькіе о-ва, окружающіе Италию доставлявшіе несомнѣнную удобство для разведенія птицъ, обратились въ *павлины о-ва*, и къ концу II столѣтія послѣ Р. Хр. Римъ былъ переполненъ ими. Можно догадываться, что птица эта пришла въ варварскую Европу изъ Рима, а не изъ Греціи или съ Востока. Павлины перья красовались на головѣ средневѣковаго рыцаря, составляли гирлянду на шеѣ дѣвѣ; на большихъ пирахъ подавали на столъ жареныхъ П. во всей красѣ ихъ перьевъ (этотъ обычай удержался до XVI ст., хотя павлинье мясо довольно невкусно) и французскіе рыцари провозносили надъ ними безумные обѣты. Въ настоящее время П. держатъ для украшенія птичьихъ дворовъ и парковъ сравнительно рѣдко, такъ какъ ихъ непріятный голосъ и принимаемые ими убытки въ садахъ далеко не соответствуютъ удовольствію, доставляемому его видомъ. Въ неволѣ онъ не особенно плодovitъ, всегда сохраняетъ извѣстную долю самостоятельности, плохо уживается съ остальной домашнею птицею, но прекрасно выдерживаетъ даже довольно суровую стужу, мало страдаетъ отъ снѣга. Другой видъ П., такъ наз. *яванскій* (P. *shicus*) водится на Явѣ и въ Индо-Китаѣ, но въ Европѣ не разводится. Форма, неправильно наз. японскимъ П. (P. *pidgipennis*), повидимому, есть результатъ местной фаніаціи, по крайней мѣрѣ, въ дикомъ состояніи она нигдѣ не найдена. В. Б.

Павлинь Милостивый—духовный писатель (358—431), сынъ сенатора, учился вмѣстѣ съ императоромъ у знаменитаго Авонія, былъ сенаторомъ, затѣмъ консуломъ и правителемъ Кампаніи. Потерявъ единственное дитя, П., вмѣстѣ съ женою, предался строгому аскетизму, а въ 389 г. удалился въ Испанію, гдѣ принялъ священство; съ 409 г. былъ епископомъ ноланскимъ; находился въ дружескихъ отношеніяхъ съ св. Амвросіемъ, Августиномъ, Героцимомъ, Мартиномъ Турскимъ, Пелагіемъ. Отъ него сохранилось 32 гимна и 50 писемъ къ разнымъ лицамъ (о промыслѣ, о поврежденіи челоуѣческой природы, о ходайствѣ святыхъ предъ Богомъ за мѣръ, о молитвѣ за умершихъ, объ иконопочитаіи и др.), интересныхъ, между прочимъ, по деталямъ изъ тогдашняго гражданскаго и церковнаго быта. Нѣкоторые приписываютъ ему введеніе колоколовъ при богослуженіи. Мощи его—въ церквѣ св. Варооломея въ Римѣ; память 23 января. Ср. Buse, «Paulinus und seine Zeit» (Регенсб., 1856); Lagarde, «Paulin de Nole» (Иар., 1877); Villemain, «Eloquence chrétienne au IV siècle»; Ampère, «Hist. de la littér. en France avant le XII siècle» (т. 1).

Изданія его сочиненій: Мураторія (Верона, 1736), А. Мап—«Nisetae et Paulini scripta» (Римъ, 1827). Н. В.—*с.*

Павлинь—мученикъ (250), родомъ аеяннинъ; сожженъ въ печи.

Павлицкій (Степанъ Pawlicki)—современный польскій писатель по философіи (род. 1839 г.), питомецъ бреславльскаго университета. Въ первыхъ своихъ изслѣдованіяхъ П. явился сторонникомъ дарвинизма и позитивизма («Przemiany człowieka» въ «Dzienniku liter.» за 1866 г. и др.). Въ 1864 г. назначенный доцентомъ варшавской главной школы, написалъ нѣсколько изслѣдованій по исторіи философіи: «De Schopenhaueri doctrina et philosophandi ratione» (1865), «Szkoła Eleatów» (1867), «Abelard i Heloiza», «Wyprawa filozofów» и др. Поступивъ въ 1869 г. въ орденъ воскресенцевъ (zmarłychwystancy) въ Римѣ, П. выступилъ противникомъ тѣхъ идей, которыми раньше защищалъ и пропагандировалъ, и въ своихъ философскихъ трактатахъ сталъ строго руководствоваться религиозно-богословскою точкою зрѣнія; въ тоже время сталъ дѣятельнымъ сотрудникомъ узко-клерикальныхъ изд. «Przegląd polski» и «Przegląd Lwowski» по вопросамъ вѣры. Послѣдующія его изслѣдованія: «Materjalizm w obec nauki» (1870), «Antropologija predhistoryczna i chronologija Mojzesza» (1871), «Człowiek i natura»—продирчивый разборъ Дарвина (1873), «Mózg i dusza» (2 изд., 1874), «Lassalle i przyszłość socjalizmu» (1874), «Studya nad Darwinizmem» (2 изд., 1875), «Kilka słów o podstawie i granicach filozofii» (1878), «O początkach chrystyanizmu», «Studya nad pozytywizmem» и др.; значительный интересъ представляетъ «Historja filozofii greckiej» (т. 1—до Платона, 1890 г.), написанная безпристрастно и вполне научно. К. Х.

Павлицева (Анна Сергѣевна)—сестра Пушкина (1797—1868). Поэтъ относился къ ней дружески, дѣлился своими впечатлѣніями и нерѣдко спрашивалъ ей совѣтовъ. П., довольно начитанная въ литературу французской и русской, и сама была не чужда поэтическаго вдохновенія; выдержки изъ ея альбому—стихи французскіе и русскіе—напечатаны въ «Новостяхъ» (1875, № 7 и 11) и нѣсколько стихотвореній мистическаго характера въ ст. сына ея Л. Павлицева: «Изъ семейной хроники» («Историческій Вѣстникъ», 1888). Ей посвящено стихотвореніе А. С. Пушкина 1814 г. «Къ сестрѣ» и посланіе кн. П. А. Вяземскаго («Полное собраніе сочиненій», т. III, стр. 405). Въ 1828 г. вышла замужъ за Н. И. Павлицева (см.).

Павлицевъ (Левъ Николаевичъ)—сынъ послѣдующаго, авторъ воспоминаній о Пушкинѣ, который ему приходился дядей, род. въ 1834 г. По окончаніи юридическаго факультета спб. унв. служилъ въ департаментѣ удѣловъ; съ 1865 г. до 1871 г. состоялъ въ Варшавѣ при гр. Бергѣ, редактируя въ тоже время русскій «Варшавскій Дневникъ», и съ 1876 по 1896 г. былъ чиновникомъ особыхъ порученій въ главномъ интендантскомъ управленіи. Первая часть его воспоминаній печаталась въ «Историч. Вѣстникѣ» (1888), подъ загл

«Изъ семейной хроники» (въ 1890 г. въ Москвѣ то же издано отдѣльно, подъ заглавіемъ: «Воспоминанія объ А. С. Пушкинѣ»). Вторая—въ «Русскомъ Обзорѣнн» (1890) и третья—въ «Русской Старинѣ» (1896). Въ 1891 г. (№ 2), въ «Варшавскомъ Дневникѣ», была напечатана его статья: «Послѣдніе дни и кончина А. С. Пушкина». Помѣстилъ также рядъ замѣтокъ въ «Русской Старинѣ» (1872) и «Колосахъ» (1889).

Павлицевъ (Николай Ивановичъ) — историкъ (1801—79). Изъ дворянъ Екатеринославской губ., сынъ известнаго боевого полковника Ивана Васильевича П., воспитанникъ царскосельскаго лицея. П. началъ службу въ министерствѣ народ. проsv.: въ 1820 г. кн. П. X. Витгенштейнъ повезъ его въ Тульчинъ, гдѣ немногочисленныя служебныя занятія позволяли ему заняться переводомъ трагата Фоландьеры: «О дѣяніяхъ неподлежащихъ наказанію» и нѣкоторыхъ главъ изъ «Философскаго Словаря» Вольтера, и оттуда командировалъ его на два года для занятій въ архивахъ государственномъ и военно-топографическомъ для извлеченія документовъ по исторіи русско-турецкихъ войнъ. По выходѣ въ 1825 г. въ отставку, П. сблизился съ Пушкинымъ на сестрѣ котораго (см. Павлицева) женился, Баратынскимъ, Дельвигомъ, Плетневымъ, и др. и принималъ живое участіе въ «Литературной Газетѣ» (переводами). Въ 1831 г. вступилъ въ составъ временнаго правленія въ Царствѣ Польскомъ и прослужилъ здѣсь 40 лѣтъ, занимая довольно значительныя должности. Онъ заведывалъ также періодической печатью и редакціею русскаго и польскаго «Варшавскаго Дневника» до 1871 г. (русскій «Варш. Дневникъ» былъ имъ основанъ въ 1864 г.); состоялъ членомъ совѣта народнаго проsv. въ Царствѣ Польскомъ и преподавателемъ (1838—51) русской исторіи, статистики и географіи. Изъ трудовъ П. наиболее известны: «Польская исторія въ видѣ учебника» (Варшава, 1843, премированъ), «Историческій атласъ Россіи» (въ 2 частяхъ), «Поѣздка въ Червонную Русь» («Сѣверная Пчела», 1847), въ этой статьѣ находится цѣнное археологическое открытіе — слѣды древняго Червеня въ дер. Чермно, Люблинской губерніи; «Варшавскія письма къ О. Бугарину» (ib., 1847 и 1849), «Давидъ, король русскій. Историческій очеркъ» («Холмскій греко-уніатскій мѣсяцесловъ» на 1869, 1870 и 1871 г.), «Вѣнскій походъ Собскаго въ 1683 г.» (СПб., 1876), «Польская анархія при Янѣ Казимирѣ и война за Украйну» (СПб., 1878, 3 ч.), «Седмица польскаго мятежа 1861—64 г.» (СПб., 1887, 2 ч.), «Гербовникъ дворянскихъ родовъ Царства Польскаго» (1853, 2 ч.) и «Къ характеристикѣ гр. Берга» («Историческій Вѣстникъ», 1887, № 5). Ср. Л. Павлицевъ, «Изъ семейной хроники» («Историческій Вѣстникъ», 1896, № 9) и предисловіе къ I ч. соч. «Польская анархія при Янѣ Казимирѣ и война за Украйну».

Павловичъ искъ, въ Римѣ, имѣлъ цѣлю возвращеніе кредитору имуществъ, отчужденныхъ несостоятельнымъ должникомъ въ ущербъ кредитору. Въ отличіе отъ другихъ двухъ средствъ, направленныхъ къ той же цѣли,

interdictum fraudatorium и actio in factum П. искъ былъ общимъ средствомъ, применимымъ ко всякаго рода уменьшеніямъ цѣнности имущества: продажѣ вещей, установленію вѣчнаго права на имущество, дереликціи, вступленію въ обязательство, прошенію долга, отказу отъ залоговаго права и т. д. Interdictum fraudatorium имѣлъ цѣлю только возвращеніе отчужденныхъ тѣлесныхъ вещей, actio in factum преслѣдовалъ отчужденія дарственнаго характера. П. искъ и интердиктъ шли только противъ сознательнаго виновника отчужденія — третьяго лица, участвоваваго въ сдѣлкѣ съ должникомъ, actio же in factum также и противъ лица, дѣйствоваваго добросовѣстно въ сдѣлкѣ съ должникомъ. Названіе иска идетъ отъ претора, введшаго его общую формулу. См. Кредиторъ (XVI, 614).

В. Н.

Павлова (Анна Васильевна) — писательница; писала подъ псевдонимомъ *Нювинская*. Она помѣстила нѣсколько повѣстей въ «Русскомъ Вѣстникѣ» («Въ сорочкѣ родилась», 1860; «Мачиха», 1861; «Чиновникъ», 1863; «Вербовщики», 1866; «Лисинное», 1863; «Семейство Ишамскихъ», 1884), въ «Дѣтскомъ Читаніи» («Переходное состояніе», 1866; «Приключенія сироты» и др.) и въ «Синѣ Отечества» («Въ Сибирь», 1868; «Сестра милосердія», 1869; «Отъ искорки пожаръ», 1869 и др.). Ея стихотворенія вышли отдѣльнымъ изданіемъ въ 1870 г. въ СПб.

Павлова (Каролина Карловна) — писательница, урожденная Янишъ (1810—94). Дочь профессора, П. получила блестящее домашнее воспитаніе и рано обратила на себя вниманіе литературнаго міра; къ 1829 г. относится первое изъ семи посланій къ ней Языкова. Въ 1825 г. П. встрѣтила въ московскомъ салонѣ княгини Зинаиды Волконской Мицкевича. Молодые люди сразу почувствовали взаимное влеченіе, но родственники воспротивились браку съ бѣднымъ и незнатнымъ литвиномъ. Мицкевичъ былъ не особенно настойчивъ. Все-таки порвать окончательно Мицкевичъ не могъ и дѣвушка не переставала надѣяться и ждать. Въ 1827 г. Мицкевичъ былъ переведенъ въ Петербургъ; переписка его съ П. продолжалась до самаго отъѣзда поэта за границу. На послѣднее письмо П. поэтъ отвѣтилъ стихотвореніемъ. Онъ сравниваетъ себя съ перелетной птицей и проситъ милую каждый разъ, когда она услышитъ крикъ перелетныхъ — вспомнить скитальца, который все же вернется къ ней на сѣверѣ. Они больше не видѣлись никогда. Въ 1890 г. П. писала сыну Мицкевича, Владиславу: «Воспоминаніе объ этой любви и доселѣ является счастьемъ для меня. Онъ мой, какъ и былъ моимъ когда то». Въ 30-хъ годахъ Янишъ вышла замужъ за Николая Филипповича Павлова (см.). Въ началѣ своей литературной дѣятельности П. переводила на французскій и нѣмецкій языки Пушкина, Вяземскаго, Баратынскаго и Языкова, въ 60-хъ гг. «Донъ-Жуана» и «Царя Оедора Ивановича» Алексѣя Толстого. Со времени замужества П. всецѣло посвятила себя русской литературѣ, участвуя преимущественно стихами въ различныхъ журналахъ: «Москвитиннѣ», «Современникѣ» (Плетнева),

«Отечественных Записках», «Библиотекъ для Чтения», «Раутъ» и др. Въ 1848 г. П. выступила съ романомъ «Двойная жизнь». Въ этомъ произведеніи описана судьба свѣтскихъ дѣвухъ—неправильное и уродливое ихъ воспитаніе, браки, основанные на расчётѣ, нравственная дряблость и полное незнаніе жизни. Въ 1854 г. въ «Сѣверной Пчелѣ» (№ 226) было напечатано патриотическое стихотвореніе П.: «Разговоръ въ Кремлѣ», надѣлавшее много шума и возбуждившее полемику самой П. съ «Современникомъ» (Панаева). Начиная съ 1855 г. стихотворенія П. стали появляться на страницахъ «Отечественныхъ Записокъ», а затѣмъ въ «Русскомъ Вѣстникѣ» (Каткова). Ей принадлежитъ также переводъ «Смерти Валленштейна» Шиллера («Вѣстникъ Европы», 1868). Въ 1863 г. стихотворенія П. вышли отдѣльнымъ изданіемъ. Франц. «Preludes» (Парижъ, 1839) издали Roghande и А. И. Турганевъ. Ср. «Историческій Вѣстникъ» (1894, февраль; 1897, мартъ). М. Ц.

Павлова (Марья Васильевна)—жена проф. А. П. Павлова, известна своими трудами по палеонтологіи позвоночныхъ. Род. въ 1854 г., по окончаніи курса въ кievскомъ институтѣ слушала лекціи и занималась въ лабораторіяхъ Сорбонны и музея естественныхъ наукъ въ Парижѣ. Главнѣйшіе труды: «Les ammonites du groupe *Oleostephanus versicolor*» (1886), «Etudes sur l'histoire paléontologique des Ongulées» (1887—92, «Bul. Soc. Nat. d. Moscou»), «Sur les mastodontes de la Russie» («Mem. Acad. Imp. d. Sciences», 8 сер., т. I, № 3).

Павлова (Ольга Петровна)—писательница. Кромѣ разныхъ переводовъ въ «Звѣздочкѣ» и «Лучахъ», которыхъ содѣлала она была 11 лѣтъ (1852—63), помѣшала стихотворенія: въ «Сѣверной Пчелѣ» (1854), «Библиотекѣ для Чтенія», «Современникѣ» (1865) и «Женскомъ Вѣстникѣ» (1867).

Павловичъ (Борисъ Антоновичъ)—педагогъ (1848—78), воспитанникъ кievскаго университета и преподаватель русской исторіи и педагогикѣ въ спб. учебныхъ заведеніяхъ. П. оставилъ рядъ трудовъ по русской исторіи, по методикѣ исторіи и педагогикѣ. Кромѣ статей въ «Семьѣ и Школѣ» (много разсказовъ для дѣтей по русской исторіи), «Педагогическомъ Листкѣ», «Женскомъ Образованіи» (болѣе крупныя статьи о Фенелонѣ, Ж. Ж. Руссо, Мишле), «СПб. Вѣдомостяхъ», «Новомъ Времени», «Сѣверномъ Вѣстникѣ» (рецензи и статьи по методикѣ и дидактикѣ русской исторіи) и «Еврейской Библиотекѣ» («Планъ реформы польскихъ евреевъ въ концѣ прошлаго столѣтія». 1875, т. V), П. отдѣльно издалъ: «О крещеніи князя Владиміра и его княженія» (СПб., 1872), «Великій царь-работникъ» (СПб., 1873), «Разказы изъ русской исторіи» (СПб., 1873), «О значеніи и цѣлѣхъ элементарнаго курса исторіи въ среднихъ учебныхъ общеобразовательныхъ заведеніяхъ» (СПб., 1873), «Исторія Греціи и Рима» (СПб., 1873), «Какъ началось русское царство. Отъ начала Руси до крещенія» (СПб., 1875), «Хрестоматія по русской исторіи» (СПб., 1878; вмѣстѣ съ Я. Г. Гуревичемъ).

Павловичъ (Федоръ)—сербскій полит. и литературный дѣятель (1804—54). Сынъ ремесленника, П. получилъ хорошее образованіе, состоялъ затѣмъ секретаремъ сербскаго мецената Саввы Текели, предсѣдателя сербской Матвцы. Съ 1832 по 1841 г. П. редактировалъ «Лѣтопись» сербской Матвцы, «Сербскій Народный Листъ» и «Сербске Народне Новине». Во всѣхъ этихъ изданіяхъ П. высказывался противъ иллиризма (XXIV, 927). Газеты П. были въ свое время единственными періодическими политическими изданіями у австрійскихъ сербовъ. П. немало содѣлывалъ распространенію полезныхъ свѣдѣній среди австрійскихъ сербовъ. См. «Иллиризмъ» Кулаковского (237—239). Н. С.—ст.

Павловка (Богатырь-Умысь)—село Самарской губ., Вузлузскаго у., на р. Самарѣ. Жит. 1185, дворовъ 169, 2 церкви, земская школа, почтовое отдѣленіе, земская станція; базаръ по пятницамъ, 2 водныхъ млын., сахарный зав. Станція желѣзной дороги въ 2 в. Рубка и возка дровъ.

Павловка—село Кіевской губ., Бердичевского у. Жит. 2465, дворовъ 332, церковь, школа, винокуренный и 2 кирпичныхъ зав.

Павловка (Туманово)—мст. Тираспольскаго у., Херсонской губ. въ 40 в. отъ у. г. на частновладѣльческой землѣ, при бал. Гладышѣ, по правую сторону почт. тракта изъ г. Балты въ Одессу. Основано послѣ взятія Очакова и заселено выведенцами-малороссами. Стало мѣстечкомъ въ 1851 г. Дворовъ 104, жит. 651. Православная церковь, еврейскій молитвенный домъ, школа, пріемный покой; врачъ и 2 фельдшера; земская почтовая станція, 6 лавокъ, базары.

Павлонія (*Paulownia* Sieb. et Zucc.)—родовое названіе растеній изъ сем. поричниковыхъ (*Sérophulariaceae*). Извѣстенъ одинъ только видъ рода *P. imperialis* Sieb. et Zucc., названный такъ въ честь Аны Павлоны, королевы нидерландской, дочери Павла I. *Paulownia*—небольшое дерево, дико растущее въ Японіи и отличающееся своими красивыми крупными сердцевидными, волосистыми листьями, благодаря которымъ это растение какъ лиственное декоративное растение, у насъ въ холодныхъ оранжереяхъ, а въ Западной Европѣ и на югѣ въ садахъ и паркахъ. Цвѣтетъ П. очень рѣдко, особенно въ Европѣ, и приноситъ цвѣтки крупныя (до 5 стм.), розово-фіолетовые, душистые, собранные въ большія, пирамидальныя метелки. Цвѣтокъ состоитъ изъ колокольчатой, пятилопастной чашечки, изъ трубчатого вѣнчика съ косымъ, почти двугубымъ отгибомъ, изъ четырехъ дугообразныхъ тычинокъ и пестика, съ короткимъ столбикомъ. Плоды—коробочка, содержащая многочисленныя крылатыя сѣмена. Въ культурѣ П. размножается обыкновенно черенками и отводками. П. извѣстна подъ другими именами: *Paulownia tomentosa*, *Bignonia tomentosa* Thnh., *Incarvillea tomentosa* Spring. Въ Крыму П. называется также «Адамовымъ деревомъ». С. Ростовцевъ.

Павлово—село Горбатовскаго у., Нижегородской губ., является центромъ обширнаго сталелесарнаго района. Когда основано—не-

известно, но уже в началѣ XVII в. въ Книжѣ Больш. Чертежа оно называется городомъ. Въ 1622 г. оно пожаловано кн. И. В. Черкасскому, а съ 1745 г. принадлежитъ гр. Шереметевымъ. Уже въ 1621 г. въ писцовыхъ книгахъ занесено 11 павловскихъ кузницъ. Жители П. были издавна известны своими маленькими замками, которые продавались по полтинѣ за дюжину. Въ 1880—81 г. въ Павловскомъ районѣ, по изслѣдованію В. Григорьева, до 145 селеній кормилось преимущественно замочно-ножевымъ промысломъ—79 въ Горбатовскомъ и 66 въ Муромскомъ у. Въ 1889 г. по земскому изслѣдованію въ 13 волостяхъ Горбатовскаго у. въ 119 селен. было занято сталеслесарнымъ промысломъ, производствомъ ножей, вилочк., ножницъ, замковъ и пр. въ 5954 дворахъ 6570 рабочихъ мжч. (54% всего рабочаго населенія) и 2741 чел. изъ остальнаго населенія (366 стариковъ, 1096 полурабочниковъ и 847 жнщ.). 4435 рабоч., занимающихся сталеслесарными промыслами, не принимаютъ участія въ обработкѣ земли, остальные—работники промысловые и земледѣльческіе въ одно и то же время. Въ П. занято было въ 1889 г. промысломъ 1375 дв. и 1420 раб.—66,5% всего числа первыхъ и 65% числа вторыхъ. Больше всего дѣлаютъ замковъ—1088 дв. съ 1124 раб.; ножницы дѣлаютъ 58 дв.—60 раб., столовые и ремесленные ножи и вилки 105 дв.—95 полныхъ работниковъ и т. д. Мастерскихъ съ наемными рабочими было 155 съ 345 работниками (въ томъ числѣ 31 ученикъ). Большинство замочниковъ и ножевниковъ не имѣютъ мастерскихъ, а работаютъ въ своихъ жилыхъ помѣщеніяхъ. Общая стоимость годового производства Павловскаго района отъ 2 1/2 до 3 милліоновъ руб., изъ которыхъ 2/3 слѣдуетъ отнести на производство фабрикъ и заводовъ, работающихъ на фабрикантовъ, и около 1/3 собственно на кустарныя издѣлія, поступающія непосредственно на рынокъ. Сколько приходится изъ этого на П., сказать трудно, но стоимость годового производства замковъ 800—900 тыс. руб., а ножницъ, коромысь и проч. издѣлій 500—600 тыс. руб. Въ 1895 г. въ П. были: мыловаренный заводъ (производство на 33200 руб.), спичечная фабрика (на 14800 руб.), мѣдныхъ и бронзовыхъ издѣлій (2800 руб.), сталелитейный заводъ (на 15000 руб.) и 22 завода и 89 мастерскихъ металлическихъ издѣлій, вырабатывавшихъ на сумму 495900 руб., 4 кирпичныхъ завода (11400 руб.), воскресный заводъ (2100 руб.), 4 красильныхъ (9800 руб.). Базары 2 раза въ недѣлю. Къ 1 января 1896 г. считалось жителей въ П. 8212 чел. (4079 мжч. и 4133 жнщ.). Изъ нихъ православныхъ 7998, раскольниковъ 163, католиковъ 5, евреевъ 24, магометанъ 10, проч. исповѣданій 12. Дворянъ 10, духовнаго званія 86, почетныхъ гражданъ и купцовъ 61, мѣщанъ 117, крестьянъ 7936, прочихъ сословій 2. Церквей 8 правосл. и 2 единоувѣрч. Ремесленно-учил., 2 начальныхъ учил. (216 учаш.), церковно-приход. школа, воскресная школа, учительская центральная бібліотека, музей образцовъ, богадѣльня, типографія, фотографія, частная бібліотека, земскій врачъ и пріемный покой. Почтово-телеграфная контора, земскій

начальникъ, судебный слѣдователь, податной инспекторъ.

Павловская кустарная артель, возникшая въ концѣ 1890 г., представляетъ собою опытъ организаціи фабричнаго производства на артельныхъ началахъ. Павевые взносы членовъ артели по своимъ размѣрамъ могутъ имѣть лишь значеніе залогов, обеспечивающаго правильное исполненіе членами артели принятыхъ ими на себя обязанностей. Организовалась же артель при денежной помощи частныхъ лицъ (С. Т. Морозова, С. В. Лепешкина, С. В. Перлова, В. Н. Зельгейма и др.), при чемъ инициаторомъ всего дѣла явился А. Г. Штанге, понѣмѣ остающійся главнымъ руководителемъ артели. Долгосрочныя ссуды, полученныя артелью отъ частныхъ лицъ, составившія къ 1 января 1896 г. 2500 р., вслѣдствіе пожара, уничтожившаго въ 1895 г. фабрику артели, къ 1 января 1897 г. возросли до 15050 р. Собственный капиталъ артели простирается до 5342 р., въ томъ числѣ паеваго капитала 1004 р. Членовъ къ 1 янв. 1897 г. состояло 64 чел. Артель въ П. выдѣлываетъ ножевой товаръ 1-го сорта, а въ Муромскомъ уѣздѣ поставила производство вторыхъ сортовъ, и также заказываетъ издѣлія кустарямъ, бракуетъ ихъ и продаетъ подъ своимъ клеймомъ. Артель располагаетъ двухэтажною каменною фабрикою съ 15-сильнымъ двигателемъ и все болѣе становится на ноги, освобождаясь отъ филантропической поддержки и оплачивая % по ссуженному ей капиталу. Издѣлія Павловской артели пользуются известностью.

Литература. «Труды комиссіи по изслѣдованію кустарныхъ промысловъ» (вып. IX и XV); «Нижегородскій сборникъ» (т. IX); «Материалы по оцѣнкѣ земель Нижегородской губ.» (т. VII); Н. Лабзинъ, «Изслѣдованіе промышленности ножевой, замочной и другихъ металлическихъ издѣлій въ Горбатовскомъ у.»; Н. Ѳ. Анненскій, «Доказьдъ по вопросу о положеніи кустарей Павловскаго района»; В. Короленко, «Павловскіе очерки» («Русск. Мысль», 1890, № 9, 10, 11); М. А. Плотниковъ, «Кустарные промыслы Нижегородской губ.» (стр. 175—195: «Павловскій сталеслесарный районъ» (здѣсь приведена и литература о Павловскомъ районѣ)). Съ 1896 г. въ П. издается дѣйствія волостного суда. А. Ѳ. С.

Павловская—станція Хоперскаго окр., Области Войска Донскаго, въ 48 в. отъ окружной станціи, на р. Вузудукѣ. Жителей 1116, дворовъ 163, станичное училище.

Павловская—2 станція Оренбургской губ.: 1) Оренбургскаго уѣзда, въ 25 вер. отъ губ. города, при р. Донгузѣ; жителей 2831, дворовъ 305, двѣ церкви, станичное училище; 2) станція Верхнеуральскаго у., при рч. Сулзѣ и Кадышѣ; жителей 1878, дворовъ 248, станичное училище, почтовая станція.

Павловская (Эмилія Карловна)—известная гѣвница, род. въ 1857 г. Музыкальное образованіе получила въ петербургской консерваторіи у Эверарди. Дебютировала въ итальянской труппѣ на островѣ Мальтѣ съ большимъ успѣхомъ. Въ концѣ семидесятихъ годовъ была въ Кіевѣ любимицей публики.

Позднѣ съ успѣхомъ пѣла въ Москвѣ и Петербургѣ. Въ концѣ 80-хъ оставила Маріинскій театръ и переселилась въ Москву, гдѣ ея мужъ, оперный пѣвецъ, получилъ мѣсто помощника режиссера при оперѣ. Въ исполненія П. было много творчества и артистическаго вдохновенія. Репертуаръ П. былъ чрезвычайно обширенъ.

Н. С.

Павловскій (Алексѣй Андреевичъ) — историкъ искусства, род. въ 1856 г. Образование получилъ въ 6-ой спб. гимназій и спб. унив. Съ 1880—1891 г. состоялъ преподавателемъ исторіи въ центральномъ училищѣ технического рисованія барона Штиглица, для котораго составлялъ руководство по древней исторіи, обращающее особое вниманіе на исторію быта и искусства. Съ 1887 по 1891 г. состоялъ приватъ-доцентомъ спб. унив. По защитѣ въ Кіевѣ магистерской диссертации: «Живопись Палатинской капеллы въ Палермо» (СПб., 1890) назначенъ и. д. экстраординарнаго профессора новороссійскаго университета. Въ 1896 г. защитилъ докторскую диссертацию: «Скульптура въ Атикѣ до греко-персидскихъ войнъ» (СПб., 1896). Статьи: «Мозаичная роспись Палатинской капеллы» («Вѣстникъ изящныхъ искусствъ», (1889), «Къ вопросу объ изображеніяхъ Евангелистовъ» («Зап. Имп. Русск. Арх. Общ.», т. IV), «Значеніе и успѣхи классической археологіи» («Зап. Имп. Новороссійскаго Унив.», 1892 г.), «Decoration des plafonds de la Chapelle Palatine» («Byzant. Zeitschrift», II, 3 и 4) и «Iconographie de la Chapelle Palatine» («Rev. archéol.», 1894).

Павловскій (Андрей Федоровичъ) — профессоръ математики и ректоръ харьковскаго унив. (1780—1789), учился сначала въ вальковскомъ народномъ училищѣ, затѣмъ въ харьковскомъ коллегіумѣ, наконецъ, въ только что открытомъ харьковскомъ унив. по физико-математическому факультету, подъ руководствомъ известнаго математика Осиповскаго. Въ 1815 г. П. былъ магистромъ и адъюнктомъ, въ 1819 г. экстра-ординарнымъ проф. по кафедрѣ чистой математики, съ 1826 г. ординарнымъ проф. Въ разное время своей продолжительной службы П. былъ секретаремъ совѣта, бібліотекаремъ, инспекторомъ и, наконецъ, ректоромъ. Въ отставку вышелъ въ 1849 г. Многочисленныя служебныя обязанности отвлекли П. отъ кабинетныхъ научныхъ занятій. Въ 20-хъ годахъ онъ издалъ логарифмическія таблицы Каллета. П. былъ профессоръ по призванію, горячо преданный интересамъ просвѣщенія вообще и университета въ особенности. Онъ былъ врагомъ пансіонерства, приватныхъ уроковъ студентовъ у профессоровъ и т. п. темныхъ явленій тогдашняго университетскаго быта. Нынѣ при харьковскомъ унив. существуетъ премія имени А. Ф. Павловскаго.

Н. С.—ав.

Павловскій (Аркадій Ильичъ) — педагогъ († 1889 г.). Прослужилъ болѣе 32 лѣтъ преподавателемъ географіи въ спб. Смольномъ институтѣ, заслужилъ репутацію добросовѣстнаго и симпатичнаго педагога и преобразовалъ преподаваніе географіи своей книгой «Природа и люди» (1857), въ которой первый сгаль проводить въ нашей школѣ идеи Риттера.

Павловскій (Иванъ Даниловичъ) — писатель (1852—1881). Уроженецъ Полтавской губ., П. воспитывался въ тамошней семинаріи, но еще до окончанія ея занялъ мѣсто народнаго учителя, а потомъ, переѣхавъ въ Спб. (1877), сталъ постояннымъ сотрудникомъ «Церковно-Общественнаго Вѣстника», описывая, подъ псевдонимомъ *Юсковскій*, съ различныхъ сторонъ бытъ духовенства, котораго былъ знатокъ. Кромѣ мелкихъ замѣтокъ въ «Оренбургскомъ Листкѣ», «Сибири», «Русской Старинѣ», «Церковномъ Вѣстникѣ», «Современности», «Полтавскихъ» и «Волинскихъ Епархіальныхъ Вѣдомостяхъ», ему принадлежатъ статьи: «Святое евангеліе на малороссійскомъ языкѣ» («Русскій Архивъ», 1878, кн. 5), «Консисторско-судный митарства» («Историческій Вѣстникъ», 1881, кн. 7), «Неприличное сану и званию состояніе съ евреями» (ib., кн. 12), «Историкъ Малороссіи Н. А. Марквичъ» («Русская Старина», 1874, IX т.), «Фирриль Флоринскій, епископъ свѣскій» (ib., 1876, т. XVI), «Ириней Нестеровичъ, архіепископъ иркутскій» (ib., 1879, т. XXVI и 1880, т. XXVIII), «Симонія въ украинскомъ духовенствѣ первой четверти XVIII в.» («Историческій Вѣстникъ», 1881, кн. 3). Его некрологъ въ «Церковно-Общественномъ Вѣстникѣ» (1881, № 70).

В. Р.—ав.

Павловскій (Иванъ Яковлевичъ) — педагогъ († 1869). П. былъ преподавателемъ въ Ригѣ и лекторомъ русскаго язъ въ дерптскомъ унив. Его труды: «Russische Sprachlehre für Deutsche» (Дерпт, 1838), «Начертаніе географіи Россійской имперіи для уѣзды, училищъ Дерптскаго округа» (Дерпт, 1841), «Географія Россійской имперіи» (Дерпт, 1843, 2 части), «Русская Хрестоматія» (Митава, 1812), «Theoretisch-Practischer Cursus der Russischen Sprache für Deutsche» (Митава, 1843), «Посторонная географія Россійск. имперіи» (СПб., 1846, 2-е изд.), «Руководство къ географіи Россійской имперіи» (СПб., 1858, 2 части, 5-е изд.; 1-е—въ Дерптѣ, 1844), «Краткая славянская грамматика для нѣмцевъ» (1857). Больною извѣстностью пользуется его «Полный нѣмецко-русскій словарь» (Рига, 1856, 2 ч.; 1858 и 1897 г. и «Полный русско-нѣмецкій словарь» (Рига, 1859; 2-е изд., дополненное И. Николачемъ и Асмусомъ, Митава, 1874 и 1879).

Павловскій (Исаакъ Яковлевичъ; псевдонимъ *И. Яковлевъ*) — журналистъ, род. въ серединѣ 50-хъ гг., учился недолго въ медико-хирург. акад., затѣмъ принималъ участіе въ революціонной пропагандѣ и судился по такъ наз. процессу 193. Сталъ эмигрантомъ, онъ деботировалъ въ 1880 г. въ «Тепрсъ» разсказомъ о своемъ тюремномъ заключеніи («Селіе»). Тургеневъ ему покровительствовалъ и это вызвало шумный инцидентъ: на Тургенева за это ополчился Марквичъ (см.). Впослѣдствіи П. измѣнилъ свои взгляды и съ конца 80-хъ гг. состоитъ однимъ изъ видныхъ сотрудниковъ «Новаго Времени», гдѣ помѣщаетъ талантливую корреспонденцію изъ Парижа. Налеч. отдѣльно: «Маленькіе люди съ большимъ горемъ» (СПб., 1889), «Очерки современной Испаніи» (СПб., 1889), «Туда

и обратно» (СПб., 1891), «Парижские очерки» и др.

Павловский (Михаил Карпович)—богослов, род. въ 1810 г. Сынъ протоіерея, воспитанникъ кievской дух. акад., П., по окончании послѣдней (1833), преподавалъ въ Ришельевскомъ лицей богословіе, психологію и логику, а также и въ другихъ учебныхъ заведенияхъ гор. Одессы; съ преобразованиемъ лицей въ университетъ оставался профессоромъ богословія до 1873 г. По оставленіи университета П. состоялъ каедральнымъ протоіереемъ. Отд. изданы его «Слова и рѣчи» (Одесса, 1851), привѣственные рѣчи—въ годичныхъ актахъ Ришельевского лицей за 1834, 1835, 1838 и др.; болѣе 60 рѣчей П. по разнымъ случаямъ помѣщено въ «Одескомъ Вѣстникѣ», «Херсонскихъ Епархіальныхъ Вѣдомостяхъ» (съ 1860 г.) и «Запискахъ Новороссійскаго унив.». Подъ редакціей П. напечатаны въ «Херсонскихъ Епарх. Вѣдомостяхъ» рядъ переводныхъ съ франц. языка статей. См. «Пятидесятилѣтіе священства заслуженнаго профессора и почетнаго члена Имп. новороссійскаго университета протоіерея М. П.» (Одесса, 1886) и А. И. Маркевичъ: «Двадцатипятилѣтіе Имп. Новороссійскаго Университета» (Одесса, 1890). В. Р.—ъ.

Павловскій (Станиславъ Pawlowski, † 1598 г.)—ольмюцкій епископъ, по происхожденію полякъ (герба Делива), въ 1587 г. и 1595 г. ѣздилъ посломъ въ Польшу отъ австрійскаго правительства. Описание его миссиі извлечено Майеромъ изъ дѣлъ вѣнскаго королевскаго архива и издано подъ заглав.: «Des Olmützer Bischofes Stanislaus Pawlowski Gesandtschaftsreise nach Polen 1587—1595» (Кремъ, 1861). Кроме того написаны: «Commentarius itineris Leonis a Rosmital» (Ольмюцъ, 1577), «Oratio in castris apud Warsawiam ad novi Regis electionem habita» (Краковъ, 1587) и «Oratio in Comitibus generalibus Cracoviae habita» (Краковъ, 1595).

Павловскій бывшій сереброплавильный заводъ, нынѣ селеніе — Томской губ., Барнаульскаго окр., Алтайскаго горнозаводскаго вѣдомства, въ 48 в. отъ окр. гор., при рѣкѣ Касмалѣ. Заводъ основанъ въ 1763 г. и дѣйствовалъ еще недавно; въ 1891 г. на немъ было проплавлено руды 203768 пд., изъ которыхъ получено чистаго серебра 90 пд. 26 фн. Дворовъ 701, жителей 3484; церковь, горнозаводская школа. Еженедѣльные базары, одна ярмарка, съ оборотомъ не менѣе 50000 руб. Нѣсколько лавокъ, 3 винныхъ склада, ренсковый погребъ, питейный домъ. Н. Л.

Павловскій кадетскій корпусъ. — Въ 1795 г. императоръ Павелъ I основалъ въ Гатчинѣ военное училище. Въ 1797 г. оно было переведено въ СПб. и получило названіе «Домъ военнаго воспитанія», а въ 1798 г. — «Императорскій военно-сиротскій домъ». Въ 1829 г. военно сиротскій домъ преобразованъ въ кадетскій корпусъ, при чемъ ему было присвоено наименованіе «Павловскій». Въ 1863 г., съ реформой военно-учебныхъ заведеній, П. корпусъ былъ упраздненъ, а наименование — П. присвоено образованному тогда же П. военному училищу (см.).

Павловскій лейбъ-гв. полкъ—сформированъ въ 1796 г., подъ названіемъ П. гренадерскій; за отличіе въ 1813 г. названъ лейбъ-гв. П., съ правами молодой гвардіи, а за польскую войну 1831 г. ему пожалованы права старой гвардіи. Боевыя отличія: 1) георгиевское полковое знамя за 1812 г.; 2) 20 янв. 1808 г. Высочайше повѣстно: «За отличное мужество, храбрость и неустрашимость въ сраженіяхъ съ французами 1806 и 1807 гг., въ честь полка, состояща въ немъ шапки оставить въ томъ видѣ, въ какомъ онъ сошелъ съ поля сраженія» 3) знаки на шапки, съ надписью: «за Горный Дубнякъ, 12 октября 1877 г.».

Павловскій посадъ (Вохна) — Московской губ., Богородскаго у., на Нижегородской жел. дор., при р. Клязьмѣ и рч. Вохонѣ и Хотцѣ. Посадъ образованъ въ 1844 г. изъ с. Вохны и прилегающихъ къ ней деревень. Слоб. Вохна еще въ XVIII ст. славилась выдѣлкою шелковыхъ матерій и крапины. Въ 1864 г. было жителей 4690, къ 1 января 1896 г. 7212 чел. (3708 мѣщ. и 3504 жнщ.); дворянъ 31, духовнаго званія 18, почетныхъ гражданъ и купцовъ 648, мѣщанъ 5392, военнаго сословія 418, крестьянъ 634, проч. сословія 71. По исповѣданіямъ: православныхъ 6675, раскольниковъ 485, католиковъ 15, протестантовъ 6, евреевъ 21, проч. исповѣданій 10. Церквей православныхъ 1, домовъ 567, лавокъ 4. Въ 1862 г. фабрикъ и заводовъ было 13, съ производствомъ на 1113150 р. 5 фбр. шерстяныхъ матерій (на 1475500 р.), 5 красильно-набивныхъ (на 335600 р.), химическо-красочный заводъ (на 9500 р.), 1 кожевенный (на 4500 р.), 1 гончарно-израбаочный (на 15300 р.), 2 кирпичныхъ (на 12000 р.), 1 клеевой на 2100 р.; 4 трактира, 26 лавокъ, 2 старонно-плотническія мастерскія, 2 пекарни баранокъ. Церковь 2, училища: церковно-приходское, городское мужское, городское женское и начальное; больница, аптека, врачъ, почтово-телеграфная контора. По желѣзной дорогѣ отправлено товаровъ 223 тыс. пд. и прибыло 1394 тыс. пд. Доходы посада (1895 г.) 41230 р., расходы 39655 р., въ томъ числѣ на общественное управленіе 5715 р., на народное образованіе 3850 р., на врачебную часть 2775 руб.

Павловское (Куракино) — село Пензенской губ., Городищенскаго у. Жителей 435, дворовъ 72. Церковь, школа. П. центръ раскола; смежно съ деревнями Борисовкою (1128 жит.) и Марьевкою (478 жит.).

Павловское военное училище — основано 25 августа 1863 г.; до 1887 г. помещалось въ зданіи 1-го кадетскаго корпуса (на Васильевскомъ островѣ), затѣмъ переведено въ зданіе бывшаго П. кад. корпуса (на Петербургской сторонѣ) и нынѣ считается преименнымъ этого послѣдняго. До 1891 г. именовалось 1-мъ П. военнымъ учил. Въ строеніи отношеніи составляетъ батальонъ изъ 4 ротъ. Учебный курсъ двухлѣтній. Обучающіеся именуются юнкерами и считаются на дѣйствительной службѣ вольноопредѣляющимися. Комплектъ—400 юнкеровъ, всѣ казеннокоштные. Въ училищѣ принимаются: а) кадеты, окончившіе курсъ корпусовъ, и б)

если есть свободныя вакансіи — молодые люди, не моложе 17 лѣтъ, удовлетворяющіе, по происхожденію, условіямъ поступленія въ корпуса и имѣющіе аттестатъ въ знаніи полного курса корпусовъ или др. среднихъ учебн. заведеній. Предметы преподаванія: тактика, военная исторія, артиллерія, фортификація, воен. топографія, законодѣдніе, военная администрація, Законъ Божій, русскій, французскій и нѣмекій языки, механика и химія. На тѣхъ училищахъ выходить въ лагери (въ Красное село). Окончившіе курсъ раздѣляются на 3 разряда: 1-й разрядъ — имѣющіе въ среднемъ не менѣе 8 балловъ и въ знаніи строевой службы не менѣе 10 — выпускаются въ части армейской пѣхоты подпоручиками съ однимъ годомъ старшинства; изъ нихъ чучшіе — съ прикомандированіемъ къ гвардіи; 2-й разр.—имѣющіе въ среднемъ не менѣе 7 балловъ и въ знаніи строевой службы не менѣе 9 — выпускаются въ части арм. пѣхоты безъ старшинства; 3 разр.—не удовлетворяющіе условіямъ 2-го разр. — переводятся въ части арм. пѣхоты унтеръ-офицерами съ правомъ производства въ подпоручики не равнѣ какъ черезъ 5 мѣсяцевъ. Привзанные негодными къ военной службѣ выпускаются съ награжденіемъ гражданскими чинами — XII кл. (1 разряда) или XIV кл. (2 и 3 разряда). Окончившіе курсъ обязаны прослужить по 1½ года за каждый годъ пребыванія въ училищѣ. Начальниками П. воен. учил. были: ген. П. С. Ванновскій 1863—68 гг., ген. А. В. Пригоровскій 1868—79 гг., ген. В. П. Акимовъ 1879—86 гг., ген. С. В. Рыкачевъ и ген. Дембовскій. За 25 лѣтъ (съ 1863 по 1888 гг.) окончено курсъ 3727 лицъ. См. кн. XV Св. воен. пост. изд. 1897 г.; М. Кардиналовскій, «Отчетъ къ XXV годовщинѣ основанія П. военного училища».

Павловскъ—уѣздный гор. Воронежской губ., въ 150 в. отъ губ. города, при впаденіи р. Осереды въ Донъ. До основанія П. при устьѣ р. Осереды существовало черкасское селеніе, возникшее около 1635 г. Селеніе это принадлежало къ острогожскому черкасскому (мамороссы, переселенные въ 1652 г. изъ-за Днѣпра) полку. Петръ рѣшилъ перенести сюда корабельную верфь изъ Воронежа. Но взяте Азова, построеніе крѣпости св. Павла на устьѣ р. Міуса и война съ Карломъ XII приостановили намѣреніе Петра; однако, бунтъ Булавина, проникшаго на Донъ и грозившаго самому Воронежу, заставилъ паря въ 1708 г. повелѣть адмиралу Ѳ. М. Апраксину заложить на Осередѣ крѣпость; вслѣдствіе возмущенія на Дону, указъ не былъ въ этомъ году приведенъ въ исполненіе. Въ 1709 г. Петръ, увидѣвшись окончательно въ стратегической важности пункта, повелѣлъ со всевозможною скоростью на устьѣ Осереды начать работы по устройству крѣпости и верфи и для этихъ работъ употребить 3000 пльничихъ шведовъ, взятыхъ подъ Полтавою. Въ 1711 г. на Осередной верфи производилась уже постройка 2 боевыхъ судовъ, 1 фрегата и 10 провинц. судовъ. Въ томъ же году, при уступкѣ Турціи Азова и срытіи крѣпостей на Азовскомъ морѣ, всѣ русскіе гарнизоны и па-

садскіе люди, выведенные оттуда, были поселены въ гор. Осередѣ, переименованной (въ память срытой крѣпости на Міусѣ св. Павла) въ гор. Павловскъ; тогда же сюда были переведены на поселеніе посадскіе и торговые люди изъ Сызрани, Пензы, Симбирска и Казани. П. сдѣлался вскорѣ не только сильною крѣпостью и образцовою по тому времени верфью, но и цвѣтущимъ торговымъ городомъ. При Петрѣ I одинъ только гарнизонъ состоялъ изъ 5 полковъ и весьма значительной артиллерійской команды. Здѣсь находилась государственъ двухъэтажный дворецъ и заводы: литейный, инженерный и пороховой, а за р. Дономъ были устроены государевы звѣринецъ и паркъ. По мѣртвѣ утвержденія владѣчества Россіи на югѣ, П. постепенно лишился своего военно-экономическаго значенія, работы на верфи прекращены. Въ настоящее время, отъ прежняго города, благодаря пожарамъ, разлитію рѣки и моровой язвѣ не осталось никакихъ историческихъ слѣдовъ, за исключеніемъ нѣсколькихъ деревьевъ, посаженныхъ собственноручно Петромъ I. При учрежденіи воронежскаго намѣстничества (1779) П. сдѣланъ уѣзднымъ городомъ намѣстничества, а затѣмъ губерніи. П. хорошо отстроено и, по наружному виду, лучшей послѣ Острогожска, уѣздный городъ губерніи; изъ 1070 городскихъ зданій 95 каменныхъ; церквей 4, женская прогимназія, духовное и уѣздное училища, городской, общественный банкъ, городской больница и благотворительное общество. Жителей къ 1 января 1896 г. считалось 6631 (3132 мжч. п 3494 жнщ.); дворянъ 55, духовнаго званія 35, почетныхъ гражданъ и купцовъ 548, мѣщанъ 5185, военного сословія 234, крестьянъ 522, прочіихъ сословій 29. Православныхъ 6352, раскольниковъ 55, католиковъ 21, протестантовъ 8, магометанъ 16, евреевъ 135, прочіихъ исповѣданій 14. Кромѣ торговли, жители занимаются бахчеводствомъ: павловскіе арбузы славятся. Гербъ П.—св. апостолъ Павелъ, въ серебряномъ полѣ. Городу принадлежатъ 2933 дес. земли; кромѣ того П. считаетъ свою собственностью до 6000 дес. земли, которую пользуются такъ на) зываемые «павловскіе старожилы» (потомки лицъ, сведенныхъ сюда Петромъ I на поселеніе); изъ-за права собственности на эту землю городъ ведетъ съ старожилами судебный процессъ. Общій оборотъ 4 ярмарокъ 300 тыс. руб. Въ П. имѣется пристань, суды, пароходы, въ полую воду, заходятъ изъ Ростова за грузомъ. Въ г. П. земская больница (25 кроватей), 2 врача, 6 фельдшеровъ и 1 акушерка. Доходы города (1-95) составляли 59135 руб., расходы 58650 руб., въ томъ числѣ на общественное управленіе 17625 р., на народное образованіе 5370 р., на врачебную часть 750 р.

Павловскій уѣздъ, въ юго-вост. части губерніи, занимаетъ пространство въ 3808 кв. в.; находится въ степной полосѣ, площадь уѣзда ровная и нѣсколько наклонена къ р. Дону. Преобладающая почва—черноземъ, но встрѣчаются песчаная и глинистая почвы. П. у. весь лежитъ въ системѣ р. Дона, которая отдѣляетъ его отъ Острогожскаго у. Въ предѣ-

лахъ уѣзда въ Донъ впадаютъ рр.: Битюгъ съ притоками Таганкою и Кисляемъ, Бабка, Осереда съ Есеновкой, Ерышевкой, Березовкою, Грязнухою, Данилою, Гаврилою и Самарою, Ольховатка, Казинка и Мамонъ съ Гиндушею; изъ всѣхъ этихъ притоковъ ни одинъ не судоходенъ. Въ долинѣ рѣки Дона нѣсколько озеръ, изъ которыхъ самое значительное Черкасское, имѣющее въ окружности до 21 вер., и оз. Тамбовское, около самого П.—незначительное по размѣрамъ (350 саж. въ окружности), но замѣчательное тѣмъ, что оно образовалось въ 1728 г. вслѣдствіе очень спяльнаго разлива р. Осереды на мѣстѣ бывшаго пригорода Тамбовскаго, откуда произошло его названіе Болота встрѣчаются исключительно по долинамъ рѣчекъ. Въ отношеніи земельныхъ угодій на 100 ч. площади уѣзда приходится: усадебной 3,0; пахатой 58,0; сѣнокошной 17,0; выгонной 3,0; неудобной — 6,0; подъ лѣсомъ 13,0. Изъ лѣсныхъ дачъ уѣзда замѣчательна Шилова корабельная роща, тянущаяся по правому берегу рѣки Осереды въ свѣ. части уѣзда и заключающая свыше 21000 дес. Преобладающая порода лѣсовъ — дубъ. Уѣздъ раздѣляется на 2 стана, заключающихъ 19 волостей, въ которыхъ числится 79 поселеній. Къ 1 января 1896 г. насчитывалось (безъ города) 169825 (78642 мжч. и 91183 жнщ.); по исповѣданіямъ жители распредѣляются такъ: православныхъ 169388, раскольниковъ 305, католиковъ 15, евреевъ 61, прочихъ исповѣданій 53. По сословіямъ: дворянъ 285, духовнаго званія 581, почетныхъ гражданъ и купцовъ 202, мѣщанъ 918, военнаго сословія 5876, крестьянъ 161940, проч. сословія 23; населеніе у. составляетъ 58 земельныхъ и 59 административныхъ обществъ, населявшихъ 21523 двора. Населеніе состоитъ частью изъ великороссовъ, частью изъ малороссовъ. Церквей въ уѣздѣ 54, школъ 63; изъ нихъ сельскихъ 7, церковно-приходскихъ 9, школъ грамоты 11, частныхъ 1; въ нихъ обучалось 5553 дѣтей, изъ нихъ 4348 въ земскихъ школахъ. Число обучающихся составляетъ 27% общаго числа дѣтей школьнаго возраста. Въ П. у. имѣются 3 приемныхъ покоя на 16 кров. 3 врача, 17 фельдшеровъ, 1 фельдшерница и 3 повивальныхъ бабки. Земскіе доходы (1895) составляли 88476 р., расходы 87120 р., въ томъ числѣ: на земское управленіе 8150 р., на народное образованіе 13300 р. и на врачебную часть 25480 р. Ежегодно забирается: рожью 58900 дес., пшеницею 21850, овсомъ 26230, ячменемъ 12100, полбою 30, грехихою 4750, просомъ 12700, кукурузою 280, горохомъ 50, картофелемъ 3000, льномъ 1200, коноплею 1850 дес. Собирается, въ среднемъ, ежегодно: ржи 2290800 пд., пшеницы 550400, овса 750200, ячменя 320200, похбы 1450, гречихи 51500, проса 310150, кукурузы 2700, гороха 1100, картофеля 565250, льняного сѣмени 42100 и волокна 40250, коноплянаго сѣмени 45700 и волокна 42130 пд. Главное занятіе населенія, послѣ хлѣбопашества и скотоводства, составляетъ бахчеводство; развиты также и кустарные промыслы Фабричная производительность (1895): 6 салотопенныхъ заводовъ съ производствомъ на

40100 р., 14 кожевенныхъ (6815 р.), 1 клеевой (600 р.), 3 сахароваренныхъ (318250 р.), 2 винокуренныхъ (90500 р.), 50 маслобень (10370 р.), 1 паровая мельница (55200 р.), 28 кирпичныхъ (10670 р.), 45 горшечныхъ (12850 р.). Въ уѣздѣ (не вклячяя города) 45 ярмарокъ, общій оборотъ которыхъ превышаетъ 1 милл. руб.

Павловскъ — безлѣздный гор. С.-Петербургской губ., въ 25 вер. отъ С.-Петербурга, съ которымъ соединенъ желѣзною дорогою (Царскосельской). Жителей (къ 1 января 1896 г.) 5236 (2841 мжч. и 2395 жнщ.): православныхъ 4145, раскольниковъ 110, католиковъ 218, протестантовъ 586, евреевъ 115, магометанъ 41, прочихъ исповѣданій 21. По сословіямъ: дворянъ 315, духовнаго званія 78, почетныхъ гражданъ и купцовъ 112, мѣщанъ 1843, военнаго сословія 945, крестьянъ 1866, прочихъ сословія 77. Лѣтомъ число жителей увеличивается, такъ какъ П. одно изъ населенныхъ дачныхъ мѣстъ Петербурга. Городъ стоитъ при р. Славянкѣ, окруженъ паркомъ, въ которомъ проведено дорожекъ на 180 верстъ. Мѣстность П. холмистая. Много садовъ и парковъ. Придворная церковь построена въ 1781 г. въ ней крестъ съ модами, и въ него вложены часть Креста Господняго, Ризы Богородицы и камня пр. Антонія Римлянина. Вторая православная церковь при учительской семинаріи. Лютеранская церковь построена въ 1794 г. Учительская семинарія — для питомцевъ воспитательнаго дома, приходское училище, школа для бѣдныхъ дѣвочекъ, лютеранское училище. Маріинскій госпиталь на 30 кроватей (съ 1797 г.), богадѣльня подъ названіемъ «Церковный инвалидъ», учрежденная имп. Маріею Теодоровной и завѣщавшей на содержаніе ея капиталъ; инвалидная команда «Собственныхъ Инвалидовъ», учрежденная имп. Маріею Теодоровной въ 1815 г. для призрѣнія оставшихъ нижнихъ чиновъ лейб-гвардіи: призрѣвается 12 инвалидовъ. На окраинѣ города Константиновская магнитная и метеорологическая обсерваторія (XVIII, 325, съ таблицей); прекрасный дворецъ, заложенный въ 1782 г. — въ немъ собрано много интересныхъ художественныхъ предметовъ. Въ картинной галлерей есть работы Дау, Вернега, Дольче, Леонарда да Винчи, Караччи, П. Пуссена, Лебрана и др. Особая картинная галлерей имѣетъ 67 экземпляровъ художественныхъ произведеній Мурильо, Корреджо и др. Библиотека дворца очень богата. П. славится своими прекраснымъ и обширнымъ паркомъ (623 дес.). Въ паркѣ старое шале (другая хижина въ швейцарскомъ вкусѣ), Большой каскадъ, устроенный въ 1789, хижина Пустыника или Эрмитажъ, Храмъ Дружбы, памятникъ имп. Павлу I, памятникъ родителямъ, Крикъ, Пиль-башня, Розовый павильонъ и др. и также много статуй. Желѣзная дорога съ мая по средину сентября приглашаетъ оркестръ, который безплатно играть по вечерамъ въ П. вокзалѣ. Дирижерами оркестра: были Лабикій, Гунгль, Штраусъ, В. И. Главачъ, Лаубе и др.; въ послѣдніе годы — Н. В. Галицынъ. Оркестръ привлекаетъ много публики. Въ П. есть управляющій городомъ и при немъ городовое пра-

ление и отдѣльная полиція. Почтово-телеграфная контора. А. Θ. С.

П. основанъ въ 1777 г., на мѣстѣ, подаренномъ Екатериною II по случаю рожденія Александра I его родителямъ, трудами Маріи Феодоровны, желавшей возсоздать въ П. паркъ Этнопа, помѣстья ея родителей, и поселившейся въ немъ. Первоначально назывался селомъ Павловскимъ, но при Павлѣ I, избравшемъ его своею лѣтней резиденціей, украсился новыми зданіями и садами и переименованъ въ городъ (1796). Многія учебныя и благотворительныя учрежденія въ П. возникли во время пребывания здѣсь вдовствующей императрицы въ 1801—28 г. Послѣ ея кончины при вел. кн. Михаилѣ Павловичѣ П. превратился въ полувоенный городокъ. Съ проведеніемъ желѣзной дороги (1836 г.) городъ сталъ быстро расти и особенно съ 1849 г., когда его владѣтелемъ сдѣялся вел. кн. Константинъ Николаевичъ, устроившій въ немъ обсерваторію, музей, театр и проч. Ср. М. И. Семеvскій: «П., 1777—1877». (СПб., 1877).

Павловъ — мыза и деревня Виленской губ. и у., при р. Меречанкѣ. Дворовъ 14, жителей 92. Извѣстенъ тѣмъ, что около 1770 г. владѣтель имѣнія, каноникъ П. Вржостовскій, уволивъ своихъ крестьянъ отъ крѣпостной зависимости и уставъ объ устройствѣ этого общества напечатать на французскомъ, польскомъ и итальянскомъ языкахъ. Вржостовскій усердно заботился объ образованіи своихъ крестьянъ.

Павловъ (Алексѣй Петровичъ) — геологъ, род. въ 1854 г. По окончаніи въ 1878 г. курса на физико-математическомъ факультетѣ московскаго унив., былъ преподавателемъ тверскаго реальнаго училища. Въ 1880 г. перешелъ на должность хранителя геологическаго кабинета моск. унив., а въ 1886 г. назначенъ профессоромъ того же университета по кафедрѣ геологіи и палеонтологіи. Извѣстенъ своими изслѣдованіями мезозойскихъ и новѣйшихъ отложеній Поволжья и Центральной Россіи. Главнѣйшіе труды П.: «Нижевожская Юра» («Зап. Мин. Общ.», т. XIX), «Notes sur l'histoire géologique des oiseaux» («Bull. S. Nat. Moscou», 1884), «Аммониты зоны *Aspidoceras asaniticum* Вост. Россіи» («Тр. Геол. Ком.», т. II, № 3), «Самарская дика и жегули» (ib., т. II, № 5), «Генетическіе типы материковыхъ образованій ледниковой и послѣледниковой эпохи» («Изв. Геол. Ком.», 1888, № 7), «Etudes sur les couches jurassiques et crétacées de la Russie» («Bull. S. Nat. Moscou», 1889, № 1), «Le néocomien des montagnes de Worobiewo» (ib., 1890, № 2); совместно съ Лампю (Lampugh) — «Argiles de Speeton et leurs équivalents» (ib., 1892, № 2—4).

Павловъ (Алексѣй Степановичъ) — каноникъ (родился въ 1832 г.). Сынъ причетника Томской губ., получилъ образованіе въ тобольской духовной семинаріи и казанской духовной академіи, былъ преподавателемъ церковной исторіи въ казанской духовной семинаріи, проф. литургіи и каноническаго права въ казанской акад., проф. церковнаго права въ унив. казанскомъ и новороссійскомъ; теперь въ московскомъ. Главныя его сочиненія:

«О Кормчей...» («Записки Казанскаго Университета», 1864), «Личныя отношенія супруговъ по римскому праву» (тамъ же, 1865), «Объ участіи мірянъ въ дѣлахъ церкви» (тамъ же, 1866), «Первоначальный славяно-русскій Номоканонъ» (тамъ же, 1869), «Очеркъ секуляризаціи церковныхъ земель въ Россіи» («Записки Новороссійскаго Университета», 1871), «Номоканонъ при Большомъ Третьякѣ» (тамъ же, 1872), «Наказной списокъ по Стоглаву» («Записки Академіи Наукъ», 1873), «Критическіе опыты по исторіи древне-греческой полемики противъ латинянъ» («XIX Отчетъ Академіи Наукъ о присужденіи Уваровскихъ наградъ», 1878), «50-я глава Кормчей Книги» (М., 1887), «Книги законныя, содержащія въ себѣ въ древне-русскихъ переводахъ византийскіе законы» (М., 1888). Рядъ памятниконъ древне-русской литературы по рукописямъ соловецкой бібліотеки напечатанъ П. въ «Православномъ Собесѣдникѣ». Полный списокъ всѣхъ его ученыхъ трудовъ см. въ «Исторіи Казанской Академіи» Знаменскаго (Казань, 1894, т. II, стр. 311 и слѣд.). Къ числу его оригинальныхъ мнѣній по вопросамъ общео-историческимъ, принадлежитъ защита подлинности устава св. Владиміра. Н. В.—в.

Павловъ (Евгеній Васильевичъ) — извѣстный хирургъ, род. въ 1845 г. въ СПб., обучался въ воронежской гимназіи, послѣ чего поступилъ въ медико-хирургическую академію. по окончаніи курса которой (1868) былъ прикомандированъ (1869) къ варшавскому уяздовскому госпиталю, гдѣ началъ свою оперативную дѣятельность подъ руководствомъ профессора Косинскаго; въ томъ же году поступилъ ординаторомъ къ профессору Кутеру въ клиническомъ госпиталѣ въ СПб. Въ 1870 г. побывалъ въ Парижѣ и ознакомился съ тогдашними дѣтельными учрежденіями военной времени. Диссертацию на доктора медицины защитилъ въ 1871 г. и въ томъ же году назначенъ исправлюющимъ должность старшаго ординатора семеновскаго Александровскаго госпиталя, который временно тогда служилъ академической клиникой. Въ 1873 г. П. призванъ приватъ-доцентомъ акад. Завѣдывалъ съ 1-75 по 876 г. хирургич. отдѣленіями общинъ Крестовоздвиженской и Святотроицкой. Въ 1876—76 г. былъ хирургомъ отряда Краснаго креста, посланнаго въ Черногорію, затѣмъ главнымъ врачомъ лазарета слѣб. дамскаго комитета въ Бессарабіи. Въ 1878 г. состоялъ хирургомъ-консультантомъ на эвакуаціонныхъ пунктахъ въ Фрагештахъ и Журжевахъ. Въ 1883 г. назначенъ главнымъ врачомъ общины сестеръ милосердія Краснаго креста, въ 1888 г. занялъ кафедру оперативной хирургіи въ военно-медицинской акад., въ 1890 г. перешелъ на кафедру десмургіи и механургіи и открылъ новый курсъ «военно-полевой хирургіи»; въ 1891 г. оставилъ академію, а въ слѣдующемъ году назначенъ директоромъ Маринской дѣлбднхъ и Александринской женской больницы въ СПб., въ 1896 г. произведенъ въ лейбъ-хирурги. Въ продолженіе своей многолѣтней дѣятельности П. сдѣлалъ много трудныхъ хирургическихъ операцій, окончившихся хорошимъ исходомъ. Труды П.: «Ампутація влага-

лицной части матки» (докторская диссертация, 1878), «Къ исторіи новообразованія костной ткани» («Журналъ нормальной и патологической гистологіи», 1872), «О пулевыхъ раненіяхъ во время славянской войны 1876—77 г.г.» (Медицинскій Вѣстникъ, 1878), «Къ вопросу объ обратномъ развитіи сосудистыхъ опухолей» (Прот. конфер. М.-Х.-А., 1878), «О состояніи крови при заблѣваніяхъ лимфатическихъ железъ, опредѣляемыхъ гематиметромъ и гемохромометромъ» («Военно-Медицинскій Журналъ», 1880), «Къ паталогіи и терапіи лимфатическихъ железъ у солдатъ» («Военно-Медицинскій Журналъ», 1882), «Измъ наблюдений по хирургическимъ клиникамъ Западной Европы» («Протоколы Русскаго Хирургическаго Общества», 1891—92), «О значеніи вооруженія арміи макокалиберными пулями въ военно-санитарномъ отношеніи» («Журналъ Русскаго Общества Охраненія Народнаго Здравія», 1893), «Боевыя качества пуль трехлинейной винтовки» (сообщ. въ штабъ войскъ гвардіи и спб. военного окр., 1896) и рядъ другихъ сообщеній о разныхъ хирургическихъ случаяхъ и операціяхъ въ нашихъ медицинскихъ изданіяхъ. Кроме того, П. занимался изученіемъ дѣйствія русскихъ минеральныхъ источниковъ на хирургическія заблѣванія и напечаталъ: «Городъ Липецкъ и его лечебныя средства» (въ «Липецкомъ Лѣтнемъ Листкѣ», редакторомъ котораго онъ состоялъ въ 1882—83); въ «Трудахъ Русскаго Общества Охраненія Народнаго Здравія» П. напечаталъ рядъ статей о Кисловодскѣ, Старой Руссѣ, Липецкѣ и Аренсбургѣ (1884—1890). Полный списокъ его трудовъ помѣщенъ въ печатающейся «Исторіи военно-медицинской академіи».

Павловъ (Иванъ Григорьевичъ)—докторъ медицинскій, писатель (1802—54). Воспитывался въ моск. медико-хирургической акад., былъ въ заграничной командировкѣ, состоялъ врачомъ въ Орловской губ. и Томской, адъюнктомъ-профессоромъ моск. медико-хирургической акад. (1834—38), инспекторомъ студентовъ той же академіи и, наконецъ, инспекторомъ томской врачебной управы (съ 1842 г.). Имъ написаны: «De tussi convulsiva» (диссертация, М., 1829); «О свирѣпствованіи холеры въ Баку» («Вѣстникъ естественныхъ наукъ и медицины», 1831, I т.), «Заразительна или незаразительна холера» (ib.).

Павловъ (Иванъ Петровичъ, род. въ 1849 г.)—физиологъ, сынъ священника Рязанской губ. Окончилъ курсъ наукъ въ медико-хирургической акад. въ 1879 г., въ 1884 г. назначенъ приватъ-доцентомъ физиологіи и въ томъ же году получилъ командировку на 2 года за границу съ научною цѣлью; въ 1890 г. назначенъ экстраординарнымъ профессоромъ въ томскій унив. по кафедрѣ фармакологіи, но въ томъ же году перемѣщенъ въ Имп. военно-медицинскую акад. экстраординарнымъ профессоромъ, а съ 1897 г. ординарнымъ профессоръ академіи.

Выдающіеся ученые труды проф. П. можно раздѣлить на 3 группы: 1) работы, касающіяся иннерваціи сердца; 2) работы, связанная съ Эскуловской операціей; 3) работы, относительно се-

креторной дѣятельности железъ пищеварительнаго тракта. При оцѣнкѣ его научной дѣятельности нужно принимать во вниманіе всю совокупность научныхъ результатовъ, достигнутыхъ его лабораторіей, въ которой работали его ученики при участіи его самого. Въ 1-ой группѣ работъ, касающихся иннерваціи сердца, проф. П. экспериментально показалъ, что при работѣ своей сердце регулируется, кроме уже извѣстныхъ задерживающихъ и ускоряющихъ нервовъ, также усиливающимъ нервомъ, а вмѣстѣ съ тѣмъ онъ даетъ факты, дающіе право думать о существованіи еще и ослабляющихъ нервовъ. Во 2-ой группѣ работъ П. осуществивъ на дѣлѣ задуманную раньше докторомъ Эскуломъ операцію соединенія воротной вены съ нижней полой и устроивъ такимъ образомъ обходъ печени кровью, несущейся отъ пищеварительнаго тракта, указалъ на значеніе печени, какъ очистителя отъ вредныхъ продуктовъ, несущихся съ кровью отъ пищеварительнаго канала, а вмѣстѣ съ проф. Ненскимъ онъ указалъ и назначеніе печени въ переработкѣ карбаминно-кислаго амміака; благодаря указанной операціи, по всей вѣроятности, удалось выяснять еще очень много важныхъ вопросовъ, такъ или иначе связанныхъ съ дѣятельностью печени. Наконецъ, 3 группа работъ, и самая обширная, выясняетъ регуляцію отдѣленія железъ желудочнокишечнаго канала, что стало возможнымъ лишь только послѣ исполненія ряда операцій, задуманныхъ и осуществленныхъ П. Изъ нихъ на первомъ планѣ нужно поставить эзофаготомію, т. е. перерѣзки пищевода на шеѣ и приживленіе концовъ его врознь по угламъ раны, давшей возможность точно выяснитъ все значеніе аппетита и наблюдать выдѣляющійся чистый желудочный сокъ (изъ желудочной фистулы) вслѣдствіе психическаго вліянія (аппетита). Не менѣе важное значеніе имѣетъ и его операція образованія двойного желудка съ сохраненной иннерваціей; послѣдняя дала возможность слѣдить за отдѣленіемъ желудочнаго сока и выяснитъ весь механизмъ этого отдѣленія при нормальноидущемъ пищевареніи въ другомъ животнѣ. Затѣмъ ему принадлежитъ способъ образованія постоянной фистулы протока поджелудочной железы: именно, пришивая его съ кускомъ слизистой оболочки, онъ получилъ фистулу, остающуюся на неопредѣленное время. Примѣняя какъ эти операціи, такъ равно и другія, онъ выяснилъ, что слизистая оболочка желудочнокишечнаго канала обладаетъ, подобно кожѣ, специфической возбудимостью — она, какъ бы, понимаетъ, что ей даютъ хлѣбъ, мясо, воду и т. д. и въ отвѣтъ на данную пищу посылаетъ уже тотъ или другой сокъ и того или другого состава. При одной пищѣ выдѣляется больше желудочнаго сока и съ большимъ или меньшимъ содержаніемъ кислоты или фермента, при другой выступаетъ усиленная дѣятельность поджелудочной железы, при третьей печени, при четвертой можетъ наблюдаться тормазь для одной железы, а вмѣстѣ усиленную дѣятельность другой и т. д. Указавъ на эту специфическую возбудимость слизистой оболочки, онъ указалъ вмѣстѣ съ тѣмъ и нерв-

ные пути, по которым мозг посылает импульсы для этой дѣятельности — онъ указалъ на значеніе блуждающаго и симпатическаго нерва для отдѣленій желудка и поджелудочной железы. Изъ трудовъ упомянуть: изъ 1-ой группы — «Усиливающий нервъ сердца» («Еженедѣльная Клиническая Газета», 1888 г.); 2-ой группы: «Эжковскій свищъ вѣнь нижней полой и воротной и его послѣдствія для организма» («Архивъ биологическихъ наукъ Имп. института экспериментальной медицины» (1892 т., I); изъ 3-ей — «Лекція о работѣ главныхъ пищеварительныхъ железъ» (1897 г.: здѣсь указаны и всѣ относящіеся сюда работы самого П. и его учениковъ). Ему же принадлежатъ изслѣдованія: «Центробѣжные нервы сердца» (СПб., 1883).

Павловъ (Ипполитъ Николаевичъ) — педагогъ и журналистъ († 1882 г.). Воспитанникъ московскаго университета, затѣмъ преподаватель русскаго языка и словесности въ московскихъ учебныхъ заведеніяхъ, сотрудникъ «Московскихъ Вѣдомостей» и газеты «Русь», редакторъ - издатель еженедѣльнаго журнала «Кругозоръ» (1884). Павловъ принадлежатъ: «Фаустъ, трагедія Гете», ч. 1, перев. съ нѣмецкаго («Русскій Вѣстникъ», 1867, кн. 7; 1873, кн. 3; 1874, кн. 2; и отд. М., 1873), «Русская хрестоматія для переводовъ на французскій и нѣмецкій языки въ высшихъ классахъ средне-учебныхъ заведеній» (М., 1873; вмѣстѣ съ Стоюнинимъ), «Литература и критика» («Русскій Вѣстникъ», 1876, кн. 2), «Судьба поэта» (ib., кн. 8), «О преподаваніи русскаго языка и словесности» (ib., 1877, кн. 1 и 1879, кн. 10), «Лордъ Виконсфильдъ, какъ литераторъ» (ib., 1878, кн. 9), «Забыаемый поэтъ-современникъ» (ib., кн. 12); послѣ его смерти выпилъ «Воспоминанія объ Аксаковѣ» («Русскій Архивъ», 1885, кн. 3) В. Р.—ог.

Павловъ (Михаилъ Григорьевичъ) — профессоръ физики, минералогіи и сельскаго хозяйства, докторъ медицины. По окончаніи курса въ воровежской семинаріи поступилъ въ 1813 г. въ Моск. унив., гдѣ съ отличіемъ кончилъ курсъ по двумъ факультетамъ — математическому и медицинскому. Въ 1818 г., по полученіи степени доктора медицины, былъ отправленъ за границу «для усовершенствованія въ естественной исторіи и сельскомъ домоводствѣ». За границей преимущественно занимался подъ руководствомъ знаменитаго Теара и съ 1820 г. читалъ въ Моск. унив. лекціи минералогіи и сельскаго домоводства. Скончался въ 1840 г. Сельскому хозяйству преданъ онъ былъ страстно, проводя идею о безотложной необходимости изученія сельскаго хозяйства какъ съ теоретической, такъ и съ практической стороны. Главная его мысль — необходимость для Россіи отставать отъ устарѣлыхъ способовъ веденія хозяйства и переходить къ болѣе усовершенствованнымъ способамъ земледѣлія. Не довольствуясь стѣнами университетской аудиторіи, онъ открывалъ публичныя лекціи, на которыя стекалась масса русскихъ хозяевъ. П. былъ не только профессоръ, но и самый ревностный дѣятель Моск. общества сельскаго хозяйства и былъ

первый директоръ его «Земледѣльческой школы» и «Хутора» (см. Моск. общество сельскаго хозяйства, XX, 11). На литературное поприще П. выступилъ очень рано. Въ 1821 г. напечатана его первая лекція «О главныхъ системахъ сельскаго хозяйства съ приравненіемъ къ Россіи»; затѣмъ «О способахъ изслѣдованія природы»; замѣчательна также энергическая рѣчь П., читанная въ 1824 г. на актѣ Моск. унив.: «О побудительныхъ причинахъ совершенствовать сельское хозяйство въ Россіи преимущественно предъ другими вѣтвями народной промышленности и о мѣрахъ, существенно къ тому относящихся». Изъ болѣе крупныхъ произведеній П. замѣстны: «Земледѣльческая химія», «Основанія физики», «Курсъ сельскаго хозяйства». Нѣсколько лѣтъ сряду П. издавалъ два журнала: «Атеней» и «Русскій Земледѣлецъ» и при первомъ еще «Записки для сельскихъ хозяевъ, заводчиковъ и фабрикантовъ», съ цѣлью познакомить соотечественниковъ съ современнымъ положеніемъ сельскаго хозяйства, примененнаго къ русскому быту. А. С.

Физика Павлова («Основанія физики», 2-ое изданіе въ Москвѣ въ 1836 г.) отличается полнымъ отсутствіемъ приложенія математики къ анализу явленій; взамѣнъ того авторъ трактуетъ теоріи съ точки зрѣнія натуръ-философовъ. Другимъ русскимъ представителемъ подобнаго же направленія въ физикѣ былъ Велланскій (V, 85). Ни Велланскій, ни П. не способствовали развитію изученія физики въ нашемъ отечествѣ, хотя могли знать, что въ западно-европейской литературѣ уже существовали сочиненія по физикѣ, которыя могли служить имъ образцомъ. Такъ, уже въ 1816 г. Біо издалъ знаменитую математическую и экспериментальную физику, въ которой замѣчательно и поучительно все — даже заблужденія автора въ Оптикѣ (IV, 32). Ш. П.

П. извѣстенъ какъ одинъ изъ первыхъ въ Россіи приверженцевъ Шеллинга. Въ своихъ лекціяхъ П. проводилъ натуръ-философскія воззрѣнія нѣмецкаго философа. Философскій характеръ носятъ его статьи: «О способахъ изслѣдованія природы» («Мнемозина», 1821, кн. 4); «Общій чертежъ наукъ» («Отечественныя Записки», 1839, 11). Послѣднія статьи представляютъ первый въ русской литературѣ опытъ классификаціи наукъ. Я. К.

Павловъ (Николай Михайловичъ) — писатель; псевдонимъ *Н. Вичинъ*. Въ числѣ первыхъ его произведеній была статья въ «Русской Бесѣдѣ» (1859, № II — VI) — «Годы въ школѣ». Въ 1860-хъ и 1870 г. писалъ преимущественно за подписью Н. Вичинъ въ «Русскомъ Вѣстникѣ» («Конечъ впереди», повѣсть, 1860, № 11 и 12; «Умъ ли это», разсказъ, 1861, № 10; «Смута», народная быль въ 5 дѣйствіяхъ, 1867, № 2; «Царскій Сокольникъ», историческая повѣсть, 1870, № 1—3; «Слово о Полку Игоревѣ», 1874, № 2). Статьи П. печатались въ «Московскихъ Вѣдомостяхъ», «Днѣ», «Москвѣ» и «Руси» Аксакова; въ 1888 г. въ приложеніи къ «Русскому Архиву» вышла книга: «Наше переходное время», гдѣ говорится о реформѣ 1860-хъ и 1870-хъ гг., о мѣстномъ самоуправленіи и о выдающихся ли-

тературныхъ произведеніяхъ: разборы сочиненій Островскаго, Чаева, Писемскаго и Кохановской. Въ 1886—1888 г. онъ помѣстивъ рядъ статей въ «Русскомъ Архивѣ» (о Лжедмитриі, о К. С. Аксаковѣ, о С. Т. Аксаковѣ, о Гоголѣ) и разныхъ историческихъ и библиографическихъ замѣтокъ. Последнюю, обращенную на себя вниманіе, была статья: «Полеминга Каткова съ Герценомъ» (въ «Русскомъ Обзорнѣ», 1895, № 5).

Павловъ (Николай Филипповичъ) — даровитый писатель (1805—1864). Сынъ вольноотпущенника, уроженецъ Москвы, П. обучался сначала въ московскомъ театральномъ училищѣ и болѣе двухъ лѣтъ, по окончаніи его, состоялъ при театрѣ, съ званіемъ артиста московскихъ императорскихъ театровъ. Потомъ поступилъ въ московскій университетъ, въ которомъ окончилъ курсъ въ 1825 г. кандидатомъ правъ. Служилъ въ московскомъ надворномъ судѣ и въ канцеляріи московскаго генералъ-губернатора. Въ 1851—1855 г. пробылъ въ ссылкѣ въ Вяткѣ за найденныя у него «вольнодумныя бумаги». Первые его литературные опыты — нѣсколько стихотвореній — появились въ «Московскомъ Телеграфѣ» Полевого, въ 1825 г.; въ томъ же году вышелъ отдѣльнымъ изданіемъ его стихотворный переводъ съ французскаго трагедіи Лемерсье: «Марія Стюартъ». Затѣмъ его мелкія стихотворенія появились въ «Московскомъ Телеграфѣ» и въ разныхъ альманахахъ, между прочимъ въ альманахѣ «Радуга» на 1830 г. былъ напечатанъ отрывокъ изъ комедіи-водевиля: «Старъ и молодѣ». Въ 1835 г. вышли въ свѣтъ отдѣльнымъ книжкою «Три повѣсти (Именины, Аукціонъ и Ятаганъ)», и за П. упрочилась слава лучшаго беллетриста. Всѣ почти журналы отзывались о нихъ съ большими похвалами. В. Г. Вѣлинскій отвесилъ къ П. сдержанно, все-таки, причисляя автора «къ немногому числу нашихъ отличныхъ прозаиковъ». А. С. Пушкинъ назвалъ ихъ «первыми замѣчательными русскими повѣстями, ради которыхъ можно забыть объ обѣдѣ и снѣ». Нѣкоторые мѣста изъ повѣстей попали даже въ хрестоматію Гадахова («Полная Русская Хрестоматія», 1843, ч. II, стр. 133 и слѣд.). Толковъ и шуму о повѣстяхъ П. въ обществѣ было такъ много, что министръ народнаго просвѣщенія, гр. Уваровъ, съелъ долгомъ представить ихъ Государю. Последній, прочитавъ книгу «съ карандашемъ въ рукѣ» и найдя въ «Ятаганѣ», «много неприличныхъ мѣстъ», сдѣлалъ строгій выговоръ и цензору Снегиреву, и председателю цензурнаго правленія Голохвастову, запретилъ перепечатку повѣстей и приказалъ уничтожить винетку, которую былъ украсить эпиграфъ: «Домашній дѣла» и которая представляла чудовище, поражаемое книжкомомъ отъ руки невидимаго. Строгости эти объясняются тѣмъ, что въ «Именинахъ» представлена судьба крѣпостного, страстнаго и талантливаго музыканта, котораго баринъ вмѣстѣ со всей деревней проигралъ; въ повѣсти «Ятаганъ» — герой праноричицъ, разжалованный за дуэль въ солдаты. Разжалованный оказывается счастливымъ соперникомъ въ любви своего ко-

мандира, который придирками доводитъ солдата до грубаго нарушенія дисциплины и за то подвергаетъ его тѣлесному наказанію. Разжалованный не выдерживаетъ, бросается на командира съ ножомъ и убиваетъ его. Командира хоронятъ съ военными почестями, а солдата прогоняютъ сквозь строй. Въ 1838 г. появились новыя повѣсти: «Маскарадъ», «Демонъ» и «Милліонъ», но онѣ такого успѣха не имѣли; мало говорили и о замѣчательно точномъ и ясномъ его переводѣ Шекспировской пятиактной драмы «Венеціанскій купецъ», напечатанной въ «Отечественныхъ Запискахъ», за 1839, № 9. — Слѣдующимъ произведеніемъ, заставившимъ говорить о П. всю образованную Россію, были его знаменитыя «Четыре письма къ Н. В. Гоголю», напечатанныя первоначально въ «Московскихъ Вѣдомостяхъ» (за 1847, №№ 28, 38 и 46) и перепечатанныя въ «Современникѣ» того же года (№ 5 и 6) и въ «Русскомъ Архивѣ» (1890, № 2). «Письма» эти написаны подъ живымъ впечатлѣніемъ неожиданной перемены, происшедшей въ духовной жизни Гоголя и произвели огромное впечатлѣніе. Послѣ «Писемъ» наибольшій успѣхъ выпалъ на критич. статьи: «Биографіи-ориенталистъ» и особенно на «Разборъ ком. гр. Соллогуба «Чинювникъ»» (напечатаны въ «Русскомъ Вѣстникѣ», 1857), которыя доставили ихъ автору славу бѣстязаго критика. По поводу «Разбора» И. С. Тургеневъ говорилъ, что «онъ давно не помнитъ статьи болѣе остроумной и дѣльной, болѣе злой и правдивой». Затѣмъ также надѣлали не мало шуму и въ обществѣ, и въ печати его статьи въ «Русскомъ Вѣстникѣ»: «Вопросъ о еврейхъ» (1858, № 16), «Вотьяки и г-нъ Дюма» (1858, № 21), «Изъ московскихъ записокъ» и «Итальянскій вопросъ» (1859, № 22). Съ 1860 по 62 г. П. издавалъ, подъ своею редакціей, «Наше Время», которое, однако, не смотря на рядъ ѣдкихъ статей самого редактора («А. П. Ермоловъ», «Еще о юбилей кн. П. А. Вызemsкаго и о великосѣвскихъ людяхъ», «Г-нъ Чернышевскій и его время» и др.) и его лучшихъ сотрудниковъ, успѣха не имѣло. Въ 1863 г. «Наше Время» было переименовано въ «Русскія Вѣдомости». Во второмъ томѣ сборника: «Russlands Novellendichter», von W. Wolfsohn (Лпц., 1818), переведены четыре изъ его повѣстей и сообщенъ краткій биографическій очеркъ и характеристика. — См. о П.: Каченовскій, «Полевой и Павловъ» («Русскія Старины», 1875, № 3); М. Сухомлиновъ, «Исслѣдованія и статьи по исторіи русской литературы и просвѣщенія» (т. II, Спб., 1889); Д. П., «Н. Ф. Павловъ» («Русское Обзорнѣ», 1895, № 3; г. Д. П., вопреки вѣдѣмъ писавшимъ о П., годомъ смерти его считаетъ 1865, а не 1864) и «Мелкіе рассказы М. М. Попова» (въ «Русской Старины», 1896, № 3).

Павловъ (Платонъ Васильевичъ, 1823—95) — историкъ и общественный дѣятель, род. въ семьѣ помѣщика Нижегородскаго у. П. Ѳ. Козлова, въ 1844 году окончилъ курсъ въ главномъ педагогическомъ институтѣ, при которомъ и былъ оставленъ. Въ 1847 г. получилъ степенъ магистра греч. словесности и въ томъ же году назначенъ въ кievскій унив.

адъюнкты-профес. по кафедрѣ русской исторіи. Въ 1849 г. П. удостоенъ моск. университетомъ степени доктора историческихъ наукъ, политической экономіи и статистики и былъ назначенъ профессоромъ. Въ бытность свою профессоромъ въ Кіевѣ П. распространялъ область преподаванія исторіи, первый въ Россіи введя въ нее въ 1853 г. «Курсъ исторіи пластическихъ искусствъ, въ связи съ развитіемъ культуры»; онъ же устроилъ при кіев. университетѣ музей изящныхъ искусствъ, положивъ начало и спеціальной при немъ библиотекѣ по части искусствъ. Къ тому же времени относится и главная заслуга П.—организация въ Кіевѣ, а затѣмъ и въ СПб., куда онъ въ въ 1859 г. переведенъ былъ членомъ археографической комиссіи, первыхъ въ Россіи воскресныхъ школъ. Въ 1861 г. онъ избравъ профессоромъ русской исторіи въ слб. университетѣ, но не прочелъ въ немъ ни одной лекціи, потому что сначала былъ въ отпуску, затѣмъ последовало временное закрытіе университета, а въ началѣ 1862 г. П. административнымъ порядкомъ высланъ былъ въ Ветлугу за то, что, на публичномъ чтеніи въ пользу нуждающихся литераторовъ, закончилъ свою рѣчь о тысячелѣтіи Россіи слѣдующими словами: «Россія стоитъ теперь надъ бездной, въ которую мы и повергнемся, если не обратимся къ послѣднему средству спасенія, къ сближенію съ народомъ. Имѣющей уши слышать, да слышать!». Черезъ нѣкоторое время ссылка П. смягчена переводомъ въ Кострому, а въ 1866 г. П. разрѣшено вернуться, посѣвъ чего онъ жилъ въ Царскомъ Селѣ, преподавая статистику въ Константиновскомъ воен. училищѣ; въ 1870 г. назначенъ членомъ археографической комиссіи, гдѣ подготовилъ къ изданію сибирскія лѣтописи (записка П. въ этихъ лѣтописяхъ напечат. въ «Лѣтописяхъ занятій археографич. комиссіи». т. VI), а въ 1875 г. утвержденъ ордин. профессоромъ кіев. университета по вновь учрежденной кафедрѣ исторіи и теоріи искусствъ, которую занималъ до 1885 г. Литературную свою дѣятельность П. началъ переводами въ «Отеч. Запискахъ» на студенческой скамьѣ. Большая надежда, которая П. рано возбудилъ, онъ оправдалъ своимъ первымъ крупнымъ трудомъ: «Объ историческомъ значеніи царствованія Бориса Годунова» (1849; перепеч. въ 1863 г.—докторская диссертация П.), обратившимъ на себя всеобщее вниманіе. Затѣмъ послѣдовали его статьи: «О земскихъ соборахъ XVI и XVII ст.» («Отеч. Записки», 1860, № 1 и 2), «Тысячелѣтіе Россіи» («Академич. мѣсяцесловъ на 1862 г.»; отдѣльно, СПб., 1863). Судя по послѣдней работѣ, у него были широкіе планы изученія русской исторіи, въ правильномъ пониманіи которой онъ видѣлъ самопознаніе народа; все больше и больше, также, онъ увлекался исторіей культуры. Катастрофа 1862 г. застала П. въ самомъ расцвѣтѣ умственной жизни, но когда онъ, много лѣтъ спустя, возобновилъ прерванные труды, то силы, подорванныя тяжелыми условіями жизни во время ссылки и въ первые годы послѣ возвращенія оттуда, уже оказались недостаточными, чтобы довести ихъ до конца; его «Опытъ введенія въ исторію» («Отеч. Запис-

ки», 1874, № 5 и 6) и «Введеніе въ науку объ искусствѣ» («Кіев. Унив. Изв.», 1880) даютъ только указаніе на то, что онъ могъ бы сдѣлать при другихъ обстоятельствахъ. Другіе печатные труды П.: «Сравнительная статистика Россіи» (1869—курсъ, читанный въ Константиновскомъ училищѣ), «Карманная книжка сравнительной статистики Россіи, съ картою промышленности» (1869), «О значеніи нѣкоторыхъ фресковъ Кіево-Софійскаго собора» («Труды III археологич. съѣзда», Кіевъ, 1874), «О предметѣ каедры теоріи и исторіи искусствъ» («Труды IV археологич. съѣзда» въ Казани, 1877), рядъ статей по исторіи искусствъ и внѣшней политикѣ въ «Отеч. Запискахъ», «Современникѣ», «Пчелѣ», «Художественныхъ Вѣдомостяхъ» и др.

Павловъ - Обнорскій - Конецкій-Дядекій мужской 3 класса (съ 1764 г.) **м-ръ**—Вологодской губ., Грязевскаго у. Основанъ въ 1414 г. преп. Павломъ, ученикомъ Сергія Радонежскаго. Въ 1538 г. монастырь разоренъ татарами и въ 1546 г. построена церковь (каменная) на мѣстѣ нахожденія мощей Павла. Теперь въ немъ 4 церкви. Въ монастырѣ хранится крестъ, которымъ благословилъ Сергій Павла, и дупло, гдѣ Павелъ спасся 3 года.

Павловы—дворянскіе роды. Одинъ изъ нихъ, по сказаніямъ старинныхъ родословцевъ, происходитъ отъ вытѣхавшаго изъ Литвы къ вел. кн. Василію Дмитріевичу Прокофія Андреевича Ѳеодорова. Его потомки до конца XVI в., отъ имени правнука его Андрея Павловича, писались Андреевыми, а съ этого времени приняли фамилію П. Изъ нихъ Петръ Ѳеодоровичъ Андреевъ былъ полковымъ воеводою въ Черниговѣ въ 1596 г. Его сынъ Родіонъ Петровичъ Ѳеодоровъ-П. былъ воеводою въ Пронскѣ и Рязнскѣ (1611—1612). Его внукъ Родіонъ Михайловичъ былъ воеводою въ Верхотурьѣ и Мангазеѣ, потомъ въ Нѣжинѣ, затѣмъ думнымъ дворяниномъ и намѣстникомъ болховскимъ и, наконецъ, околыничивъ (+ 1695); Карлъ Ѳеодоровичъ былъ въ концѣ XVII в. воеводою на Тарѣ, а Иванъ Семеновичъ—въ Нарымскомъ и Кецкомъ острогахъ. Этотъ родъ П. внесенъ въ VI часть родословной книги Калужской губ. (Гербовникъ, III, 26). Есть еще 8 родовъ П., восходящихъ къ XVII в., внесенныхъ въ VI и II часть родословной книги Московской, Тверской, Тульской, Смоленской, Рязанской и Харьковской губ., и 32 рода этого имени, позднѣйшаго происхожденія.

В. Р.

Павловы-Сильванскіе: 1) *Николай Гавриловичъ*—протоіерей (1806—1879), сынъ протоіеря изъ дворян. За сочиненіе «Наставленія по части дулячячяго пчеловодства», напечатанное въ 1872 г. въ «Трудахъ Вольно-Экономическаго Общества» и отд., это общество наградило его золотой медалью. Подъ псевдонимомъ *Лисовіа П.* Сильванскій напечаталъ нѣсколько разсказовъ и статей на малороссійскомъ языкѣ въ «Запискахъ Южной Руси» Кулиша. Въ качествѣ просвѣщеннаго дѣятеля, онъ пользовался большимъ уваженіемъ въ средѣ харьковскаго духовенства. На рубежѣ 50 и 60-хъ гг.

П.-Сильванскій на добровольную складчину духовенства основалъ въ Старобѣльскъ библиотеку, въ которую выписывались, между прочимъ, журналы «Современникъ», «Русское Слово», «Отечественныя Записки». Подъ руководствомъ П.-Сильванскаго одна изъ его дочерей основала въ Сватовѣ (сел. Ново-Екатеринославъ, иначе Сватова-Луцка) женскую народную школу; дѣло это привело къ печальнымъ недоразумѣніямъ, въ результатъ которыхъ П.-Сильванскій, по требованію консисторіи, былъ преданъ суду за оскорбленіе достоинства духовнаго и учебнаго начальства; взломскій окружный судъ въ 1873 г. вынесъ ему оправдательный приговоръ, но П.-Сильванскій, тѣмъ не менѣе, за неблагоповеденіе лишенъ былъ мѣста. См. «Петербург. Вѣдомости» (1872, № 109).

2) *Николай Николаевичъ*, сынъ предыдущаго, род. въ 1843 г. Вскорѣ по окончаніи курса въ харьковскомъ университетѣ былъ назначенъ прокуроромъ оренбургской судебной палаты. Открытое письмо его о злоупотребленіяхъ въ Оренбургскомъ краѣ, напечатанное въ «Русскомъ Обзорнѣи», въ 1878 г. обратило на себя живое вниманіе всей прессы и косвеннымъ образомъ вызвало извѣстную ревзію сенатора Ковалева, 1881 г. Отставленный отъ должности прокурора (въ 1878 г.), П.-Сильванскій въ некоторое время сотрудничалъ въ «Голосѣ», затѣмъ былъ приглашенъ Каравеловымъ въ Болгарію на постъ мин. юстиціи, но вслѣдствіе паденія минист. Каравелова долженъ былъ занять постъ юрисконсульта князя болгарскаго. Въ 1882 г. П.-Сильванскій напечаталъ въ журналѣ «Вѣкъ» ст.: «Право выѣзельности европейцевъ въ Болгарію». По возвращеніи въ Россію изъ Софіи, П.-Сильванскій занялъ мѣсто члена елизаветпольскаго окружнаго суда. См. «Русское Обзорнѣи» (1878, № 3), «Вѣстникъ Европы» (1878, кн. 3); «Отеч. Зап.» (1880, № 9) и др. 3) *Николай Павловичъ*, род. въ 1869 г. По окончаніи курса въ спб. унив., по историко-филологическому факультету, въ 1892 г. былъ оставленъ при университетѣ и поступилъ на службу въ министерство иностранныхъ дѣлъ. Напечаталъ отдѣльно изд. «Проекты реформъ въ запискахъ современниковъ Петра Великаго», «Опытъ изученія русскихъ проектовъ и неизд. ихъ текстовъ» (1897), «Западничество-патриоты» (въ «Извѣстіяхъ Имп. Археологич. Общества», т. I X), рядъ рецензій въ «Журналѣ Мин. Нар. Просвѣщенія», а также биографическихъ статей, преимущественно о дѣятеляхъ Петровской эпохи, въ «Биографическомъ» и «Энциклопедич.» Словаряхъ. См. «Памятная книжка гимназій при ист.-филол. инст.» за 1895 г.; «Вѣстникъ Европы» (1897, № 4). *Павелъ Николаевичъ*, членъ географ. общ. (1833—1897). За диссертацию «О наружной уретротоміи» удостоенъ былъ харьковскимъ унив. въ 1864 г., степени доктора медицины. Напечатанный имъ въ «Морскомъ Сборникѣ» (1868; Медиц. приб.) корабельный медиц. журналъ кругосвѣтнаго плаванія на шхунѣ «Алеутъ» имѣлъ влияние на реформу въ области судовой гігіены. Въ 1871

1873 г. П.-Сильванскій состоялъ агентомъ министерства финансовъ въ гор. Красноводскѣ и въ это время напечаталъ въ «Русскомъ

Вѣстникѣ» (т. 122) ст. «Красноводскъ и его значеніе». Съ 1876 по 1886 г. занималъ должность чиновника особыхъ порученій министерства финансовъ при ген.-губ. Западной Сибири и Туркестана. Наблюденія надъ экономической жизнью Сибири дали ему материалъ для ряда статей въ «Вѣстникѣ Финансовъ Промышленности и Торговли», 1884—1886 г.

Павлоградскіе хутора — посады Павлоградскаго у., Екатеринославской губ., при рч. Волчьей и Гнѣздкѣ, 1½ в. отъ уѣзднаго города. Дворовъ 531, жителей 4084. Православная церковь, школа, 4 лавки, желѣзнодорожная станція—Павлоградъ. Въ торговомъ и промышленномъ отношеніи тяготеетъ къ уѣздному городу.

Павлоградскій 6-й лейбъ-драгунскій имп. Александра III полкъ—сформированъ въ 1783 г., подъ названіемъ П. легио-конаго; въ 1796 переименованъ въ гусарскій, а въ 1882—въ драгунскій. Боевыя отачія: 1) георгиевскій полковой штабандартъ за сраженіе при Шенграбенѣ 4 ноября 1805 г.; 2) знаки на шапки, за отличія въ войну 1812—14 гг.

Павлоградъ—уѣздн. г. Екатеринославской губ., на рр. Волчьей, Гнѣздкѣ и Кочергѣ, впадающихъ въ р. Самару (4 в. отъ г.) и ст. Лозово-Севастопольской ж. д. Основаніе г. положено въ 1779 г. образованіемъ с. Луганскаго, бывшаго штабъ-квартирою луганскаго пикинерскаго полка. Въ 1780 г. близъ этого с. былъ устроенъ шанецъ, которому дано имя Павлограда. Въ 1782—84 гг. городъ уѣздн. г. Екатеринославскаго намѣстничества; въ 1796—97 гг.—уѣздн. г. Новороссійской губ.; съ 1802 г.—уѣздн. г. Екатеринославской губ. Населеніе г. образовалось изъ военныхъ поселенцевъ, запорожцевъ, переселившихся сюда изъ Калміуской паланки и переселенцевъ съ острова Минорки, прибывшихъ въ 1784 г., по указанію Потемкина, въ сл. Павловскую, при чемъ самый г. былъ переведенъ отсюда въ село Луганское. Въ гербъ г.—свободно пасущаяся лошадь и рѣка, вслѣдствіе обилія въ то время въ округѣ конскихъ заводовъ, луговъ и водъ. Городской земли 2919 дес. (въ 1896 г.) изъ нихъ 160 дес. лѣса. Населенія (въ 1896 г.) считалось 18872 (9442 мжч. и 9430 жнщ.); дворянъ 92, духовнаго званія 26, почетныхъ гражданъ и купцовъ 744, мѣщанъ 14998, военного сословія 976, крестьянъ 1890; прочіихъ сословія 146. Православныхъ 12875, раскольниковъ 434, католиковъ 210, протестантовъ 236, евреевъ 4970, прочіихъ исповѣданій 97. 3 церкви, мужская и женская прогимназіи, уѣздное уч., 3-хъ классное город. училище, женское учил., казенное еврейское 1-го разряда, 7 врачей, 7 фельдшеровъ, 4 повивальныя бабки, 1 аптека, 2 больницы (земская и тюремная). Крупный центръ хлѣбной торговли (собирается хлѣба по р. Днѣпру и Лозово-Севастопольской ж. д. на 1 милл. руб.) и мукомольной промышленности. 7 паровыхъ мельницъ, съ оборотомъ до 1 милл. руб. Отдѣленія крупныхъ одесскихъ, ростовскихъ и севастопольскихъ хлѣбо-торговыхъ фирмъ. Комисонерства азовско-донскаго и международнаго банковъ. Торгово-промышленныхъ заведеній—308. 3 ярмарки, съ приво-

зомя товару на 800100 руб., съ продажей на 500500 руб. Вазары три раза въ недѣлю—сельско-хозяйственный произведенія и скотъ. Городскихъ доходовъ (1893 г.) 85413 руб., расходовъ 83935 р., въ томъ числѣ въ содержаніе городского управленія—9471 руб., на учебныя заведенія—14934 руб., на благотворительныя заведенія—1250 руб. Долга—47047 руб. Городской общ. банкъ. Старый городской садъ.

Павлоградскій уездъ занимаетъ сѣв. часть Екатеринославской губ., представляя изъ себя пологую равнину, съ наклоненіемъ къ NW, пересѣаемую на югъ дѣльно невысокихъ холмовъ. Такая же дѣль тянется по сѣв. части у., по лѣвому берегу р. Орельки, и особенно выдѣляется на прав. сторонѣ р. Самары, орошающей у. въ восточно-зап. направленіи. Лѣвая сторона этой р. низменна, перерѣзается мѣстами болотами, но отличается безводіемъ. Самое низменное, почти болотистое мѣсто, находится около уѣздн. г., между р. Самарой и ея притокомъ—р. Волчей. Естественной границей у. съ губ. Полтавской и Харьковской служитъ р. Орель, значительно пересыхающая въ лѣтнее время. Отъ уѣздн. г. до выхода р. Самары изъ предѣловъ у. тянется лѣсистая полоса. Лѣв. берегъ этой р., отъ впаденія р. Волчей до с. Песчанки, покрытъ сыпучими песками. Вблизи гор. переправа черезъ р. Волчью. Почва—черноземъ, на глинистой подпочвѣ. Пространство у., по исчисленію Стрѣльбицкаго—806927 дес., по земскимъ даннымъ—794351 дес., по исчисленію центрального статистическаго комитета—786421 дес., по тѣмъ же даннымъ, безъ озеръ и рѣкъ, 7746,6 кв. вер.; по военно-топографической съемкѣ—7734,6 кв. вер. Культурная площадь равняется 628767 дес., изъ нихъ: у крестьянскихъ обществъ 197468 дес., у дворянъ—248167 дес., у имѣевъ-колонистовъ—30707 д., въ личной собственности крестьянъ—39131 дес., купцовъ—43556 дес., разныхъ владѣльцевъ—11007 дес., у казны—20411 дес., у товариществъ крестьянъ, мѣщанъ и казаковъ—25260 дес., у мѣщанъ—6977 дес., у городовъ—1665 дес., у духовенства—4418 дес. Лѣса—около 10000 дес. Преобладающее занятіе жителей—земледѣіе и скотоводство. Сады попадаются преимущественно по низинамъ. Въ послѣднее время дѣлаются попытки разведенія винограда въмѣстами-колонистами. Хлѣбными занато (1895 г.): озимой пшеницей 2150 дес., озимой рожью 30021 дес., яровой рожью 358 дес., яровой пшеницей 147790 дес., овсомъ 17731 дес., ячменемъ 93436 дес., гречихой 561 дес., просомъ 11082 дес., кукурузой 1307 дес., горохомъ 343 дес., чечевицей 449 дес., бобами 141 дес., картофелемъ 4836 дес., льномъ 6959 дес., коноплей 1575 дес. Средняя урожайность главнѣйшихъ хлѣбовъ: для ржи самъ-4, яров. пшеницы—3 $\frac{1}{2}$, овса—9 $\frac{1}{2}$, ячменя—8, льна—6. Скота числится (1895 г.): лошадей 48876 шт., рогатаго скота 69130 гол., овецъ 257970 шт., свиней 32911 шт., козъ 3051 шт. Населеніе у. (въ 1896 г.): 257486 жителей (131241 мжч. и 126245 жнщ.). По сословіямъ жители распределяются такъ: дворянъ 1288, духовнаго

званія 869, почетныхъ гражданъ и купцовъ 421, мѣщанъ 13670, военнаго сословія 5147, крестьянъ 235995, прочихъ сословій 96. По вѣроисповѣданіямъ: православныхъ 241442, раскольниковъ 1145, католиковъ 1288, протестантовъ 2310, армяно-грегоріанъ 38, евреевъ 10561, магометанъ 62, прочихъ исповѣданій 140. Сельское населеніе живетъ въ 246 населенныхъ пунктахъ, 3 мѣстечкахъ, 43 селахъ, 184 деревняхъ, 3 колоніяхъ, 12 хуторахъ и 1 поселкѣ. Въ у.: 52 црк. [и мужской Свято-Троицкій Самарскій монастырь, съ 60 монашествующими и 2-хъ классной школой. Школы (1896 г.): министерскихъ 5, земскихъ—50, церковно-приходскихъ—33, изъ нихъ 4 двухклассныхъ, школъ грамоты—36. Учащихся: въ школахъ гражданскаго вѣдомства—3073 мальч. и 608 дѣв., въ церковно-приходскихъ—1374 мальч. и 261 дѣв., въ школахъ грамоты—962 мальч. и 114 дѣв. Всего въ у. 7022 чел. учащихся об. пола. Не посѣщающихъ народныхъ школъ дѣтей школьнаго возраста—9449 мальч. и 13087 дѣв., всего 22536. На 1 ученика народной школы приходится 3 чел. школьнаго возраста или непосѣщающихъ школы вовсе или учащихся въ другихъ мѣстахъ (среднихъ учебныхъ зав. и дома). При 3 училищахъ—учебныя мастерскія кузнечнаго, подеревнаго и столярно-токарнаго ремесла, на которыхъ тратится земствомъ до 3000 р. въ годъ. Обученіе ремесламъ существуетъ также при 5 церковно-приходскихъ школахъ. 14 врачей, 33 фельдшера, 3 бабки, 2 аптеки, 3 сельскихъ аптеки, 6 земскихъ больницъ, на 65 кроватей. Въ у. 5 ярмарокъ, съ привозомъ товаровъ на 100 т. р. На ярмарки и базары всего привозится на сумму 659489 р. Торговыхъ предпріяній (1896 г.)—994, съ оборотомъ въ 5586500 р.; промышленныхъ—63, съ оборотомъ въ 360 т. р. Изъ нихъ выдѣляются: 10 паровыхъ мукомольныхъ мельницъ, макаронная фабрика и крахмальный заводъ, съ оборотомъ (вмѣстѣ) до 662 т. р. Имѣютъ нѣкоторое значеніе 3 торговыхъ тракта, проходящихъ въ у. Значительный наплывъ рабочихъ на лѣтнее время изъ губ.: Полтавской, Курской, Черниговской, Харьковской и Орловской. На ст. Пресной, Лозовой и Синельниково Лозово-Сенявской жел. дор. значительная ссыпка хлѣба и имѣются отдѣленія южныхъ хлѣботорговыхъ фирмъ. Со ст. Лозовой и Синельниково ежегодно вывозится товаровъ, главнымъ образомъ разныхъ хлѣбныхъ грузовъ, на 1 милл. руб. Въ у. открыты марганцовыя руды, пока еще не разрабатываемыя. Доходъ у уѣзднаго земства (1895 г.)—156286 р., изъ нихъ получается: съ недвижимыхъ имуществъ 145290 р. (въ томъ числѣ съ земель [754042 дес.] 119407 р.), съ торговыхъ документовъ, трактирныхъ заведеній и питейныхъ патентовъ—12588 руб. Расходовъ (1895 г.)—134305 руб., въ томъ числѣ на общегражданское управленіе 45177 руб., на земское управленіе—17738 руб., на медицинскую часть—34300 р., на народное образованіе—24645 р. Заложено земли въ у. изъ 484330 дес. личнаго владѣнія всего 71% или 345454 дес., по 505 залогамъ, при общей оцннкѣ въ 20644042 р., при ссудѣ въ 11805239 руб., что составляетъ

59,76 р. оцѣнки и 35,87 р. ссуды на 1 дес. Черезъ крестьянскій поземельный банкъ приобрѣтено крестьянами, изъ которыхъ значительная часть переселенцевъ Полтавской, Черныговской, Кіевской и др. губ. — 3*218 дес.

А. Мурашниковъ.

Павлодаръ — уѣздный городъ Павлодарскаго у., Семипалатинской обл., въ 337 в. отъ обл. города, на прав. берегу р. Иртыша, при устьѣ Усолки, въ районѣ земель Иртышской линіи сибирскаго казачьяго войска. Въ одной межѣ съ городомъ лежитъ Павлодарская станица, имѣющая съ городомъ общую полицію. Въ городѣ вмѣстѣ со станціей въ 1896 г. домовъ 768 и жителей 7624, въ томъ числѣ: въ городѣ 4987 (2698 мжч. и 1235 жнщ.) и въ станціи съ пригородными казачьими поселками 2637 (1402 мжч. и 1235 жнщ.). Дворянъ 208, духовнаго званія 31, почетныхъ гражданъ и купцовъ 182, мѣщанъ 4249, крестьянъ 410, военныхъ сословій 1062, киргизовъ 1385, прочихъ 97. Православныхъ и единоувѣрцевъ 567, раскольниковъ 217, католиковъ 23, протестантовъ 12, евреевъ 42, магометанъ 1594, прочихъ исповѣданій 56. Выше П. пароходы плаваютъ по Иртышу только въ первую половину лѣта. Особой пристани при городѣ не имѣется: пароходы, остающіеся на зимовку, входятъ въ устье Усолки, гдѣ они защищены отъ осенняго ледохода. 3-классное городское училище, женское приходское, церковно-приходскія школы мужская и женская, мусульманскія школы мужская и женская. Городская больница не существуетъ. Лазаретъ военнаго вѣдомства, специально киргизскіе приемные покои, частная сельская аптека Обмѣнъ продуктовъ скотоводства на хлѣбъ, мануфактурные, желѣзные и колоніальныя товары. Получаемыя отъ киргизовъ кожи, шерсть, конскій волосъ, овчины слѣдуютъ изъ П. въ необдуманномъ видѣ въ Тюмень, а также на Ирбитскую и Ишимскую ярмарки. Хлѣбъ привозится крестьянами ближайшихъ мѣстъ Томской и Тобольской губ. Торговъ съ киргизами происходитъ по преимуществу на ежедневныхъ базарахъ, особенно оживленныхъ въ первое время послѣ замерзанія Иртыша. Городская ярмарка существуетъ только номинально Павлодарскіе купцы принимаютъ участіе въ главныхъ ярмаркахъ области, въ особенности въ Ботовской, въ 50 в. отъ гор. Каркараинска, и Чарской, въ Семипалатинскомъ у. На этихъ двухъ ярмаркахъ торговцы скупаютъ быковъ, приблизительно на сумму 100000 р.; скотъ этотъ сгоняется на дуга около П. и весной идетъ на убой въ Евр. Россію и на приски вост. Сибири. Торговыхъ документовъ въ 1890 г. было выдано 436, ярмарочныхъ 120. Ремесленниковъ очень мало; нѣсколько портныхъ, плотниковъ, сапожниковъ, кузнецовъ и каменщиковъ. Заводовъ 6: 1 мыловаренный, 2 салотенныхъ, 3 кирпичныхъ — съ 13 рабочими и производствомъ на 7300 р. Въ прежнее время Павлодарская станица, носившая названіе Корякова, служила главнымъ пунктомъ погрузки соли изъ оз. Корякова, въ 20 в. отъ станицы. Въ послѣднее время эта погрузка производится въ разныхъ мѣстахъ Иртыша, и особаго склада соли въ П. не имѣется.

Городскіе доходы, въ 1890 г., составляли 11919 руб., расходъ 12645 руб. *А. Н.*

Павлодарскій уездъ, Семипалатинской обл., простирается по обѣ стороны р. Иртыша, гранича съ Тобольской губ. и Томской и Акмолинской обл. Пространство 2087,49 кв. в. Поверхность у. состоитъ въ большей части изъ степныхъ пространствъ, только въ западной и южной частяхъ вдаются съев. отроги Чингизтау, склоняющіеся къ Иртышу. Таковы: Аркатъ, Семитау и Байнъ-аульскія горы. Группы эти очень невысоки, но отличаются рѣзкими очертаніями; преобладающія породы — граниты и порфиръ. Степь по правую сторону Иртыша, но большая часть лесовая, съ ясно выраженнымъ, въ особенности въ южной половинѣ у., характеромъ азиатской пустыни. Мѣстами встрѣчаются солонцы. Преобладающее растеніе — полынъ, ранней весной степь покрывается цвѣтами различныхъ луковичныхъ, но уже въ маѣ растительность начинаетъ выгорать. Въ сѣверной половинѣ у. флора богаче. Вдоль праваго берега Иртыша довольно широкой полосой тянется неплодная песчаная степь, за то по другую сторону этой рѣки полосой верстъ 10—15 вдоль берега простираются роскошные дѣственные дуга. Кромѣ Иртыша въ у. нѣтъ значительныхъ рѣкъ; озеръ довольно много, но большинство ихъ имѣетъ соленую воду. Таковы: оз. Калкманъ, Кориковское, Мулодъ и Башъ-Тузъ. Преобладающее населеніе — киргизы — кочевники. Жителей въ 1896 г. (безъ города) 159990 (7*347 мжч. и 66643 жнщ.). Дворянъ 33, почетныхъ гражданъ и купцовъ 20, мѣщанъ 275, крестьянъ 110, военныхъ сословій 7669, киргизовъ 131625, прочихъ сословій 253. Православныхъ 7610, раскольниковъ 396, католиковъ 10, протестантовъ 8, армяно-григоріанъ 45, евреевъ 39, магометанъ 131765, прочихъ исповѣданій 114. Изъ киргизовъ громадное большинство, именно 112970, ведетъ кочевой образъ жизни; остальное поселеніе осѣдло. Кромѣ города и Павлодарской станицы въ у. еще 2 станицы и 15 казачьихъ поселковъ. Крестьянскихъ поселеній нѣтъ. Домовъ въ у. не считая города и пригородной станицы, 1489. Киргизское населеніе распределяется по 17 волостямъ и 147 ауламъ, въ которыхъ до 22049 кибитокъ. Главное занятіе жителей — скотоводство. Скотъ по большей части круглый годъ содержится на подножномъ корму и поэтому въ снѣжныя зимы, а въ особенности во время гололеда, цы, погибаетъ въ большомъ количествѣ. Въ послѣднее время даже киргизы стали заготовлять сѣно. Въ 1890 г. было собрано сѣна осѣдлымъ населеніемъ 1958200 пд., кочевымъ 21558100 пд. Верблюдовъ было у кочевниковъ 7880 головъ, лошадей у осѣдлаго населенія 16146, у кочевниковъ 154378, рогатаго скота 10648 и 108934 головъ, овецъ 12238 и 293956, козъ у осѣдлаго населенія было 1594. Земледѣіе составляетъ главное занятіе осѣдлаго населенія; у киргизовъ съ каждымъ годомъ, въ особенности послѣ несчастныхъ лѣтъ скотоводства зимъ 1881, 1882 и 1883 г., земледѣіе также получаетъ все большее распространеніе. Состояніе земледѣія въ 1890 г. (въ четвертяхъ):

	У осѣдлаго насел.		У кочевн. по- сѣяно.	
	Посѣяно.	Сяно.	Посѣяно.	Сяно.
Ржи	258	825	62	496
Яровой пшеницы. 3630	12778	2317	5118	
Овса	472	1566	296	525
Ячменя	27	115	6	44
Остальныхъ хлѣ- бовъ, преимуще- ственно проса . . .	60	258	448	553
Картофеля	215	984	—	—

У киргизъ количество посѣва у кочевниковъ возрасло съ 961 четв. въ 1688 г. до 2833 въ 1690-мъ; въ среднемъ за послѣднѣе годы (1890—97) засѣвается: рожью озимю 25 дес., яровую 150, пшеницею 10000, овсомъ 1200, ячменемъ 22, просомъ 750, горохомъ 65, картофелемъ 100 дес. Собирается: ржи озимой 1500 пд., яровой 345600, овса 145⁷/₁₀, ячменя 900, проса 37500, гороха 2950, картофеля 25300 пд. Въ 1890 г. изъ 22049 кибитой у. занимались земледѣльцъ 1374, т. е. 6,2% всего кочевн. населенія. Огородничествомъ занимаются, главнымъ образомъ, осѣдлые жители; разводятся по преимуществу табакъ, потребителями котораго являются киргизы. Русскіе заводятъ также арбузы и дыни. Въ 1890 г. было сяно 3057 пд. табаку, арбузовъ и дынь 2225 сотень. Казаки занимаются также рыболовствомъ въ Иртышѣ. Въ 1890 г. было рыбопромышленниковъ-хозяевъ 659, рыбопромышленниковъ-рабочихъ 298, судовъ 215; добыто рыбы въ пудахъ: красной 356, бѣлой 17588, икры 108, жира и проч. продуктовъ 62. Продано всѣхъ рыбныхъ продуктовъ на сумму 18375 руб. Только одинъ заводъ кожевенный, съ производствомъ на 600 р. Камеяный уголь, серебряная, свинцовая и мѣдные руды. Угля въ 1890 г. добыто 62000 пд. Соленыя озера у. изобилуютъ солью; самое большое количество ея добывается въ Коряковскомъ озерѣ, товариществомъ частныхъ предпринимателей. Въ Калмаканѣ и въ некоторыхъ другихъ степныхъ озерахъ соль добываютъ киргизы, частью для собственнаго употребленія, частью въ обменъ на муку и зерновой хлѣбъ. Многія соленыя озера славятся своими цѣлебными грязями. Калмаканскія грязи, на которыя лѣтомъ съѣзжаются какъ киргизы, такъ и русскіе изъ соседнихъ уѣздовъ, приносятъ пользу страдающимъ ревматизмомъ, послѣдствіями сифилиса и рутанго лѣченія. Никакихъ приспособленій и построекъ при этихъ грязяхъ не существуетъ. Кустарные промыслы въ у.—обработка шерсти и волоса, выдѣлка кошмы, армячины, веревокъ, тесьмы и другихъ предметовъ киргизскаго обихода. Шерсть, волосъ, шкуры въ сыромъ видѣ составляютъ главный предметъ киргизскаго предложенія на рынкахъ и ярмаркахъ у. Въ обменъ на нихъ, а также на скотъ киргизы получаютъ хлѣбъ, мануфактурные, желѣзные, бакалейные товары. Ярмарочъ сѣмь, съ общимъ оборотомъ въ 289623 р. Ср. «Журналъ Мин. Вн. Дѣлъ» (1854; ч. VII, отд. II; ч. X, отд. III).

Павлуцкій (Дмитрій) — майоръ, путешественникъ († 1747). Въ 1726 г. казацкій голова Аванасій Шестаковъ явился въ СПб. съ проектомъ о покореніи чукчей, занятіи

острововъ по Ледовитому океану и покореніи обитателей Курильскихъ о-вовъ. Правительство снарядило цѣлую экспедицію подъ начальствомъ Шестакова и капитана П. Но вскорѣ начальники поссорились, и экспедиція раздѣлилась на двѣ. Шестаковъ пошелъ на Охотскъ, гдѣ вскорѣ былъ убитъ, а П. въ Колымскій острогъ. Въ сент. 1730 г. онъ пребылъ на р. Аладырѣ, зимовалъ здѣсь и въ 1731 г. отправился противъ чукчей, которыхъ встрѣтилъ только на сѣв.-вост. берегу, пройдя по пустынному сѣв. берегу Ледовитаго океана. Разбивъ въ нѣсколькихъ стычкахъ чукчей, онъ покорить ихъ не могъ, и весь его трудный походъ доказалъ только возможность пройти сушею отъ Шалагскаго носа до Чукотскаго. Въ 1732 г. предпринялъ походъ противъ яраковъ, убившихъ незадолго передъ тѣмъ пятидесятника Лебедева. Въ 1733 г. его послали на помощь къ Мердину въ Камчатку, и въ 1744 г. П. предпринялъ второй большой походъ противъ чукчей, который былъ неудачнѣе перваго и доказалъ полную невозможность покорить чукчей. Ум. въ Якутскѣ воеводою. Ср. Н. Щукинъ, «Походъ капитана П. въ чукотскую землю» («Журналъ для воспитанниковъ военно-учебныхъ заведеній», 1854, т. 107).

В. Р.—св.

Павлюкъ (Карпъ Павловичъ Гуданъ)—казацкій предводитель, носившій также прозвище *Павлюкъ Багана* и *Полуруса*, какъ крещеный турокъ. Онъ служилъ у крымскаго хана, помогалъ ему противъ донскихъ казаковъ при взятіи Азова, потомъ былъ участникомъ Сулямы и помилованъ только по просьбѣ кайслера. Въ 1636 г. съ отрядомъ казаковъ онъ пошелъ къ крымскому хану на помощь; по возвращеніи оттуда, узнавъ о новой присягѣ казаковъ польскому королю, напалъ на Чернасы и захватилъ тамъ орудія. Гетманъ Василій Томилко уговаривалъ П. покориться и возвратитъ взятія орудія, но послѣдній изъ Запорожскія отвѣчалъ ему отказомъ и призывалъ весь народъ на Украинѣ въ казачество. Когда у него собралось достаточное количество приверженцевъ, онъ выступилъ походомъ и, оставившись кошемъ у Крылова, отправилъ въ Переяславль съ отрядомъ чигиринскаго полковника Карпа Скидана и Семена Выхова для убіенія вновь избраннаго гетмана Саввы Кононовича (1637). Послѣдній на другой же день былъ разсрѣянъ, а гетманомъ провозглашенъ П. Узнавшій объ этомъ Конецпольскій пробовалъ было захватить П. обманомъ, но неудачно. Павлюку посчастливилось поднать большую часть Украины и завести переговоры съ крымскимъ ханомъ. 6 декабря 1637 г. подъ Кумейками казаки П. и его помощники Скидана были разбиты Потоцкимъ, Скидана бѣжалъ, а П. возмущившіеся реестровые казаки и опруженые со всѣхъ сторонъ полянами у мст. Боровицы, въѣхавъ ручательству Адама Биселя, выдалъ Потоцкому. Послѣдній, вопреки обіянію отправить его въ Варшаву, велѣлъ отрубить П. голову и потомъ трупъ посадить на колъ (февраль 1638). Казаки по приговору сейма были лишены большей части своихъ привилегій, вслѣдствіе чего вспыхнуло новое воз-

стане въ Запорожск. Остраницы (см.). Ср. Костомаровъ, «Вогдайтъ Хмѣльницкій» (т. I.). В. Р.—а.

Павозокъ — лодка, см. Паузокъ.

Паволока (стар.), — шелковая или бумажная ткань; отсюда «паволочный» или «паволочитый» — сдѣланный или спитый изъ этой ткани. П. была въ употребленіи еще при Олегѣ.

Паволочы — мѣстечко Кіевской губ. Сквирскаго у. Въ XVI в. собственство основателя Запорожской Сѣчи Евстафія Дашкевича. До Богдана Хмѣльницкаго П. былъ однимъ изъ важнѣйшихъ городовъ въ Украйнѣ и выставлялъ отъ себя цѣлый полкъ. Онъ былъ укрѣпленъ вѣдомъ съ частоколомъ и башнями. Въ южной части стараго посада находились замокъ, состоявшій изъ деревянныхъ строеній и обнесенный тройнымъ рядомъ частокола. Въ 1775 г. имъ владѣлъ кн. Любомірскій. Дворовъ 986, жителей 8169. Церквей 2, костелъ, 2 школы, больница, 2 водяныхъ и 2 вѣтряныхъ мельницы, 10 армарокъ, базары черезъ каждыя двѣ недѣли.

Паволочъ — св. мученикъ, пострадалъ при Адрианѣ; подвергнутъ былъ 300 ударовъ, а затѣмъ осужденъ на смерть чрезъ усѣченіе головы. На пути къ мѣсту казни съ П. спали оковы и онъ, ушедши отъ стражей, въ спорѣ времени скончался. Память П. 3 апрѣля.

Павский (Герасимъ Петровичъ, 1787—1863) — протоіерей, выдающійся филологъ и гебраистъ. Сынъ священника Лужскаго у., учился въ Александро-Невской семинаріи и слѣд. духовной акд., въ которой окончилъ курсъ первымъ магистромъ (1814 г.). Въ томъ же году онъ назначенъ на кафедру еврейскаго языка въ академію, которую занималъ до 1835 г. Результаты изученія Павскимъ еврейскаго языка были: 1) составленный имъ «грамматика» и «хрестоматія» еврейскаго языка, долго бывшія въ Россіи единственными руководствами по евр. языку; и «Еврейско-русскій словарь», оставшіяся неизданными; 2) изслѣдованіе «О книгѣ псалмовъ» (магистерская диссертация), въ которомъ Павскій первый доказывалъ мнѣніе (нынѣ общепринятое), что не всѣ псалмы составлены Давидомъ, а разными лицами и въ разное время, и переводъ самой книги псалмовъ на русскій языкъ, изданный библейскимъ обществомъ. Вступивъ въ это общество въ 1814 г. съ званіемъ директора, П. съ 1820 г. былъ отвѣтственнымъ редакторомъ всѣхъ изданныхъ обществомъ переводовъ книгъ св. Писанія Ветхаго Завѣта (книги историческія, оканчивая первую книгу Царствъ); самъ П. перевелъ на русскій языкъ Евангеліе отъ Матвея. Ему же принадлежить редакция перевода всѣхъ новозавѣтныхъ книгъ св. Писанія, изданныхъ обществомъ. Завѣдуя классомъ еврейскаго языка въ слѣд. духовной акд., П. въ продолженіе болѣе 20 лѣтъ занимался переводомъ и филологическими изслѣдованіями о текстѣ учительныхъ и пророческихъ книгъ Ветхаго Завѣта. Этотъ переводъ тщательно записывался студентами, безъ его вѣдома и редакція была наитографированъ ими и разошлася по всей Россіи. Вслѣдствіи П. по поводу этого перевода

былъ подвергнутъ суду синода. Независимо отъ студенческихъ записей, Павскій сдѣлалъ самъ для себя переводъ учительныхъ и пророческихъ книгъ, изъ которыхъ особенное значеніе имъ придаетъ переводу книгъ Іова и проф. Гезекіиля (эти переводы не всѣхъ упѣшли и лишь нѣкоторые изъ нихъ имѣются нынѣ—въ автографѣ П. — въ библиотекѣ слѣд. духовной академіи). Съ 1815 г. Павскій состоялъ священникомъ слѣд. Казанскаго собора, позже протіереемъ Андреевскаго собора на Васильевскомъ островѣ. Въ 1818 г. онъ назначенъ членомъ слѣд. комитета духовной цензуры (до 1827 г.), а въ 1819—1820 г. принималъ участіе въ пересмотрѣ устава этой цензуры. Въ 1819 г. назначенъ на кафедру богословія въ слѣд. унив. По отзыву Ни. итенко въ его чтеніяхъ «было что-то совершенно своеобразное, ему одному свойственное, важность и почти младенческое добросердечіе, сила и простота, соединенная съ глубиною воззрѣній и удивительнымъ богатствомъ знанія». Съ 1821 г. П. становится однимъ изъ главныхъ сотрудниковъ «Христіанскаго Чтенія». Кромѣ оригинальныхъ статей, его перу принадлежатъ большая часть переводовъ изъ твореній св. отцовъ и редакція всѣхъ прочихъ переводовъ изъ отцовъ церкви, напечатанныхъ въ этомъ журналѣ до 1839 г. Онъ печаталъ также свои статьи въ «Библиотекѣ для Чтенія», въ «Литонісахъ факультетовъ», издав. Галичемъ и Пласкинымъ, и въ «Извѣстіяхъ II отдѣленія акд. наукъ». Въ 1826 г. П. назначенъ законоучителемъ къ слѣднику Цесаревичу Александру Николаевичу и къ великимъ кн. княгинямъ и составилъ обширную записку о методѣ и предметахъ предстоящихъ занятій, составляющую первый по времени серьезный, научно-обоснованный, трудъ по методикѣ Закона Божія въ Россіи. Позже онъ составилъ два руководства подъ заглавіемъ: «Христіанское ученіе въ краткой системѣ» и «Начертаніе церковной исторіи», напечатанныя въ небольшомъ числѣ экземпляровъ. Въ рукописяхъ П. сохранились еще относящіяся къ кругу этихъ занятій: «Виблейскія древности для разумнѣя» св. Писанія» (напечатанныя въ 1884 г. въ «Семейныхъ Вечерахъ»); курсъ Закона Божія, преподаванаго Цесаревичу (часть его напечатана въ XXX т. «Сборника Императ. Историч. Общества» и «Дух. Вѣстникъ» за 1896 г.); кромѣ того, П. упоминаетъ еще о «Краткомъ обзорѣ христіанскаго ученія» и «Жизни Иисуса Христа, разсказанной подробнѣйшимъ образомъ», составленныхъ имъ въ это время. Масса уроковъ его Цесаревичу находятся еще въ рукописи. «Христіанское ученіе въ краткой системѣ» и «Начертаніе церковной исторіи», напечатанныя по Высочайшему повелѣнію, вызвали большое неудовольствіе въ нѣкоторой части духовенства. Митрополитъ московскій Филаретъ представлялъ Государю записку, въ которой указывалъ на несомнѣныя, по его мнѣнію, признаки неправотвѣрія и неправославія законоучителя слѣдника, содержащіяся въ этихъ книжкахъ. П. предоставлено было право дать свои объясненія, которыми онъ доказалъ неправильность заявленій Филарета. Государь

согласился съ объясненіями П. и дѣло было готово окончиться мирно для послѣдняго. Но престарѣлый митрополитъ спб. Серафимъ, явившись къ Государю, пахъ предъ нимъ на колѣни и отъ лица всей церкви просилъ прервать «сблазнь». П. былъ отчисленъ. Вся царская семья прощалась съ нимъ со слезами (Записка митрополита Филарета и объясненія П. напечатаны въ «Чтеніяхъ Моск. общ. исторіи» за 1870 г.). Жуковскій, завѣдывавшій всѣмъ обученіемъ Наслѣдника, такъ отъбилъ законоучительство П.: «ваша религія—другъ просвѣщенія, такая именно, каковая должна жить въ душѣ Государя». Оставивъ службу при дворѣ, П. отдался весь ученымъ занятіямъ. Результатами ихъ были извѣстные «Филологическія наблюденія надъ составомъ русскаго языка» (1 изд., 1841—42 гг.; 3 т., 2-е, въ 4 тт., 1850), доставившія ему въ 1844 г. полную Демидовскую премию отъ акад. наукъ (въ академіи онъ былъ, однако, избранъ только въ 1858 г.). Трудъ этотъ былъ встрѣченъ въ печати самыми лестными отзывами. Бѣлинскій говорилъ, что «П. одинъ стоитъ академіи», И. И. Давыдовъ (предисловіе къ грамматикѣ Ломоносова, изд. акад. наукъ)—что его трудъ «составляетъ новую эпоху въ исторіи нашей грамматики», Востоковъ (13-е присужденіе Демидовскихъ наградъ, стр. 50) называлъ его самымъ полнымъ и самымъ ученымъ представленіемъ русской грамматики, богатымъ сокровищемъ разнообразныхъ знаній и т. д. П. дѣйствительно обладалъ большими знаніями для своего времени и былъ знакомъ не только съ семитическими языками (еврейскимъ, халдейскимъ, арабскимъ), знаніе которыхъ въ данномъ случаѣ не было необходимо, но также съ славянскими языками, отчасти санскритомъ и zendомъ, древне-верхне-немецкимъ и т. д. Ему извѣстна была уже «Сравнительная грамматика» Вонпа, нѣмецкая—Грамма и «Institutiones» Добровскаго. Но П. былъ самоучка, его знаніямъ не доставало систематичности, школы и метода. Отсюда въ его «Наблюденіяхъ», рядомъ съ вѣрными замѣчаніями, свидѣтельствовавшими о прирожденномъ здоровомъ смыслѣ и ясномъ умѣ П., найдется не мало вполне курьезныхъ и дилеттантскихъ (даже по тому времени) теорій и объясненій. Таковы: мнѣніе о тождествѣ древнерусскаго и старославянскаго языковъ, несчастная теорія «придѣланій», на которой построены всѣ «Наблюденія», и т. д. Подробный научный разборъ нѣкоторыхъ взглядовъ П. далъ академикъ Бетлингъ въ своихъ «Beiträge zur russisch. Grammatik» («Mélanges russes tirés du bulletin histog.-philolog. etc.», т. II, вып. I, 1851), обнаружившій всю ихъ несостоятельность и ненаучность. Другой разборъ взглядовъ П. на русское произношеніе см. у Lundell: «Etudes sur la prononciation Russe» (ч. I, Стокгольмъ, 189 г.; см. также записки уральскаго унив. «Upsala Universitets Årsskrift», 1891). Въ 1880 г. въ рукописяхъ П. было найдено другое обширное сочиненіе: «Матеріалы для объясненія русскіхъ коренныхъ словъ посредствомъ иноязычныхъ» (два большихъ тома; рукопись находится въ акад. наукъ), представляющее попытку этимологическаго словаря русскаго

языка. Судя, однако, по этимологіямъ П., встречающимся въ его «Наблюденіяхъ», наука мало потеряла отъ того, что этотъ трудъ его остался ненапечатаннымъ. Въ 1841 г. спокойствіе ученаго грузинка было потрясено доносомъ (Арафангла Соловьева), синоду на его неправословіе, замѣченное въ упомянутомъ выше его переводѣ Ветхаго Забѣта, литографированномъ студентами, при чемъ поставленъ былъ вопросъ вообще о его образѣ мыслей. Синодъ назначилъ комиссію для изслѣдованія по этому предмету, въ составѣ которой находились Гедеонъ, архіепископъ полтавскій, митрополитъ Филаретъ московскій и синодальный чиновникъ Карасевскій. Такъ какъ переводъ сдѣланъ былъ по класснымъ запискамъ студентовъ, безъ вѣдома П. и безъ его редакціи, то за находившіяся въ немъ ошибки онъ не былъ отвѣственъ. Тѣмъ не менѣе ему стоило большого труда доказать свою всегдашнюю преданность церкви и безусловную вѣрность ед. символическому учению. Дѣло окончилось тѣмъ, что отъ него взято было письменное исповѣданіе его вѣры съ клятвеннымъ подтвержденіемъ о томъ, что онъ учитъ о всемъ согласно съ точнымъ смысломъ символическихъ книгъ православной церкви. Съ восшествіемъ на престолъ императора Александра II, онъ былъ снова причисленъ къ штату духовенства придворнаго собора и пожалованъ наградами и хорошей пенсіей. Подробнѣе см. Н. И. Барсовъ: «Протоіерей Г. П. Биографическій очеркъ по новымъ матеріаламъ» («Русская Старина», 1880); свян. С. В. Протопоповъ, «Г. П. П.» (СПб., 1878). Биографическій очеркъ Орлова («Зап. Акад. Наукъ», 4, 124—140), а также «Зап. Акад. Наукъ» (5, прил. 1, 87—90) и Филаретъ: «Обзоръ русской духовной литературы» (3 изд., СПб., 1884, стр. 49+—95).

С. Б.—ч и Н. Б.—оз.

Паганалинъ (Paganalia)—древнеримское празднество въ честь боговъ охранителей паговъ, относились къ такъ называемымъ переносимымъ праздникамъ (feriae consertivae, quae induntur) и приходились на время окончанія посѣва, т. е. на конецъ января. Такъ, Овидій, перечисляя въ 1-ой книгѣ Fasti, январскіе праздники, помѣщаетъ П. послѣ 24 января (Fasti I, 657, сл.). Это былъ сельскій праздникъ, справлявшійся населеніемъ паговъ и называвшійся на базарные дни (nundinae), при чемъ торжество обыкновенно растягивалось на 2 nundinae (съ промежуткомъ въ 7 дней). Въ это время населеніе совершало въ особенныхъ часовняхъ (sacella), которыя считались центрами отдѣльных паговъ, жертвоприношенія въ честь богини Земли (Tellus) или Цереры, приносило божествамъ медовая лепешки, украшало дома фигурками боговъ и устраивало игры и театральные представленія. Жертвеннымъ животнымъ служила супоросая свинья. Праздникомъ руководила magister pagi и его жена—magistra.

Е. О.

Пагангъ (Pahang)—малайское государство на ЮВ полуострова Малакки, между 2°40'—4°50' с. ш. и 99°—101° 10' в. д., лежитъ почти исключительно въ бассейнѣ р. П. (длиною 350 км.), тянется на 150 км. вдоль бе-

рега Китайского моря и занимает пространство въ 25900 кв. км., съ населеніемъ въ 50000 чел. П. еще мало изслѣдованъ. Сѣв.-вост. часть его очень гориста — здѣсь находятся высочайшія вершины всей дѣли Малаккского полу-ова (по изслѣдованіямъ Миклуха-Маклая и Камерона, единственныхъ пзъ европейцевъ, посѣтившихъ эту мѣстность съ научными цѣлями). П. богатъ лѣсами, пастбищами, почва его чрезвычайно плодородна, но едва сотая часть ея воздѣлана; въ изобиліи произростають рисъ, пшеница; много кокосовыхъ пальмъ и плодовыхъ деревьевъ. Здѣсь разводять большія стада слоновъ, овецъ и буйволовъ. Населеніе по берегамъ моря и въ нижней и средней долинѣ р. П. состоитъ изъ малайцевъ, въ горахъ — изъ сакеевъ-негритосовъ, въ остальныхъ областяхъ — семаговъ и др. метасовъ, негро-малайцевъ; китайцевъ мало, ок. 500 чел., и они, по преимуществу, работаютъ въ рудникахъ. П. дѣлится на провинціи, правители которыхъ почти независимы отъ магараджи; въ политическомъ отношеніи они подчинены Англии, которая съ 1 янв. 1896 г. вполне владѣетъ Малаккой.

Паганель (Paganel, 1745—1826) — былъ проф. коллегіи въ Ажанѣ; какъ членъ конвента, онъ вогировалъ низложеніе и изгнаніе короля; позже онъ былъ секретаремъ по вѣдству иностранныхъ дѣлъ и шефомъ дивизіи почетнаго легіона. Въ 1815 г. онъ былъ изгнанъ и жилъ въ Брюсселѣ. Труды его: «Essai historique sur la Révolution française» (1810), «Une histoire de Napoléon Bonaparte» (1815) и переводъ «Animaux parlants» (де-Кастри, 1818).

Паганель — см. Лягавья собаки (XVIII, 270).

Пагани (Pagani) — два итальянскихъ живописца. 1) Франческо П. (1531—1561), род. во Флоренціи, первоначально учился у Матуриню, а затѣмъ, пріѣхавъ въ Римъ, работалъ подъ руководствомъ Микеланджело. По возвращеніи на родину, расписалъ фресками палатцо-Рикасоли; 2) Грегорио П. (1558—1605), сынъ предыдущаго, ученикъ Санта дитто, въ своихъ произведеніяхъ отличался прекрасною композиціею, а также силою, благородствомъ и глубиною выраженія. Изъ картинъ этого художника наиболее известны: собственный портретъ (въ галлерей Рикарди, во Флоренціи), «Рождество Христова» (въ церкви Санта Маріа-Новелла, тамъ же) и «Воздвиженіе Креста».

Пагани (Гаспаръ-Мишель) — математикъ, итальянецъ по происхожденію и бельгеецъ по мѣсту дѣятельности. Род. 1796 г. На темы, предложенныя брюссельскою академіею наукъ, представилъ въ 1824—25 гг. мемуары, премірованные и напечатанныя въ 1826 г. въ «Nouveaux Mémoires souonnés par l'Académie de Bruxelles» (т. V), подъ заглавіями: «Mémoire en réponse à la question: Donner l'équation générale des lignes spiriques etc.» и «Mémoire en réponse à une question de mécanique». Былъ избранъ въ 1825 г. въ члены брюссельской академіи, а въ 1826 г. онъ получилъ кафедру математики въ дувенскомъ университетѣ, потомъ въ лютихскомъ, откуда снова перешелъ въ Дувень въ католическій универ-

ситетъ. Изъ многочисленныхъ сочиненій П. болѣе важными были напечатанныя въ «Nouveaux mémoires de l'Académie de Bruxelles» (первыя четыре) и въ «Bulletins de l'Académie royale des sciences de Bruxelles» (остальные): «Sur la théorie des projections algébriques et sur son application au mouvement de rotation d'un corps solide» (томъ VII, 1832), «Sur l'intégration d'une classe d'équations aux différentielles linéaires, relatives au mouvement de la chaleur dans les corps solides» (т. VIII, 1834), «Sur l'équilibre d'un corps solide suspendu à un cordon flexible» (т. X, 1837), «Sur quelques transformations générales de l'équation fondamentale de la mécanique» (т. XII, 1839), «Sur la théorie algébrique des logarithmes» (т. I, 1832—34), «Considérations mathématiques sur les vents alizés» (тамъ же), «Recherche sur la forme du corps doué de la plus grande attraction» (т. III, 1836), «Note relative à l'équation binôme $AB = C$ » (т. IV, 1837), «Sur une nouvelle manière de parvenir aux équations fondamentales de l'hydrodynamique» (т. VI, 1839, т. X, 1843), «Sur quelques transformations algébriques» (т. VIII, 1841), «Sur quelques équations relatives au mouvement d'un point matériel» (тамъ же), «Sur une fonction exponentielle» (т. XIII, 1846), «Nouvelle démonstration des formules relatives au rayon de cercle osculateur» (т. XIV, 1817), «Mémoire sur le mouvement d'un point matériel rapporté à des axes mobiles» (т. XIX, 1852). Менѣе значительны по своему содержанию статьи П. печатались въ издаваемой Кетле «Correspondance mathématique et physique» и въ «Annales de Gerbonne». Въ отдѣльномъ изданіи появилось въ свѣтъ одно сочиненіе П.: «Résumé des leçons sur la géométrie et la mécanique des arts industriels» (Дувень, 1826).

В. В. Бобылинъ.

Паганизмъ — названіе язычества. Pagani назывались въ Римѣ жители сельскихъ округовъ (pagi), частью въ противоположность горожанамъ (urridani), частью — членамъ четырехъ городскихъ трибъ. Въ послѣдствіи pagani противопоставлялись военнымъ; ра. личали, напр., resclium castrense и paganium. Когда христіанство мало-по-малу распространилось по римской имперіи и сдѣлалось, наконецъ, госуд. религіей, сельскіе обыватели долѣе всего сохранили привязанность къ древнему язычеству. Отсюда названіе pagani распространилось на язычниковъ вообще, כמו способствовалъ и отъѣнокъ презрѣнія, заключавшійся въ словѣ. Впервые такое словоупотребленіе встрѣчаютъ приблизительно подъ 365 и 368 гг. по Р. Хр. Отъ слова pagani произошло и русское прилагательное *посамый*. Ср. I. A. Farrer, «Paganism and Christianity» (Л., 1891).

Паганини (Nicolò Paganini) — одинъ изъ замѣчательнѣйшихъ скрипачей (1784—1840), генуэзецъ. Уже шести лѣтъ П. игралъ на скрипкѣ, а девяти лѣтъ выступилъ въ концертъ въ Генуѣ съ огромнымъ успѣхомъ. Мальчикомъ же онъ написалъ нѣсколько произведеній для скрипки, которыя были такъ трудны, что, кромѣ П., никто не могъ ихъ исполнить. Въ началѣ 1797 г. П. со своимъ отцомъ предпринялъ первое концертное путеше-

ствие по Ломбардии. Известность его как выдающегося скрипача росла необычайно. Вскорь забывшись от строгой ферулы отца, П., предоставленный себѣ, велъ жизнь бурную, что отразилось какъ на его здоровьи, такъ и на репутации. Впрочемъ, необычайный талантъ этого скрипача возбуждалъ всюду завистниковъ, которые не пренебрегали никакими средствами, чтобы какимъ-бы то ни было путемъ повредить успѣху П. Слава П. еще болѣе возросла послѣ путешествія по Германіи, Франціи и Англии. Въ Германіи онъ даже получилъ титулъ барона. Въ Вѣнѣ ни одинъ артистъ не пользовался такой популярностью, какъ П. Хотя цифра гонорара въ началѣ этого столѣтія далеко уступала нынѣшнимъ, но тѣмъ не менѣе П. оставилъ послѣ себя нѣсколько милл. франк. Имя П. было окружено какою то таинственностью, чему содѣйствовалъ и самъ П., говоря о какихъ то необычайныхъ секретахъ своей игры, которые онъ обнаруживаетъ только по окончаніи своей карьеры. При жизни П. было напечатано очень мало его сочиненій, потому что авторъ боялся, что путемъ печати многія изъ его виртуозныхъ тайнъ могли бы быть обнаружены. Таинственность П. возбуждала такое суевѣріе, что епископъ Ниццы, гдѣ скончался П., отказалъ въ заупокойной мессѣ и только вмѣшательство папы уничтожило это рѣшеніе. Забѣлительный успѣхъ П. лежалъ не въ глубокомъ музыкальномъ дарованіи этого артиста, а въ необычайной техникѣ, въ безукоризненной чистотѣ, съ которой П. исполнялъ труднѣйшіе пассажи и въ новыхъ горизонтахъ скрипичной техники, открытых П. Работалъ усердно надъ произведеніями Корелли, Вивальди, Тартини, Бюtti, онъ сознвалъ, что богатыя средства скрипки не вполне еще угаданы этими авторами. Трудъ знаменитаго Локателли: «L'Arte di nuova modulazione» являлъ П. на мысль воспользоваться разными новыми эффектами въ скрипичной техникѣ. Разнообразіе красокъ, широкое примѣненіе натуральныхъ и искусственныхъ, быстрое чередованіе пиччакато съ аго, удивительное искусное и разнообразно: примѣненіе staccato, широкое примѣненіе двойныхъ и тройныхъ струнъ, замѣчательное разнообразіе примѣненія смычка, игра на одной струнѣ (четвертой) цѣлыхъ пьесъ—все это приводило въ удивленіе публику, знакомившуюся съ несмѣханными скрипичными эффектами. П. былъ въ высшей степени явдивидуальный виртуозъ, основавшій всю свою игру на эффектахъ техническихъ, которые онъ исполнялъ съ непогрѣшимой чистотой и увѣренностью. П. обладалъ драгоценной коллекціей скрипокъ Страдиварія, Гварнери, Амати, изъ которыхъ свою замѣчательную и наиболѣе любимую скрипку работы Гварнери завѣщалъ родному городу Генуѣ, не желая, чтобы какой нѣ лудъ другой артистъ на ней игралъ. О П. много написано. Наиболѣе выдающіяся біографіи: Schottky, «Paganini's Leben und Treiben als Künstler und als Mensch» (Прага, 1830); Georges Harry, «Paganini in seinem Reisewagen und Zimmer, in seinen redseligen Stunden in gesellschaftlichen Zirkeln und seinen Concerten» (Брауншвейгъ, 1830); Lambert de la Phalègue, «Notice sur le

célèbre violoniste Nicolas Paganini» (П.); Anders, «Paganini, sa vie, sa personne et quelques mots sur son secret» (П., 1831); Bennati, «Notice physiologique sur le célèbre violoniste P.» (1831); Giancarlo Conestabile, «Vita di Nicolo Paganini da Genova» (Перуджия, 1851); «Biographical notice of Nicolo Paganini» (Л., 1852); Félics, «Biographie universell des musiciens» (П., 1864). Книжка Андерса переведена на русскій языкъ подъ заглавіемъ: «Н. П., его жизнь etc.» (СПб., 1831). П. написалъ для скрипки концерты, сонаты для скрипки и гитары, надъ которой въ дни молодости П. усердно работалъ, 3 квартета для скрипки, альты, гитары и виолончели, варьяціи, этюды и пр. *Н. С.*

Пагауъ (Pagan) — бывшая столица Бирманскаго королевства.

Пагауъ (Blaise-François de Pagan, графъ де Мервильеръ) — знаменитый французскій военный инженеръ (1604—65). На службу поступилъ 12-ти лѣтъ и съ 1620 г. участвовалъ во многихъ осадахъ и сраженіяхъ. Въ 1621 г. при осадѣ Монтобана лишился лѣваго глаза. При осадѣ Нанси, въ 1623 г., онъ представилъ Людовику XIII планъ укрѣпленія боевыхъ линій. Потерявъ зрѣніе въ 1642 г., П. отдался изученію фортификаціи и математики. Въ 1645 г. онъ выпустилъ: «Traité des fortifications», въ 1651 г. «Théorèmes géométriques», въ 1657 г. появился его трудъ «Théorie des planètes», а въ 1658 г. «Tables astronomiques». Его посмертное сочиненіе («Oeuvres posthumes») вышло въ 1669 г.

Пагенитехеръ (Александръ Pagenstecher) — известный окулистъ (1825—79), ученикъ знаменитаго Грефе; въ 1857 г. основалъ въ Висбаденѣ известную глазную лечебницу. Работы П. относятся къ операціямъ хрусталика, вылушенію глазнаго яблока и др. П. вмѣстѣ съ Арнольдомъ и Семимеиъ издавалъ: «Klin. Beobachtungen aus d. Augenheilanstalt su Wiesbaden» (Висб., 1861—67).

Пагенитехеръ (Генрихъ-Александръ) — зоологъ, род. въ 1825 г. въ Эльберфельдѣ, изучалъ медицину въ Геттингенѣ, Гейдельбергѣ и Берлинѣ; впервые практиковалъ въ Оберзальцбруннѣ и Барменѣ; поселился въ 1856 г. въ Гейдельбергѣ въ качествѣ акушера, но вскорѣ посвятивъ себя зоології. Въ 1863 г. сталъ экстраординарнымъ, въ 1865 г. ординарнымъ профессоромъ въ гейдельбергскомъ университетѣ и директоромъ тамошняго зоологическаго музея. Въ 1870 г. принималъ участіе въ войнѣ съ Франціей въ качествѣ врача; въ 1878 г. сложилъ съ себя профессуру, а въ 1882 г. сталъ директоромъ естественнсторическаго музея въ Гамбургѣ. Работалъ главнымъ образомъ надъ клещами и паразитическими червями. Главнѣйшій его трудъ: «Allgemeine Zoologie» (Б., 1875—81). *П. Я.*

Паго или **Паъ** (хорватск. Pag, итальянск. Pago) — гористый островъ въ Кварнерскомъ заливѣ, 210 кв. км., 7000 жителей; виноградники, овцеводство, рыбная ловля и добываніе морской соли. Городъ П., въ серединѣ острова, съ 4000 жит.

Пагода (искаженное европейцами индійское слово bhagavati, т. е. «Святой домъ») — названіе индійскихъ храмовъ, выстроенныхъ

на открытомъ воздухѣ. См. Индiйское искусство (XIII, 106).

Пагоде, *Пагода* (франц. pagoda, португ. pagoda) — старая остиндская золотая монета, различной цѣнности въ различныхъ мѣстахъ (см. Остиндiя). Также счетная монета во франц. владѣнiяхъ въ Остиндiи, равная 504 кешамъ, цѣнностью въ $8\frac{1}{2}$ франка. Золотая монета въ 6,7 мар. и серебряная цѣнностью иѣсколько менѣе половины золотой. Также остиндiйскiй вѣсъ для золота и серебра, равный 3,1 грамма.

Пагуръ, ракъ-отшельникъ — см. Десятиногие раки.

Pagus — Пагами въ древнеримской исторiи назывались округа общинъ или племенъ, имѣвшие спорные географическое значенiе. Это были волости съ нѣсколькими разведенными поселками, вилами, имѣнiями (въ противоположность *vici* — деревни), не имѣвшiя политической самостоятельности и организаци и сходныя съ первоначальными аттическими домами (*оѳо*). Въ пагахъ могли жить члены разныхъ родовъ (*gentes*), при чемъ названiя паговъ въ большинствѣ случаевъ опредѣлены мѣстными предлагательными на *anus*, и лишь немногие получили названiе отъ родовыхъ фамилiй (*pagus Julius, Valerius*). Не имѣя политической организаци, пагъ имѣлъ, однако, своего магистра (*magister pagi* или *aedilis pagi*), избиравшагося на годъ и вѣдавашаго главнымъ образомъ дѣла культа, такъ какъ въ каждомъ пагѣ былъ свой религиозный центръ со своимъ божествомъ — хранителемъ. Магистры паговъ завѣдывали также содержанiемъ дорогъ, водоснабженiемъ и представляли собой мѣстную полицiю. Всѣ остальные дѣла подлежали администраци общины (*civitas, populus*), въ которой находились пагъ. Размѣры этихъ волостей были невелики; такъ, къ городу *Venentum* было причислено 11 паговъ и т. д. Жители паговъ наз. *pagani*. Въ Римѣ пагами назыв. участки, присоединенныя съ развитiемъ города, къ старой столицѣ (*Roma quadrata*), такъ что жители древнѣйшей части Рима наз. *montani*, а жители другихъ частей (напр. Капитолия, Авентина, Инкула) — паганами. Такъ дѣло стояло до 7 года до Р. Хр., когда Августъ раздѣлилъ Римъ на *regiones*. Галльскiе паги, о которыхъ говорить Цезарь, были также территориальныя единицы, входившiя въ составъ территорiи отдѣльнаго племени. Они принадлежали, вѣроятно, родовымъ группамъ и представляли собой волости съ выборнымъ старшиной (*princeps* у Цезаря) и съ общиннымъ порядкомъ землевладѣнiя.

Н. О.

Падалы иначе *Патхадн*, *Парджаны* или *Десаи* — гондское (см. Гонды) племя, изъ котораго выходятъ гондскiе барды или жрецы. Отъ нихъ происходитъ смѣшанная «подукаста», члены которой говорятъ на языкѣ *маратхи* и занимаются прадлiнымъ дѣломъ и игрой на духовыхъ инструментахъ.

Падангъ (Padang) — провинцiя или резиденцiя въ Нидерландскихъ владѣнiяхъ, на З Суматры, главный городъ которой П., подъ $0^{\circ}5'1''$ ю. ш. и 98° в. д., лежитъ на правомъ берегу р. Арау, въ виду горъ Буки и Муджетъ или Аппенбергъ. Городъ хо-

рошо обстроены и пользуется довольно здоровымъ климатомъ. Гавань его мелка для глубокихъ судовъ, что затрудняетъ торговлю. Главные предметы вывоза: мускатные орѣхи (1893 г., 342000 кгр.), кожи (27898 шт.), кофе (4,27 милл. кгр.), гумми. П. — главный рынокъ золота Суматры. Жителей 12000 (1893).

Падангъ (Padang) — о-въ на В отъ Суматры въ Азиатскомъ архипелагѣ голландской Индiи, принадлежатiи сiакскому королевству. Пространство 1129 кв. км., отдѣленъ отъ Суматры прол. Панджангомъ, шир. до 6 км.

Паданская женская община — учреждена въ 1897 г. близъ Виняиной приходской церкви, Лодейнопольскаго у., Олонецкой губ., на мѣстѣ упраздненной въ 1764 г. Корниловой пустыни. Близъ деревни Шахлезеро общиною устроена экономiя, при которой съ 1893 г. открыта церковно-приходская школа съ 18 учащимися.

Паданскiй погостъ — Олонецкой губ. Повнѣнецкаго у., въ 99 в. отъ у. города при оз. Сегозерѣ, въ мѣстности, населенной карелами. Прежде былъ главнымъ въ группѣ селенiй наз. «Паданы». Жителей 134. Земское училище. Въ верстѣ отъ погоста въ с. Боговляденскомъ становой квартира 2 стана Повнѣцкаго у. и библиотека-читальня при волостномъ правленiи. П. погостъ упоминается въ XVII ст. въ числѣ семи допскихъ погостовъ, подчиненныхъ олонецкому воеводѣ. При Екаторинѣ II въ 1777 г. П. погостъ сдѣланъ у. городомъ, но уже въ 1782 г. упраздненъ, а вмѣсто него возведенъ на степень города Повнѣнецъ. А. П. В.

Паданатха (санскр. padarātha) или «дословный текстъ» — особая форма ведiйскихъ текстовъ, въ которой отдѣльныя слова, въ обыкновенной формѣ рѣчи (самгита-патха) сливающимся между собою и претерпѣвающимъ въ своихъ крайнихъ частяхъ — началѣ и концѣ — разныя фонетическiя измѣненiя, приводятся въ ихъ первичномъ, неизмѣненномъ видѣ, какой они имѣютъ въ независимомъ положенiи, внѣ связи съ другими словами. Произвести такое выдѣленiе отдѣльныхъ словъ, благодаря сложности и запутанности дѣйствующихъ при этомъ фонетическихъ законовъ (такъ наз. правила вишнiаго *sandhi*, см.), было нелегкимъ. Инициатива его приписывается индусамъ древнему грамматику Гаргью (см.). Работа Гаргья оказалась очень плодотворной для развитiя индiйской туземной грамматикѣ и филологии: ведiйскiе тексты стали доступнѣе для пониманiя, было обращено вниманiе на фонетич. законы и морфологич. строй санскрита, что значительно облегчило преемникамъ Гаргья и его современникамъ задачу построения научной грамматикѣ санскрита. С. Б.—ч.

Падающiя звѣзды — свѣтящiяся точки, быстро скользящiя по небу. Иногда онѣ бывають отдѣльными, спорадическими, иногда же являютъся въ числѣ многихъ тысячъ заразъ, бороздящими небо во всѣхъ направлѣнiяхъ, но исходящими какъ-бы изъ одного мѣста. Яркость ихъ очень различна: нѣкоторыя достигаютъ и даже превышаютъ яркость Юпитера и Венера, съ другой стороны несомнѣнно, что простымъ глазомъ ви-

димы далеко на всѣ II. звѣзды; астрономамъ приходится замѣчать телескопическія II. звѣзды. II. звѣзды суть малые агломераты космической матеріи (метеоры), по большей части, если не всѣ, происшедшіе отъ раздробленія кометъ путемъ взрывовъ въ нихъ подъ вліяніемъ силъ, исходящихъ изъ солнца. Онѣ движутся по коническимъ сѣченіямъ, имѣющимъ фокусъ въ солнцѣ. Необходимыя для опредѣленія ихъ орбиты положеніе и направленіе скорости даются наблюденіями, относительно же величины скорости обыкновенно дѣлается предположеніе параболической скорости ($\sqrt{2}$). Попадая при встрѣчѣ съ землею въ ея атмосферу, отъ тренія въ ней накаляются и скоро превращаются въ пыль. Такую богатую желѣзомъ пыль (о составѣ II. звѣздъ см. Метеориты) находятъ въ полярныхъ снѣгахъ, на вершинахъ горъ, вообще въ мѣстностяхъ, удаленныхъ отъ жилищъ человѣка. Видимая скорость II. звѣздъ различна въ зависимости отъ того, догоняютъ ли онѣ землю или летятъ ей на встрѣчу. Трудно провести строгую границу между II. звѣздами и такъ наз. болидами и падающими камнями — метеоритами. II. звѣзды оставляютъ иногда за собою свѣтящийся слѣдъ, видимый въ продолженіе нѣсколькихъ минутъ. Урленіе II. звѣздъ наблюдалось въ глубокой древности китайцами. Греческіе философы считали II. звѣзды изверженіями солнца или искрами эфирнаго огня. Первые наблюденія съ цѣлью опредѣлить скорость движенія II. звѣздъ и высоту были произведены Бенценбергомъ и Врандесомъ въ концѣ прошлаго столѣтія. Съ тѣхъ поръ наблюденія надъ II. звѣздами велись многими астрономами: Денца, Скиапарелли, Деннингтономъ и др. Въ послѣднее время были пробы фотографированія ихъ свѣтосильными объективами. Пути метеоровъ въ воздухѣ иногда бываютъ криволинейны въ слѣдствіе сопротивленія воздуха и неправильностей внѣшней ихъ формы. Путь II. звѣзды чувствительно измѣняется въ слѣдствіе близости притягивающей массы земли. На видимый путь громадное вліяніе имѣетъ то обстоятельство, что скорость II. звѣздъ — величина одного порядка съ скоростью движенія и вращенія земли. Для опредѣленія высоты II. звѣздъ необходимы одновременныя наблюденія по крайней мѣрѣ съ двухъ станцій. Подобныя наблюденія показали, что II. звѣзды загораются въ среднемъ на высотѣ 100 км., а потухаютъ — 90 км. Высота въ некоторыхъ доходитъ до 200 км., что показываетъ, что на такой высотѣ воздухъ еще довольно плотенъ. Ниже 25 км. II. звѣзды въ тѣсномъ смыслѣ не наблюдались. Сюда долетаютъ только болѣе крупныя — болиды. Продолжительность свѣченія въ среднемъ около 0,3 сек. Попытки классифицировать свѣченіе въ зависимости отъ цвѣта дали, что наиболѣе короткое — у красныхъ, длинное — у бѣлыхъ и зеленоватыхъ II. звѣздъ. Иногда II. звѣзда вспыхиваетъ и исчезаетъ нѣсколько разъ во время пути. Въсь отдѣльныхъ метеоровъ, воспріявъ названіе II. звѣздъ, вѣроятно не превосходятъ нѣсколькихъ граммовъ. Число II. звѣздъ зависитъ отъ времени дня. Всего болѣе ихъ около 6 часовъ утра. Это происходитъ оттого, что точки земли, гдѣ 6 часовъ утра, идутъ впереди въ движеніи земли въ ея ор-

битѣ и встрѣчаютъ II. звѣзды, а около 6 часовъ вечера наблюдаются метеоры только догоняющіе землю. Въ пространствѣ движутся метеоры обыкновенно въ видѣ цѣлыхъ потоковъ отдѣльныхъ частицъ по очень близкимъ между собою орбитамъ. Если подобный потокъ встрѣчаетъ землю, то и происходитъ явленіе II. звѣздъ. Впрочемъ, потоки метеоровъ иногда замѣчались въ видѣ черныхъ точекъ, пролетѣровавшихся на солнцѣ (Messier въ юніѣ 1777 г., Саросіи 11 и 12 мая 1843 г.). Можетъ быть потокъ, приходящійся около 12 мая гдѣ-то между солнцемъ и землею и видѣнный Капокии, служитъ причиною такъ называемыхъ «холодныхъ свѣтыхъ» Мамертіа, Панкратія и Сильватія (11, 12 и 13 мая). Когда потокъ попадетъ въ нашу атмосферу, II. звѣзды кажутся въ слѣдствіе перспективы вылетающими изъ одной и той же мѣстности неба, называемой радіантомъ или лучше площадью радіаціи. Такихъ радіантовъ (или что тоже потоковъ II. звѣздъ) занесено въ каталоги въ настоящее время до 4000. Къ одной и той же площади радіаціи могутъ принадлежать II. звѣзды нѣсколькихъ послѣдовательныхъ дней. Найденные Деннингтономъ стоячіе радіанты, сохраняющіе свое положеніе на небѣ въ продолженіе мѣсяцевъ, отброшены какъ случайныя совпаденія нѣсколькихъ самостоятельныхъ радіантовъ; они потребовали бы невозможно большихъ скоростей II. звѣздъ, чтобы аберація не имѣла вліянія на ихъ положеніе. Большинство радіантовъ еще очень ненадежны, въ слѣдствіе скудности и ошибочкѣ наблюденій II. звѣздъ. Въ нѣкоторые дни года наблюдаются чрезвычайно обильные потоки. Главнѣйшіе изъ нихъ: Персеиды — около 10 августа; Андромедиды — 29 ноября; Леониды — 12 ноября; Аквариды — 4 мая; Лириды — 20 апрѣля и т. д. Названія эти даны по созвѣздіямъ, въ которыхъ находятся радіанты. Нѣкоторые изъ этихъ потоковъ, какъ Леониды и Андромедиды, достигаютъ полной силы лишь въ извѣстные промежутки. Леониды наблюдался Гумбольдтомъ въ 1799 г., затѣмъ Ольмстедомъ въ 1833 г. На основаніи этого Ольберсъ предсказалъ обильный потокъ на 1867 г. Предсказаніе сбылось въ 1866 г. Такимъ образомъ періодъ Леонидъ 33 года. Андромедиды въ первый разъ наблюдались въ 1872 г., второй въ 1885 г. Періодъ 13 лѣтъ. Слѣдуетъ ожидать ихъ появленія въ 1898 г. Въ Акваридахъ можно подмѣтить періодъ въ 76 лѣтъ. Персеиды (слезы св. Лаврентія) появляются почти въ одинаковомъ количествѣ каждый годъ (періодъ 120 лѣтъ?). Связь между кометами и II. звѣздами подозрѣвалась еще нѣкоторыми астрономами прошлаго столѣтія (Хладни), но установлена она работами Петерса, Опольцера, Скиапарелли и Бредихина. Первымъ указателемъ было сходство орбитъ потоковъ метеоровъ съ орбитами нѣкоторыхъ кометъ. Такъ: Персеиды и комета 1862 III; Леониды и комета 1866 I; Андромедиды и комета Віаза; Лириды и комета 1861 г. имѣютъ орбиты почти совпадающія. Гипотеза Скиапарелли образованія потоковъ изъ кометъ, путемъ разложенія ихъ только дѣйствіемъ ньютоновскаго притяженія солнца, оказалась недостаточной. По общепринятой

уже теорія Бредихина метеоры являются слѣдствиемъ разложенія аномальныхъ хвостовъ кометъ (см. Кометы). Эти хвосты состоятъ изъ частицъ сравнительно большихъ и слишкомъ тяжелыхъ, чтобы быть увлеченными въ нормальный хвостъ, образующійся подѣ дѣйствиемъ отгравитательной силы. Онѣ получаютъ только толчекъ или импульсъ въ сторону къ солнцу, а затѣмъ движутся по законамъ ньютоновскаго притяженія. Орбиты ихъ будутъ эллипсы или гиперболы, въ зависимости отъ положенія точки взрыва въ кометѣ на ея орбитѣ, отъ силы толчка и, особенно, отъ угла съ радіусомъ векторомъ кометы, подѣ которымъ онѣ были выброшены. Изверженія происходятъ во всѣхъ плоскостяхъ, пересѣкающихъ орбиту кометы по ея радіусу-вектору. Такимъ образомъ вся система орбитъ метеоровъ представить конусъ или воронку въ вершину въ точкѣ взрыва. Другая точка изверженія даетъ подобную же щетку орбитъ и материально можно представить себѣ всю систему въ видѣ кольцевыхъ пучковъ проволокъ, прикрѣпленныхъ точками расхожденія къ изогнутому стержню. Если производная орбита кометы эллипсъ, то орбиты метеоровъ (въ особенности при углахъ изверженія не превышающихъ извѣстнаго предѣла) будутъ весьма близки между собой по времени обращенія вокругъ солнца. Напротивъ, при параболической орбитѣ кометы появятся эллипсы съ весьма различными временами обращеній. Въ первомъ случаѣ явленіе П. звѣзды будетъ имѣть черезъ нѣсколько лѣтъ свой максимумъ, въ промежуточныхъ же годахъ явленіе выразится очень слабо и будетъ обуславливаться лишь тѣми метеорами, которые вышли подѣ большими углами къ радіусу-вектору или съ другими величинами импульсовъ. Сюда относятся напримѣръ Андромедиды и Леониды съ производящими эллипсами въ 6,6 и 33,2 лѣтъ обращенія. Во второмъ же случаѣ каждый годъ найдется подходящий по времени обращенія эллипсъ; явленіе П. звѣзды будетъ каждый годъ и maximum нечувствительнѣ (Аквариды и особенно Персеиды). Изъ сказаннаго слѣдуетъ, что метеоры движутся по путямъ близкимъ только, но не параллельнымъ, и потому понятіе о радіантѣ, какъ о точкѣ, должно быть оставлено. Наблюденія подтверждаютъ это и всегда можно опредѣлить дѣя потока П. звѣзды площадь радіаціи, усѣянную отдѣльными радіантами, происходящими отъ путей, чрезвычайно близкихъ къ параллельности. Эта площадь иногда очень велика, занимая нѣсколько квадратныхъ градусовъ. Въ случаѣ достаточнаго числа наблюденій замѣтно, что площадь радіаціи представляеть эллипсъ съ большою осью, перпендикулярною къ орбитѣ кометы, что и требуется теоріей Бредихана. Это явленіе замѣчалось и раньше, но объясненія не было. Естественно допустить, что болѣе крупныя частицы получаютъ слабѣйшій толчекъ, поэтому ихъ орбиты будутъ отклоняться отъ другихъ. Здѣсь лежитъ объясненіе того, что болады и крупныя метеориты падаютъ на землю въ эпохи minimum'a потока, къ которому они, повидимому, принадлежатъ. Существованіе нѣсколькихъ пучковъ близкихъ орбитъ объясняетъ кажущееся перемѣщеніе площади радіаціи на небѣ. На

это перемѣщеніе имѣютъ громадное вліяніе возмущенія, оказываемыя большими планетами и потоки метеоровъ. Возмущенія эти могутъ измѣнить какъ орбиты метеоровъ, такъ и произведиши ихъ орбиту кометы, настолько, что сопоставленіе ихъ становится труднымъ. Кроме того они могутъ приблизить орбиты метеоровъ къ землѣ и произвести явленіе П. звѣзды, происходящихъ отъ кометы, путь которой далеко отъ земли. Подобныя возмущенія весьма чувствительны для Персеидовъ; кстаи и этотъ потокъ изученъ лучше другихъ. Метеоры, у которыхъ долгота узла не измѣнилась много отъ возмущеній, останутся около эпохи maximum'a паденія; но только вслѣдствіе измѣненія наклонности и долготы перигелия увеличатъ площадь радіаціи. Тѣже метеоры, для которыхъ узелъ чувствительно будетъ измѣненъ, при чемъ, вообще говоря, наклонность уменьшится, дадутъ потоки сосѣднихъ дней. Отсюда слѣдуетъ, что наибольшую цѣнность при изученіи потоковъ имѣютъ наблюденія метеоровъ, произведенныя до и послѣ дня maximum'a паденія. Несоотвѣтствие между числомъ извѣстныхъ радіантовъ (4000) и кометъ (около 350 въ настоящее время уже не служитъ противорѣчіемъ кометной теоріи П. звѣзды). Потоки ихъ можно разсматривать какъ сохранившіеся слѣды кометъ, когда-то прошедшихъ черезъ солнечную систему.

Литература П. звѣзды почти вся разбросана по астрономическимъ журналамъ. Главнѣйшіе труды: Schiaparelli, «Entwurf einer astronomischer Theorie der Sternschnuppen» (1871); рядъ статей Бредихина въ «Annales de l'Observatoire de Moscou»; каталоги радіантовъ Heis, Denning, Sawyer и т. д. На русскомъ языкѣ: Клейбергъ, «Астрономическая теорія П. звѣзды» (много литературныхъ указаній); Бредихинъ, «Теорія выдѣльных метеоровъ изъ кометъ» («Извѣстія Рус. Астрономич. Общества», вып. I). В. *Серафимовъ*.

Маданъ-Арамъ — библейское названіе Месопотамія (см.).

Маддинтонъ (Paddington) — одна изъ красивѣйшихъ частей Лондона, около Гайдъ-Парка. См. Лондонъ.

Маджь (грамм.) — этимъ терминомъ обозначаются различныя формы, которыя принимаетъ то или другое имя (существительное, прилагательное, местоименіе, числительное) для выраженія различныхъ отношеній между понятіемъ, означаемымъ этимъ именемъ, и понятіями, выраженными при помощи другихъ словъ (именъ, глагола и т. д.). Образование П. помощью такъ назыв. падежныхъ суффиксовъ или окончаній (въ языкахъ съ синтетическимъ *) строемъ), присоединяемыхъ къ основъ или корню, или помощью извѣстныхъ частицъ, ставящихся передъ словомъ и послѣ него (въ языкахъ аналитическихъ **), является существеннымъ отличіемъ имени отъ глагола, у котораго отличительнымъ признакомъ служить образованіе личныхъ и временныхъ формъ при помощи личныхъ и временныхъ окончаній, присоединяемыхъ къ корню или глагольной

*) См. Морфологическая классификація.

**) См. тамъ же

основѣ (въ синтетическихъ языкахъ), или мѣстоименій и вспомогательныхъ глаголовъ, ставящихся рядомъ съ формой глагола (въ аналитическихъ). Число П. въ индоевропейскомъ праязыкѣ, имѣвшемъ вполнѣ определенный синтетическій строй, доходило до семи: именительный, родительный, дательный, винительный, творительный, зательный, мѣстный (см. эти статьи). Новые индоевропейскіе отдѣльные языки, сохранившіе еще синтетическій строй, каковы русский или литовскій, представляютъ то же или почти то же число П., хотя нѣкоторыя падежныя формы утратили уже самостоятельный характеръ и употребляются рѣдко или съ меньшей свободой, чѣмъ въ праязыкѣ (мѣстный, напр. и т. д.). Тѣ же индоевропейскіе языки, которые перешли въ аналитическій строй, утратили значительную часть первичныхъ П. Такъ, французскій языкъ сохранилъ только три П.: именительный -винительный (одна форма), родительный и дательный; вѣмъцкій—четыре: именительный, родительный, дательный, винительный и т. д. Въ другихъ не-индоевропейскихъ языкахъ число П. иногда значительно больше, чѣмъ въ индоевропейской семь. Такъ, въ финскомъ имѣется 15 П., а въ восточныхъ кавказскихъ языкахъ наблюдается еще большее богатство формъ, особенно для выраженія различныхъ отношеній мѣста. Такъ, въ казакъ-мыкскомъ языкѣ насчитываютъ 36 различныхъ мѣстныхъ П. Самый терминъ П. представляеть собой буквальный переводъ лат. casus, которое, въ свою очередь, переведено съ греч. πτῶσις (паденіе). У стойковъ πτῶσις означало отношеніе одной идеи къ другой, зависимость одного слова отъ другого, управление (лат. rectio). Впослѣдствіи это значеніе было забыто, и терминъ получивъ спеціальныи узкій смыслъ—именной флективной формы, который терминъ casus (еще хуже наше «П.») совсѣмъ не выражаетъ. О происхожденіи подобныхъ окончаній см. Окончаніе. С. Б.—чг.

Падежь сбота—см. Эпизотія.

Па-де-Калаэ (Pas de Calais, англ. Strait of Dover, у древнихъ Fretum Gallicum)—пронизъ, самая узкая часть канала Ламанша, разделяющей юго-вост. берегъ Англіи отъ сѣв. берега Франціи и соединяющей Сѣверное море съ Атлантическимъ океаномъ; простирается на англійскомъ берегу отъ мыса Дунгвессъ до мыса Соутъ Форландъ, а на франц. берегу отъ мыса Гринѣ до гавани Калаэ. Ширина въ самомъ узкомъ мѣстѣ 33 км.; между Дувромъ и Калаэ—44 км.

Па-де-Калаэ—франц. деп. (прежде графство Арга и часть Пикардіи), граничить на З—Ламаншемъ, на С—проливомъ П.-де-Калаэ и Сѣвернымъ моремъ, на Ю—деп. Соммы, а на В—Сѣвернымъ деп.-омъ; 6730 кв. км. Поверхность равнинная, прорѣзана невысокими холмами. Морской берегъ частью песчаный (дюны), частью скалистый. Жителей въ 1891 г. 874364. Земледѣліе въ дѣтствующемъ состояніи; превосходный рогатый скотъ, особенно молочныя породы, сильная порода лошадей—тяжеловозовъ, ослы, овцы тонкорунныя, козы, свиньи и особенно большое количество домашней птицы. Значительное рыбо-

ловство. По каменноугольной промышленно-сти П. занимаетъ первое мѣсто во Франціи (въ 1895 г. 11092027 тоннъ—40%, всего количества, добываемаго во Франціи); добываются также: торфъ, желѣзная руда, фосфориты и мраморъ. Заводы чугуно- и стали-литейныя, желѣзодѣлательныя, машиностроительныя и др. Весьма оживленное торговое движеніе по многочисленнымъ каналамъ, густой желѣзнодорожной сѣти и чрезъ главную гавань Калаэ и Булонь. Главный городъ Arras. Ср. Vuillemin, «Le Bassin houiller du Pas-de-Calais» (Лиль, 1880—85).

Паделети (Гвидо Padeletti) — итальянскій юристъ, изучалъ римское право въ Берлинѣ и Гейдельбергѣ, читалъ пандектное право въ Перуджии, затѣмъ въ Павіи; позже профессоръ исторіи римскаго права въ Болоннѣ и съ 1873 г. въ Римѣ. Кроме напечатанныхъ имъ работъ въ «Archivio giuridico», «Archivio storico Italiano» и въ «Nuova Antologia» сдѣдуетъ упомянуть: «Teoria delle elezioni politiche» (Neap., 1871), «Die Lehre v. der Erbeinsetzung ex re certa» (на нѣм. яз., В., 1370), «Fontes juris italici medii aevi» (Тур., 1877), «Storia del diritto romano» (1836; есть русскій переводъ).

Пад(е)лу (Jules-Etienne Padeloup) — известнѣйшій французскій капельмейстеръ (1819—1887), организовавшій (въ 1831 г.) въ Парижѣ общество для концертовъ (Société de jeunes artistes du Conservatoire). Общество имѣло свой оркестръ и хоръ, руководимые П., но эти концерты не имѣли особеннаго успѣха до 1861 г., когда П., въ Cirque Napoléon (съ 1870 г. Cirque d'hiver), сталъ давать свои прославившіеся «народные концерты» (Concerts populaires), съ низкой входной платой, вполнѣ доступной большой публикѣ. Концерты эти не окупались, но правительство выдало П. 25000 франковъ ежегодной субсидіи. О. исполнялъ композиторовъ всѣхъ націй, пропагандировалъ Вагнера и молодую французскую школу (Сенъ-Сансъ, Бизе, Ляло). Конкурренція копцетровъ Колонна (XV, 753) и Ламуре (XVII, 308) вынудила П. прекратить свои концерты въ 1884 г.

Падешии ниць — символич. дѣйствіе, служащее выраженіемъ величайшаго смиренія предъ Богомъ и особенной теплоты молитвы. Въ такомъ смыслѣ оно употреблялось святыми церкви ветхозавѣтной, особенно, когда они молились за грѣхи народа. Для церкви христіанской П. ниць было осязательно Самымъ І. Христомъ (Ма. XXVI, 39). Особое предназначеніе оно получило здѣсь для кающихся, которые, стоя въ преддверіи храма, повергались на землю предъ вѣрными, входившими въ храмъ, испрашивая ихъ молитвъ. Но оно употреблялось и вообще вѣрными, особенно въ жару молитвы. Въ настоящее время въ церкви православной оно особенно употребляется при исповѣди, во время чтенія священникомъ разрышительной молитвы, на великопостныхъ великихъ повечеріяхъ въ концѣ (во время чтенія молитвы: «Владыко мис. члнстивъ» и пр.) и на литургіи преждеосвященныхъ даровъ.

Падешии рьль—см. Рѣби.

Паденіе тѣль—см. Тяжесть, Тяготѣніе.

Падерборнъ (Paderborn) — окр. гор. въ прусской провинціи Вестфалии, на р. Падеръ, бывшій главный городъ самостоятельнаго католическаго епископства; жителей около 20 тыс. Древній соборъ XI—XIII в. съ серебряной ракой св. Либория п старинной утварью XI—XIV в.: капелла св. Варооломея (XI в.); прежде иезуитская, теперь гимназическая церковь (XVII в.). Католическая семинарія (Seminarium Theodorianum) Съ 1614 по 1819 г. въ П. существовалъ университетъ. Гимназія, женская учительская семинарія, институтъ для слѣпыхъ, общество для изученія исторіи и древностей Вестфалии. Стекланные, мыловаренные, винокуренные и пивоваренные заводы. Торговля скотомъ и шерстью. Около П. минеральныя воды Инзельбадъ (см.). П. (лат. Paderae fontes, Paris brunn) былъ населеннымъ пунктомъ при Карлѣ Великомъ и въ 777 г. здѣсь собраніе саксонскихъ эдельиновъ признало Карла Велика своимъ поводителемъ. Въ средніе вѣка П. вступилъ въ ганзейскій союзъ и приобрѣлъ нѣкоторую независимость. Въ 1532 г. протестантское движеніе было подавлено епископомъ кельнскимъ Германомъ ф. Видомомъ. Въ 1604 г. городъ былъ взятъ епископомъ Теодоромъ и лишенъ своихъ привилегій. Ср. Löher, «Geschichte des Kampfes um P. 1597—1605» (Б., 1875); Giefers, «Der Dom zu P.» (Мюнстеръ, 1860).

П., прежде самостоятельное епископство въ имп. Вестфальскомъ округѣ, занимало около 2423 кв. км., съ населеніемъ до 100 тыс. чел. Епископъ пользовался правами имперскаго князя, имѣлъ голосъ на имперскомъ сеймѣ и среди вестфальскихъ князей занималъ первое мѣсто. Доходы епископства составляли около 400 тыс. тал. П.—первое епископство, основанное Карломъ Великомъ въ Саксоніи (795); первымъ епископомъ П. былъ Гатуверъ, природный саксъ, назначенный на кафедру въ 796 г. Наиболѣе замѣчательнымъ епископомъ П. былъ Мейнвертъ (1009—36), любитель искусства, другъ Генриха II. Онъ приобрѣлъ графскія права на многія владѣнія, чѣмъ положилъ начало территориальному могуществу, которымъ воспользовались его преемники. Последнимъ епископомъ П. былъ Францъ-Эгонъ фонъ-Фюрстенбергъ (1789), въ правленіе котораго, по постановленію рейхстага (1803), епископство было упразднено, а владѣнія его, въ качествѣ наследственнаго княжества, присоединены къ Пруссіи. Въ 1807 г. П. былъ причисленъ къ новому королевству Вестфальскому, въ 1813 г. снова возвращенъ Пруссіи. О немъ: Bessen, «Geschichte des Bistums P.» (Падеръ, 1820); Giefers, «Die Anfänge des Bistums P.» (ib., 1870); Wilmans, «Die Urkunden des Bistums P.» (Мюнстеръ, 1874); Holscher, «Die ältere Diözese P.» (ib., 1886); Richter, «Studien und Quellen zur Paderborner Geschichte» (Падерборнъ, 1893).

Падеревскій (Игнатій, род. въ 1860 г.) —польскій пианистъ и композиторъ, музыкальное образованіе получилъ въ варшавской консерваторіи, обратилъ на себя вниманіе въ 1876—77 гг. концертами въ СПб. и др. городахъ, продолжалъ образованіе у Урбана въ Берлинѣ и Лешетицкаго въ Вѣнѣ; былъ корот-

кое время преподавателемъ въ консерваторіяхъ въ Варшавѣ и Страсбургѣ. Приобрѣлъ большую извѣстность своими концертными путешествіями съ 1887 г. по Зап. Европѣ и Америкѣ (1891, 1893 и 1899—96 гг.). П. написалъ менуэтъ (Op. 14 № 1), «Chants du voyageant», сонату для скрипки (Op. 13), фортепьянный концертъ (Op. 17), ноктюрнъ, «Fantaisie polonaise» для фортепьяно и оркестра, 2 выпуска варьяцій (Op. 11), 2 выпуска пьесъ (текстъ Мадкевича) и др. П. основалъ въ Нью-Йоркѣ благотворительное общество для музыкальныхъ дѣтей.

Паджетъ —см. Англезей.

Паджетъ (Biogeta Paget) — английская писательница, извѣстная подъ именемъ *Вернонъ Ли*, род. въ 1856 г. въ Нормандіи, молодость провела въ Германіи и Франціи, теперь постоянно живетъ въ Италіи. Ея труды по исторіи искусства и культуры обратили на себя вниманіе, таковы: «Studies of the eighteenth century in Italy» (1880; 2 изд. 1886), «Belcaro essays on sundry aesthetical question» (1881), «Ephorion, studies of the antique and the mediaeval in the Renaissance» (1885), «Baldwin, dialogues on views and aspirations» (1886), «Juvenilia» (1887), «Althea» (1893), «Renaissance fancies and studies» (1895). Италіи успѣхъ также ея романы: «Ottillie» (1883), «Miss Brown» (1884) и комедія для кукольнаго театра: «The prince of the hundred sons» (1892).

Паджетъ (Джемсъ Paget) — извѣстный англійскій хирургъ, род. въ 1814 г., профессоръ и вице-канцлеръ лондонскаго университета, лейбъ-хирургъ королевы Викторіи. Кромя множества работъ, опубликованныхъ въ «Transactions» королевскаго общества и др. специальныхъ періодич. изданіяхъ, отдѣльно издалъ слѣдующіе труды: «Pathological catalogue of the Mus. of the college of surgeons», «Rapport on the results of the use of the microscope» (1842), «Lectures on surgical pathology», «Clinical lectures and essays» (1877).

Падилья (Mariano de Padilla) — извѣстный баритонъ, родомъ испанецъ. род. въ 1834 г. въ семьѣ адвоката, музыкальное образованіе получилъ въ мадридской консерваторіи и у проф. Мобеллини, во Флоренціи. На сценѣ съ 1857 г. Пѣлъ на выдающихся сценахъ всѣхъ странъ, въ томъ числѣ въ СПб. и др. русскихъ городахъ. Имъ германскій Вильгельмъ I удостоилъ П. званіемъ придворнаго пѣвца. П. образованъ пѣлъ баритонныя партіи во всѣхъ операхъ итальянскаго репертуара: «Риголетто», «Марія де Роганъ», «Севиальскій Цирюльникъ» и мн. др. Его жена съ 1859 г. пѣвица *Арто-Дезире* (II, 216).

Падилья (Педро де Padilla) — испанскій лирическій поэтъ, ум. въ 1599 г. Особенно извѣстенъ, какъ авторъ сборника лирическихъ стихотвореній «Romancesgo». Этотъ сборникъ заключаетъ въ себѣ 63 большихъ романса, половина которыхъ носятъ историческій характеръ и повѣствуетъ о разныхъ выдающихся событіяхъ испанскій исторіи. П. принадлежатъ еще и «Eglogas Pastorales», «Glosas, villancicos» и «Letrillas», написанныхъ также въ чисто кастильскомъ духѣ; нѣкоторые изъ

нихъ очень хороши. Другія стихотворенія П. менѣе дѣльны, такъ какъ въ нихъ больше подражательности итальянскимъ образцамъ. П. издавъ еще «Jardino Espiritual» — сборникъ духовно-лирическихъ стихотвореній; это — наименѣе удачныя изъ его произведеній, также какъ и его большая духовная поэма въ 10 пѣсней октавами «Grandeza у Excelencias de la Virgen Nuestra Señora».

Падилья (Хуанъ Padilla, 1484—1521) — испанскій народный герой, вождь возстанія коммунаровъ въ Кастили противъ Карла V; прежде былъ пастухомъ въ Толедо. Въ сраженіи при Виллафлоръ (1521) онъ былъ взятъ въ плѣнъ и казнень. Выдающую роль въ этомъ возстаніи играда также его жена, честолюбивая и мужественная донна Марія Пачеко, урожденная графиня Тендилья, защищавшая долго послѣ его смерти Толедо и до 1522 г. державшаяся противъ имперскихъ войскъ въ Альказаръ, откуда бѣжала въ Португалію, гдѣ умерла въ 1531 г. Два письма П., посланныя женѣ въ день смерти (напеч. въ III т. Робертсона «Исторіи Карла V») могутъ служить образцомъ возвышеннаго краснорѣчія. П. и его жена сдѣлались героями многихъ драмъ и поэмъ въ испанской литературѣ. Ср. Hoffler, «Der Aufstand d. kastilian. Städte gegen Karl V» (Прага, 1876).

Падилья (Хуанъ Padilla, наз. el Castiglano) — испанскій поэтъ (1468—1518), авторъ поэмы «Los doce triunfos de los doce apóstoles» (Севилья, 1518; нов. изд., М., 1843), подражанія Дантовской «Divina Commedia», интереснаго своими звучными стихами.

Надсе-Клоостеръ — одно изъ древнѣйшихъ христіанскихъ поселеній Эстляндской губ., находится въ 40 в. къ З отъ Ревеля, по дорогѣ въ Гапсалъ, при впаденіи рч. П. въ Финскій зал. Въ 1254 г. настоятель цистеріанскаго монастыря въ Дюнамунде приобрѣлъ всѣ земли, лежація въ долинѣ рч. П., и основалъ здѣсь капеллу, превращенную въ 1281 г. въ монастырь, зависѣвшій отъ дюнамундскаго цистеріанскаго монастыря до 1317 г., когда получилъ отъ датскаго короля Эрика VI независимость и названіе «П.-Клоостеръ». Этотъ король отстроилъ всѣ зданія монастыря изъ камня и сдѣлалъ богатые вклады. Въ борьбѣ епископовъ съ гермейстерами П.-К. много пострадалъ: взятый рыцарями въ 1488 г. и возвращенный духовенству въ 1559 г., онъ въ 1561 г. былъ взятъ шведами, спустя 15 лѣтъ — русскими и въ 1580 г. снова возвращенъ шведамъ. Съ тѣхъ поръ онъ потерялъ свое значеніе и скоро превратился въ развалины.

Л. В.

Падилякъ — новоперсидское сложное слово, составленное по образцу древневосточныхъ титуловъ государей, означаетъ верховнаго царя или императора (царь царей); употребляется наравнѣ съ однозначащимъ словомъ хакачъ (каганъ, ханъ), чаще всего въ титулѣ турецкихъ султановъ. Дипломатической языкъ турецкаго дивана прежде лпш одного французскаго короля удостоивалъ титула П. Въ настоящее время имъ означаются государя всѣхъ великихъ державъ и даже государствъ второстепенныхъ.

Падма (санскр. Padmâ отъ padma — лотосъ) или *Падмавати* (Padmâvatî — богатая лотосами) — одно изъ именъ индійской богини Лакшми (см.).

Падманабга — индусскій математикъ и астрономъ. Жилъ между VIII и XII вѣками послѣ Р. Хр. Изъ его сочиненій европейской наукѣ извѣстна одна «Алгебра», да и то только по отрывочнымъ свѣдѣніямъ, сообщаемымъ о ней въ «Виджа-Ганита», сочиненіи индусскаго ученаго XII в. Бхаскара-Ачарья. «Алгебра» П. отличалась своею обширностью.

Падмини — дочь цейлонскаго раджи XIII в., героиня раджупутскихъ пѣсень. П. была выдана замужъ за Бхимси, дядю и опекуна малолѣтняго Читурскаго принца. Въ 1275 г. Бхимси былъ вовлеченъ въ войну Алаеддиномъ и взятъ въ плѣнъ. Ему была обѣщана свобода, если онъ выдастъ красавицу П. Послѣ переговоровъ съ Бхимси, П. изъявила притворное согласіе на выдачу и была послана къ Алаеддину въ сопровожденіи 700 закрытыхъ носилокъ, скрывавшихъ въ себѣ вооруженныхъ воиновъ. При послѣднемъ свиданіи, дозволенномъ супругамъ, Бхимси и П. бѣжали подъ прикрытіемъ своихъ воиновъ, и Алаеддинъ удалился. Въ 1303 г. онъ вернулся, и жители Мевара, отчаявшись въ спасеніи, рѣшились совершить образъ *джохаръ*, въ которомъ всѣ женщины, въ числѣ нѣсколькихъ тысячъ, были преданы подземному огню. Печальное шествіе замыкала П.

Падона — см. Павана.

Падубовыя (Piceae Endl. или Aquifoliaceae Lindl.) — семейство двудольныхъ раздѣльнолепестныхъ растений порядка Глгангинае. Вѣтвозеленіе дерева или кустарника, покрытое поперебными, плотнокожистыми, иногда колючими, дѣльными или зубчатыми, даже почти лопастными листьями. Мелкіе, бѣловатые, правильные цвѣтки бываютъ собраны въ небольшія соцветія. Цвѣтки обоюполые или однополые, состоятъ изъ трехъ шести раздѣльной чашечки и четырехъ-пяти лепестнаго вѣнчика; лепестки или совершенно обособлены одинъ отъ другого, или взаимно спаяны своими основаніемъ; число тычинокъ равно числу лепестковъ; пестикъ одинъ, завязь въ немъ верхняя, шаровидная или яйцевидная, 3—4—5 или многогнѣздая; столбика или вовсе не бываетъ, или онъ короткій; плодъ костяноковый, односѣмянный, небольшой. Все семейство П. состоитъ почти изъ одного рода, падуба (Pex L.), такъ какъ два другіе рода, относящіяся къ этому семейству, содержатъ по малу видовъ (у *Yugonia* Endl. три вида и у *Nepanthes Rafin.* только одинъ видъ). П. свойственны преимущественно Азіи и тропической Америкѣ, но представители этого семейства встрѣчаются также и въ умѣренномъ климатѣ Европы; въ Австраліи же и въ Африкѣ они очень рѣдки.

С. Р.

Падуля (Pex L.) — родовое названіе растеній изъ сем. падубовыхъ (Piceae). Деревья или кустарники, покрыты многочѣтными дѣльнокрайними или зубчатоклоучими листьями. Бѣлые, мелкіе цвѣтки сидятъ по одиночку или по нѣскольку въ паузѣхъ листьевъ. Цвѣтки болѣею частью обоюполые; чашечка маленькая, остающаяся, четырехъ-пяти надрѣзная; вѣн-

чикъ колесовидный, изъ четырехъ, рѣже пяти-шести лещетокъ, сросшихся основаніемъ; тычинокъ столько же, сколько лещетокъ; пестикъ съ почти шаровидною, четырех-шести, рѣже семи-восьмигубною завязью, и съ сидячимъ головчатымъ рыльцемъ. Плодь—шарообразная костянка, содержащая отъ четырехъ до восьми косточекъ. Всѣхъ видовъ рода насчитывается до 150; большинство изъ нихъ дико растетъ въ Сѣв. Америкѣ; только немногіе въ тропическихъ и умѣренныхъ странахъ, въ Африкѣ и Австраліи же они чрезвычайно рѣдки. Въ Западной Европѣ, по берегу моря и въ горахъ, встрѣчается одинъ видъ *Plex aquifolium* L. — вѣчнозеленый кустарникъ до 5 м. высоты; листья у него поперебѣнные, эллиптическіе, блестящіе, кожистооплотные, кожучіе—зубчатые или у нѣкоторыхъ разновидностей цѣлыокрайніе. Цвѣтки бѣлые, пазушные, одиночные или собранные небольшими соцветіями. Костянки яркочерныя, желтыя (у садовой разновидности), *spinosagra*, *capnosagra*, бѣлыя (у *leucosagra*) или свѣтлорозовыя. Въ садахъ разводятся много разновидностей этого вида. Вязкая плотная древесина его идетъ на рѣзбу; изъ молодыхъ стеблей дѣлаютъ трости («пальмовыя трости»); зеленая кора идетъ какъ примѣсь къ птичьему клею. Изъ костянокъ дѣлаются четки, а также добываютъ идея. Листья идутъ въ кормъ скоту, а въ Шварцвальдѣ ихъ сушатъ на солнцѣ и употребляютъ какъ чай; въ медицинѣ листья употребляются (*Folia ilicis aquifolii*) какъ противоякородочное средство. Изъ другихъ видовъ *Plex* замѣчательны слѣдующіе: *P. paraguanensis* St. Hil., такъ наз. *парагвайскій чай*, *mate*, *топона* — небольшое или кустарникъ, растущій въ Парагваѣ и въ Бразиліи; листья его содержатъ кофеинъ, и потому употребляются какъ чайныя листья; ежегодно ихъ употребляютъ до 15 милл. фн. Какъ чай употребляются листья и другихъ видовъ *P.*, напр. *P. gongonha* Lamb. (*Cassine gongonha* Mart.), подъ именемъ «*commini*», «*conchonga*», «*gongonha*», «*sangucha*»; *P. theezans* Mart., оба вида растутъ въ Бразиліи; *P. Dahoon* Walt. (*P. Cassine* W.), растущій во Флоридѣ, доставляетъ такъ наз. индійскій чай» (*yaupon*). *P. vomitoria* Ait., растущій въ Каролинѣ и Флоридѣ, доставляетъ такъ наз. чай «*aralachen*» — любимый напитокъ индѣйцевъ («*black-drink*», «черный напитокъ»), почему и самое растение считается у индѣйцевъ священнымъ. Костянки *Plex lugosa*, растущаго на Сахалинѣ, употребляются туземцами отъ зубной боли. С. Р.

Падусахъ (*Radicah*) — гл. городъ графства Макъ-Кракентъ, въ сѣверо-америк. штатѣ Кентукки, недалеко отъ впаденія р. Тенесси въ Огайо, пароходная пристань; мукомольныя мельницы; торговля хлѣбомъ и скотомъ. Университетъ, семинарія. 13 тыс. жит.

Падушеное — село Иркутской губ., Нижнеудинскаго окр., Братской волости, расположено на лѣвомъ, по теченію, бер. р. Ангары, выше П. порога. 40 жилыхъ домовъ, перловъ; жителей 227. Въ 1631 г. здѣсь былъ основанъ казачьимъ атаманомъ Макс. Перфильевымъ, посланнымъ изъ гор. Енисейска,

Братскій острогъ, перенесенный въ 1654 г. на нынѣшнее его мѣсто, къ устью р. Оки.

Падушъ — одинъ изъ опаснѣйшихъ пороговъ на р. Нижней Ангарѣ, въ предѣлахъ Иркутской губ., Нижнеудинскаго окр., Братской волости. Ангара, приближаясь къ Падушскому порогу, разсыпается островами, но, встрѣтивъ горы съ сѣв. стороны, круто поворачиваетъ къ З. Здѣсь, поперекъ рѣки, съ СВ на ЮЗ, залегають наискось гребень горы, прорванный и размытый, поперекъ р. на 2 в., а по ея длинѣ на 1¼ в. Этотъ гребень загоразживають течение и р., поднявшись на него, бросается внизъ по семи широкимъ уступамъ. Высота паденія порога до 9 арш. на версту. Въ этомъ гребнѣ рѣка образуетъ два фарватера. Одинъ изъ нихъ, извѣстный подъ именемъ Старыхъ воротъ, у прав. бер. рѣки, ширину 10, глубиною 3 саж., имѣетъ извилистое течение, а потому затруднителенъ для плаванія. Въ 1824 г. крестьяне Падушскаго села отыскали посреднѣмъ грады новый ходъ, прямой и короткій, шириною 12 саж., глубиною до 2 саж. Паденіе здѣсь такъ круто, что сверху порога не видно въ волнахъ сѣбяющаго на низъ судна. Берега порога состоятъ изъ утесовъ амфиболита и гранита, правый до 15, лѣвый до 12 саж. высоты надъ ур. воды и самый порогъ состоитъ изъ этихъ же горныхъ породъ. Грузевыя суда, подходя къ порогу, разгружаются на лѣв. бер. рѣки ниже Падушскаго села. Сухопутная перевозка груза производится на протяженіи 800 саж. Въ менѣе глубина въ воротахъ иногда падаетъ до 5 фт., а въ засушливыя годы не превышаетъ 3½ — 3¾ фт. Есть возможность обойти порогъ по лѣвому его берегу каналомъ въ 1½ в. дліною или же узкоколейной вѣткой желѣзной дороги, такой же дліны. Н. Л.

Падура (Ома или Тымко *Radurga*, какъ онъ самъ себя называлъ, 1801—71) — малорусско-польскій поэтъ. Извѣстенъ два сборника его стихотвореній: «*Pienia Tomasz Radurga*» (Львовъ, 1812) и «*Ukrainki*» (Варшава, 1844). Родомъ изъ Польши. Учился въ кременецкомъ лицѣе. Около 1830 г. близко сошелся съ Вацлавомъ Ржевусскимъ, известнымъ впоследствии подъ именемъ Эмира. Всю свою жизнь провелъ въ обществѣ польскихъ магнатовъ. Главной темой его произведеній служила жизнь лихова, разгульнаго казачества, кровопролитныя сраженія и походы. Лучшими произведеніями П. считаются думы-пѣсни, написанныя подъ сильнымъ вліяніемъ народныхъ украинскіхъ пѣсенъ. П. написалъ еще поэму «*Kudak*» и «*Hustyna* и *Iwoni*», эпическую поэму «*Roman z Koszugu*»; занимался переводами на малорусскій языкъ произведеній Байрона и поэмы Мицкевича «*Конрадъ Валленродъ*», но эти произведенія не сохранились. Одаренный небольшимъ поэтическимъ талантомъ, П. все же является наиболѣе крупнымъ изъ тѣхъ польскихъ писателей, которые, увлекаясь южнорусскою народностью (вмѣстѣ съ тѣмъ считая ее отъбѣгомъ польской), передавали ея бытовыя и историческія темы на малорусскіи языкъ, употребляя при этомъ польскую азбуку и образъ такимъ образомъ особую отрасль поль-

ской «украинской школы». Язык произведений П. смѣсь польскаго съ малорусскимъ—мѣстами звучный и красивый, особенно въ думахъ, мѣстами исковерканный въ угоду стихосложению. При жизни своей П. пользовался громкою извѣстностью въ средѣ польской шляхты. См. критическій очеркъ Равиты въ «Кіевской Старинѣ» (за 1889 г., № 9: «Тома П.) и Пыпинъ: «Исторія русской этнографии» (т. III, гл. VIII).

Падушъ (Padus)—рѣка—см. Руссо.

Падуца **Болъзамъ**—см. Эпилепсія.

Падуя (итал. Padova)—главн. гор. итальянской провинціи П., на р. Бакильонѣ, которая соединяется отсюда каналомъ съ Брентою. Окружена стѣнами съ семью воротами; много мостовъ (4 отъ римскаго времени). Нѣсколько красивыхъ площадей: плацца Витторіо Эммануэле съ 82 статуями падуанскихъ знаменитыхъ людей и художественной галлереею (Лоджіа Амулеа; статуи Данта и Джотто); плацца дель Санто съ мѣдной конной статуей венеціанскаго кондотьера Гатamelата (работы Донателло, 1453); плацца дель Кармине съ памятникомъ Петрарки (1874). Центромъ города служитъ плацца дель Эрбе. Соборъ въ стилѣ Возрожденія (1552), при немъ баптистерій XII в. съ фрескамъ школы Джотто. Знаменитый церковь (1256—1307) св. Антонія Падуанскаго: стилъ трехнефная базилика 195 м. длины съ 7 куполами; на фасадахъ—фреска Мантеньи; въ лѣвой части капелла дель Санто—великолѣпнѣйшее произведение эпохи Возрожденія (1500—1533) съ мраморными барельефами Антонио и Туллио Ломбардо и Сансовино; въ алтарѣ бронзовый барельефъ работы Донателло и знаменитый (3¹/₂ м. высоты) бронзовый канделябръ Андреа Ричіо (1507); въ капеллѣ Санъ Феліче (1372 г.)—фрески Алттиерио и Аванци. Здѣсь же капелла Санъ Джорджіо (1377), украшенная фресками тѣхъ же художниковъ, и знаменитая ораторія (Скуола дель Санто отъ 1460 г.) съ 16 фресками Тициана и его учениковъ, изображающими легенду о св. Антоніи. Художественными произведениями знаменитыхъ итальянскихъ живописцевъ и скульпторовъ украшены и другія церкви въ П., напр. церковь С. Агостино дель п. Эремитани XIII в., знаменитыя фресками Мантеньи 1448 г.; капелла Мадонны дель Арени (1303)—фресками Джотто; ораторія церкви дель Кармине—фресками Тициана; въ церкви Санта Джустина, построенной по плану Ричіо. (1521—32) съ великолѣпнѣйшимъ куполомъ стила Возрожденія—алтарь и хоры работы Паоло Веронезе. Въ художественномъ отношеніи слѣдуетъ упомянуть слѣдующія зданія: палаццо делла Раджіоне, XII в., съ залой 87 м. длины, 27 м. ширины и 24 м. высоты, съ астрономическими фресками XV в.; къ нему примыкаетъ палаццо дель Муничипіо XVI в. (ратуша), недавно реставрированъ; Лоджіа дель Консильо, замѣчательное произведение ранняго Ренессанса (1493—1526); здѣсь помѣщается университетская бібліотека; красивое въ стилѣ того же ренессанса зданіе университета; палаццо Джустиніани (1524), новый театр. Знаменитый въ средніе вѣка падуанскій унив.

основанъ въ 1222 г.; теперь состоитъ изъ 4 факультетовъ (философскій, юридическій, математико-естественный и медицинскій); при университетѣ—фармацевтической институтъ и инженерное училище; въ 1892 г. было 119 профессоровъ и преподавателей и 1269 студентовъ; университетская бібліотека содержитъ 123 т. томовъ и 2500 рукописей. Королевскій лицей гимназія, семинарія; технологическій институтъ, техническое училище, нормальная школа, земледѣльческая школа, женская коллегія, акад. наукъ и художеств. Городской музей (Museo Civico) содержитъ собраніе древностей, архивъ, картинную галерею и бібліотеку (70 томовъ и 160 рукописей). Благоготовительныя учрежденія, больница, родильный и подлѣпный домъ, институтъ для слѣпыхъ, сиротскій институтъ и домъ для умалишенныхъ. Жит. ок. 72 т. Промышленность незначительна; пражка шелка, хлопчатобумажныя и шерстяныя ткацкія фабрики, красильни, заводъ металлическхъ издѣлій. Торговля хлѣбомъ, скотомъ, виномъ и ольвяковымъ масломъ.

Исторія. Въ римскую эпоху П. называлась Palavius и была населена венецами; во II в. до Р. Х. сдѣлана муниципіей и выросла въ одинъ изъ значительнѣйшихъ городовъ Верхней Италіи. П. мѣстоорожденіе Тита Ливія. Послѣ паденія Зап. Римской имперіи П. попала во власть готовъ и была разрушена Тотилою. Нарзесъ возстановилъ П., которая долгое время сопротивлялась лангобардамъ и была завоевана и сожжена кор. Алягульфомъ въ 610 г. Въ эпоху франковъ П. сдѣлана гл. городомъ графства. Императоръ Генрихъ IV даровалъ П. (1087) привилегію. Въ XII в. П. получила муниципальное самоуправленіе. Стоявшіе во главѣ города подесты съ конца XII в. часто тиранически управляли городомъ (особенно извѣстенъ Эддellino III 1237—56, изъ дома Романо). Въ 1256 г. П. завоевана гвельфами. Въ теченіе XIV в., исключая короткаго промежутка 1329—37, когда городъ былъ подчиненъ роду Скала, во главѣ П. стоялъ домъ Каррара, отстаивавшій П. отъ Генриха VII, но могущество Каррара было сломлено Венеціей. Франческо I Каррара сначала былъ въ союзѣ съ миланскими Галеаццо противъ Венеціи, впоследствии схваченъ миланцами, перешедшими на сторону Венеціи, и умеръ въ заточеніи. Сыны его Франческо II и внуковъ венеціанцы лишили владѣній 1405 и казнили въ 1406 г. П. была присоединена къ венеціанской республикѣ и съ этихъ поръ раздѣляла ея судьбу. Въ 1797 французы заняли П. и по кампформіскому миру передали Австріи. По пресбургскому миру (1805). Наполеонъ присоединилъ П. къ создаванному имъ итальянскому королевству. По первому парижскому миру (1814) П. опять отошла къ Австріи. Въ 1848 г. въ П. вспыхнуло возстаніе, подавленное австрійцами; университетъ былъ закрытъ до 1850 г. По вѣнскому миру 1866 г. П., вмѣстѣ съ Венеціей, переданы Италіи. Ср. Carreletti, «Storia di Padova» (Падуя, 1876).

Падуя (итал. Padova)—провинція въ Сѣв. Италіи, въ Ломбардской низменности, обильно орошена рр. Этчъ, Брентой, Бакильоне, Фрас-

сине, каналами Баталя и Повтелонго. Много минеральных источников. Лѣсовъ мало. Поверхность 2133 кв. км.; население 448596 чел. (1891 г.). Главное занятіе жителей—земледѣіе. Воздѣлываются пшеница (въ 1894 г. 884880 гкл.), кукуруза (896000 гкл.), рѣс, бобовыя, ленъ, пенька и виноградъ (30'400 гкл. вина). Тутювыя плантаціи (въ 1894 г. 643000 ггр. коконовъ). Ломки камня. Производство земледѣльческихъ орудій, пеньковыхъ и льняныхъ тканей, шелковой пряжи; мукомольныя мельницы и сушеные фрукты.

Падль—с. Саратовской губ., Балашовскаго уѣзда. Жителей 5968, дворовъ 902. Перковь, школа, больница. Принадлежитъ В. Л. Нарышкину. Образовое сельское хозяйство. Паровой маслобойный зав. Прекрасный барскій домъ, въ которомъ хорошая библиотека. Имѣніе на счетъ владѣльца изслѣдовано В. В. Докучаевымъ. Метеорологическая станція. Описание его издано.

Павсеній (Левъ Семеновичъ)—археологъ, священникъ въ Каменецъ-Литовскій, род. въ 1850 г. Изученіе архивовъ бывшаго Вѣльскаго базилианскаго м-ря, жировицкаго (монастырскаго и училищнаго) и городского брестскаго дало ему много новаго матеріала для исторіи западно-рус. края, который онъ помѣщалъ въ «Холмско-Варшавскомъ Епархіальномъ Вѣстникѣ», «Литовскихъ Епархіальныхъ Вѣдомостяхъ», «Виленскомъ Вѣстникѣ», «Гродненскихъ Губернскихъ Вѣдомостяхъ», «Московскихъ Вѣдомостяхъ», «Русскомъ Памятникѣ». Нѣкоторыя изъ этихъ статей вышли отдѣльными оттисками. Эти же матеріалы послужили темою для специальныхъ рефератовъ П. на археологическихъ съѣздахъ въ Москвѣ, Вильнѣ и Ригѣ.

Павскіе—солдатская указная дача прованса—муки и крупы (см. Провантское доводствоіе).

Павично (Раецко)—посадъ Петроковскаго у. и губ., близъ р. Пилицы, расположенъ на залежахъ известковаго камня, добычаніе котораго составляетъ главное занятіе жителей, которыхъ до 3 тыс. Въ мѣстномъ костелѣ поименно прахъ польскихъ лѣтописцевъ Мартина и Іоахима Вѣльскихъ.

Паврле (Георгъ)—юринбергскій купецъ, оставилъ простыя, но любопытныя записки о пребываніи въ Москвѣ въ смутное время (1606—1608); напечатаны въ русскомъ переводѣ въ «Сказаніяхъ современниковъ о Дмитріи Самозванцѣ» (т. II). «Описание путешествія» П. на нѣмецкомъ яз. появилось около 1610 г. Замѣчательныя подробности Ледимитріева похода въ Россію (описаннаго весьма подробно и точно) и сообщенія о вѣздѣ Марини, свадьбѣ, пирѣхъ и возстаніи народа (послѣднихъ оныхъ было очевидцемъ). Не лишены интереса и его сообщенія о полтицѣ царя Василія Шуйскаго. П. считалъ Ледимитрія истиннымъ царевичемъ.

Пажескій Его Имп. Величества корпусъ—какъ учебное заведеніе, существуетъ съ 1802 г. Первоначально корпусъ состоялъ изъ трехъ П. классовъ (на 50 пажей) и одного камеръ-П. (на 16 камеръ-пажей) и въ порядкѣ управленія не былъ объединенъ

съ другими военно-учебными заведеніями. Въ 1819 г. корпусъ былъ подчиненъ главному директору кадетскихъ корпусовъ. «Съ 1827 г. комплектъ обучающихся увеличенъ до 150. Въ 1829 г. были изданы правила о порядкѣ зачисленія въ пажи и опредѣленія въ П. корпусъ, при чемъ право просить о зачисленіи малолѣтнихъ сыновей въ пажи было предоставлено сначала лицамъ первыхъ четырехъ классовъ, а затѣмъ—первыхъ трехъ. Въ 1863 г. П. корпусъ перешелъ въ вѣдѣніе главнаго управленія военно-учебныхъ заведеній. Въ 1865 г. П. корпусъ былъ совершенно преобразованъ. Два старшіе класса (спеціальные) уравнины, какъ въ отношеніи преподаванія, такъ и по организаціи, съ пѣхотными военными училищами, а четыре младшіе (общіе)—съ четырьмя старшими классами военныхъ гимназій. Въ составѣ корпуса спеціальныя классы образовали строевую роту, а обще—два возраста. Комплектъ былъ сохраненъ въ 150 чел. Въ 1870 г. былъ образованъ второй классъ. Въ 1873 г., одновременно съ переименованіемъ въ военныхъ гимназійхъ приготовительнаго класса въ первый, пераго во второй и т. д., соответственно переименованы были и въ П. корпусѣ общіе классы—второй въ третій и т. д. Въ 1878 г. два младшіе общіе классы корпуса—3-й и 4-й—были выдѣлены и вѣстѣ съ вновь учрежденнымъ—1-мъ и 2-мъ—образовали особое учебное заведеніе, на 150 своеобразныхъ экстерновъ. *Приготовительные классы* П. корпуса, откуда пажи переводились въ низшій классъ корпуса лишь по конкурсному экзамену. Въ 1885 г. приготовительныя классы присоединены къ корпусу. Съ 1810 г. П. корпусъ помѣщается въ занимаемомъ имъ нынѣ зданіи (по Садовой ул.). *По дѣйствиошему положенію* (1889), П. корпусъ состоитъ изъ 7 общихъ классовъ, съ учебнымъ курсомъ кадетскихъ корпусовъ, и двухъ спеціальныхъ, съ учебнымъ курсомъ военныхъ училищъ, но, на основаніи временныхъ правилъ 1891 г., приема въ два младшіе класса вовсе не допускается. Всѣ воспитанники корпуса носятъ званіе пажей, а по переходѣ въ старшій спеціальній классъ, тѣ изъ нихъ, кои удовлетворяютъ опредѣленнымъ требованіямъ (по успѣхамъ въ наукѣ и по поведенію), производятся въ камеръ-пажи. П. корпусъ состоитъ въ вѣдомствѣ военнаго министерства и подчиняется главному начальнику военно-учебныхъ заведеній; непосредственное управленіе вѣряется директору, а ближайшее заведываніе учебной частью—инспектору классовъ. Ротами заведуютъ ротные командиры, а классными отдѣленіями—офицеры-воспитатели. При корпусѣ состоятъ комитеты: педагогическій, дисциплинарный и хозяйственный. Общій комплектъ обучающихся: 170 интерновъ, воспитывающихся на полномъ казенномъ иждивеніи, и 160 экстерновъ, за которыхъ уплачивается по 200 р. въ годъ. Въ 3-мъ (низшемъ) классѣ полагаются только экстерны. Сверхъ общаго числа интерновъ полагается 6 штатныхъ вакансій для уроженцевъ Финляндіи. Къ приему въ корпусъ допускаются исключительно зачисленные предварительно, по Высочайшему повелѣнію, въ пажи къ Высочайшему двору; ходатайствовать о та-

ковомъ зачисленіи разрѣшается лишь о сывоявшихъ и ввухахъ лицъ, состоящихъ или состоящихъ на службѣ въ чинахъ первыхъ трехъ классовъ. Приемъ производится по составительному экзамену; въ 7-й общій и въ оба спеціальныя классы ни приема, ни перевода пажей—кандидатовъ изъ другихъ корпусовъ, не допускается (врем. прав. 1891 г.). Воспитанники дѣлятся на три роты. На лагерное время 1-ая рота выводится въ лагерь, въ Красное Село, гдѣ прикомандировывается къ офицерской стрѣлковой школѣ; 2-ая рота проводитъ лѣтомъ отъ 5 до 6 недѣль въ кадетскомъ лагерѣ въ Петергофѣ. Пажи 1-ой роты считаются на дѣйствительной военной службѣ. По результатамъ выпускного экзамена, всѣ воспитанники старшаго спеціальнаго класса раздѣляются на четыре разряда: 1) отнесенные къ 1 разряду выпускаются подпоручиками или корнетами въ гвардію, или тѣми же чинами въ армію или въ спеціальныя войска, съ однимъ годомъ старшинства, и получаютъ на обмундированіе по 500 руб., трое отличнѣйшихъ изъ нихъ могутъ быть прикомандировываемы къ гвардейской артиллеріи; отнесенные ко 2 разряду—подпоручиками и корнетами въ армію или въ спеціальныя войска, съ однимъ годомъ старшинства, и получаютъ на обмундированіе по 225 р.; 3) отнесенные къ 3 разряду—тѣми же чинами въ армію, безъ старшинства; на обмундированіе получаютъ столько же; 4) отнесенные къ 4 разряду переводятся въ части армейской пѣхоты или кавалеріи унтер-офицерами на 6 мѣс., послѣ чего могутъ быть произведены въ офицеры, но исключительно на вакансіи. Всѣ отнесенные къ первымъ тремъ разрядамъ выпускаются въ части войскъ по собственному выбору, хотя бы въ нихъ не было вакансій, но въ гвардейскія части лишь въ тѣ, гдѣ сверхкомплектъ офицеровъ не превышаетъ 10%. Неслособные къ военной службѣ награждаются гражданскими чинами: первые 2 разряда—X класса, 3 разряда—XII класса и 4 разряда—XIV класса. За полученное образованіе окончившіе курсъ корпуса обязаны пробыть на дѣйствительной службѣ по 1½ года за годъ пребыванія въ спеціальныхъ классахъ. При корпусѣ учреждены капиталы для выдачи пособій оканчивающимъ курсъ: имени бывшаго директора ген.-адъютанта гр. Игнатъева, имени «пажа Николая Веймарна» (пожертвов. его отцомъ) и имени бывшаго директора ген. - отъ - инфантеріи Дитерихса. См. Св. воен. пост., кн. XV (изд. 3). Лалаевъ, «Историческій очеркъ военно-учебныхъ заведеній съ 1700 по 1880 г.»; гр. Милорадовичъ, «Матеріалы для исторіи Пажескаго Его Имп. Величества корпуса». См. Пажъ.

К. К.

Пажесъ—см. Гарнье-П.

Пажи (Антонъ Pagi, 1624—1699) — церковный историкъ, францисканецъ. Его «Critica historico-theologica in universis annales ecclesiasticos em. et rev. Caesaris Card. Baronii», первый томъ которой былъ изданъ въ Парижѣ въ 1689 г., была окончена его племянникомъ *Францомъ II*. (1654—1721), также францисканцемъ (Антверпенъ, 1705) и вновь

издана въ исправленномъ видѣ (4 т., Антверпенъ, 1724). Послѣдній написалъ также исторію папъ, доходящую до 1447 г., подъ загл.: «Breviarium historicum - chronologico-criticum» (Антверпенъ, 1717—1724).

Пажилина—см. Палисадъ.

Пажикискіе—дворянскій родъ, восходящій ко второй четверти XVII в. и внесенный въ VI часть родословной книги С.-Петербургской губ. (Гербовникъ, VII, 84).

Пажитиникъ, также греческое сѣно, верблюжья трава, *Trigonella Foenum Graecum*—корловое растеніе изъ сем. мотыльковыхъ. Воздѣлывалось въ большихъ размѣрахъ египтянами, греками и римлянами, преимущественно на кормъ скоту. Въ послѣдующія времена, какъ экономическое растеніе, было забыто (исключая Востока) и только въ недавнее время снова обратило на себя вниманіе. Теперь П. разводится около Эрфурта (ради сѣмянъ), въ Моравіи, Вюртембергѣ, Эльзасѣ и южной Франціи. Въ концѣ 1850-хъ гг. были произведены опыты посѣва П. въ Бессарабской губ. Результаты оказались довольно благоприятными, но распространенія культуры не послѣдовало. Сѣно изъ П. чрезвычайно ароматично. Оно можетъ быть скормиваемо лишь небольшими порціями, преимущественно лошадамъ и овцамъ, особенно при настѣбѣ послѣднихъ на влажныхъ лугахъ. Рогатый скотъ ѣстъ его понемногу. Сѣмена П. въ кормъ не употребляютъ. Благодаря содержанію большого количества слизи, а также жирныхъ и эфирныхъ началъ, сѣмена находятъ примѣненіе въ медицинѣ (*Semen Foeni Graeci*). Г. К.

Пажоль—франц. генералъ (1772—1844) Въ компаніяхъ 1812—14 гг. П. принималъ выдающееся участіе и въ болахъ при Бородинѣ и Лейпцигѣ былъ раненъ.

Пажонъ (Клодъ Pajon, 1626—1685) — франц. реформатскій богословъ, былъ профессоромъ въ Сомюрѣ. Неоднократно обвиняемый за отступленіи отъ православнаго кальвинизма, онъ, наконецъ, отказался отъ профессуры и сдѣлался проповѣдникомъ въ Орлеанѣ. Весьма цѣнилось направленное его противъ Николая полемическое соч.: «Examen du livre, qui porte pour titre: Préjugés légitimes contre les Calvinistes» (à la Haye, 1683). Другія сочиненія остались не напечатанными. *Пажонизмъ* или ученіе П. старается смягчить суровое ученіе Кальвина о предопредѣленіи. По принятому въ Дордрехтѣ исповѣданію, Св. Духъ непосредственно и неукоснительно воздѣйствуетъ на духъ избранныхъ. П. усмотрѣвъ въ этомъ униженіе человѣческаго достоинства и поставилъ посредствующимъ звеномъ между благодатью и человѣческой волей разумное познаніе душею основныхъ истинъ и мотивовъ, предписанныхъ ей Св. Духомъ. Испорченность человѣческой природы объясняется скорѣе неправильностью его познанія, чѣмъ испорченностью воли; послѣднее есть результатъ перваго. Такимъ образомъ, воздѣйствіе Св. Духа на человѣка есть интеллектуальное. Пажонизмъ не былъ принятъ реформатскими богословами, собравшимися въ 1686 г. на роттердамскомъ синодѣ. Ср. Mailhet, «Claude Pajon» (Шар., 1883).

Мажу (Огюстенъ Ражоу, 1730—1809)—французскій скульпторъ, ученикъ Лемуана, всего 18-ти лѣтъ отъ роду, получилъ отъ парижской академіи художествъ первую премію, послѣ чего четыре года работалъ въ Римѣ. Въ 1767 г. выставилъ предъ публикою группу Плутона съ Церберомъ и получилъ за нее званіе члена академіи; въ томъ же году поступилъ преподавателемъ въ это учрежденіе. Произведенія П., хотя и не лишены недостатковъ, свойственныхъ искусству его времени, тѣмъ не менѣе должны считаться первостепенными среди тогдашнихъ скульптуръ. Главныя въ ихъ числѣ—портретныя статуи Декарта, Паскаля, Тюрена, Боссюа и Бюффона, три наяды парижскаго фонтана des Innocents, «Психея» (въ Люксамбургскомъ саду), фигуры Марса, Аполлона, Разума и Свободы въ Пале-Ройаль.

Мажъ (отъ *magis* слуга)—первоначально такъ называли мальчиковъ, предназначавшихся для услугъ знатныхъ лицъ и въ такомъ значеніи П. извѣстны у римлянъ. Въ средніе вѣка П. являлись однимъ изъ элементовъ феодальнаго строя, составляя первую степень къ полученію званія рыцаря. Дворянинъ, желая помѣстить сына своего въ П. къ королю или крупному феодалу, долженъ былъ доказать четыре поколѣнія дворянства съ отцовской стороны (*quatre quartiers paternels de noblesse*). П. воспитывались и жили за счетъ того лица, при которомъ находились; обязанности ихъ заключались въ дежурствѣ при его особѣ, сопровожденіи въ частной и боевой жизни и исполненіи услугъ (иногда чрезвычайно важныхъ). Супруги королей или феодаловъ также имѣли своихъ П. По достиженіи П. 14-лѣтняго возраста, онъ выходилъ изъ званія П., что совершалось съ особю церемоніею, и получалъ званіе *оружейносца* (см.). Съ упадкомъ феодализма значеніе П. постепенно уничтожалось, хотя еще до конца XVIII в. П. имѣлись при дворахъ западно-европейскихъ государей. Наполеонъ I также учредилъ П. при своемъ дворѣ; въ настоящее время обязанности П., при торжественныхъ и т. п. случаяхъ, обыкновенно несутъ воспитанники кадетскихъ корпусовъ и военныхъ школъ, а какъ самостоятельное учрежденіе П. существуютъ лишь у насъ.

П. в Россіи. Въ 1711 г., вмѣстѣ съ другими придворными званіями, являются и П., замѣнявши отроковъ (см.). Первоначально въ П. выбирала ювошей не по происхожденію, а случайно, почему среди первыхъ П. встрѣчаются лица нѣмецкаго и шведскаго происхожденія, не могущія претендовать на родовитость. До половины XVIII в. большинство П. состояло изъ дѣтей придворныхъ чиновъ и офицеровъ гвардіи. Они подраздѣлялись на П. и камеръ-П., представляющихъ высшее званіе; какъ тѣ, такъ и другіе считались на дѣйствительной придворной службѣ и обязанности ихъ заключались въ исполненіи разныхъ порученій особѣ царствующаго дома и прислуживаніи государынь. Сроковъ службъ П. не было установлено; обыкновенно служба продолжалась около 6 лѣтъ П. (отъ 8 до 13—14 лѣтъ) и 4 года камеръ-П. (15

—18 лѣтъ). Какъ исключительный случай, было назначено П. кн. М. А. Голицына (Квасника, см.), въ 1740 г., которому въ это время было 51 годъ. По окончаніи службы П. производились въ офицеры, иногда назначались прямо камеръ-юнкерами. До половины XVIII в. П. не имѣли особой организаціи и получали отъ казны жалованье и обмундированіе, для наблюденія за которыми, а равно и за поведеніемъ П. учреждена была должность *гофмейстера П.* Въ первое время число П. было крайне незначительно: наибольшее число ихъ было при Елизаветѣ Петровнѣ: 9 камеръ-П. и 40 П. Въ 1759 г. образованъ *корпусъ П.*, по образцу версальскаго. Съ этого времени начинается правильное обученіе П.: нѣмецкому, латинскому и французскому языкамъ, физикѣ, геометріи, фортификаціи, алгебрѣ, исторіи, географіи, геральдикѣ. При П. находилась многочисленная крѣпостная ихъ прислуга. Кромѣ камеръ-П. въ это время существовали рейтъ-П. и ягтъ-П., на обязанности которыхъ состояло сопровожденіе императрицы верхомъ и на охотѣ. Въ 1786 г. увеличено число П. и камеръ-П. —первыхъ до 60, а вторыхъ до 18 человекъ. Рейтъ-П. назначено имѣть по штату—18, а ягтъ-П.—6. Въ 1796 г. имп. Павелъ уничтожилъ ягтъ-П.; въ 1800 г. императоръ повелѣлъ, чтобы 5 камеръ-П. дежурили при особѣ Его Величества съ присвоеніемъ и званія лейбъ-П. но званіе лейбъ-П. уничтожено только по вошествіи Александра I на престолъ. 10 октября 1802 г. Александръ I преобразовалъ пажескій корпусъ въ военно-учебное заведеніе подъ наименованіемъ *пажескаго Его Имп. Величества корпуса* (составленные Шенелевыми, Гоие и Максимовыми). Въ 1894 — 96 г. О. Р. Фрейманъ издалъ биографіи бывшихъ П. подъ названіемъ «П. за 184 г.» (Фридрихстамъ, вып. 1—8).

П. ф.-В.

Мазанки — часть ноги животнаго между копыномъ и лапою; П. переднихъ ногъ называются *передними П.*, а заднихъ ногъ — *задними П.* У зайцевъ, затравленныхъ собаками или застрѣленныхъ изъ подъ гончихъ собакъ, «отпазанчиваютъ» (т. е. отрѣзываютъ ножомъ) заднія лапки и даютъ ихъ собакамъ; когда оба П. срываютъ, въ одной изъ заднихъ зайца дѣлаютъ прорѣзъ между сухожиліемъ и костью выше копына и вставляютъ въ него другую ногу; въ образованную такимъ образомъ ногою петлю продѣваютъ ремень, которымъ приторачиваютъ (привязываютъ) зайца къ сѣдлу охотника.

С. Б.

Мазевалькъ (Pasewalk) — городъ въ Помераніи на рѣкѣ Укеръ. 10 тыс. жителей; памятникъ имп. Фридриху III; 5 госпиталей, чугунно-литейный заводъ, мукомольныя и лѣсопильные мельницы. П.—древнее славянское поселеніе Подизвольскъ, въ XII в. сталъ пользоваться магдебургскимъ правомъ и вступилъ въ ганзейскій союзъ. Ср. Hückstadt, «Geschichte der Stadt P.» (Пазевалькъ, 1883).

Мазелки — с. Пензенской губ., Городищенскаго у. Жителей 4445, дворовъ 611;

мордовское село. Церковь, школа, 8 лавок, 2 очивинных заведений.

Иазьндь (Pázand или Pázand)—термин довольно неопределенный и двусмысленный. У парсов он встречается очень рѣдко, и только мусульманские писатели употребляют его, говоря о религиозных книгах парсов. Поэтому определить его значение трудно. Шпигель («Eranische Alterthumskunde», т. III, 794) ведет это слово из древняго авестийскаго выраженія *raiti zañi* (=предположеніе, допущеніе) и придаетъ ему очень широкое значеніе: «пониманіе текста въ его настоящемъ смыслѣ». Въ обыкновенномъ же, болѣе узкомъ употребленіи этотъ терминъ прилагается къ тексту известной части комментарій къ Зендавестѣ (см.), характеризую въ известной степени ихъ содержаніе, и къ языку этого текста. Въ первомъ случаѣ П. означаетъ болѣе поздній комментарий, въ которомъ объясняется и дополняется не только самый текстъ Авесты, писанный на древнемъ «зендскомъ» языкѣ (см.), но и комментарій къ ней, писанный на среднеиранскомъ языкѣ *pehlevi* (см.) и носящій названіе *zend* (предполагается, отъ *zañi* = толкованіе, объясненіе), перенесенное неправильно европейцами на языкъ самой Авесты (см. Зендъ). Арабскій историкъ и путешественникъ Масуди (950 по Р. Хр.) говоритъ: «такъ какъ персы не понимали Авесты, то Зарадуштъ (=Зороастръ) написалъ комментарий, который они назвали *zend*»; потомъ онъ написалъ комментарий къ этому комментарий и назвалъ его П.. Въ пехлевійскомъ переводѣ или комментарий Авесты встраиваются семитические элементы, которые (вмѣстѣ съ нѣкоторыми устарѣлыми иранскими формами) носятъ названіе *guzarish*. Передача или переводъ этихъ элементовъ въ иранской формѣ называется П. Этотъ П. можетъ быть написанъ пехлевійскими буквами (если одно слово П. поставлено вмѣстѣ гузавареша среди пехлевійскаго текста), или онъ пишется авестийскими («зендскими») письменами (если транскрибируется цѣлый текстъ) и называется тогда «текстъ П.». Этотъ текстъ пишется также прямо новоперсидскими буквами, получая тогда названіе просто «П.». Языкъ его въ этомъ послѣднемъ случаѣ отличается отъ новоперсидскаго отсутствіемъ арабизмовъ и частымъ употребленіемъ устарѣлыхъ формъ, словъ и конструкций. Его можно было бы назвать *parsi* (см.), какъ это и дѣлаетъ Шпигель («Grammatik der Parsisprache», Лпц., 1851), понимающій подъ *parsi* то, что жрецы парсовъ (дастуры) называютъ П. Дѣло въ томъ, однако, что сами парсы не называютъ его такъ, подразумывая подъ *Parsi* или *Farsi* просто новоперсидскій языкъ въ его болѣе древней стадіи, болѣе или менѣе похожей на языкъ поэта Фирдуси. Комментарій П. имѣетъ менѣйшій авторитетъ, чѣмъ пехлевійскій комментарий Авесты или «зендъ»; онъ гораздо позднѣе послѣдъ иго и, повидимому, имѣетъ болѣе ученый и книжный характеръ. См. Парса. С. В.—ч.

Иазиграфичіа—этимъ терминомъ иногда обозначаются попытки создать искусственный оптический языкъ изъ письменныхъ знаменъ,

имѣющихъ одинаковое условное значеніе для всѣхъ народовъ, какими бы языками они ни говорили. О подобнаго рода системахъ, въ родѣ «Philosophical language» епископа Вилькинса, «Идеографіи» дон-Саннибалдо де Маса и др. см. Всемирный языкъ. С. В.—ч.

Иазисогія — весьма рѣдкій терминъ, равносильный термину «всемирный языкъ» (см.).

Иазмашиа (Петръ Pázmany, 1570—1637) —кардиналъ, венгерскій ораторъ, положившій начало венгерской литературной прозѣ. Сынъ протестантскихъ родителей, П. 13 лѣтъ принялъ католичество и впоследствии поступилъ въ орденъ иезуитовъ. Блестящій ораторъ, глубоко преданный католицизму, онъ съ успѣхомъ защищалъ его интересы въ Венгрии и былъ возведенъ въ 1616 г. въ санъ прimate Грана, а въ 1629 г. кардинала. Его сочиненія, въ особенности написанныя въ 1613 г., по образцу Беллармина, «Hodegeus», важны какъ въ литературномъ, такъ и въ церковно-политическомъ отношеніи. Онъ основалъ въ 1623 г. вѣнскій «Pazmaneus» (семинарія для клериковъ венгерскихъ діоцезъ), въ 1635 г. тырнавскій (Тугнау) университетъ, перенесенный впоследствии въ Будапештъ, и мн. другихъ католическо-учебныхъ заведеній. Его «Orega optica» изданы Богнаромъ (Пештъ, 1894 и сл.). Ср. Fraknoi, «Pázmany Peter és kora» (3 т., Будапештъ, 1868—72; въ 1 т.—1886); Schuriker, «Peter Pázmany» (Кельвъ, 1886).

Иазо-дель-Норте (Paso del Norte) или *Ciudad Juarez* (Ciudad Juarez) — самый сѣверный городъ въ штатѣ Чихуахуа, въ Мексиканской респ., на правомъ берегу Ріо Гранде или Браво, на выс. 1140 м. надъ ур. моря. въ плодородной равнинѣ, напротивъ Техаскаго гор. Эль Пазо, на границѣ съ Соед. Штатами. Богатые свинцовые и серебряные рудники, желѣзные заводы. 4 банка и значительная торговля. Жителей 15000 (1893).

Иазуруаншъ (Rasuguan) — нидерландское резиденство въ восточной части острова Явы, 5308 кв. км. и 936319 жителей (1891), въ томъ числѣ 1975 европейцевъ, 6018 китайцевъ, 1024 арабовъ, остальные туземцы—малайцы. Орошается р. Брайтасъ. Лучшее кофе и табакъ на Явѣ; сахарный тростникъ и индиго. На В горы Тенгеръ съ вулканами Семеру (3666 м.) и Брано (2661 м.). Береговой островокъ Землу облудетъ слѣдующими гѣздами. Главный городъ П. при желѣзной дор. 21366 жителей (486 европейцевъ), хоршид гавань.

Иазуха — въ ботаникѣ П. называется уголь, образуемый листомъ и тѣмъ мслдоузлемъ стебля, къ которому прикрѣпляется листъ.

Иазухи (анат.)—пять полостей въ костяхъ черепа млекопитающихъ, расположенныя въ области носа и соединяющіяся съ полостью его (почему и называются также «добавочными полостями»), именно 1) двѣ лобныя П. (Sinus frontales), расположенныя въ лобной кости позади надпереносья и отдѣленныя другъ отъ друга перегородкой; 2) двѣ основныя П. (Sinus sphenoidales), расположенныя въ клиновидной кости; 3) одна верхнечелюстная или Гайморова П. (Sinus maxillaris seu Ant-

гум Нугнгоги), находящаяся въ тѣлѣ верхней челюсти и представляющая одиночную полость, раздѣленную на двѣ нѣсколькими невысокими поперечными перегородками на рядъ углублений. Эпителий, выступающій П., не имѣетъ обонятельной функціи. У низшихъ позвоночныхъ, именно у беззубыхъ гадюкъ и пресмыкающихся, имѣется П. только въ верхней челюсти. П. иногда называютъ также и другія полуоткрытыя полости, напр. нѣкоторыя полости въ головномъ мозгу.

Пазухинъ (Александръ Дмитриевичъ, 1841—91)—По окончаніи курса въ московскомъ университетѣ былъ въ Алатырскомъ у. мировымъ судьей и предводителемъ дворянства; сыгралъ видную роль въ казанской комиссіи (XIV, 803) п въ разработкѣ положенія о земскихъ начальникахъ. По гдѣ-ніе годы жизни былъ правителемъ канцелярій министерства внутреннихъ дѣлъ. Ему принадлежатъ брошюра: «Современное состояніе Россіи и сословный вопросъ» (М., 1835).

Пазухины—дворянскій родъ, происходящій отъ Ивана Демидовича (Иванъ Второго сынъ) П., съ отчичемъ дѣйствовавшего противъ поляковъ въ 1613 г. и пожалованнаго вотчиною за службу въ московское осадное сидѣнье 1618 г. Отъ двухъ его сыновей пошли двѣ вѣтви этого рода, сибирская и костромская. Изъ сибирской вѣтви происходила мать исторіографа Н. М. Карамзина. Родъ П. внесенъ въ VI часть родословной книги Сибирской и Костромской губ. (Гербовникъ, IX, 75)

Пазухинный (бот.)—сидящій въ пазухѣ; напр., П. почка, П. цвѣтокъ и т. д.

Пазъ (по-фински Паазъ-Юокки)—рѣка, Архангельской губ., Кольскаго у., составляетъ стоицъ значительнаго оз. Энаре. Длина болѣе 100 в., общее направленіе теченія съ ЮЮЗ на ССВ. Прежде русско-норвежская граница проходила по этой рѣкѣ, но съ 1826 г. граница совпадаетъ съ берегами рѣки только до церкви Бориса и Глѣба, лежащей на лѣвомъ берегу; обойдя эту мѣстность, граница переходитъ рѣку, нижнее теченіе которой лежитъ въ норвежскихъ предѣлахъ.

Ю. III.

Пайзелло (Giovanni Paisiello, 1741—1816)—одинъ изъ лучшихъ итальянскихъ оперныхъ композиторовъ. Въ 1763 г. въ Болонью поставлены съ блестящимъ успѣхомъ его двѣ оперы. Модена, Парма, Венеція, Миланъ, Римъ, Туринъ наперерывъ приглашали П. ставить свои оперы въ ихъ театрахъ. Написанная имъ около этого времени опера «Il Marchese di Tulipano» имѣла почти безпрѣлѣнный въ ту эпоху успѣхъ. Въ 1776 г. П. прѣхалъ въ Петербургъ, гдѣ онъ оставался восемь лѣтъ и гдѣ написаны имъ оперы: «La Serva padrona», «Il Barbiere di Siviglia», «La finta amante», «Il Matrimonio inaspettato» и пр. По возвращеніи въ Неаполь П. получилъ мѣсто капельмейстера придворной капеллы. Въ 1802 г. П., по приглашенію Наполеона, прѣхалъ въ Парижъ, гдѣ написалъ для короаніи Наполеона въ 1804 г. мессу и Те Деумъ. П. написалъ 118 оперъ, кантаты, квартеты, симфоніи, рондо, духовныя сочиненія и пр. Подробно о П. см. Аг-

nold, «Giovanni Paisiello, seine kurze Biographie und ästhetische Darstellung seine Werke» (Эрфуртъ, 1810); Gagliardo, «Onori funebri renduti alla memoria di Gio. Paisiello» (Неаполь, 1816); Quatremère de Quincy, «Notice historique sur la vie et les ouvrages de Paisiello» (П., 1817) и пр.

H. C.

Пайсѣій-Успенскій-Николаевскій мужской, 3 класса монашество (съ 1764 г.)—Костромской губ., Галичскаго у., въ 1½ в. отъ Галича. Существовалъ уже въ XIV в. и первоначально назывался Николаевскимъ до 1601 г., когда здѣсь умеръ преп. Пайсѣій. Чудотворная икона Успенія Богородицы, известная подъ названіемъ Овиновской (по имени боярина Ивана Овина).

Пайсѣій—святые православной церкви: 1) препод., въ мѣрѣ Павелъ Гавреневъ; на 11 году постриженъ былъ препод. Макаріемъ Казанскимъ въ иночество. П. основатъ по просьбѣ угличскаго князя Андрея Васильевича въ Угличѣ Покровскій м-рь, въ которомъ былъ первымъ игуменомъ. Скончался П. на 107 г. своей жизни, въ 1504 г.; память 6 іюня; 2) препод. отецъ черемскій, жилъ въ XIV в.; память 28 августа.

Пайсѣій—препод., игуменъ галичской Успенской обители; былъ свидѣтелемъ междуособныхъ распрій князя Юрія Галичскаго п сннновой его съ вел. княземъ Василіемъ II Темнымъ. По кончинѣ князя Дмитрія Краснаго (1440 г.). П. проважалъ тѣло его въ Москву и по завѣщанію усопшаго принесъ вел. князю икону Богоматери, списанную съ чудотворной Овиновской. П. скончался въ 1460 г.; память 23 мая.

Пайсѣій I—патріархъ сербскій (1614—46), изъ митрополитовъ Новобрада. По ходатайству митроп. скопльскаго Симеона, царь Михаилъ Феодоровичъ, въ 1641 г., выдалъ жалованную грамоту на имя сербскаго архіепископа П въ его «Петцкой Вознесенскій монастырь» на прѣздъ въ Москву за милостынею послѣ семи или восьми лѣтъ; но уже въ 1643 г. прибылъ на русскую границу печскій архим. Кентирионтъ за милостынею. Изъ грамоты, посланной архимандритомъ съ царю изъ Путява, видно, что П., почти столѣтній старецъ, находился въ «невозѣ въ турецкой землѣ, сидѣлъ въ желѣзахъ и «ради данія впасть въ великій долгъ». П. написалъ «житіе» царя Уроша и службу ему, а также «Повѣсть вратцѣ о праведномъ Стефанѣ Шчлянковичѣ, деспотѣ сербскомъ» (ум. въ 1515 г.). См. прот. Добронравинъ, «Очеркъ исторіи славянскихъ церквей» (СПб., 1873); игуменъ Арсеній, «Архiepископы и патріархи сербскіе съ начала XIII до второй половины XVIII стол.» («Православное Обозрѣніе», 1868, августъ).

Пайсѣій Великій (ум. 400 г.)—знаменитый египетскій авва. Онъ удалился изъ гор. (Александриѣ) въ пустыню еще въ юныхъ лѣтахъ, сначала иночествовалъ подъ руководствомъ аввы Павлы, потомъ избралъ полное уединеніе въ пустынѣ, въ изрытой имъ самизъ пещерѣ. Здѣсь около него собралась большая масса иночествующихъ; тогда онъ ушелъ въ новое уединеніе, но и здѣсь его нашли и онъ сталъ руководителемъ нѣсколькихъ монаше-

ских общинъ. Ему приписываютъ даръ прозорливости и чудотвореній.

Иванъ Величковскій (1722—1794) — архимандритъ Нямецкаго монастыря въ Молдавіи. Сынъ полтавскаго протоіерея, П. 17-ти лѣтъ вступилъ въ монастырь Любичскій, перешелъ въ скитъ Трействны къ Молдавіи, отсюда—въ скитъ Кларудъ, отличавшійся особенною строгостію жизни монаховъ; отсюда переселился на Аеоны, гдѣ основалъ особую монашескую общину — скитъ св. Іліи, тогдашняго константинопольскаго патріарха. Въ 1763 г. П. съ 64 монахами переселился въ Валахию по просьбѣ тамошняго государя, для лучшаго устройства въ этой странѣ монашеской жизни, и сдѣлалъ настоятелемъ м-ря Драгомирна. Послѣ войны Россіи съ Турціей 1768 г., когда Драгомирна перешла подъ власть Австріи, князь Гика отдалъ въ управленіе П. Скуляскій м-рь, откуда потомъ онъ перешелъ, наконецъ, въ м-рь Нямецкій, гдѣ, въ 1790 г., возведенъ въ санъ архимандрита. Строгая жизнь, въ связи съ любовью къ духовному образованію и обширн. духовно-литературная производительность, сдѣлали имя его очень вѣстнымъ. Его переводы съ греческаго на русскій святоотеческихъ твореній, долго бывшіе единственными въ русской литературѣ, составляли цѣлую бібліотеку, читались повсюду. Такъ, имъ изданы: «Добротолюбіе», сочиненія Исаака Сирина, Феодора Студита («Огласительныя слова», М., 1853), Варсоноія, Григорія Паламы, Максима Исповѣдника, Феофила («Главы о любви», М., 1856), «Восторгнутыя класы» — сборникъ изъ твореній Златоуста, Мелетія, патр. Фотія, авв. Марка, Аммона, Зосимы, Феогноста, Симеона и др. (М., 1849), нѣсколько житій святыхъ по греческимъ источникамъ и т. д. Цѣнятся его «Письма», собранныя и изданныя уже послѣ его смерти. Ср. «Житіе и писанія старца П. Величковскаго» (Одесса, 1887). *Н. Б.—ст.*

Иванъ Лигаридъ (1610—78) митрополитъ газскій. Родился на о-вѣ Хиосѣ. Въ 1623 г. отправленъ въ Римъ, гдѣ получивъ образованіе въ греческой коллегіи; окончилъ курсъ въ 1635 г. со степенью доктора богословія. Въ это время папой былъ Урбанъ VIII, который былъ очень заинтересованъ распространеніемъ католицизма на Востоцкѣ; еще во время своего пребыванія въ Римѣ П. издалъ двѣ книги въ интересахъ латинства: произведенія Аркудія и Родина, двухъ миссіонеровъ латинства въ Польшѣ и Греціи. Въ 1641 г. П. былъ отправленъ на Востоцкѣ, но уже въ 1644 г. долженъ былъ уѣхать изъ Константинополя, такъ какъ на патріаршій престолъ возшелъ Пареній II, энергично борющийся съ іезуитскимъ вліяніемъ на Востоцкѣ. П. отправился въ Молдавію, гдѣ былъ на службѣ у тарговицкаго митрополита Стефана и учителемъ яскаго придворнаго учителя; кромѣ того занимался приготовленіемъ къ изданію на румынскомъ языкѣ Кормчей книги. Отсюда онъ уѣхалъ въ Іерусалимъ, съ іерусалимскимъ патріархомъ Писисіемъ, который прибылъ сюда проѣздомъ изъ Москвы. Въ 1651 г. посвященъ въ Іерусалимъ въ монахи, а въ 1652 г. въ митрополита газскаго, но въ свою

митрополию П. такъ и не появлялся; въ 1657 г. онъ жилъ опять въ Валахіи, гдѣ принимаетъ участіе въ дворовыхъ заговорахъ. Тутъ застаютъ его предъ женіе патріарха Никона прѣхать въ Россію и принять участіе въ предпринятыхъ имъ церковныхъ реформахъ. Но только въ 1662 г. П. прибылъ въ Россію въ самый разгаръ распри между Алексѣемъ Михайловичемъ и Никономъ. П. принялъ сторону царя и бояръ — враговъ патріарха. Къ нему обратился бояринъ Стрѣшневъ съ тридцатью вопросами, въ которыхъ изложилъ поведеніе Никона и спрашивалъ у П. отвѣта. П. отвѣтилъ полнымъ осужденіемъ Никона; подлинное заглавіе его отвѣта: «Отписка боярину Семену Лукьяновичу Стрѣшневу митрополита газскаго П. на тридцать вопросовъ отвѣты новыхъ обычаевъ Никоновыхъ, бывшаго патріарха Московскаго въ 171 г.» П. пріобрѣлъ вліяніе на царя, благодаря своей учености. Онъ первый совѣтовалъ царю пригласить восточныхъ патріарховъ для суда надъ Никономъ; самъ же онъ не принималъ явнаго участія въ соборѣ, хотя былъ приглашенъ патріархами къ тайному совѣщанію. Своимъ вліяніемъ П. пользовался для выпрашиванія у царя подачекъ, ходатайствовалъ за своихъ соотечественниковъ и даже самъ занимался торговлею. Все это время П. незаконно пользовался титуломъ митрополита, такъ какъ давно уже былъ лишенъ каведры и даже проклятъ, какъ еретикъ, патріархамъ константинопольскимъ и іерусалимскимъ за написанію имъ книгу о подвизникахъ и патріархахъ, въ которой выступилъ въ защиту папской власти. Извѣстіе объ этомъ пришло въ Москву въ 1668 г., но не испортило отношеній между П. и Алексѣемъ Михайловичемъ; напротивъ, послѣдній ходатайствовалъ о прощеніи П. передъ патріархомъ іерусалимскимъ Нектаріемъ, который исполнилъ просьбу царя и прислалъ разрѣшительную грамоту. Умеръ П. въ Кіевѣ, потерявъ всякое вліяніе въ Москвѣ. Ученикъ Іезуитовъ, П., по нѣкоторымъ извѣстіямъ, даже былъ посвященъ въ Римѣ въ священнической санъ и получалъ отъ папы ежегодное содержаніе, что не мѣшало ему въ Москвѣ притворяться православнымъ. Вообще это былъ человекъ равнодушный къ вѣрѣ и нравственности, искавшій только вѣстныхъ отлицъ и матеріальныхъ благъ. Ему принадлежатъ еще изъясненіе божественной литургіи, написанное въ духѣ латинства историческое сочиненіе о патріаршествовавшихъ въ Іерусалимѣ, исторія о-ва Хиоса и исторія осужденія патріарха Никона, вошедшую въ третій томъ книги Palmer'a: «The patriarch and the tsar». Ср. Каптеревъ, «Характеръ отношеній Россіи къ православному Востоку» (М., 1835); статья Лавровскаго въ «Христіанскимъ Читаніи», 1839 г., №№ 11, 12; Горскій, «П. Лигаридъ допріѣзда въ Россію»; Legrand, «Bibliographie Hellenique» (т. IV, 1896). *А. Г. К.*

Иванъ Самоковскій — писатель и дѣятель болгарскаго возрожденія, авторъ сочиненія «Исторія славеноболгарская о народахъ и царѣхъ и святыхъ болгарскихъ, и о всѣхъ дѣяніяхъ болгарскихъ», съ появленія котораго начинается болгарское національное движеніе.

П. родился около 1720 года в самоковской епархии, в окрестностях старого Рыдского монастыря, был монахом Хиландарского монастыря на Афонѣ, гдѣ исполнял должность проигумена. Пребывание в Хиландарѣ сербскаго историка Рача (1758) и его историографическіе труды побудили молодого П. предпринять нѣчто подобное и для его родного народа, чтобы замолли насмѣшки сербскихъ и греческихъ монаховъ надъ отсутствіемъ у болгаръ исторіи. Въ течение 2 лѣтъ П. собиралъ матеріалы на Афонѣ и въ Болгаріи, путешествовалъ съ тою же цѣлью по «Нѣмской землѣ», т. е., вѣроятно, по Ванату. Главнымъ, хотя неудовлетворявшимъ его источникомъ, было сочиненіе Мавро Орбини: «Regno degli Slavi» (Pesaro, 1601) въ русскою переводѣ (1722), на ряду съ нимъ «Церковная исторія» Баронія (рус. пер., 1716) и греческія легенды; кромѣ того, П. были извѣстны немногочисленные болгарскіе документы и житія святыхъ. Послѣ этой предварительной работы П. началъ писать свою книгу въ Хиландарѣ, но окончилъ ее (1762 г.) уже въ Зографскомъ монастырѣ, куда былъ вынужденъ удалиться и гдѣ нашелъ новые матеріалы. О позднѣйшей жизни П. извѣстно только то, что онъ путешествовалъ по Болгаріи и давалъ тамъ списывать свою книгу; такъ, около 1765 г. онъ былъ въ Котелѣ. Научное значеніе книги П. ничтожно, но пламенный напоминанія о старыхъ болгарскихъ царяхъ - патриархахъ, ненависть къ грекамъ-утѣшителямъ, укеры ренегатамъ, любовь къ болгарскому языку — всё эти черты книги П. нашли горьчій отзвукъ въ болгарскихъ областяхъ. Книга П. усердно списывалась болгарами еще въ нашемъ столѣтіи, пока наконецъ Христоки Павловичъ не издалъ ее въ Пештѣ въ 1844 г., хотя и въ значительно измѣненной формѣ, подъ заглавіемъ: «Царственникъ, или исторія Болгарская, която учѣ. отъ гда си Болгаре произиши и т. д.» (ни имя Павсій, ни имя издателя не указаны въ книгѣ). — О. П. см. «Вѣлг. Квишци» 1859, II (540 — 541); ст. Дринова, «Пер. Спис.» (IV, 3—26; ср. тамъ же III, 3—34); Голубинскій, «Истор. Слав. перк.» (709—710); Ламанскій, «Богд. Сѣв. XVІІІ в.» («Ж. М. Н. Пр.», 1869, IX, 107—123); Пыляевъ, «Исторія слав. литературъ» (т. 1-й, стр. 105—108); Жигебекъ, «Gesch. der Bulg.» (1876, стр. 517—520).

Павсій Ярославовъ—иннокъ Спасо-наменскаго м-ря, съ 1478 по 1482 г. игуменовалъ въ Троицко-Сергіевой лаврѣ. Очевидно, онъ пользовался извѣстностью: Геннадій новгородскій старается узнать его мнѣніе по вопросу о седьмой тысячѣ лѣтъ и о связанномъ съ ея концомъ пришествіи Христа; Іоаннъ III предлагаетъ П. занять московскую митрополию послѣ Геронтія. На соборѣ 1503 г. П. высказывался противъ монастырскихъ мнѣній. Ему принадлежатъ два сочиненія: «Сказаніе о Спасо-наменскомъ м-рѣ» (на оз. Кубенскомъ), составленное на основаніи монастырскихъ записокъ и преданій и заключающее, кромѣ данныхъ по исторіи обителей, свѣдѣнія о борьбѣ въ этой мѣстности язычества съ христіанствомъ; «О второмъ бракѣ вел.

князя Василія». Кромѣ указанія того какую роль играли при этомъ разные русскія духовныя лица, здѣсь помѣщены посланія четырехъ вселенскихъ патриарховъ и старцевъ Святой горы.

Чаиі (хим.).—слово, введенное въ русскую химическую литературу академикомъ Гессомъ: оно должно было замѣнить «эквивалентъ», какъ видно изъ слѣдующей выписки изъ его «Основаній чистой химіи» (6 изд., 1846, стр. 25—26): «...отношенія соединяющихся тѣлъ на вѣсъ постоянны для всѣхъ тѣлъ и для всѣхъ могутъ быть опредѣлены», а потому «предпочитаютъ придерживаться этимъ отношеніямъ, которыя мы назвали *П.* (equivalents)». «Итакъ, *П.* относится къ выраженію *атомовъ отношеній*, а *атомъ* къ *объемамъ*; можно сказать, что вода состоитъ изъ 1 *П.* кислорода и 1 *П.* водорода, или, что она состоитъ изъ 2 *объемовъ*, или *атомовъ*, водорода и одного кислорода...». «Знакъ употребляемый выражаетъ *П.*, а не *объемы* тѣлъ, и потому здѣсь знакъ водорода не перечеркивается, какъ то прежде дѣлали, а нѣкоторыми химиками еще понинѣ дѣлается». Исторія выработки современныхъ атомныхъ вѣсовъ, а равно понятія объ эквивалентахъ и молекулахъ будутъ изложены при сл. Эквиваленты и Частицы; здѣсь же можно только указать, что подъ «атомами» Гессъ подразумѣвалъ атомные вѣса Гей-Люссака-Берцелиуса, введенные на основаніи положенія Гей-Люссака, что «равные объемы газовъ содержатъ равное число атомовъ». Что касается словъ «*П.* относится къ выраженію вѣсовыхъ отношеній», то, очевидно, тутъ подразумѣвались воззрѣнія, главнымъ защитникомъ которыхъ былъ Л. Гмелинъ («Handbuch der Chemie» 1843) и относительно которыхъ Либихъ писалъ Берцелиусу (въ 1839): «Уже давно меня занимаетъ очень важный для науки вопросъ. Онъ будетъ поднятъ при поѣздкѣ въ Фрейбургъ, которую я совершилъ въ обществѣ Л. Гмелина, Веллера, Магнуса и Г. Розе, и всѣ мы были одного мнѣнія. А именно, необходимо въ формулахъ атомы объемной теоріи замѣнить эквивалентами и вмѣсто H_2 или H писать просто H ... Какое можетъ имѣть отношеніе теорія, философія химіи, къ способу писанія. Нипогда не придутъ къ соглашенію относительно вѣсовъ атомовъ... для преподаванія же очень невыгодно различіе между понятіями объ атомѣ и эквивалентѣ... Ты одержишь большой триумфъ, если предложеніе судятъ исходить отъ тебя; всѣ химіи, всѣ, съ которыми я говорилъ, желаютъ этого». Кто изъ русскихъ авторовъ началъ употреблять слово *П.* въ современномъ значеніи (см. VII, 658) сказать трудно; правда, въ «Курсѣ химической технологіи» Ильенкова (1851, стр. VII) говорится: «чтобы представить и количественный составъ тѣлъ знакамъ элементовъ приписывается извѣстная относительная величина, которую называютъ *П.*, но какъ у Ильенкова, такъ и у нѣкоторыхъ другихъ авторовъ (см. «Курсъ химической технологіи» А. Ходнева, 1855, ч. I, стр. 100; «Начальныя основанія химіи», составленныя по Ренью П. Егоровымъ, 3 изд. 1857, стр. 46); «Курсъ элементарной общей

химии», составленный А. Кагуромъ, переведенный и изданный под редакціей Н. Ильина, 1859, стр. 23) въ таблицахъ П. приводятся числа «эквивалентовъ» Л. Гмелина *); у Бутлерова, однако («Введение къ полному изучению органической химии», 1864, стр. 27), мы находимъ уже, что «наименьшее количество (элемента), входящее въ составъ частицы, называется пайнымъ количествомъ, П., или химическимъ атомомъ вещества».

А. И. Горбовъ, А.

Найи (татар.)—часть, доля, порція. *Товарищество на пайхъ* тоже, что акционерное общество (I, 332). П. назыв. также доля, принадлежащая членамъ кооперативныхъ обществъ, въ частности ссудо-сберегательныхъ товариществъ (см.). *Паевой капиталъ*—капиталъ, составившійся изъ взносовъ пайщиковъ, акционерныхъ капиталъ.

Найиш (Шарль-Жанъ-Баптистъ Рауа) — франц. журналистъ-демократъ (1813—65), не разъ подвергавшійся судебнымъ преслѣдованіямъ при Луи-Филиппъ и позднѣе. Изучивъ спеціально римскій вопросъ, П. много писалъ о Римѣ, куда нѣсколько разъ ѣздилъ и гдѣ былъ заключенъ въ тюрьму по приказанію папы. Кромѣ обратившихъ на себя вниманіе корреспонденцій въ газету «*Siècle*» и многочисленныхъ статей историческаго и политическаго содержанія, ему принадлежатъ сочиненіе «*Le Sachots du rare*» (П., 1865), любопытное по подробностямъ придворной жизни папъ. П. написалъ біографію Гарриальди, разошедшуюся въ 50 тысячахъ экземпляровъ.

Найишъ (Ансельмъ Рауен) — химикъ (1795—1871), слушалъ лекціи Вокелена, Шверля и Тенара, затѣмъ обучался съ 1814 г. въ политехнической школѣ. Въ 1835 г. онъ временно замѣщалъ М. Дюма въ центральной школѣ (Ecole central) въ Парижѣ, а въ слѣдующемъ году былъ назначенъ профессоромъ. Позже онъ перешелъ въ *Conservatoire des arts et métiers* по кафедрѣ прикладной химіи и сдѣлался членомъ парижской академіи наукъ. Главнымъ образомъ П. интересовался вопросами примѣненія науки въ области промышленности. Писалъ онъ много по химіи чистой и прикладной, агрономической: о пивовареніи, винокуреніи, о свеклосахарномъ производствѣ и т. д. Гл. труды его: «*Traité de la fabrication et du raffinage des sucres*» (1830); «*Mémoires sur les développements des végétaux*» (1842); «*Précis de chimie industrielle*» (1849; 6 изд. 1877); «*Cours de chimie appliquée*» (1847); «*Les maladies de pommes de terre, des blés et des vignes*» (1813); «*Précis théorique et pratique des substances alimentaires*» (1853; 4 изд. 1866); «*Traité complet de la distillation*» (1858; 5 изд. 1866).

Найденъ — хазя — рѣчка Приморской области, Южно-Уссурийскаго края, лѣвый притокъ Саудого-Улаха, ниже устья Эрльдогу.

*) При эквивалентномъ обозначеніи, еще до сихъ поръ очень часто встрѣчающемся по франц. руководствамъ и журналамъ, числа для: водорода, фтора, хлора, брома и йода; азота, фосфора, мышьяка, сурьмы и висмута; бора, натрия, кали и серебра—тождественны съ числами атомныхъ вѣсовъ; для остальныхъ элементовъ—атомные вѣсы равны удвоеннымъ «эквивалентамъ».

Протекаетъ въ гористой мѣстности. Около 50 в. длины.

Найеръ (Фридрихъ Рауер)—германскій и вюртембергскій политическій дѣлатель, род. въ 1847 г., по окончаніи юридическаго факультета въ Тюбингенѣ сдѣлался адвокатомъ въ Штуттгартѣ (1871) и приобрѣлъ весьма значительную популярность. Одновременно занимался политической агитаціей, какъ журналистъ и политическій ораторъ. Радикалъ по убѣжденіямъ, онъ примкнулъ къ южногерманской народной партіи (XX, 585). Въ 1877 г. былъ избранъ въ рейхстагъ, членомъ котораго, съ перерывами 1878—80, 1887—90 гг., состоятъ до-нынѣ. Одинъ изъ даровитѣйшихъ членовъ партіи, онъ вскорѣ былъ избранъ председателемъ ея комитета. Онъ также состоятъ депутатомъ, а съ 1895 г. президентомъ вюртембергскаго ландтага. Ему принадлежатъ книга: «*Neues Recht in Württemberg, zur Orientierung für Nichtrechtsgelehrte*» (1874; 3 изд., Штуттг., 1888). В. В.—сз.

Найеръ (Юлій Рауер) — полярный путешественникъ, род. въ 1812 г. въ Австріи. Профессоръ исторіи въ военной школѣ въ Вѣнѣ, но прозводилъ и съемку австрійскихъ Альпъ. Въ 1869 г. онъ принялъ участіе во второй германской экспедиціи Кольдевея въ Гренландію. Вскорѣ по возвращеніи П. принялъ участіе въ другой полярной экспедиціи, начальникомъ которой былъ лейтенантъ австрійскаго флота Вейрехтъ (см.). Въ 1871 г. они плавали между Шпицбергеномъ и Нов. Землею, а въ слѣдующемъ году были снаряжены экспедиція на суднѣ «*Тегетгофъ*». подъ начальствомъ Вейрехта, съ цѣлью достигнута по возможности наиболѣе сѣвернаго пункта между Шпицбергеномъ и Новою Землею; въ это плаваніе былъ случайно открытъ архипелагъ Франца-Иосифа, гдѣ въ теченіе двухъ зимовокъ Найеръ совершилъ нѣсколько поѣздокъ на саняхъ по архипелагу, изъ нихъ наиболѣе длинная и важная — весенняя поѣздка (апр.) 1874 г., когда П. удалось достигнуть сѣв. шир. 82° 5'. Результатомъ его поѣздокъ явилась первая карта Земли Франца-Иосифа, но, какъ показали рекогносцировка сѣв.-вост. части Нансеномъ и съемка южн. и средней части Джексономъ, она далека отъ вѣрности и, не смотря на новѣйшую переработку ея П., въ 1897 г., востая остается неудовлетворительною. По возвращеніи П. вышелъ въ отставку и предался живописи; его картина «*Конецъ экспедиціи Франклина*», въ 1883 г., получила въ Мюнхенѣ иедадь. Описание поѣздокъ П. по Землѣ Франца-Иосифа можно найти въ изложеніи путешествія «*Тегетгофа*». Ю. Ш.

Найзанду (Paysandu)—департаментъ въ южно-америк. республикѣ Уравай. 1325 кв. км., съ населеніемъ около 35000 чел. Богатъ золотомъ, серебромъ, мѣдью, желѣзомъ, свинцомъ, мраморомъ, агатами, сѣрой, гѣсами дорогихъ и разнообразныхъ породъ. Главное занятіе жителей—скотоводство и приготовленіе мясныхъ консервовъ. Главный городъ П. — прежній *Санъ-Венито*, на лѣвомъ берзгу Урагвая, основанъ въ 1771 г. Ведетъ значительную торговлю скотомъ и кожами. Жителей 20000 (1890).

Пайксъ-Пикъ (Pike's Peak)—гора въ центральной области Соединенныхъ Штатовъ, въ шт. Колорадо, въ цѣпи Скалистыхъ горъ П. Самая южная возвышенность отрога Фронтъ-Рэнджа, поднимается въ Южн. Паркѣ на выс. 4 91 м. надъ ур. моря, у $38^{\circ}50'51''$ с. ш. и $106^{\circ}22'31''$ з. д.; служить колыбелью Кипящему Фонтану (Boiling Fountain), которая окружаетъ его съ С и В на склонахъ къ Арканзасу. Здѣсь находится одна изъ важнѣйшихъ метеорологическихъ станцій Соед. Штатовъ.

Пайкуль—дворянский родъ изъ Швеции, въ началѣ XVI в. переселившійся въ Эстляндию. Георгъ П. (1603—57) былъ шведскимъ ген.-лейтенантомъ, губернаторомъ висмарскимъ и рейхсратомъ. Родъ П. внесенъ въ дворянскій матрикулъ Эстляндской губ. и въ VI ч. род. кн. Новгородской губ.

Пайкуль (бар. Густавъ Paikul) — шведскій натуралистъ и поэтъ (1757—1826), членъ парижской и стригольской акад. Оставилъ рядъ трудовъ, богатыхъ наблюдениями и фактическими данными по скандинавской энтомологіи. Главнѣйшіе: «*Monographia staphylinorum*» (Упсала, 1789); «*Monographia caraborum Sueciae*» (ib., 1790); «*Monographia curculionum Sueciae*» (1792); «*Fauna suecica insecta*» (ib., 1800) «*Monographia histeroidum*» (ib., 1811); «*Catalogus insectorum quae desiderantur in Museo*» (Упсала, 1804); «*Catalogus avium quas in museo suo servat*» (ib., 1817) и мн. др. П. также авторъ многихъ стихотвореній (эпиграммъ, сонетовъ), двухъ трагедій («*Donald*» и «*Virginia*») и комедій «*Ordens Ogermen*» и др.

Пайла (санскр. Paṭila) — имя полумифическаго мудреца, который по преданію былъ ученикомъ и помощникомъ Вьясы въ дѣлѣ собранія гимновъ Ригведы, которые онъ раздѣлилъ на двѣ части. Вильсонъ полагаетъ, что это преданіе относится ко времени возникновенія первой ведійской школы, въ которой Вьяса могъ быть главой, а П. и другіе были учителями.

Пайма — старинная поземельная единица въ Почепскомъ уѣздѣ Черниговской губерніи. Въ 1666 году 30 паймъ земли захватывалось 5 плугами и 2 волами, а хлѣба собиралось съ этого пространства 42 осмачки, что въ XVIII вѣкѣ равнялось 84 четвертямъ, слѣдовательно, съ паймы получалось до $2\frac{1}{2}$ четвертей.

Пай-Хой (по-самоѣдски «Каменный хребтъ») — хребтъ Архангельской губ., Мезенскаго у., начинается къ В отъ Волы Иоднея, тянется въ направленіи къ ЗСЗ, параллельно берегу Карскаго моря, дойдя до Югорскаго шара, переходитъ о-въ Вайгачъ. П.-Хой представляется поднятіемъ, совершенно независимымъ отъ Уральскаго хребта, отъ котораго онъ отдѣляется верстъ на 50 непрерывною, болотистою и покрытою озерами равниною. Наружный видъ хребта представляетъ рядъ несвязанныхъ между собою, округленныхъ и покрытыхъ дерномъ горъ, на которыхъ только въ нѣкоторыхъ мѣстахъ видны каменные шапки, возвышающіяся только мѣстахъ въ двухъ на 1000 фт. надъ прилежащую къ го-

рамъ тундрю. Пай-Хой, подобно Уралу, состоитъ изъ поднятыхъ вверхъ палеозойскихъ пластовъ, почему видъ ихъ каменныхъ породъ сходенъ между собою. Наибольшая ширина хребта между Юмбо-Паемъ и Пайдаемъ (между 69° и 70° сѣв. шир.). Высшія точки П.-Хоя составляютъ горы: Вазай-Пай (1312 фт.), Пенсе-Пай (1045 фт.), Большой Иодней (1073 фт.) и. Малый Иодней (1005 фт.). П.-Хой, подходя къ Югорскому Шару, постепенно понижается и послѣднія скалы, падающія въ Шаръ крутыми стѣнами, едва достигаютъ 100 фт. высоты. Снѣгъ въ августѣ падаетъ здѣсь только пѣрѣдка. Черезъ П.-Хой можно проходить въ тундру въ любомъ мѣстѣ. Ср. «Сѣверный Уралъ и береговой хребтъ П.-Хой. Исслѣдованія уральской экспедиціи» (СПб., 1853—54).

Пайтинъ — выдававшаяся китайскимъ правительствомъ разнымъ лицамъ вѣтерельныя дощечки съ надписью, представлявшею правительственное распоряженіе, объявленіе, повѣстку и т. п. П. бывали разныхъ: деревянные, мѣдныя, серебряныя и золотыя, иногда украшенныя драгоценными камнями. Время первоначальнаго введенія ихъ въ употребленіе въ точности неизвѣстно, но уже въ дѣтонписи охъ династіи Танъ (620—901 г.) упоминается о существованіи серебряныхъ дощечекъ, длину въ 5 и шириною въ $1\frac{1}{2}$ дюйма, съ надписью: «Чи-цзоу ма инъ пай», т. е. «серебряная дощечка для проѣзда на казенныхъ лошадахъ по Государеву повелѣнію». Образцы этихъ дощечекъ еще не известны европейской археологической наукѣ. При династіи Сунъ (900—1279) употребленіе П. въ Китаѣ значительно распространилось; но никогда не доходило оно до такого обилія, какъ при китайско-монгольской династіи Юанъ (1261—1367). Образцы юанскихъ П. мы имѣемъ въ пяти экземплярахъ: а) Мигуинская П., найденная въ 1846 г., б) нюкская — 1856 г., в) Абдула-хана Золотоордынскаго — 1848 г., г) Токтогана-хана — 1896 г. и д) П. Винокурова — 1881 года. Первые четыре П. имѣютъ форму продолговатыхъ дощечекъ, а послѣдняя — круглая. Исслѣдованія показали, что П. перваго вида выдавались юанями для обозначенія ранговъ отдѣльныхъ чиновниковъ и привѣшивались къ поясу. Темнѣйшій носилъ при себѣ золотую П., у которой внизу находилось изображеніе лежащаго тигра, а на верху вставлялись яшмы, отъ одной до трехъ, по рангу; тысячникъ носилъ золотую П., сотникъ — серебряную; вполнѣдствія тигровыя дощечки стали даваться чинамъ до 3-го класса включительно, золотыя — чинамъ 4 и 5 классовъ, а прочіи серебряныя. Круглыя П. принадлежали исключительно почтовому вѣдомству и выдавались какъ свидѣтельство на право взиманія подвозъ съ казенныхъ станцій курьерами, обозротовавшими высочайшія повелѣнія; на верхней части этихъ П. было изображеніе кречета. Надпись на всѣхъ видахъ П., повидимому, была одна: «Силоу вѣчнаго неба имя хана да будетъ свято; кто не повѣритъ — долженъ быть убитъ». Ср. Григорьевъ, «Монгольская надпись временъ Монку-хана» (1846); Schmidt, «Ueber eine mongolische Quadratin-

schrift» (въ «Bulletin Scientifique», т. IV, № 9); Ванзаровъ, «Пайцы или металлическія дощечки» («Зап. Археол. Нумизм. Общ.», т. II, 1843); Boethling, «Erklärung einer mongolischen Inschrift auf einer Silberplatte»; A. Barck, «Die Reisen des Venezianers Marco Polo» (Липц., 1845); Panthier, «Marco-Polo»; Позднѣвъ, «Лекціи по исторіи монг. литературы» (СПб., 1897).

А. II.

Пака (Caelogenus раса Wagn.; см. табл. I Грызуны, фиг. 10) — представитель рода Caelogenus, который или соединяютъ съ родомъ Dasypogata (агути) въ семейство Dasypogatae, или относятъ вмѣстѣ съ агути, марой, каибарой и морскими свинками къ семейству полукопытныхъ (Subungulata, см.). Родъ Caelogenus отличается 5 пальцами на высокихъ переднихъ и заднихъ ногахъ съ ковытообразными когтями и голой подошвою, буроватыми рѣздами, короткой толстой головою съ маленькими ушками и расщепленной верхней губою, большою полостью въ скуловой дугѣ, которая выстлана слизистой оболочкой и посредствомъ небольшого отверстия стоитъ въ сообщеніи съ ротовою полостью, и зачаточнымъ хвостомъ; защечные мѣшки есть. Два вида этого рода живутъ въ Южн. Америкѣ. II. длиною до 70 стм., высота плечъ 35 стм.; шерсть рѣдкая, грубая сверху и на наружныхъ частяхъ конечностей желтоватого, снизу и внутренней сторонѣ конечностей желтоватоблаго цвѣта, по бокамъ тянется по 5 рядовъ кругловатыхъ желтоватоблѣтыхъ пятен. II живетъ въ Южн. Америкѣ отъ Парагвая до Суринама и на Южныхъ Антильскихъ островахъ, держится парами или по одиночѣ въ опушкахъ львовъ или на поросшихъ кустарникомъ берегахъ рѣкъ и ручьевъ, питается различными плодами, листьями, цвѣтами, иногда приноситъ вредъ плантациямъ сахарнаго тростника и дынь. Образъ жизни ночной, днемъ II спитъ въ вырытой ею норѣ длиною 1—2 м. Мясо ея очень вкусно и потому за него сильно охотятся. Размноженіе ея слабо, такъ какъ она рождаетъ лишь 1, рѣже двухъ дѣтеншей. Другой видъ того же рода, S. taczanowskii меньшей величины, живетъ въ Эквадорѣ на возвышенностяхъ отъ 6000 до 10000 фт.

Н. Км.

Пакассен (Иоганнъ - Валтистъ) — баронъ, австрійскій инженеръ, астрономъ и математикъ (1753—1818). Въ 1783 г. избранъ въ члены-корреспонденты сб. академіи наукъ, въ органъ которой «Nova Acta Academiæ Scientiarum Imperialis Petropolitanae» (VIII, 1794, «Исторія Академіи», стр. 36—44) напечатано извлечение изъ его писемъ въ 1790 г. къ акад. Фуссу по предмету «очень удобнаго метода опредѣленія помощью попытокъ орбиты кометы». При нѣкоторомъ сходствѣ съ методомъ Олберса методъ II. стоитъ значительно ниже перваго. Тамъ же рѣшенія задачи Кеплера и задачи опредѣленія орбиты планеты по четыремъ противостояніямъ. Кромѣ того напечатаны: переводъ на нѣмецкій сочиненія Эйлера «Theoria motuum planetarum et cometarum» (В., 1781), «Einleitung in die Theorie des Mondes» (тамъ же, 1783), «Ueber einige Eigenschaften d. Sphäroïde» («Phys. Arbeiten d. einträcht. Freunde», Jahrg. II, 1788), «Ver-

such einer neuen Methode zu integriren» (тамъ же), «Ueber d. Rectification ellipt. Bogen und d. Quadratur sphäroïdisch. Dreiecke» (тамъ же) и др. В. В. Бобынинъ.

Расатаменте — музыкальный терминъ, требующій исполненія сложнаго, движенія ровнаго и вообще примирающаго, кроткаго характера передачи.

Пакатекіи (Гавриилъ Авраамовичъ) — протоіерей, духовный поэтъ (1766—1840). Ему принадлежатъ стихотвор. произведенія: «Свѣтъ зримый» (СПб., 1805), «Плачь Іереміи» (ib., 1814), «Псалтирь» (ib., 1818), «Премудрость сына Сирахова» (ib., 1825), «Канонъ Андрея Критскаго» (ib., 1829). За послѣднее переложеніе, а равно и за переложеніе «Псалтири» П., «престарѣный и лишенный зрѣнія священникъ», былъ награжденъ російскою академіей 650 руб.

Пакваджани (санскр. Pākavajña отъ rak — пеку, варю и vajña — жертва) — простѣйшій видъ жертвоприношенія у индусовъ, состоящій изъ какого нибудь кушанья. II. можетъ совершать даже шудра. Насчитываютъ семь видовъ II., носящихъ различныя названія и совершаемыхъ въ извѣстные дни мѣсяца (на восьмой день четырехъ зимнихъ мѣсяцевъ. въ дни новолунія и полнолунія и т. д.) или при извѣстныхъ случаяхъ жизни, какъ похороны, постройка дома, рожденіе ребенка и т. д.

С. Б.—г.

Пакгаузъ — складочное мѣсто для товаровъ или военныхъ запасовъ — см. Таможенныя склады и Цейгаузъ.

Паккерортъ — мысъ на Эстляндскомъ бер. Финскаго зал., ближайшій къ острову Даго, при входѣ въ Роогэвиъ или Балтійскій портъ. Мысъ со всѣхъ сторонъ круто спускается въ море, имѣетъ 80 фт. высоты. Почва известковая, подпочвенные пласты настольно рыхлы, что море вымыло въ нпкъ огромныя пещеры и разрушаетъ берега мыса. На сѣверной оконечности II. (подъ 59° 29' с. ш.) есть маякъ, указывающій входъ въ Балтійскій портъ. Горизонтъ огня на высотѣ 9 1/2 фт. Л. В.

Пакстботъ — всякое судно, въ новѣйшее время всего чаще пароходъ, который совершаетъ правильные рейсы между опредѣленными портами, служа товарному и пассажирскому движеніямъ.

Папакка (Вареломей Расса, 1756—1844) — римскій кардиналъ, одиакъ изъ такъ называемыхъ черныхъ кардиналовъ, которые не хотѣли присутствовать при бракосочетаніи Наполеона съ Маріей-Луизой, вслѣдствіе чего лишены были права носить пурпуръ. Заподозрѣнный въ организационн. возстаніи противъ французовъ, Папакка былъ арестованъ (1808) и вслѣдствіе вмѣшательства Пия VII отданъ ему въ качествѣ плѣнника. Онъ послѣдовалъ (1809) за папою въ ссылку во Францію, но былъ съ нимъ разлученъ и провѣлъ два съ половиною года въ крѣпости С.-Карло. Въ 1814 г. снова лишеетъ свободы, но въ 1815, по прибытіи Мюрата, вмѣстѣ съ папой покинулъ Римъ. Послѣ вторичнаго возвращенія II. вступилъ въ конгрегацию по китайской миссіи и побудилъ Пия VII ко многимъ мѣропріятіямъ религіозной нетерпимости. II. на-

лемъ и сословіями Рѣчи Посполитой, въ силу котораго объ стороны принимали на себя взаимныя обязательства. Самый терминъ вошелъ въ употребленіе послѣ прекращенія рода Ягеллоновъ, когда установились условия избранія на польскій престолъ Генриха Валуа— между его послами и сословіями Рѣчи Посполитой. Правовой же институтъ существовалъ уже давно. Такъ, по смерти Казимира Великаго Людовичъ Венгерскій сдѣлалъ извѣстныя уступки въ пользу шляхты; то же самое сдѣлалъ Ягайло, получая руку Ядвиги; послѣдующіе Ягеллоны не только подтверждали старыя привилегіи, но часто присоединяли и новыя. Р. conventa составляютъ важный матеріалъ и источникъ польскаго публичнаго права; они опредѣляютъ какъ общія обязательства всѣхъ польскихъ королей со времени Генриха Валуа, такъ и частныя, данныя отдѣльными королями сообразно современнымъ потребностямъ страны. Р. conventa подписывались послами электа (избранника) отъ имени своего государя, который, получивъ дипломъ избранія, подтверждалъ ихъ присягою, послѣ чего и дипломъ, и условия съ подписіею и присягою печатались въ одной книгѣ для помѣщенія ихъ въ народныхъ правахъ. Р. conventa удержались до избранія послѣдняго польскаго короля Станислава-Августа; они были вмѣстѣ съ самою элекціею дезорганизуемымъ факторомъ въ польскомъ государственномъ строѣ.

Пакто (графъ, Michel-Marie de Pacthod) — французскій генералъ, выдвинутый революціонными и наполеоновскими войнами (1764—1830). Въ походахъ 1805—1806 г., особенно отличался въ дѣйствіяхъ у Любека, противъ Блюхера. Въ 1808 г. П. сражался въ Испаніи, въ 1809 г.— въ Австріи и раненъ подъ Ваграмомъ; въ 1812 г. занималъ Иллирійскую и Албанскую провинціи; въ 1814 г., командуя отрядомъ, прикрывавшимъ военный транспортъ, былъ окруженъ на Феръ-Шампенуазской равнинѣ русскою конницею и, послѣ отчаяннаго сопротивленія, принужденъ сдаться. Во время Ста дней, П. никакаго назначенія не принималъ, а послѣ вторичнаго возвращенія Людовика XVIII былъ сдѣланъ главнымъ инспекторомъ пѣхоты.

Пактоль (Πακτωλός) — рѣка въ Лидіи, беретъ начало на вѣстной (воню) винномъ горѣ Тмоль и впадаетъ въ рѣку Гермъ, изливающуюся близъ древней Фокенъ въ Эгейское море. П. изобилдовалъ въ древности золотымъ пескомъ, который, какъ думали, былъ источникомъ богатствъ Креза. Нынѣ рѣка называется *Сарабатъ*.

Пакувій (Маркъ Pacuvius) — римскій поэтъ. Род. около 220 г. до Р. Хр. въ Брундизіи, былъ ученикомъ и племянникомъ поэта Эннія (см.), другомъ Лелія (см.) и, вѣроятно, Сципіона. Онъ былъ первымъ римскимъ авторомъ, который, работая для сцены, ограничивался исключительно серьезными сюжетами. Отъ его болѣе чѣмъ 12 трагедій дошли значительныя отрывки. Кромѣ того, Пакувій слагалъ сатиры, но объ нихъ имѣются самыя скудныя свѣдѣнія. Небольшой объемъ литературной дѣятельности Пакувія объяс-

няется тѣмъ, что онъ былъ и живописцемъ Плиніи Старшій еще видѣлъ въ храмѣ Геркулеса на forum boariumъ знаменитую картину Пакувія. Когда Пакувію было 80 лѣтъ, онъ еще состязался съ трагикомъ Ациемъ (см.). Умеръ П. въ Тарентѣ, куда онъ перѣѣхалъ изъ Рима для поправленія здоровья, на 90-мъ году жизни. Его произведенія имѣли большое вліяніе на развитіе римской трагедіи, ибо и въ выборѣ сюжетовъ, и въ ихъ обработкѣ П. проложилъ совершенно новыя пути; Цецеронъ называетъ П. величайшимъ трагикомъ Рима. Изъ трагедій П. наиболее знамениты: «Teucer», «Lionia», «Antiope», «Chryses», а также историческая драма «Paulus». Лучшее изданіе отрывковъ П. принадлежитъ Риббеку («Scaenicae Romanorum poesis fragmenta», Лпц., 1897). Ср. также H. Müller, «De P. fabulis» (въ «Журналѣ Министерства Народнаго Просвѣщенія», за 1882 г. и отд. В., 1889), а также Ribbeck: «Geschichte der römischen Dichtung» (Штутгартъ, I, 1894).

А. М.—ъ.

Пакулина или *Пакулиза* — небольшой дѣвый прѣтокъ р. Енисея, въ Енисейской губ. п. окр., въ Туруханскомъ краѣ. До 75—80 в. длины, ширина отъ 10 до 25 саж., течение быстрое, порожистое и извилистое, доступно плаванію небольшихъ лодокъ. Въ П. водятся бѣлая рыба.

Паксонгъ — см. Никкель (XXI, 95).

Пакхой — одинъ изъ китайскихъ портовъ, открытыхъ для европейской и иностранной торговли чифуской конвенціей 1876 г., въ Тонкинскомъ заливѣ, подъ 190°13' в. д. и 20°30' с. ш.; составляетъ портъ для торговаго города Лянь-чжоу. Вывозная торговля его состоитъ нынѣ изъ чая, леденца, риса, масла и проч. Климатъ считается очень здоровымъ. Населенія 25000. Ни одинъ портъ въ Китаѣ не имѣетъ такого удобнаго выхода какъ П. Якорная стоянка находится въ 1½ миляхъ отъ города. При приливѣ разгружаться очень удобно, но при отливѣ можно только на небольшихъ лодкахъ. Торговый оборотъ порта по ввозу и вывозу (въ послѣднее десятилѣтіе) достигаетъ 2½ милл. таможенныхъ данъ, т. е. почти 4 милл. руб. Въ 1895 г. ввозъ достигалъ 3,1 милл. руб. золотомъ, вывозъ 1,1 милл.

Пакшъ (мадьярск. Paks) — торговое мст. въ комитатѣ Тоальна (Tolna) въ Венгріи, станція дунайскаго пароходства; населенія около 12000, преимущественно мадьяры.

Пакъ (Отто Pask) — совѣтникъ герц. Георга саксонскаго, род. въ 1480, изучалъ въ Лейпцигѣ право и поступилъ затѣмъ на службу къ герцогу Георгу саксонскому. Послѣдній сталъ поручать ему самыя важныя дѣла, но онъ, желая обогатиться, злоупотреблялъ довѣріемъ герцога. Особенно извѣстенъ онъ такъ наз. Пакской тѣжбой. Въ началѣ 1528 г. онъ ложно сообщилъ ландграфу Филиппу гессенскому, что герцогу Георгу, Иоахимъ I бранденбургскій, богемскій король Фердинандъ и нѣсколько епископовъ составили въ маѣ 1527 г. тайный союзъ противъ лютеранъ. Ландграфъ вмѣстѣ съ Иоанномъ саксонскимъ вторглись въ маѣ 1528 г. въ франк. епископство. Лишь него-

дующее опровержение герцога Георга разъясняло дѣло. Послѣ долгихъ странствованій П. былъ схваченъ и казненъ въ 1537 г. Ср. В. Шомбургъ, «Die Pactschen Händel» (въ «Histor. Taschenbuch», 1881); Г. Шварцъ, «Landgraf Philipp von Hessen und die Pactschen Händel» (въ «Histor. Studien» XIII. Лпц., 1884); Ранке, «Deutsche Geschichte im Zeitalter der Reformation» (III).

Пакье—см. Паскье.

Палавандовъ (князь Евсевій Осиповичъ) — участникъ заговора, устроеннаго въ 1829—31 гг. съ цѣлью возстановить независимость грузинскаго царства съ династией Ваграцкиныхъ. Во главѣ заговора стояли князья Орбелиани и Эристовъ, которые надѣялись на его успѣхъ, рассчитывая на то, что польское возстаніе ослабитъ силу русскихъ войскъ. Заговоръ, однако, не имѣлъ никакихъ практическихъ послѣдствій, и императоръ Николай I отвесилъ очень легко къ его участникамъ: ихъ отсылали на житье по городамъ сѣв. Россіи, съ воспрещеніемъ на всю жизнь возвращаться на Кавказъ. П. былъ отправленъ унтеръ-офицеромъ въ одинъ изъ финляндскихъ полковъ, а отсюда былъ назначенъ дѣисчимъ въ Печерскій край. П. приобрѣлъ симпатіи населенія и въ теченіе многихъ лѣтъ своего пребыванія пользовался большою популярностью. См. Максимовъ, «Годъ на Сѣверѣ»; его же ст. «Печорскій князь» («Русская Мысль», 1897, № 12).

Палавандовъ (князь, Захарій Михайловичъ) — грузинъ, воспитанникъ спб. унив., издатель, редакторъ и переводчикъ грузин. журнала «Вѣстникъ». Умеръ въ 1845 г., 27 лѣтъ отъ роду.

Палаванъ (Palawan или Palaup) — одинъ изъ Филиппинскихъ о-вовъ, принадлежитъ Испаніи; 11855 кв. км. Поверхность гористая, много лѣсовъ; почва хорошо орошена и плодородна; климатъ очень нездоровъ. Жителей ок. 30000 (11000 христіанъ, 7000 мусульманъ-малайцевъ, остальные —веритосы-язычники). Земледѣліе (маисъ, ямсъ и др.) встрѣчается желѣзная руда. Сѣверная часть, называемая Паргао съ резиденціей губернатора Пуэрто-Принчеса и гаванью Таитай, въ административномъ отношеніи принадлежитъ къ провинціи Каламианестъ, а большая, южная часть — къ о-вамъ Сулу.

Паладилль (Emile Paladilhe) — французскій композиторъ, родился въ 1844 г., ученикъ парижской консерваторіи, по классу фортепіано занимался у Мармонтеля, теоріи композиціи — у Галеви. Его конкурсная кантата «Иванъ IV» исполнена въ 1860 г. Въ этомъ же году П. выступилъ въ концертѣ, какъ пианистъ, и исполнилъ нѣсколько открытковъ изъ написанной имъ оперы «Reine Mathilde». Кромѣ того, П. написалъ мессу, увертюру и симфонію «Premières pensées». Но главный успѣхъ выпалъ на долю его «Мандолинаты», которая приобрѣла огромную извѣстность повсюду. Въ 1872 г. поставлена на сценѣ Опера-Коміке, его опера «Le Passant», въ одномъ дѣйствіи, которая, однако, вскорѣ была снята съ репертуара. Въ Петербургѣ это произведеніе было дано въ ли-

тературно-артистическомъ кружкѣ въ 1896 г. Въ 1875 г. въ Опера-Коміке была дана «Amour africain», которая также особеннаго успѣха не имѣла. Въ 1879 г. его опера «Suzanne», данная въ Опера-Коміке, болѣе по нравилась. П., кромѣ оперъ, писалъ романсы, которые отличаются мелодичностью. Н. С.

Паладинъ (paladinus — принадлежащій дворцу) — названіе легендарныхъ сподвижниковъ Карла Великаго и короля Артура: Роланда, Оливье, Рено Монтобана, Тристана и друг. П. въ обладаетъ всѣми рыцарскими доблестями и всегда готовъ жертвовать жизнью за вѣру, короля и свою даму. Въ послѣднемъ смыслѣ, непоколебимаго и благороднаго отверженца тѣхъ или другихъ идей и лицъ, П. употребляется и нынѣ.

Рала d'oro — знаменитый памятникъ византийскаго эмальернаго и ювелирнаго дѣла, родъ небольшого иконостаса, помѣщенный въ главныиъ престоломъ собора св. Марка, въ Венеціи. Онъ представляетъ собою прямоугольникъ длиною приблизительно въ 3,15 м. и вышиною въ 2,1 м. и состоитъ изъ 83 эмалевыхъ образовъ, обрамленныхъ бордюрами, которые украшены драгоценными каменьями и чеканеными медальонами. Весь памятникъ исполненъ изъ золота. Отдѣльные образа отдѣлены одинъ отъ другого колонками или миниатюрными пилястрами, усѣянными жемчужгомъ, рубинами, ахонтами, алмазами и пр.; точно также разукрашено и все пространство полей между эмалевыми изображениями и тилпаны арокъ надъ ними. Общее число драгоценныхъ камней въ Р. d'oro простирается до 1339, а жемчужинъ — до 1200. Самые образа исполнены перегородочною эмалью на золотомъ фонѣ. Прямоугольникъ, образуемый совокупностью эмалей и ихъ обрамленія, состоитъ изъ двухъ отдѣльныхъ горизонтальныхъ полосъ, изъ которыхъ верхняя служитъ надставкою надъ нижнею. Средину верхней полосы занимаетъ большою медальонъ съ изображеніемъ архистратига Михаила; по сторонамъ отъ него помѣщены: слѣва иконы Входа во Іерусалимъ, Состезанія Христа во адъ и Распятія, а справа — иконы Состезанія св. Духа на апостолахъ, Вознесенія Господня и Успенія Богородицы. Нижняя полоса, гораздо болѣе широкая, чѣмъ верхняя, содержитъ въ своей срединѣ икону Спасителя, сидящаго на престолѣ и, по ея угламъ, четыре медальона съ изображеніями евангелистовъ; далѣе, направо и налево, идутъ образа ангеловъ и святыхъ, расположенные въ три яруса, и, наконецъ, вверху и съ боковъ, помѣщенъ, въ видѣ бордюра, рядъ сценъ на сюжеты изъ священнаго писанія и житія св. Марка. Р. d'oro не принадлежитъ какой-либо опредѣленной эпохѣ: ея отдѣльныя эмалы, будучи исполнены въ различное время, далеко не одинаковы по качеству работы и художественному достоинству. Что касается до рамокъ и орнаментовъ, то въ слѣдствіе многократнаго реставрированія памятника, многія ихъ части отзываются позднѣйшимъ итальянскимъ стилемъ. Старинное преданіе гласитъ, что дожъ Пьетро Орсеоло, въ 976 г., заказавъ въ Константинополѣ перенести доску для алтаря св. Марка, которая

была потомъ помѣщена на самомъ алтарѣ, въ видѣ пределлы, и превратилась въ нынѣшнюю Р. d'ого. Затѣмъ, дождь Орделафо Фальеро прибавилъ къ прежнимъ ея эмаллямъ новыя, а въ 1209 и 1345 гг. она была опять раставрирована и украшена новымъ геммами. Ср. J. Labarte, «Recherches sur la peinture en émail etc.» (Пар., 1856).

А. А. С.—ъ.

Палажъ — гора въ Лабинскомъ отдѣлѣ, Кубанской обл., на лѣвомъ берегу Вольшой Лабы; высота 2365 фт.

Палакашья (санскр. Pālakārya)—древній мудрецъ у индусовъ, писавшій будто-бы о медицинѣ. Туземныя преданія считаютъ его воплощеніемъ божественнаго патрона врачей —Дханвантари.

Палама или **Паламасъ** (Григорій Паламъ)—митрополитъ солунскій XIV в., родился въ Константинополѣ въ богатой семьѣ, 20 лѣтъ принявъ иночество въ одной изъ аеонскихъ обителей. Извѣстенъ особенно споръ его съ Варлаамомъ Калабрійскимъ и Александриномъ о Фаворскомъ свѣтѣ; П. въ томъ спорѣ отстаивалъ учение церкви, что свѣтъ этотъ—не есть творение, но свѣтъ присносущій. Считая въ то же время вѣру аеонскихъ пустыльниковъ въ созерцаніе свѣта Божія тѣлеснымъ очами и приговореніе къ тому чувственнымъ образомъ за заблужденіе, П. принесъ на нихъ жажду патриарху Іоанну XIV Калекѣ. По этому поводу въ 1341 г. въ Софійскомъ Константинопольскомъ храмѣ, подъ предѣлательствомъ патриарха, созванъ былъ соборъ, на которомъ П. такъ обличилъ заблужденіе Варлаама, что послѣдній рѣшилъ удалиться въ Италию. За свою ревность къ утвержденію православнаго ученія П. былъ рукоположенъ въ архіепископа ессалонійскаго и долгое время управлялъ солунскою церковью. Вскорѣ послѣ смерти оный былъ причисленъ къ лику святыхъ, ибо еще при жизни сподобился откровеній и имѣлъ даръ исцѣленія. Патриархъ константинопольскій Филоею написалъ житіе его и послѣдованіе церковной службы въ память его. Главное сочиненіе П.: «Прогосороеіа» издалъ А. Jahn (Галле, 1884). Ср. статьи Варлаамъ и Гезихасты.

Паламедъ (Palamedes) — родъ птицъ изъ семейства Palamedeidae, заключающей одинъ видъ P. cognita L. (анима, анима), живущій небольшими стадами въ болотистыхъ лѣсахъ тропической Южн. Америки (Гвианѣ и долинѣ р. Амазонки). П. — величиной съ индюшку—замѣчательна тѣмъ, что имѣетъ на головѣ близъ основанія клюва тонкій роговидный придатокъ около 10—15 стм. въ длину, а на переднемъ краю каждого крыла по два острія, когти, соответствующіе первому и второму пальцамъ: одно трехгранное около 4 стм. въ длину на сгибѣ крыла и другое около 8 мм. въ длину ниже. Питается преимущественно растительной пищей, но также и болотными мелкими животными. Кромѣ П. къ сем. Palamedeidae принадлежатъ еще два вида, составляющие два нынѣ отдѣльныхъ рода, именно Svaupa svavaria и Ischyrognis derbiana, обитающие также тропич. южн. Америку. Положеніе семейства въ системѣ еще невыяснено: Паркеръ указалъ на нѣкоторыя черты (строе-

ніе черепа), сближающія его съ гусями, Scla ter предлагаетъ выдѣлить въ особый отрядъ, обыкновенно же этихъ птицъ причисляютъ къ голенастымъ, именно—къ особой группѣ куро-голенастыхъ.

Паламедъ-Стевартъ (Palamedesz-Stewart) — фамилія трехъ голландскихъ живописцевъ. 1) *Антонисъ П.-С.*, сынъ рѣзчика драгоцѣнныхъ камней (1601—1673), образовался въ школѣ Гальсовъ, въ 1621 г. былъ принятъ въ дельфтскую гильдію художниковъ, работалъ въ этомъ городѣ почти до конца своей жизни. Онъ изображалъ, въ духѣ Дирка Гальса, сцены изъ быта средняго сословія, преимущественно военныхъ, дежурящихъ, вмѣстѣ съ солдатами, въ караульяхъ, или весело проводящихъ время въ обществѣ молодыхъ женщинъ, за занятіями музыкою, за игрою въ триктракъ, за пирушками и т. п., но писалъ также и портреты небольшого размѣра, изрѣдка въ натуральную величину. Жизненность, тонкая характеристика дѣйствующихъ лицъ и положеній, мягкость и плавность тщательнаго, порою крайне delicateго письма и превосходно разыгранный эффектъ свѣтотѣни—составляли главныя качества этого художника; картины его, кромѣ того, очень любопытны, какъ документы, знакомящіе насъ съ голландскими нравами его эпохи. Произведенія П.-С. имѣются во многихъ музеяхъ; однимъ изъ нихъ («Домашняя сцена», № 932) владѣетъ Имп. Эрмитажъ. 2) *Паламедъ П.-С. Старшій* (1607—38), братъ и, по всей вѣроятности, ученикъ предыдущаго, подвергшійся впоследствии влиянію Эсайаса ванъ-де-Вельде, писалъ картины сраженій, но также и сцены изъ жизни военнаго сословія въ мирное время, стоиъ близко походя въ этихъ послѣднихъ на Антониса П.-С., что его работы иногда бываетъ трудно отличить отъ произведеній его брата. Въ Эрмитажѣ есть образецъ его живописи—«Стычка конницы съ пѣхотою» (№ 1770). 3) *Паламедъ П.-С. Младшій* (1633 — 1705), повидимому, сынъ Паламедеса П.-С. Старшаго, былъ также баталистъ, но менѣе талантливый, чѣмъ онъ. Въ Эрмитажѣ—его картина «Сраженіе» (№ 1771).

А. С.—ъ.

Паламедъ (Παλαμήδης)—сынъ Наптіа и Климены, герой послѣгоморовскихъ троянскихъ сказаній. Когда Парисъ увезъ Елену въ Трою, П. находился на о-вѣ Критѣ. Узнавъ о несчастіи Менелая, онъ присоединился къ задуманному походу и хитростью привлекъ къ нему Одиссея (см.). Онъ отправился вмѣстѣ съ Агамемнономъ и тотчасъ же по приѣздѣ въ Малую Азію былъ отправленъ въ Трою для переговоровъ о выдѣчѣ Елены. Позднѣ Діомедъ, Агамемнонъ и Одиссей, особенно послѣдній, изъ ненависти къ П. рѣшили погубить его. Для этого они составили на имя П. фальшивое письмо съ подписью Пріама и, подкупивъ раба П., велѣли ему подслушать подъ ложке господину это письмо съ кошелемъ золота. Устроивъ это, они обвинили П. въ предательствѣ, велѣли обыскать его шатеръ и, найдя тамъ деньги и письмо, продали П. народу на побѣне камнями. Трагическая участь П. интересовала трагиковъ (Софокль,

Еврипидь), которые не раз выводили его въ своихъ пьесахъ. Его изображали какъ дѣятельнаго и честнаго героя и искуснаго полководца. Позднее преданіе приписало ему изобрѣтеніе маяка, мѣръ, вѣсовъ, диска, игры въ шашки и кости, нѣкоторыхъ буквъ (Ф, ф, ъ). На малоазіатскомъ берегу противъ Меэимы находилось посвященное ему святилище съ его статуей.

II. O.

Палаангуй (Palangui) или *Pio Grande de Mindanao*—большая и судоходная р. на о-вѣ Минданао изъ группы Филиппинскихъ, беретъ начало въ высокихъ горахъ и образуется изъ быстрыхъ потоковъ, сливающихся въ озеро Валуанъ, дѣляомъ частью высыхающее, отсюда попадаетъ въ другое оз. Лигауазанъ и соединившись съ р. Боаяномъ, орошаетъ центральныя области о-ва.

Палаанка (т. е. укрѣпленное или оградено изъ бревенъ обнесенное мѣсто) — нѣсколько мѣстностей въ Сербіи, Болгаріи и Венгріи. Наиболее важныя: 1) *П. Нѣмецкая* (Deutsch-Palanka, мад. Német-Palánka), мѣст. въ Бачъ-Бодрогскомъ комитатѣ въ Венгріи, на р. Дунай, пароходная станція, съ населеніемъ (1890) 5310 чел., преимущественно нѣмецкимъ; паровыя медницы, торговля дѣловымъ и виномъ. Недалеко отсюда 2) мѣст. *Старая П.* (сербск. Стара П., нѣм. Alt-P., мад. О-Р.) съ населеніемъ (1890) 5251 чел., преимущественно сербскимъ, и 3) въ Темешварскомъ комитатѣ селеніе *Новая П.* (Neu-P., Uj-P.), съ нѣмецкимъ населеніемъ (ок. 2000 чел.).

Палаанкии—посидки, въ формѣ крытаго кресла или ложа, служащаго средствомъ передвиженія на Востокѣ, главнымъ образомъ въ Китаѣ и Индіи, для достоящихъ лицъ. Употребленіе П. восходитъ къ глубокой древности; обыкновенная скорость передвиженія въ П. до 5½—6 в. въ часъ; на большія путешествія берутся обыкновенно три смѣны носильщиковъ (12 человекъ) и одианъ для носки различныхъ предметовъ.

Палааншуръ (Palanour, Palanour, Palanour) —магометанское государство въ Британской Индіи, граничить на С. Джодпуромъ и Сирохи Марваромъ, на В. Марваромъ, Дантой Махи Канта и естественной границей Аравалійскихъ горъ, на Ю. королевство Барода, на З. Леодоромъ и Тарадой. 8417 кв. км., съ населеніемъ въ 23440½ чел., изъ которыхъ 193317 индусовъ, 27256 магометанъ и 13829 др. Управляется ханами, изъ нихъ нынѣ правящій изъ авганскаго племени лохансь.

Палааншуръ (Palhanpur, Palanour, Palanour) —агентство въ бомбейскомъ президентствѣ Британской Индіи, въ составъ котораго входятъ 13 княжествъ, находящихся въ даннич. отношеніяхъ къ бародскому раджѣ. Граничитъ съ С. Раджпутаной, съ В. Маги-Кантой, съ Ю. Амадабадомъ, съ З. Ранъ-Катчемъ. 20720 кв. км., съ населеніемъ въ 576478 чел., изъ которыхъ 494737 индусовъ, 53197 магометанъ, 28111 джайновъ, 225 христіанъ и 207 парсовъ. Поверхность по большей части песчаная равнина, среди днотъ которой тянутся черноземныя долины, дающія богатыя жатвы риса, хлопка, проса, сахарнаго тростника, пшеницы и др. Главные предметы ввоза: табакъ, плоды,

пряности, патока, сахаръ, хлопчато-бумажныя и шелковыя издѣлія; предметы ввоза: селитра, зерновой хлѣбъ, хлопкокъ, гбѣ или топленое масло, атторъ или плодовая мука, др. мѣстные сорта зерновыхъ хлѣбовъ и скоти. Климатъ нездоровый. Гл. гор.—П., станція Бомбей-Раджпутанской жел. дор., подъ 24° 9' с. ш. въ 70° 8' в. д., окруженъ кирпичной стѣной. Жителей 21092 (1891).

Палапри (Жанъ Palaprat)—франц. драматургъ (1650—1721). Происходя изъ тулузской семьи, члсны которой были издавна судьями и юристами, онъ сдѣлался адвокатомъ, а позднѣе занималъ разныя почетныя должности въ родномъ городѣ; въ 1681 г. убѣхалъ путешествовать; въ Римѣ познакомился съ аббатомъ Брюссомъ, который повезъ его въ Парижъ. Въ сотрудничествѣ съ Брюссомъ, П. написалъ рядъ водевилей: «Concert ridicule» (1689), «Secret révélé» (1690) и нѣсколько серьезныхъ комедій: «Muet», подражаніе «Евнуху» Теренція, «Grandeur» (1681), «Sot toujours sot», «Important», комедія (1703). Наклонность къ фарсу и грубой шуткѣ составляла отличительную черту его таланта. Вернувшись въ Парижъ послѣ 11-ти-лѣтняго путешествія по Италіи въ качествѣ секретаря великаго пріора Вандома — онъ сочинилъ, въ сотрудничествѣ съ тѣмъ же Брюссомъ, пьесу «Avocat Patelin» (1706) и затѣмъ одианъ: «Qui proquo», «Hercule et Omphale», «Ballet extravagant», «Prude du temps», комедія. Впослѣдствіи, П. получилъ придворную должность въ Парижѣ. Въ 1711 г. вышло собраніе его сочиненій («Oeuvres de Palaprat»); собраніе сочиненій обоимъ авторамъ изд. подъ заглавіемъ «Oeuvres de Brueys et de Palaprat» (1735—55).

Паласіо-Вальдесъ (Armando - Palasio Valdés) — извѣстный испанскій беллетристъ. Уже въ первомъ своемъ произведеніи «El señorito Octavio» (1881) выказалъ себя хорошимъ психологомъ, тонкимъ и внимательнымъ наблюдателемъ дѣйствительной жизни. Въ слѣдующемъ романѣ («Marta y María» онъ изобразилъ борьбу идеализма и добродѣтели съ условностями практической жизни. Его «Jose, novela de costumbres maritimas» (1885) отличается жизненной правдой; здѣсь авторъ съ любовью изучилъ и передалъ нравы рыбаковъ. Въ романѣ «Esquina» П.-Вальдесъ хотѣлъ дать сатиру, направленную противъ пороковъ въ аристократической средѣ. Этотъ романъ также какъ и «La fe» и нѣкоторые изъ послѣднихъ романовъ П.-Вальдеса переведены на иностранные языки.

Палата—въ страннѣ въ Россіи каменное строеніе, а затѣмъ названіе многихъ учреждений. Теперь существуютъ казенныя (см.), контрольныя (см.) и судебныя (см.) П. О. палатъ гражд. п. угол. суда. см. Судостроительство. Въ государствахъ конституц. П. (Kammer, Chambre) либо весь парламентъ (однопалатная система), либо каждая изъ двухъ его частей въ отдѣльности (двупалатная система). См. Верхняя и Нижняя Палата, Парламентъ, Представительство. П. общинъ—см. Общины и Парламентъ. П. лордовъ—см. Верхняя палата.

Палата Грановитая — см. Грановитая палата (IX, 560—561).

Палата звѣздная—см. Звѣздная П.

Палата (главная) *мѣры и вѣсовъ*—въ СПб., находящаяся въ вѣдѣніи министерства финансовъ, учреждена положеніемъ государственнаго совѣта 8 июня 1863 г. для сохраненія въ государствѣ единообразія, вѣрности и взаимнаго соотвѣтствія мѣръ и вѣсовъ. Къ обязанностямъ главной П. относятся: 1) храненіе основныхъ образцовъ (прототиповъ) единицъ вѣса и мѣры, принятыхъ въ Россіи, а также копій съ образцовъ иностранныхъ единицъ вѣса и мѣры; 2) изготовленіе точныхъ копій съ основныхъ образцовъ мѣры и вѣсовъ, служащихъ областнымъ и губернскимъ повѣрочнымъ учрежденіямъ для повѣрки торговыхъ мѣръ и вѣсовъ, а равно периодическая повѣрка сихъ копій съ основными образцами; 3) вывѣрка доставленныхъ правительственными мѣстами, общественными и частными учрежденіями и лицами копій съ основныхъ образцовъ единицъ мѣры и вѣса, принятыхъ въ Россіи и заграничій; испытанія и вывѣрки разнаго рода специальныхъ измѣрительныхъ приборовъ, применяемыхъ въ торговлѣ и промышленности, за исключеніемъ спиртомѣровъ и другихъ снарядовъ, служащихъ для учета акциза; 4) составленіе сравнительныхъ таблицъ русскихъ и иностранныхъ мѣръ, установленіе наибольшихъ погрѣшностей, допускаемыхъ въ образцовыхъ и торговыхъ мѣрахъ, и наконецъ, рѣшеніе различныхъ метрологическихъ вопросовъ. Главная П. помѣщается въ Петербургѣ въ особомъ зданіи бывшаго депо мѣры и вѣсовъ выстроенномъ министерствомъ финансовъ въ 1875—78 г. по инициативѣ бывшаго членаго хранителя В. А. Глухова. Въ монументальномъ зданіи главной П. особеннаго вниманія заслуживаютъ 2 центральныя комнаты съ каменными устоями, основанія которыхъ покоятся на 4-хъ аршинной глубинѣ ниже поверхности почвы. Одна изъ комнатъ назначена для точныхъ взвѣшиваній, другая для компарирования линейныхъ мѣръ. Все зданіе имѣетъ паровое отопленіе, по наружнымъ стѣнамъ. Указанныя двѣ центральныя комнаты, будучи окружены рядомъ другихъ комнатъ и широкими корридорами, могутъ сохранять значительное постоянство температуры—измѣненіе температуры въ теченіе сутокъ не превосходитъ 0°,05 Ц. При нѣкоторыхъ специальныхъ взвѣшиваніяхъ до 1 кгр.—наблюденіе за качаніями коромысла и перекладки грузовъ могутъ быть произведены вътѣ комнаты, изъ корридора. Прототипы рус. мѣры и копій съ иностранныхъ (см. Мѣры. XX, 324—325) хранятся въ особыхъ кладовыхъ, доступъ къ которымъ изъ вѣсовой центр. комнаты. Въ послѣдніе два года въ главной П. кромѣ взвѣшиваній и сравненій, производившихся *) ради восстановленія образцовыхъ русск. мѣры (аршина и фунта) и опредѣленія ихъ отношенія къ международнымъ мѣрамъ (метру и килограмму), произведены изслѣдованія надъ хлѣбными вѣсами (см. Пурка) и установленъ водородный термометръ по модели такового, имѣющагося въ международномъ бюро мѣры и вѣса въ Парижѣ. Онъ предназначается для

точной вывѣрки по международнои водородной школѣ чувствительныхъ ртутныхъ термометровъ, безусловно необходимыхъ при всѣхъ точныхъ, метрологическихъ работахъ. Въ послѣднее время министерство разрабатываетъ проектъ новыхъ законоположеній, касающихся какъ периодической повѣрки торговыхъ мѣръ и вѣсовъ, такъ и факультативнаго пользованія международными метрическими мѣрами. При осуществленіи этого проекта дѣятельность главной П. расширится не только въ виду контроля за дѣятельностью губернскихъ повѣрочныхъ учреждений, но и въ виду назрѣвшей необходимости организовать условія для контроля за манометрами, водомѣрами, газомѣрительными и счетчиками электрической энергіи и т. п. измѣрительными приборами.

Палата оружейная—см. XX, 115 и XXII, 212.

Палатализация или *смяченіе* (грамм.)—процессъ превращенія согласныхъ непалатальныхъ или «твердыхъ» въ палатальные или небные («мягкіе»). П. совершается чаще всего подъ влияніемъ сосѣднихъ палатальныхъ согласныхъ или согласныхъ, представляя собой тотъ или другой видъ фонетической ассимиляціи (П. комбинаціонная): *регрессивной* (подъ влияніемъ слѣдующаго небнаго гласнаго или согласнаго: б'ит'—бить, кос'т'—кость) и *прогрессивной* (подъ влияніемъ предыдущаго небнаго звука: диалект. формы — *Ванька* = ван'к'a, *чайко* = чай'к'у, *ручико* = руч'к'у и т. д.). Небный резонансъ небнаго согласнаго или гласнаго соединяется смежному согласному звуку, который и самъ становится небнымъ или «мягкимъ». У вѣкторныхъ согласныхъ (напр. у заднеязычныхъ) П. можетъ повлечь за собой уже спонтаническое (см.) перерожденіе ихъ въ другіе звуки. Такъ, праславянскіе небные *к'* и *г'* обратились въ послѣдствіи въ отдѣльныхъ славянскихъ языкахъ въ аффрикаты *ч* (=тш) и *дж* (откуда позже просто *ж*): *печу* || *печегъ*, *могу* || *можеть* и т. д. Возможна и спонтаническая П., какъ напр. во французскомъ, гдѣ древніе латинскіе *k* и *g* дали современемъ (черезъ промѣшную *ch*) ступени *k'*, *g'* *) (откуда послѣ *ch*=фр. *ch* и **dz* (откуда *z*=фр. *j*): лат. *caprus*=фр. *chamr*, итал. *gamba* || фр. *jambe*). Сосѣднимъ гласнымъ здѣсь являеяся не небное *a*, которое не могло вызвать П., въ данномъ случаѣ спонтанической. Ср. R. Lenz, «Zur Physiologie und Geschichte der Palatalen» («Kuhn's Zeitschr. f. vergl. Sprachforsch.», XXIX, 1887). О П. въ слав. языкахъ см. Потебни. «О нѣкоторыхъ случаяхъ вліянія небности на согласные звуки» («Русский Филолог. Вѣстникъ», 1878, т. III; отд.: «Къ исторіи зв. рус. яз.», II).

Палатальные звуки—то же, что небные (см.).

Палатализовать—см. Пфальцъ.

Palatini—обозначеніе всѣхъ лицъ, принадлежавшихъ къ *palatini*—императорскому двору римскихъ и византійскихъ цезарей. Въ болѣе узкомъ значеніи подъ Р. подразумѣвался весь персоналъ, подвѣдомственный завѣдующему финансами (*comes sacrum largitionum*) и управляющему кабинетомъ императора (*comes regum privatarum*). Кромѣ того, Р. былъ

*) Согласно проекту Д. И. Менделѣева, одобренному импѣріемъ госуд. совѣта 8 июня 1893 г.

военный терминъ. Реформы Диоклетiana и Константина совершенно измѣнили строй имперскихъ войскъ. Армія стала дѣлиться на 2 большія категории: 1) дѣйствующую и 2) граничарь (limitanei). Дѣйствующая армія въ свою очередь распадалась на а) palatini, b) comitatenses и с) pseudocomitatenses. Р. составляли самые привилегированные полки арміи. Подробныя статистическія свѣдѣнія о составѣ византійской арміи до эпохи Юстиніана Великаго можно найти въ такъ наз. *Notitia dignitatum*—Росписи придворныхъ, гражданскихъ и военныхъ должностей, весьма важномъ памятн. конда IV в. по Р. Хр. (изданія Panciroli, E. Böcking'a, 6 т., Боннъ, 1839—1853); новѣйшее изд. O. Seeck'a). Ср. Th. Mommsen, «Abriss des römischen Staatsrechts» (Bindung, «Handbuch der deutschen Rechtswissenschaft» I, Лпц., 1893) E. Kuhn, «Die städtische und bürgerliche Verfassung des röm. Reiches bis auf Justinian I»); J. Marquardt, «Römische Staatsverwaltung»; E. Herzog, «Geschichte und System der röm. Staatsaltertümer».

Палатинскій холмъ—см. Палатинъ. **Палатинъ** (Mons Palatinus, Palatium)—меньшій изъ семи главныхъ холмовъ Рима. Здѣсь возникъ древній Римъ. По преданію, на П. были вскормлены волчицей и воспитаны Фаустуломъ Ромулъ и Ремъ, здѣсь Ромулъ заложилъ городъ. Название Palatium находится въ связи съ именемъ богини Pales, охранительницы скота. Очевидно, Палатинскій холмъ первоначально служилъ выгономъ для скота, а когда италийцы выработали первыя религиозныя представленія и создали культъ богини Палесъ (см), то П. сдѣлался религиознымъ центромъ пастуховъ, совершавшихъ здѣсь жертвоприношенія. Глубокая древность холма доказывается многочисленными остатками старинн., которыя тщательно сохранялись потомствомъ и существовали еще во времена Имперіи. Здѣсь находилась священная пещера волчицы—Supercal—съ источникомъ и смоковницей (figus), подъ которой была найдена, по преданію, корзина съ младенцамъ-близнецамъ; жертвеникъ Пана, Roma Quadrata и Mundus, т. е. яма, куда поселенцы бросали первородныя плоды, предметы домашняго обихода и пригоршни принесенной съ собою родной земли, пока яма не наполнилась и не была покрыта жертвеникомъ (Roma Quadrata); домикъ Ромула (casa Romuli) и пашаъ Фаустула (tugurium Faustoli), сохранявшіеся еще въ IV в. по Р. Хр.; здѣсь росъ дерень, выросшій, по преданію, изъ копы брошеннаго Ромуломъ съ Авентина и возвышагося въ землю такъ глубоко, что его нельзя было вытаскать; здѣсь помѣщалась курія Салевъ (curia Saliorum), хранившихъ авгурскій жезлъ Ромула и впоследствии 12 шитовъ Марса; scaeae Caei, по которой Геркулесъ тащилъ страшнаго разбойника Какъ; ara maxima, поставленный въ память этого подвига Геркулеса; храмъ Юпитера Статора (Jupiter Stator), основанный Ромуломъ. Здѣсь происходилъ также другой древній праздникъ Supercalia, приходившійся на 15 февраля, во время котораго нагѣ дуперки обѣдали Палатинскій холмъ, какъ древнѣйшую часть города.

При Ромулъ П. былъ окруженъ стѣной съ двумя воротами: Porta Mugonia (Mugonia или Jugionis) въ сѣв. части холма (противъ форума) и porta Komana (въ зап. части). Съ расширеніемъ города обстраивался и П., къ концу республики представлявшій изъ себя прекраснѣйшее мѣсто въ городѣ, гдѣ жили преимущественно богачи и аристократы Рима. Августъ, который родился на П. рѣшилъ построить на немъ дворецъ для своей фамиліи. Это былъ первый палатинскій дворецъ, построенный въ сравнительно простомъ стилѣ изъ мрамора, въ самомъ центрѣ холма. Возлѣ дворца находился храмъ Аполлона изъ чистаго мрамора съ двумя бібліотеками (латинской и греческой) и храмъ Весты. Въ 3 г. по Р. Хр. дворецъ сгорѣлъ, но Августъ возстановилъ его въ прежнемъ видѣ, пристроивъ къ нему пропилеи. Тогда же вокругъ ареа Apollinis была воздвигнута колоннада о 52 колоннахъ, украшенная въ промѣжуткахъ статуями античныхъ скульпторовъ. Въ западной части П. высился дворецъ Ливіи или Тиберіа (domus Tiberiana), а къ сѣверу отъ него и ближе къ форуму—дворецъ Калигулы (по счету 3-ій на П.), отъ котораго шелъ мостъ, соединившій П. съ Капитоліемъ. Четвертый дворецъ былъ построенъ при Домиціанѣ къ СВ отъ Августова дворца; онъ же построилъ великолѣпный стадіи. Постройки Домиціана отличались изысканною роскошью. Пятый и послѣдній дворецъ былъ воздвигнутъ Северомъ въ юго-вост. углу П., извѣстный Septizonium, т. е. дворецъ въ семь этажей, возвышающіеся одинъ надъ другимъ посредствомъ рядовъ колоннъ. Въ среднѣ вѣка роскошныя и величественныя постройки П. были разрушены, и въ среднѣ нашего столѣтія П. представлялъ собою руну, поросшую густой рощей; здѣсь находились Фарнезскіе сады и villa Miis. Въ 1861 г. Наполеонъ III купилъ у неаполитанскаго короля Франсиска II Фарнезскіе сады (на сѣв. П.) и посѣлъ долгихъ хлопотъ и пререканій съ римскимъ правительствомъ, благодаря добѣстию Ренье, поручилъ археологу Pietro Rosa провѣсти раскопки, открывшія намъ остатки древнихъ и императорскихъ построекъ холма. Съ 1870 г. П. опять находится въ рукахъ итальянцевъ. Слово Palatium стало во всѣхъ европейскихъ яз. самонимомъ всякаго дворца. Въ русскій языкъ оно вошло какъ *палата*.

Литература. Visconti u. Lanciani, «Guida del Palatino» (1873); Reumont, «Geschichte der Stadt Rom» (3 т., В., 187); H. Jordan, «Topographie d. Stadt Rom im Altertum» (2 т., В.); Gilbert, «Geschichte und Topographie der Stadt Rom im Altertum» (2 т., 1833, 1836, Лпц.); Pöhlman, «Die Anfänge Roms» (1881, Эрлангенъ); Middleton, «Ancient Rome» (1886); Parker, «The primitive fortifications of the city of Rome»; G. Boissier, «Promenades archéologiques» (П., 1880); Ю. Кулаковскій, «Къ вопросу о началѣ Рима» (Кіевъ, 1888); E. Thomas, «Rome et l'Empire» (П., 1897).

Н. О.

Палатки полтавскіе—служатъ для размѣщенія войскъ въ лагеряхъ и во время похода. Различаются П.: лагерныя, походныя, госпитальныя, офиц. образца и солдатскаго.

Палатныя мѣры—см. Майордомъ

Палатно—село Бирюченскаго у. Воронежской губ., на правомъ берегу р. Валуя, въ 32 в. отъ Бирюча; возникло въ 1670 г.; отъ него по д. Тихой Сосны шель земляной валь, насыпанный въ защиту отъ орднскихъ набѣговъ. Дворовъ 574, жителей 3769; 2 церкви, 6 ярмарокъ (9 марта, переходная, 1 и 29 августа, 8 нояб. и 28 дек.) съ общимъ оборотомъ до 80 тыс. руб. *Л. В.*

Палау (Palau, исп. Palao, англ. Pelew)—испанская группа о-вовъ, принадлежащая къ архипелагу Каролинскихъ о-вовъ (иначе наз. Западн. Каролинскихъ о-вами), расположенн между 2°35'—9° с. ш. и 130°4'—134°10' в. д. отъ Гринича; 503 кв. км.; распадаются на собственно П. и о-ва Малай. О-ва П. окружены барьернымъ рифомъ (см. Коралловые рифы), внутри котораго расположены 26 о-вовъ; въ южной половинѣ о-ва, кораллового происхожденія, достигаютъ значительной высоты; въ сѣверной—вулканическаго (третичныя и послѣ-третичныя отложения). О-ва покрыты лѣсомъ, хорошо орошены; почва плодородная, климатъ здоровый. Произрастаютъ кокосовая пальма, хлѣбное дерево, орховая пальма, бамбукъ, сахарный тростникъ, бананы, ямсъ и др. Рогатый скотъ, овцы, козы и свиньи ввезены европейцами и хорошо акклиматизировались. Много крысъ, вампировъ и черепахъ. Море обилуетъ рыбой и трепангомъ. Населеніе, ок. 10000 чел. (въ томъ числѣ 8000 на одномъ Вабельгоуапъ—самомъ большомъ [300 кв. км.] изъ группы П.), принадлежитъ къ малайскому племени: мужчины ходятъ нагими, женщины покрываютъ бедра косовыми плетениями; руки и ноги онѣ tatuirуютъ. Туземцы не отличаются воинственностью; миссіонеры, однако, мало до сихъ поръ успѣли среди нихъ. О-ва П. открыты въ 1696 г., достигены были испанцемъ Падильей, но стали болѣе извѣстны съ 1783 г., когда Вильсонъ потерпѣлъ здѣсь крушеніе и нашелъ рудный примѣзь у туземцевъ. Ср. Semper, «Die P.» (Лпц., 1873); Kubary, «Die sozialen Einrichtungen der Gelaer» (В., 1835); Marche, «L'Isou et Palaoan» (П., 1887); карта о-вовъ П. издана Фридрихеномъ въ Гамбургѣ въ 1873 г.

Палаузовъ (Владимір Николаевичъ)—криминалистъ, изъ русско-болгарской семьи П. (см. ниже). Род. въ 1851 г. Послѣ окончанія Ришельевской гимназій поступилъ, въ 1868 г., на юридическій факультетъ новоросійскаго унив., который окончилъ со степенью кандидата въ 1872 г. Былъ оставленъ при университетѣ для приготовления къ профессорской дѣятельности. Магистерскую диссертацию: «Къ вопросу о формѣ участія народнаго элемента къ уголовной юстиціи» (въ «Запискахъ Имп. Новор. Унив.» т. XX и отд. Одесса, 1876) П. защитилъ въ 1878 г. Во время войны 1877—78 г. П. игралъ видную роль въ дѣлѣ устройства гражданскаго управленія въ Болгаріи. Въ 1880 г. былъ избранъ доцентомъ, въ 1884 г. экстра-ординарнымъ профессоромъ уголовного права въ новоросійскомъ унив. Въ 1885 г. докторъ уголовного права, по защитѣ диссертатіи: «Постановка вопросовъ присяжнымъ засѣдателямъ по рус-

скому праву» (въ «Запискахъ Имп. Нов. Унив.» т. XLIII и отд. Одесса, 1885). Въ 1886 г. П. назначенъ ординарнымъ профессоромъ уголовного права, а съ 1837 г. сталъ преподавать вмѣстѣ съ уголовнымъ процессомъ и уголовное право. П. выступаетъ защитникомъ суда присяжныхъ засѣдателей. Какъ въ магистерской диссертатіи, такъ и въ докторской, посвященной разсмотрѣнію системъ постановки вопросовъ присяжнымъ засѣдателямъ, при чемъ авторъ отдаетъ предпочтеніе французской системѣ—постановкѣ ряда вопросовъ, сравнительно съ англійской, которая даетъ присяжнымъ только одинъ обвинительный актъ. П. доказываетъ, что по русскому праву присяжные засѣдатели суть судьи виновности, а коронные судьи—вопроса о наказаніи, въ противность теоріи, по которой присяжные рѣшаютъ вопросы о фактѣ, а коронные о правѣ. Въ 1894 г. П. издалъ труды: «Къ вопросу о будущемъ нашемъ уголовномъ кодексѣ», который посвященъ обзору возраженій, сдѣланныхъ разными лицами на первый проектъ общей части уголовного уложенія. П. принадлежитъ еще рядъ статей въ «Журн. Гражд. и Угол. Права», «Запискахъ Имп. Новорос. Унив.», «Юрид. Лѣтописи» и «Журналъ Мин. Нар. Пр.». П. былъ сотрудникомъ газеты «Правда» и др. одесскихъ газетъ. *А. Г. К.*

Палаузовъ (Николай Христоворвичъ)—русско-болгарскій дѣятель, родомъ изъ Габрова, цензоръ одесской цензуры и членъ одесской таможи, воспитанникъ Ришельевскаго лицей, гдѣ окончилъ курсъ въ 1842 г., инициаторъ учрежденія одесскаго болгарскаго настоятельства (см.). Въ 1854—1856 г. состоялъ при главной квартирѣ въ качествѣ посредника между русскими и болгарями. Къ этому и послѣдующему времени относится рядъ его докладныхъ записокъ къ нѣкоторымъ государственнымъ дѣятелямъ Россіи (напр. къ Паскевичу, кн. Васильчикову) о различныхъ нуждахъ Болгаріи и болгарскаго народа. По болгарскимъ дѣламъ П. состоялъ въ дѣятельной перепискѣ съ различными выдающимися лицами, напр. съ архіепископомъ Иннокентіемъ (2 письма—напечатаны въ «Славянскихъ Извѣстіяхъ», СПб., 1884, № 9), княземъ В. А. Черкасскимъ («Рус. Старина», 1892, № 3). Ему также принадлежитъ ст. «Изъ прошлаго Одессы» (въ «Сборникѣ» Л. М. Дербаса, Одесса, 1891) и замѣтки въ «Русской Старинѣ».

Палаузовъ (Спиридонъ Николаевичъ 1818—1872)—родомъ болгаринъ, русскій литераторъ и ученый; родился въ Одессѣ, учился въ Ришельевскомъ лицей и гейдельбергскомъ и монхенскомъ университетахъ, гдѣ получилъ степень доктора политико-экономическихъ наукъ. Для изученія исторіи славянства перешелъ въ московскій унив., гдѣ слушалъ Бодянскаго и получилъ степень кандидата; въ 1852 г. защитилъ въ сб. университетѣ диссертатію на степень магистра: «Вѣкъ Болгарскаго царя Симеона» (СПб., 1852). Службную карьеру П. началъ чиновникомъ особыхъ порученій при министерствѣ народнаго просвѣщенія, потомъ цензоромъ, а въ войну 1853—56 г. былъ въ Молдавіи и Валахіи при князѣ Паскевичѣ, потомъ при главнокомандующемъ

князь Горчаковъ, по дѣламъ о переходѣ болгаръ въ Россію; затѣмъ состоялъ управляющимъ варшавскою таможенъ и начальникомъ отдѣленія при министерствѣ финансовъ. По порученію первыхъ основателей болгарскаго настоятельства въ Одессѣ, болгаръ Априлова и Н. С. Палаузова (см. выше), П. взялъ въ Габрово (въ Болгаріи) для организаціи 1 болгарскаго училища. Зная въ совершенствѣ нѣсколько языковъ, главнымъ образомъ греческій яз., который былъ домашнимъ яз. въ семействѣ П., П. писалъ преимущественно по-русски, хотя нѣкоторые его труды есть и на болгарскомъ яз. Изъ его сочиненій, которыя почти все касаются Болгаріи, Румыніи или Австро-Венгріи, кромѣ названной уже магистерской диссертаціи, должны быть упомянуты: «Австрія со времени революціи 1848 г.» (СПб., 1850), «Синодикъ наря Бориса» (М., 1855), «Юго-Востокъ Европы въ XIV в.» (СПб., 1857), «Унія въ царуваніе-то на Ивана Асѣвья» («Български книжици», 1858), «По вопросу о болгарскомъ патриаршествѣ» (брошюра, Б., 1860), «Венгрія въ современныхъ ея отношеніяхъ къ Австріи» (СПб., 1861), «Румынскія государства Молдавіи и Валахія» (СПб., 1859), «Реформы и католическая реакція въ Венгріи» (СПб., 1860), «Распространеніе христіанства въ Болгаріи», по поводу 1000-лѣтія христіанства въ Болгаріи («Чтеніе въ Слав. Благотвор. Комитетѣ», 1870), «Болгарская рукопись XIV в., найденная въ Терновѣ», «Опроверженіе Богумильской ереси Евсеімія Зигабена. Изъ бумагъ С. Н. П.» («Православное Обзорніе», 1873—1875).

Ир. II.

Малафось (донъ-хозе Palafox-y-Melzi, герцога сарагосскій) — испанскій генералъ (1730—1847). Въ 1808 г., будучи еще капитаномъ, сопровождалъ королевскую фамилію въ Байонну; когда Фердинандъ, наследный принцъ, былъ задержанъ тамъ по распоряженію Наполеона, П. вернулся въ Испанію и поднялъ въ Аррагоніи возстаніе, главнымъ центромъ котораго былъ гор. Сарагосса. Двукратная осада этого города французами и отчаянная оборона испанцевъ обезсмертили имя П., который, однако, долженъ былъ сдаться на капитуляцію. Возвратившись изъ плѣна въ 1814 г., онъ много содѣйствовалъ утвержденію Фердинанда VII на королевскомъ престолѣ; когда въ 1820 г., онъ сталъ на сторону конституціонной партіи, то сразу лишился милости короля. Королева Марія-Христіна, вступивъ на престолъ, дала П. титулъ герцога сарагосскаго и возвела въ званіе графа.

Малацкый (Францъ Palacky) — знаменитый чешскій ученый и политическій дѣятель (1798—1876), родомъ изъ Моравіи, учился въ Пресбургѣ и Вѣнѣ; сперва готовилъ себя къ священнической карьерѣ (евангел. вѣроиспов.), но увлекся литературой и философій (въ особенности Кантомъ). Начинаясь чешское возрожденіе захватило его; въ особенности сильное впечатлѣніе на П., какъ и на его друга Шафарика, произвелъ «Разговоръ о чешскомъ языкѣ» Юнгмана, въ значительной степени опредѣлившій направленіе его послѣдующей дѣятельности. Писать онъ началъ еще

во время пребыванія въ евангелич. семинаріи въ Пресбургѣ, но обратилъ на себя вниманіе лишь въ 1817 г. переводомъ та чешскій яз. нѣсколькихъ пѣсней изъ Оссіана, а въ слѣдующемъ году книжкой, составленной имъ вмѣстѣ съ Шафарикомъ при участіи Юнгмана: «Pobákové českého básnictvu», въ которой оспаривалось ученіе Добровскаго о чешской просодіи. Въ 1823 г. П. поселился въ Прагѣ, являъ частными уроками, затѣмъ сдѣлался архивариусомъ графовъ Штернберговъ, по заказу которыхъ написалъ исторію ихъ рода. Съ 1827 г. чешскій національный музей началъ издавать два журнала на чешскомъ и нѣмецкомъ языкахъ; редакторомъ обоихъ изданій былъ сдѣланъ П.; нѣмецкое «Zeitschrift d. Nationalmuseums» прекратилось въ 1831 г., чешское — «Casopis Českého Museum» П. редактировалъ до 1838 г. Въ 1827 г. чешскіе чины предложили П. взять на себя продолженіе исторіи Чехіи, начатой Пубичкой («Chronologische Geschichte Böhmens», Прага, 6 т., 1770—1808, доведенной до Фердинанда II). П. предложилъ свой, болѣе обширный и научный планъ исторіи Чехіи, который и былъ принятъ; П. былъ сдѣланъ историографомъ Чехіи (1829), но утвержденъ въ этомъ званіи правительствомъ только черезъ 10 лѣтъ. П. совершилъ въ поискахъ за источниками нѣсколько значительныхъ поѣздокъ, собралъ массу матеріаловъ, напечаталъ нѣсколько предварительныхъ послѣдованій. Въ 1836 г. появился на нѣмецкомъ, въ 1848 г. на чешскомъ языкахъ 1-й т. его работы, которая къ концу его жизни была доведена до 1526 г. (посмертное изданіе, съ биографіей автора, написанной Калоускомъ, вышло въ 5 т. въ Прагѣ, 1877—78: «Dějiny narodu českého v Sěchách a v Moravě; по-нѣм.: «Gesch. Böhmens», 5 т., Прага, 1836—74). Книга эта была первою попыткой научной исторіи Чехіи. Вмѣстѣ съ тѣмъ она имѣетъ крупныя литературныя достоинства, но страдаетъ отъ патристическихъ увлеченій. Крупнымъ недостаткомъ труда является довѣріе къ такимъ подозрительнымъ памятникамъ старины, какъ Краделворская и Зеленогорская рукописи (см. XVI, 495), подлинность которыхъ П. вмѣстѣ съ Шафарикомъ усердно защищалъ и который вмѣстѣ съ нимъ же онъ издалъ съ комментаріями («Die ältesten Denkmäler der böhmischen Sprache», Прага, 1840) — на нѣм. П. строилъ очень многое въ своей исторіи. 1848 годъ вызвалъ П. на политическую дѣятельность. Какъ видный представитель національной партіи, онъ былъ членомъ франкфуртскаго предварительнаго парламента, гдѣ высказался противъ централистическихъ стремленій нѣмцевъ, противъ представительства Богеміи въ имперскомъ парламентѣ, за федерацію. Передъ тѣмъ онъ былъ однимъ изъ авторовъ деклараціи 21 марта, требовавшей объединенія Богеміи, Моравіи и Силезіи въ одну коронную землю. Онъ былъ членомъ временнаго правительства. Министерство Шиллердорфа дважды предлагало ему портфель, стремясь привлечь на свою сторону національную партію Богеміи, но П. дважды отклонялъ предложеніе. Онъ предсѣдательствовалъ на сла-

вянскомъ съѣздъ въ Прагѣ въ июнѣ 1849 г.; былъ членомъ имперскаго сейма въ Вѣнѣ, потомъ въ Кромѣржижѣ (Кремзирѣ), гдѣ былъ членомъ комиссіи, вырабатывавшей конституцію. Послѣ насильственнаго закрытія сейма въ Кромѣржижѣ П., ставшій въ глазахъ правительства человѣкомъ неблагонамѣреннымъ, долженъ былъ оставить политическую дѣятельность и вновь посвятить все свои силы науцѣ. Въ 1860 г., когда новая конституція вновь создала политическую жизнь для Богеміи, П. опять выступилъ на политическое поприще, какъ признанный вождь чешскаго народа; въ 1861 г. онъ былъ назначенъ пожизненнымъ членомъ австрійской верхней палаты. Въ томъ же году онъ вмѣстѣ со своими зятемъ и единомышленникомъ Ригеромъ дѣлалъ попытку основать газету; имъ она не была дозволена, и потому ихъ органомъ явились «*Narodní Listy*» Грегга; но скоро въ редакціи произошли разногласія. «*Nar. Listy*» сдѣлался органомъ болѣе радикальнаго, въ послѣдствіи младочешскаго направления, а П. съ Ригеромъ основали въ 1863 г. «*Narod.*», потомъ «*Prosvok.*». Съ 1863 г. П. былъ также депутатомъ въ богемскомъ ландтагѣ. Онъ былъ представителемъ идеи федерализма, не чуждался (не смотря на свое протестантство и демократизмъ) союза съ клерикалами и феодалнымъ дворянствомъ; коронованіе имп-ра австрійскаго королю св. Венцеслава было его главной мечтой (см. Старочехи). Въ 1867 г. онъ во главѣ представителей Чехіи ѣздилъ въ Москву на славянской съѣздъ. Изъ его многочисленныхъ трудовъ кромѣ указанныхъ важны: *Politické*— «*Idea státní Rakouského*» (1865; по-нѣм.: «*Oesterreichische Staatsidee*», 1865); «*Radhošť*», «*Štírka spisův drobnych z oboru věd a literatury české, krasovědy, historie a politiky*» (3 т., 1871—73; здѣсь «*Doslov*» — политическое завѣщаніе П., по-нѣм.: *Fr. Palacky's «Politisches Vermächtniss*», Пр., 1872); «*Gedenkbücher. Auswahl von Denkschriften, Aufsätzen u. Briefen aus den letzten 50 Jahren. Beitrag zur Zeitgeschichte*» (1874). *Историческіе и ист.-литературные*, изданіе лѣтописей: «*Staří letopisové českí*» (1829); «*Würdigung der alten böhmischen Geschichtsschreiber*» (183), нов. изд. 1869); «*Synchronistische Uebersicht der höchsten Würdenträger, Landes- und Hofbeamten in Böhmen*» (1832; то же по-чешски: «*Přehled současny nevyšších důstojníků, a aufrednjku zemských, dworských we královstwj českém*», 183.), «*J. Dobrowský's Leben und gelehrtes Wirken*» (1833; русск. пер. Царскаго, М., 1838); «*Literarische Reise nach Italien im J. 1837 zur Aufsuchung von Quellen der böhmischen und mährischen Geschichte*» (1838); «*Archiv český*» (1848—72, 6 т.); «*Ueber Formelbücher, zunächst in Bezug auf böhmische Geschichte*» (1843—47, 2 вып.); «*Die Vorläufer des Hussitenthums in Böhmen*» (1846); «*Popis královstw českého čile podrobné poznamenání všech dosawodních krajůw, panstwi, statkůw, měst*» (1848); «*Die Geschichte des Hussitenthums und Professor K. Höfler, Kritische Studien*» (1868); «*Dějiny doby husitské*» (2 т., 1871—72; по-нѣм.: «*Urkundliche Beiträge zur Geschichte d. Hussitenkrieges*», 1872—74); «*Documenta Magistri Joannis Hus vitam, doc-*

triam, causam etc. illustrantia» (1869); «*Zuböhmischen Geschichtschreibung*» (1861). Материалы для біографіи П.: въ его перепискѣ—въ «*Casopis*» (1879).

Палаццуоло (Palazzuolo Acréide)—гор. Сидилія въ провинціи Сиракузы, ок. 12000 жит., музей древностей въ палаццо Джулика. Отъ бывшей здѣсь колоніи Акрая сохранились развалины театра, одеоны, гробницъ и пр.

Палачь—лицо, приводящее въ исполненіе поставленный судомъ приговоръ о смертной казни или тѣлеснаго наказанія. Впервые мы встрѣчаемъ П. какъ постоянную должность, въ древнемъ Египтѣ. Въ Греціи осужденный на смерть лишалъ себя жизни въ стѣнахъ темницы, принималъ специально приготовленный ядъ. Въ Римѣ казни рабовъ и чужестранцевъ совершалъ *carnefex*, а исполненіе смертнаго приговора надъ римскими гражданами лежало на обязанности ликторовъ. Въ средневѣковой Европѣ смертные приговоры приводились въ исполненіе различными лицами: въ древней германской общинѣ казнь совершалась самими судьями или обвинителемъ; въ нѣкоторыхъ мѣстахъ обычай возлагалъ совершеніе казни на ближайшаго родственника или на самаго молодого супруга. Позже казнь преступниковъ стала предоставляться смотрителю за баричной, служилецо фохта, судебному приставу и др. Преступники, согласившіеся принять на себя обязанность П., освобождались отъ казни. Съ XIII в. появляется особая должность П., какъ постоянное правительственное учрежденіе. Въ средніе вѣка П. образовывали особые цехи и имъ была присвоена особая одежда. Въ Испаніи одѣяніемъ ихъ служилъ черный плащъ съ красной каймой и желтымъ поясомъ; на широкополой шляпѣ вышито было изображение эшафота. Имъ не давали правъ гражданства, въ церкви они занимали особое мѣсто. Въ Испаніи П. долженъ былъ жить за городской чертой; его домъ красился въ красный цвѣтъ. Въ кругу обязанностей П. входило также сожженіе книгъ, признанныхъ еретическими и вредными для правительственной власти. Во Франціи П. въ средніе вѣка получали за свои труды право собирать различнаго рода налоги натурой; между прочимъ, имъ предоставлено было такъ наз. право *havage* или *avage*—пошлина съ привозимыхъ на рынокъ овощей, зернового хлѣба. Съ уничтоженіемъ этого послѣдняго налога въ 1721 г. П. было назначено жалованье. Предъ революціей среди французскихъ П. существовала своя особая іерархія. Во время революціи положеніе П. измѣнилось къ лучшему. Раздавались даже голоса, требовавшие, чтобы прежне названіе П. (*bourreau*) было замѣнено новымъ *vengeur national* (мстителъ во имя народнаго блага). По декрету 1793 г., въ каждомъ департаментѣ вводится должность П., получающаго, какъ и въ настоящее время, казенное содержаніе. Парижскій П. (въ обществѣ *Monsieur de Paris*) получаетъ 5 тыс. фр. жалованья и 10 тыс. фр. на содержаніе всѣхъ принадлежностей гильотины. При немъ 2 помощника. Въ послѣдствіи число П. было уменьшено, и по закону 1849 г. они оставлены лишь при апелляціон-

ныхъ судахъ. Должность П. во Франціи не была наследственная, какъ это мы видимъ въ Испаніи, но въ одной французской семьѣ Сансонъ (San-on) 7 поколѣній непрерывно (1688—1847) доставляли П. Последний изъ нихъ написалъ мемуары, касающіеся его собственной дѣятельности и дѣятельности его предковъ.

Палачи (въ Россіи) иначе наз. «запленными мастерами», «катами». До XIX в. относительно П. дѣйствовалъ болѣе снй приговоръ 1681 г. (Полюн. Собр. Зак., т. I, №868), по которому въ П. назначались охотники изъ посадскихъ и вольныхъ людей; при отсутствіи охотниковъ, посадские обязанности были выбирать изъ своей среды «изъ самыхъ изъ молодыхъ, или изъ худшихъ людей, чтобы въ всякомъ городѣ безъ П. не было». Не смотря на это, въ многихъ городахъ не было П. и приходилось командировать для исполненія казни П. изъ столицы. Указомъ севата 10 июня 1742 г. определено количество П. для губернскихъ городовъ по два, для уѣздныхъ—по одному. По указу 15 марта 1798 г. П., оставленныхъ отъ должности по старости или болѣзни, приказано было распределять на жительство въ 60-ти верстномъ разстояніи отъ губернскаго города, для пропитанія посильными трудами или отдавать на попеченіе родственниковъ, но во всякомъ случаѣ П. находились подъ надзоромъ мѣстнаго начальства. Жалованье П. полагалось давать «въ государевой казны, изъ разбойнаго приказа» (Уложение 1649 г.); по указу 1680 года, «годового жалованья по 4 рубля каждому, изъ губныхъ неокладныхъ доходовъ»; по указу 1742 года производята жалованье противъ гарнизоннаго солдатскаго оклада денежнаго, за платье и хлѣбъ по 9 р. 95 к. въ годъ. Недостатокъ въ П. заставилъ министровъ внутреннихъ дѣлъ и юстиціи войти въ 1833 г. въ государственный совѣтъ, съ представленіемъ, утвержденнымъ 27 декабря 1833 г., по которому «звизирать въ сію должность изъ осужденныхъ рѣшеніями уголовныхъ падае въ ссылку въ Сибирь и къ наказанію паями, освобождая съ тѣмъ вмѣстѣ таковыхъ отъ присужденнаго имъ тѣлеснаго наказанія». Черезъ три года, потребовалось дополненіе: государственный совѣтъ постановилъ, что «если бы никто изъ нихъ»—т. е. упомянутыхъ въ положеніи 1833 года—«не изъявилъ желанія быть запленнымъ мастеромъ, то предоставить губернскимъ правленіямъ назначать изъ присужденныхъ къ отдачѣ въ арестантскія роты, по ихъ на то согласію, или вольнонаемныхъ»; въ случаѣ же отсутствія желающихъ, помѣщать въ палачи насильно изъ преступниковъ, названныхъ въ положеніи 1833 года. Противъ воли нельзя было отдавать въ П. долѣе, чѣмъ на три года. Вольнонаемнымъ полагалось жалованье: въ столицахъ 300—400 руб., въ губерскихъ городахъ 200—300 руб. въ годъ, при казенной одеждѣ и довольствіи. Положеніе 27 декабря 1833 года назначаетъ въ столицахъ по три П., въ губернскихъ городахъ—по два. Съ изданіемъ этого Положенія, выдача жалованья П., кромѣ вольнонаемныхъ, была прекращена, и на содержаніе ихъ отпускалось удвоенное количество положенныхъ для арестантовъ по табели кормовыхъ денегъ, съ выдачею имъ одежды на по-

ложенные сроки для арестантовъ опредѣленной. Жили П. при тюрьмахъ въ отдѣльномъ отъ арестантовъ помѣщеніи. До 1838 г. опредѣленіе и увольненіе П. зависѣло отъ губернскихъ правленій: съ этого времени обязанности эта перешла къ 2-му департаменту управы благочинія. Желавшіе поступить въ П. подвергались испытанію и учились мастерству у прежде поступившихъ. Ученіе производилось на деревянной кобылѣ, на которую клали изображение человѣческой спины и плечъ, сдѣланное изъ березовой коры; удары клали крестъ-на-крестъ, наблюдая, чтобы конецъ плети не касался тѣхъ мѣстъ, гдѣ должны быть голова и бока. Орудіемъ наказаній были палики, розги, кнуты, плети и вѣйки. До 1801 года П. производили и пытки подозрѣваемыхъ въ преступленіяхъ. Съ уничтоженіемъ 17 апрѣля 1863 г. тѣлесныхъ наказаній прекратилось существованіе въ Россіи профессиональныхъ П. См. Студенкинъ, «Запленные мастера» («Рус. Старина», 1873, №8 и 1888, №6); Ровинскій, «Русскія народныя картинки» (книга 3 и 5).

Палашъ—см. Холодное оружіе.

Пале (Pale)—древній городъ на о-вѣ Кефалленѣ, на полу-овѣ Паики, бывшая коринѣская колонія, извѣстная въ эпоху персидскихъ войнъ. Развалины ея находятся въ 1½ км. отъ Ликсури.

Палесаріо (Аоніо, передѣлка въ духѣ того времени изъ Antonio della Paglia)—знаменитый итал. гуманистъ XVI в., род. около 1503 г. Слушалъ лекціи въ разныхъ итал. университетахъ. Въ 1546 г. ему была предложена кафедра краснорѣчія въ Луккѣ, а въ 1555 г. онъ перешелъ въ Миланъ на кафедру римской и греческой литературы. Занимаясь философіей, онъ пришелъ къ убѣжденію, что многіе вопросы не могутъ быть разрѣшены безъ помощи теологіи и заинтересовался послѣдней. Между тѣмъ, реформаціонное движеніе, проникшее въ Италію, отразилось на немъ и въ его религиозныхъ воззрѣніяхъ можно усмотрѣть переломъ съ 1542 г. Многіе историки приписываютъ ему сочиненіе «Trattato utilissimo del beneficio di Giesu Cristo etc.», имѣвшее громадное вліяніе на распространеніе протестантизма въ Италіи. Съ усиленіемъ реакціоннаго движенія при папѣ Пійѣ V, симпатіи П. къ новому ученію не могли остаться незамѣченными ияквизиторомъ: онъ былъ заключенъ въ тюрьму въ Римѣ въ 1568 году и казненъ 3 іюля 1570 г. Ср. Young, «The life and times of Aonio Paleario, or a history of the Italian Reformers in the XVI century». (Л., 1860); Jules Bonnet, «Aonio Paleario. Etude sur la réforme en Italie» (П., 1867). *И. Л.—чз.*

Палесаритическая область (въ зоогеографіи)—область, обнимающая всю Европу, сѣв. Африку до Сахары и Азію, за исключеніемъ южной части Аравіи, Индостана, Индокитая и южной части Китая (см. Географическое распространеніе животныхъ, VIII 371), также каргу зоогеографическихъ областей при этой статьѣ).

Палембангъ (Palembang)—нидерландско-индійское резиденство на юго-вост. берегу Суматры, между 0°17'—5°15' ю. ш. и 101°25'—106°3' в. д. отъ Гринича, занимаетъ вмѣстѣ

съ вассальнымъ султанствомъ Джамби 173371 кв. км.; население 664300 (383 европейца, 5305 китайцевъ, 2204 араба); въ султанствѣ Джамби 76000 жит. Туземцы большею частью мусульмане малайскаго племени, кромѣ остатковъ первыхъ аборигеновъ-азычниковъ, оттѣсненныхъ въ непроходимыя, покрытыя лѣсами, горы. Почва очень плодородна (рисъ, кофе, табакъ, перецъ, корица и пр.), есть нефтяныя мѣсторождения. Гл. гор. П., на р. Музи, вследствие частыхъ наводненій почти весь построенный на сваяхъ—торговый и промышленный центр резидентства, ок. 44000 жит., производство шелковыхъ тканей, княжества (присъ), издѣлій изъ слоновой кости и дерева. Въ 3 км. отъ П. находится гробница когда-то могущественныхъ султановъ П. Въ 1622 г. голландцы здѣсь основали факторию, но полное завоеваніе страны закончилось лишь въ 1821 г. Ср. Mohrke, «Banka und P.» (Мюнстеръ, 1874).

Палемонъ—легендарный родоначальникъ литовской земли и шляхты. По преданію литовской лѣтописи, П. «князя римское» былъ «крвный» царю Нерону, который забрался въ Литву, «зъ жоною и зъ дѣтми своими и подданными и скарбомъ своимъ». Съ нимъ шли пятьсотъ шляхты также зъ жоанами и дѣтми и взявши съ собою «стронома» моремъ до тѣхъ до устья въ Нѣмана и далѣе въ Принѣманскій край. Выѣстъ съ П. главные роды шляхетскіе были Довспрунгъ Скитавуръс (Dovsprungus z Kitauru), Прешпоръ Сколюмовъ (Prosper Cesarinus съ герба «Kolshnów»), Зрусей Улянясъ (Julianus z Urzibów) и Къгоръ з роже, т. е. Hector z herbu Rozej. Этою легендою пытались литовцы доказать свое древнее происхождение: они шляхта старая аркадск., между тѣмъ какъ ляхи-поляки были люди простые, которые гербы свои получили въ Чехахъ.

Палемонъ (Palaeon) — одинъ изъ родовъ десятиногихъ раковъ сем. Caridae, извѣстнаго подъ общимъ назв. креветокъ или креветовъ (см. Десятиногие раки и фиг. на табл.).

Паленке (Palenque, Nachau) — селеніе въ мексиканскомъ штатѣ Чиापасъ, извѣстное развалинами древняго города Гуэла-палланъ; въ 15 км. отъ селенія; замѣчательныя террасы и усѣченныя пирамиды изъ тесанаго камня, покрытыя рельефными изображеніями и иероглифами. Дворецъ построенъ на одной колоссальной, террасообразной усѣченной пирамидѣ, имѣетъ 42,3 м. дл., 58,5 м. ширины и 8,1 м. высоты, 14 воротъ по продольному фасаду и 11 воротъ въ поперечномъ; украшенъ большими барельефами (до 3,2 м. вышины). Развалины открыты въ 1750 г., были изслѣдованы въ 1822 г. и въ недавнее время Деэръ Шарнъ. Ср. La Rochefoucauld, «P. et civilisation maya» (П., 1888); Stephens, «Trav. to Central America».

Паленсія (Palencia) — испанская провинція въ Старой Кастилиі, граничитъ провинціями Сантандеръ на С, Бургосъ на В, Вальядолидъ на Ю и Леонъ на З. 8343 кв. км. Поверхность на С гориста (Кантабріскія горы и ихъ южные отроги, вершина Пенья Пріета—2531 м. выс.), а въ остальной части представляетъ безлѣсную, но плодотворную равнину

(тиерра ди кампось). Орошается р. Писуэрой и ея притокомъ Каррионъ, каналами Императорскимъ и ди Кампось. Населеніе—183845 чл. Гл. продукты: зерновой хлѣбъ, вино, овечья шерсть и каменный уголь.

Паленсія (Palencia)—гл. гор. испанской провинціи П., на р. Каррионъ, красивый древній соборъ, епископскій дворецъ, развалины древнихъ стѣнъ, духовная и учительская семинаріи. 15028 жит.; производство шерстяныхъ тканей, кожъ; винодѣліе; ярмарка.

Палень (фонъ-дербъ) — графскій и баронскій родъ, происхождение котораго до нынѣ не вполне выяснено, по всей вѣроятности, одного корня съ родомъ Коскуль. Госвинтъ фонъ-дербъ П. былъ каноникомъ въ Феллинѣ въ 1424 г., а Дитрихъ и Вильгельмъ были комтурами тевтонскаго ордена — первый въ Ревель (1470), второй въ Виядавъ. Въ 1679 г. пять братьевъ П. получили въ Швеціи баронскій титулъ; одинъ изъ нихъ, баронъ Богуславъ, шведскій полковникъ, подвизалъ въ 1710 г. капитуляцію Ревеля Петру Великому. Баронъ Петръ-Людвигъ (Петръ Алексѣевичъ) — см. ниже — получилъ въ 1799 русскій графскій титулъ. Изъ его сыновей: гр. Павелъ Петровичъ (1775 — 1834) — былъ генераломъ отъ кавалеріи и генераль-адъютантомъ; о гр. Петръ Петровичъ см. выше, гр. Федоръ Петровичъ (1780 — 1863) былъ посланникомъ въ Вашингтонъ, Рио-де-Жанейро и Мюнхенъ, а потомъ членомъ государственнаго совѣта. Ваукомъ гр. Петра Алексѣевича — черезъ младшаго его сына гр. Ивана († 1856)—доводится бывшій министръ юстиціи гр. Константинъ Ивановичъ П. (см.). Изъ баронской вѣтви — Карлъ Магнусъ, по-русски Матвій Ивановичъ (1779 — 1863), былъ генераломъ отъ кавалеріи, прибалтійскимъ генераль губернаторомъ (1830—48) и членомъ государственнаго совѣта. Родъ графовъ и бароновъ П. внесенъ въ дворянскіе матрикулы всѣхъ трехъ Прибалтійскихъ губерній (Гербовникъ, IV, 20).

В. Р.

Палень (графъ Константинъ Ивановичъ) — статсъ-секретарь, членъ государственнаго совѣта, род. въ 1833 г.; окончилъ курсъ спб. унив. по юридическому факультету, со степенью кандидата правъ въ 1853 г. Съ 1855 г. состоялъ на службѣ въ канцеляріи государственнаго совѣта. Во время крымской войны состоялъ членомъ комиссіи, посланной императрицей Маріей Александровной въ Севастополь, для возможнаго облегченія страданій раненыхъ. Здѣсь П. провелъ послѣдніе три мѣсяца осады. Изъ восьми членовъ этой комиссіи лишь трое вернулись изъ Севастополя; остальныхъ тамъ не стало. Самъ П. заразился и долго болѣлъ тифомъ. Перейдя въ министерство внутреннихъ дѣлъ, П. занималъ постъ вице-директора департамента исполнительной полиціи. Въ 1864 г. назначенъ псковскимъ губернаторомъ. Въ 1867 г. пожалованъ статсъ-секретаремъ и назначенъ сначала товарищемъ министра юстиціи, а осенью того же года министромъ юстиціи. Управление министерствомъ юстиціи гр. П., жившагося на смѣну Д. Н. Замiatину, который стремился къ практическому осуществленію Судебн. Уставовъ въ томъ объемѣ, въ какомъ они были задуманы

маны, представляет собою рядъ первыхъ по времени отступленій отъ Уставовъ, отчасти фактическихъ (назначеніе «исправляющихъ» должность судебныхъ слѣдователей, вмѣсто утвержденныхъ въ должности; прекращеніе открытія совѣтовъ присяжныхъ повѣренныхъ), отчасти формальныхъ, т. е. сопряженныхъ съ измѣненіемъ самаго текста законовъ (законъ 9 мая 1878 г., ограничившій кругъ дѣйствій суда присяжныхъ). Оставивъ дѣломъ 1878 г., постъ министра юстиціи, гр. П. сдѣланъ былъ членомъ государственнаго совѣта. Въ 1879 г. назначенъ членомъ особой комиссіи для предварительнаго соображенія дѣла о введеніи мировыхъ судебныхъ установленій въ ирибатійскихъ губерніяхъ; въ этомъ же году участвовалъ въ трудахъ комиссіи при госуд. совѣтѣ по вопросу о тюремномъ преобразованіи, въ 1883 г. назначенъ председателемъ комиссіи, учрежденной для пересмотра дѣйствующихъ о евреяхъ въ имперіи законовъ; въ 1884 г. назначенъ членомъ особой комиссіи для составленія проектовъ мѣстнаго управленія. Во время коронованія императора Александра III состоялъ верховнымъ церемонімейстеромъ, а въ 1896 г. верховнымъ маршаломъ при св. коронованіи имп. Николая II.

Паленъ (Петръ-Людвигъ или Алексѣевичъ)—графъ, спб. воен. губернаторъ (1745—1826). При Екатеринѣ II участвовалъ въ турецкихъ войнахъ, управлялъ рижскимъ намѣстничествомъ (1790) и принялъ въ русское подданство Курляндію, Семигалию и Пилтненскій округъ (1796). Пользуясь неограниченною милостью Павла I, въ теченіе трехъ лѣтъ (1798—1801) былъ назначенъ спб. военнымъ губернаторомъ и начальникомъ острѣвскихъ губерній, инспекторомъ 6 военныхъ инспекцій, великимъ канцлеромъ Мальтійскаго ордена, главнымъ директоромъ почтъ, членомъ совѣта и коллегіи иностранныхъ дѣлъ. Вмѣстѣ съ Зубовымъ присутствовалъ при кончинѣ Павла I. При Александрѣ I уволенъ отъ всѣхъ дѣлъ.

Паленъ (графъ Петръ Петровичъ, 1778—1864)—ген.-адъютантъ. Поступивъ еще мальчикомъ 12 лѣтъ въ л.-гв. Конный полкъ, онъ въ 1801 г. былъ уже ген.-майоромъ и шефомъ Сумскаго гусарскаго полка. Съ 1806 г. начинается его блестящая боевая карьера. Участвуя почти во всѣхъ кампаніяхъ до 1814 г., П. за сраженіе подъ Парижемъ награжденъ былъ орденомъ св. Георгія 2-й степени; въ 1815 г. онъ уже командовалъ кавалерійскимъ корпусомъ и совершилъ съ нимъ походъ во Францію; въ 1829 г., во главѣ 2-го пѣхотнаго корпуса, принималъ участіе въ турецкой войнѣ, а въ 1831 г., начальствуя 1-мъ пѣхотнымъ корпусомъ, дѣйствовалъ противъ поляковъ; въ 1847 г. назначенъ ген.-инспекторомъ всей кавалеріи. Умеръ въ чинѣ ген.-отъ-кавалеріи и въ званіи члена госуд. и военнаго совѣтовъ.

Палеогрѣскій—см. Третиначная система.
Палеографія изучаетъ исторію письма по рукописнымъ памятникамъ, начертаннымъ на папирусѣ, пергаментѣ и бумагѣ, т. е. на такомъ матеріалѣ, на которомъ буквы не вырѣзываются, а пишутся. Рукописи эти могутъ сдѣлаться предметомъ научнаго изученія лишь послѣ того, какъ онѣ будутъ

разобраны т. е. будетъ удостовѣрена ихъ подлинность и определено время написанія. Для разбора же рукописей необходима П. исполняя эту задачу, П. является наукой служебной. Въ качествѣ же науки самостоятельной она преслѣдуетъ другія цѣли, а именно: она оцѣниваетъ рукопись съ внѣшней стороны независимо отъ внутренней, т. е. отъ содержанія. При оцѣнкѣ рукописи палеографъ обращаетъ вниманіе во 1-хъ на письмо рукописи, во 2-хъ, на матеріалъ, послужившій для ея написанія, въ 3-хъ, на матеріалъ, которымъ она писана. Не долженъ онъ опускать изъ виду и другія болѣе мелкія черты, если таковыя на лицо. Сюда относятся сокращенія, лигатуры, линейки, по которымъ идетъ письмо, заставныя буквы, орнаменты, киноварь. Затѣмъ, если рукопись обозначена годомъ написанія (датой), ученый получаетъ полную возможность подвести добытыя имъ данныя подъ рубрику положительныхъ фактовъ. Если же рукопись не снабжена датой, онъ полученные результаты сравниваетъ съ тѣми итогами, которые достигнуты при помощи рукописей датированныхъ, и такимъ образомъ недатированную рукопись относитъ къ извѣстному періоду: это значитъ датировать рукопись. Какъ датированныя, такъ и недатированныя рукописи, въ свою очередь, распадутся сообразно матеріалю, послужившему для письма, на папирусныя, пергаментныя и бумажныя.

Третиначная П. Папирусныя рукописи. Древніе греки для сохраненія актовъ официальной жизни, въ родѣ договоровъ, постановленій, прибѣгали къ помощи такого матеріала, какъ камень, бронза и т. д., на которомъ буквы нужно было не написывать, а вытѣзать. Для цѣлей науки и обыденной жизни подобный матеріалъ былъ мало пригоденъ, а потому его пришлось замѣнить другимъ, болѣе удобнымъ для письма, — папирусомъ. При переносѣ письма съ камня на папирусъ буквы утратили угловатый характеръ, присущій надписямъ, и такимъ образомъ получили особый типъ письма, болѣе округлый въ контурахъ, такъ наз. маюскулы. Этотъ родъ письма, не смотря на сравнительную мягкость линий, особенно въ началѣ своего образованія сильно напоминалъ письмо надписей. Таковъ напримѣръ Папирусъ Артемизіи III в. до Р. Хр. (снимокъ въ «Paleo-graphical Society» II. pl. 141). Но затѣмъ, постепенно удаляясь отъ своего прототипа, онъ подвергался все болѣе и болѣе измѣненіямъ и наконецъ, далъ начало другому типу, такъ наз. курсиву (скоросписи). Сперва задачи маюскула и курсива были различны. Первый употреблялся для записыванія произведеній литературы, второй—для цѣлей обыденной жизни. Въ скоромъ времени маюскулы были вытѣснены курсивомъ, который приблизительно съ V в. по Р. Хр. сдѣлался почти исключительнымъ письмомъ папирусомъ. Причина этой замѣны объясняется просто. Съ одной стороны, курсивъ главный принципъ котораго былъ «писать какъ можно скорѣе», представлялъ гораздо болѣе удобствъ, а съ другой—въ IV в. по Р. Хр. вошелъ въ употребленіе новый матеріалъ для письма— пергаментъ. **Пергаментныя рукописи.** Будучи ма.

териаломъ болѣе плотнымъ и удобнымъ для письма, пергаментъ къ началу VII в. окончательно вытѣснилъ папирусъ, который съ тѣхъ поръ встрѣчается лишь въ видѣ исключенія. Письмо надписей, отразившееся на характерѣ первоначальнаго письма папирусныхъ рукописей, осталось еще болѣе яркимъ слѣдъ на письмѣ пергаментныхъ рукописей IV и V вв. Это письмо, наз. *уставомъ* и существовавшее вплоть до конца X в., въ рукописяхъ IV—V вв. является почти сколкомъ съ алфавита надписей и очень сильно напоминаетъ собой папирусные *маюскулы*. Разница между *уставомъ* и *маюскулами* въ большей правильности, определенности и монументальности перваго рода письма, что объясняется до нѣкоторой степени самимъ матеріаломъ, болѣе плотнымъ, чѣмъ папирусъ. Особенной правильности отличается *уставъ* IV—V вв. Круглыя буквы (ε, σ, ο, ρ, ω) въ немъ действительно круглы, квадратныя — действительно квадратны, причѣмъ стройность письма доведена до того, что буквы кажутся стоящими одна подъ другой. Эта стройность замѣтна до известной степени и въ *уставѣ* VI в. Съ VII в. *уставъ* начинаетъ слегка наклоняться вправо, къ IX в. наклонъ увеличивается, а въ X в. буквы снова выпрямляются, но за то, удлинняясь, принимаютъ овальныя формы. Уставное письмо существовало главнымъ образомъ для переписыванія произведеній литературы, свѣтской и духовной, въ обыденной же жизни продолжалъ употребляться курсивъ. Такъ какъ *курсивъ*, вслѣдствіе своего принципа «писать какъ можно скорѣе», сдѣлался неразборчивымъ, а *уставъ* для обыкновеннаго письма не годился, то въ концѣ VIII в. *курсивъ* былъ преобразованъ въ письмо *строичное*. Этого новый типъ письма, который взялъ отъ *устава* его правильность, а отъ *курсива* — буквенные элементы, уже къ началу X в. вытѣснилъ *уставъ* и удержался въ рукописяхъ вплоть до введенія книгопечатанія (древнѣйшая изъ строчныхъ рукописей — Порфирьевское Четвероевангеліе 835 г. Хранится въ СПб., въ публичной бібліотекѣ). Съ теченіемъ времени *строичное* письмо утратило первоначальную правильность и къ XV в. сдѣлалось такимъ же неразборчивымъ, какъ письмо *курсивное*. Главная причина въ небрежности писцовъ, которые въ погонѣ за скоростью извращали формы буквъ до неузнаваемости. Не малую роль играетъ здѣсь и система сокращеній, которая на ряду съ буквенными элементами была перенесена въ строчное письмо изъ курсива. Сокращения замѣняютъ какъ конечные слоги, такъ и наиболѣе употребительныя слова, вродѣ предлоговъ, союзовъ и т. д. Будучи остатками стенографическихъ системъ древности, эти знаки, удобные для ускоренія процесса письма, въ скоромъ времени приобрѣли права гражданства и сдѣлались необходимымъ элементомъ каждой строчной рукописи. Сообразно измѣненіямъ письма измѣнились и ихъ формы.

Бумажныя рукописи начинаютъ конкурировать съ пергаментомъ съ X вѣка; но окончательно вытѣснить пергаментъ бумага все-таки не могла, и онъ продолжалъ употребляться

въ качествѣ писчаго матеріала даже въ XV—XVI вв. Письмо бумажныхъ рукописей исключительно строчное.

Палиментессы. Кромѣ обыкновенныхъ рукописей, писанныхъ на папирусѣ, пергаментѣ и бумагѣ, П. очень часто приходится имѣть дѣло съ такъ наз. *палиментессами*. *Палиментессы* (παλιμνιστος отъ παλιμ—снова и ψάω—стирать)—рукописи (рѣдко папирусная, обыкновенно пергаментная), въ которой по старому письму, смытому губкой, нанесено новое. Обычай смывать рукописи ведетъ свое начало отъ глубокой древности. Такъ напримѣръ Платонъ сравниваетъ тирана Діонисія со смытой рукописью, такъ какъ въ немъ изъ за философскаго насленія проглядываетъ прежняя грубая натура. Обычай смывать старое письмо объясняется дороговизной писчаго матеріала. Благодаря этому обычаю, мы утратили рядъ драгоценныхъ памятниковъ, но въ настоящее время найдены химическія средства, при помощи которыхъ иногда возможно бываетъ вызвать старое письмо, уничтожая новое.

Начало греч. П., какъ отдѣльной научной отрасли, относится къ 1708 г., но времени появленія знаменитаго труда бенедиктинскаго монаха Бернарда де Монфокона, изучившаго всѣ известныя въ то время рукописи и создавшаго новую дисциплину, которой оставалось только развиваться по указанному имъ методу. Смерть Монфокона приостановила дальнѣйшее развитіе созданной имъ науки. Работы послѣдующаго періода носятъ характеръ компилляцій. Только «Commentatio palaeographica» Васта (вышла въ 1811 г. въ Лейпцигѣ) можетъ быть разсматриваема какъ самостоятельный трудъ, такъ какъ предметомъ ея служить вопросъ, лишь слегка затронутый въ трудѣ Монфокона, а именно: вопросъ о сохраненіяхъ въ греческихъ рукописяхъ. Открытіе въ XIX в. ряда папирусныхъ и пергаментныхъ рукописей, матеріалъ, представленный этими рукописями, наконецъ, недостаточность прежнихъ свѣдѣній—отразилось на дальнѣйшемъ развитіи греч. П., которая быстро пошла впередъ. Изъ ученыхъ этого періода главнымъ образомъ выдѣляются известный германскій богословъ Тишендорфъ. Всю свою жизнь посвятилъ онъ изученію *уставныхъ* рукописей библейскаго содержанія, которыми почти не были известны Монфокону. Тишендорфъ опубликовалъ добытыя имъ данныя въ рядѣ трудовъ, которые еще долгое время будутъ служить основаніемъ для дальнѣйшихъ изысканій. Имъ, между прочимъ, открыта и образцово описана древнѣйшая изъ уставныхъ рукописей—синаяская Вѣблия IV в., которая хранится теперь въ СПб., въ Публичной бібліотекѣ. Далѣе слѣдуетъ упомянуть о лейпцигскомъ проф. Гардгаузенѣ, главнымъ трудомъ котораго является «Griechische Palaeographie», появившаяся въ 1879 г. Сочиненіе это, устарѣвшее въ той части, гдѣ рѣчь идетъ о папирусахъ, все-таки имѣетъ значеніе какъ хорошее руководство. Особенно удачны въ немъ тѣ главы, гдѣ трактуются о *строчномъ* письмѣ и его возникновеніи—вопросъ.

вовсе не затронутый Монфокономъ благодаря неизмѣнно рукописныхъ источниковъ. Важное мѣсто въ исторіи греч. П. занимаетъ также молодой, рано умершій палеографъ Шарль Гро. Онъ далъ рядъ драгоценныхъ указаний. Изъ его трудовъ наиболее крупнымъ является «Essai sur les origines du fond grec de l'Escorial», а изъ открытыхъ имъ рукописей первое мѣсто занимаетъ сод. Matritensis, содержащій «Параллельныя біографіи» Плутарха. Въ настоящее время изъ ученыхъ, занимающихся греческою палеографіею, наиболее известны: Томпсонъ — авторъ ряда статей, рецензій, краткаго руководства по греч. и лат. палеографію каталога рукописей Британскаго музея и главный издатель сборника «Palaeographical Society», содержащаго снимки со всѣхъ наиболее важныхъ рукописей и надписей Востока и Запада; Ваттенбахъ — палеографъ, известный крупными трудами, изъ которыхъ наиболее важны «Anleitung zur gr. Palaeographie» и «Das Schriftwesen im Mittelalter»; Омонтъ (Omont) — французскій ученый, которому принадлежитъ классическое изданіе очень важнаго для исторіи греческой палеографіи codex'a Sargavianus Colbertinus (VI в. по Р. Хр.) и цѣлый рядъ описаній провинціальныхъ бібліотекъ Франціи; Вителли — наиболее крупный палеографъ настоящаго времени, известный замѣчательными статьями по греч. палеографіи (въ журналѣ «Museo Italiano di antichità classica») и изданіемъ ряда интереснѣхъ текстовъ. Русская наука также можетъ указать на рядъ ученыхъ, посвятившихъ свои силы трудамъ по греческому П. Изъ этихъ ученыхъ слѣдуетъ отмѣтить проф. Срезневскаго, епископа Савву, арх. Порфирія (Успенскаго) и арх. Амфилохія, Преосв. Саввъ мы обязаны прекраснымъ трудомъ: «Палеографическіе снимки съ греч. и славянскихъ рукописей Московской Синодальной Библіотеки», преосв. Порфирію — рядомъ статей, изданій и, наконецъ, рѣдкой коллекціей датированныхъ рукописей, преосв. Амфилохію — множествомъ мелкихъ и крупныхъ трудовъ, драгоценныхъ по обилію собранныхъ въ нихъ данныхъ. Профессоръ Эрнштедтъ пользуется известностью не только въ Россіи, но и за границей. Первое мѣсто среди его трудовъ занимаютъ «Порфирьевскіе отрывки» — прекрасная работа, содержаніемъ которой служатъ впервые опубликованные Эрнштедтомъ отрывки пергаментной рукописи, содержащей комедіи Менандра. Изъ другихъ работъ Эрнштедта, имѣющихъ отношеніе къ П., отмѣтимъ образцовое изданіе рѣчей Антифонта, а также рядъ статей, помещенныхъ въ «Журналѣ Мин. Нар. Просвѣщенія».

Библиографія. Montfaucon, «Palaeographia graeca» (Пар., 1708); Gardthausen, «Griechische Palaeographie» (Лпц., 1879); Thompson, «Handbook of greek and latin palaeography» (Лонд., 1894); Wattenbach, «Anleitung zur gr. Palaeographie» (3 изд., Лпц., 1896); Blass, «Palaeographie» (статья въ Iwan Müller's, «Handbuch der classischen Altertums-Wissenschaft», 2 изд., Мюнхенъ, 1892); Lehmann, «Die tachygraphischen Abkürzungen der grie-

chischen Handschriften» (Лпц., 1880); Allen, «Notes on abbreviations in greek manuscripts» (Оксфордъ, 1859); Церетели, Сокращенія въ греч. рукописяхъ преимущественно по датированнымъ рукописямъ СПб. и Москвы» (СПб., 1896); Birt, «Das antike Buchwesen» (Берл., 1882); Wattenbach, «Das Schriftwesen im Mittelalter» (3 изд., Лпц., 1896); Egger, «Histoire du livre depuis ses origines jusqu'à nos jours» (Пар., 1880); Wilcken, «Tafeln zur älteren griechischen Palaeographie» (Лпц. и Берл., 1891); Савва, «Палеографическіе снимки» (М., 1-63); Амфилохій, «Палеографическое описаніе греч. рукописей определенныхъ лѣтъ» (4 тт., М. 1879); Wattenbach, «Scripturae graecae specimina» (Берл., 1893); Wattenbach et Velsen, «Exempla codd. graecorum litteris minusculis scriptorum» (Гейдельбергъ, 1878); Omont, «Fac-similés des plus anciens manuscrits grecs en onciale et en minuscule de la Bibliothèque Nationale du IV au XII siècle» (Пар., 1892); Omont, «Fac-similés des manuscrits grecs datés de la Bibliothèque Nationale du IX au XIV siècle» (Пар., 1890); Graux et Martin, «Fac-similés des manuscrits grecs d'Espagne, gravés d'après les photographies de Charles Graux» (2 т., Пар., 1891); Vitelli e Paoli, «Collezione Fiorentina di facsimili paleografici greci e latini» (Флоренція, 1884; выходитъ выпусками); «Palaeographical Society, Facsimiles of MSS. and Inscriptions», ed. Bond, Thompson and Warner» (Лондонъ; 1 серия, 3 тт., 1873 — 1883; 2 серия, 1884 г., продолжается).

Г. Церетели.

II. латинская. Переписываніе было главнымъ способомъ изданія книгъ въ древнемъ Римѣ (см. Книга, XV, 453), а также послѣ паденія Рима до появленія иконубудъ включительно Неудивительно, поэтому, что въ громадномъ большинствѣ случаевъ дошедшія до насъ рукописи латинскихъ авторовъ весьма неисправны, автографы же исчезли почти безусловно. Когда начали печатать памятники классическаго періода, то долгое время не обращали должнаго вниманія на точную оцѣнку достоинства рукописи: брали нерѣдко первыи попавшіяся списки, исправляли наиболее явные промахи и пускали въ печать. Лишь въ сравнительно недавнее время являлась критика текста, дававшая толчокъ развитію П. Какъ самостоятельная наука — латинская П. явилась лишь въ концѣ прошлаго столѣтія; до тѣхъ поръ она входила въ качествѣ вспомогательнаго отдѣла въ дипломатику (X, 643—645). Основатель дипломатики, Іоаннъ Мабильонъ, считается и основателемъ латинской П. Въ нашѣмъ столѣтіи много сдѣлано для П. французскими учеными. Великая революція отняла у древнихъ документовъ ихъ практическое значеніе: дипломатика постепенно превратилась въ вспомогательную науку въ области исторіи, но за то П. выдѣлилась въ особую дисциплину, и съ помощью новыхъ средствъ воспроизведенія рукописей (фотографія, фототипія и друг.) дала множество прекрасныхъ научныхъ пособій въ своей области. Главнѣйшія: Natalis de Wailly, «Éléments de Paléographie» (Пар., 1838), переработка бенедиктинскаго «Nouveau Traité»,

съ 17-ю таблицами прекрасных facsimilia рукописей IV—XVI вв. и съ 20-ю таблицами facsimilia печатей. Silvestre, «Paléographie universelle» (П., 1841, 4 т. impérial-IV)—трудъ, занимающий по выполнению одно изъ первыхъ мѣстъ среди пособій по П. I т.—П. Востока, II и III—Греція и Римъ со средними вѣками, IV—письмена национальныя. Aimé Champollion, «Paléographie des classiques latins» (П., 1839 г. 1 т., 12 таблицъ образцовъ рукописей латинскихъ авторовъ IV—XV вв.). Chassant, «Paléographie des Chartes et des manuscrits du XI au XVII s.» (Париж, 1839, съ 10-ю таблицами); его же, «Dictionnaire des abréviations latines et françaises» (Париж, 2-ое изд., 1862)—словарь употребительныхъ въ рукописяхъ сокращеній (теперь болѣе новый сборникъ этихъ аббревиатуръ: Zanino Volta, «Delle abbreviature nella Paleografia Latina», Мил., 1892). Delisle, «Le cabinet des manuscrits de la Bibl. Nat.» (П., 1881; большой атласъ 4°, образцы лат. письма V—XV вв.); его же, «Album Paléographique» (П., 1887; 50 отличныхъ таблицъ фототравуръ grd^o съ лат. рукописей). Chatelain, «Paléographie des classiques latins» (П., 1884), еще не оконченный сборникъ гелиотравуръ in^o съ лучшихъ рукописей лат. классическихъ авторовъ. Въ Франціи: сборникъ Перца (Pertz), 10 вып. facsimilia, приложенныхъ къ его сборнику «Monumenta Germaniae historica». Sichel, «Monumenta graphica mediae aevi» (Вѣна, 1858—82^o), Zange-meister-Wattenbach, «Exempla codicum latinorum litteris maiusculis scriptorum» (Гейдельб., 1876—1879; 62 фотографическихъ таблицы). Arndt, «Schrifttafeln zur Erlernung der lat. Palaeographie» (Б., 3 изд., 1897, I—II; 60 таблицъ). Руководства: Wattenbach, «Anleitung zur lat. Palaeographie» (4 изд., Лпц., 1886). Blass, «Lat. Palaeographie», въ энциклопедіи Ив. Мюллера. Prou, «Manuel de Paléographie» (П., 1870). Thompson, «Handbook of Greek and Latin Palaeography» (Лонд., 1893). Paoli-Lohmeyer, «Grundriss der lat. Palaeographie» (Иннсбр., 1885). Изъ англ. сборниковъ 1 мѣсто занимаютъ изданія лонд. палеографическаго общества подъ руководствомъ Бонда и Томпсона; Бондомъ же изданы въ 1873 г. «Facsimiles of ancient charters in the Brit. Museum». Изъ итальянскихъ упомянемъ: Vitelli-Paoli, «Collezione fiorentina di facsimili paleografici greci e latini» (Флор., 1886, 2 вып.). Ср. Géraud, «Essai sur les livres dans l'antiquité et particulièrement chez les Romains», П., 1840; Berger, «Histoire de l'écriture dans l'antiquité» П., 1891; Birt, «Das antike Buchwesen», Б., 1889; Wattenbach, «Das Schriftwesen im Mittelalter», Лпц., 1875. О матеріалѣ, на которомъ писались латинскія рукописи, см. Папирусъ, Пергаментъ и Бумага. Объ украшеніяхъ рукописей см. Миниатюры.

Древнѣйшимъ типомъ письма латинскихъ рукописей, почти одинаковыхъ съ письмомъ надписей, была scriptura capitalis, уставъ, письмо сплошь прописными, заглавными (litterae capitales) буквами, безъ раздѣленія строкъ на слова (фиг. 1, табл. I); уставъ даетъ нѣсколько разновидностей своего типа, и въ болѣе позднихъ рукописяхъ (VI—

VII вв.) строка уже разбивается на слова, отдѣленные или точкой, какъ въ надписяхъ, или пространствомъ (spatiolum). Древнѣйшія рукописи этого типа относятся къ IV в. по Р. Хр. и держится онъ до VII в., а для заголовковъ — и поздѣе. Съ V в. встрѣчается второй типъ латинскаго письма—scriptura uncialis, полууставъ, уже отступающій отъ прежняго строго прямого, квадратнаго типа (uncialis отъ uncus, кривизна, изгибъ). Это письмо болѣе округлое, уже болѣе близкое къ новому времени, особенно въ нѣкоторыхъ литеряхъ (фиг. 2, 3, табл. I). Въ началѣ и въ этомъ типѣ строка не разбивается на отдѣльныя слова. Держится до VIII вѣка, особенно въ документахъ. Оба эти типа носятъ общее названіе въ палеологии litterae maiusculae. Хотя каждая литера въ рукописяхъ этого класса выписана очень тщательно, но отсутствіе итерпунктиа сильно затрудняетъ чтеніе, особенно незнакомаго текста: понятно, почему намъ древніе римскіе авторы (Геллій) съ похвалой говорить о такихъ lectores (чтецахъ вслухъ), которые разбирали такія рукописи à livre ouvert, толково и безъ записки. Курсивъ, scriptura cursiva—въ массѣ разновидностей, бывшій обиходнымъ, повседневнымъ родомъ письма у римлянъ, встрѣчается въ нашихъ памятникахъ спорадически уже въ до-классическій періодъ, до Цицерона, и держится, рядомъ съ другими типами, до поздней средневѣковья. Въ началѣ онъ отличался отъ устава только большей свободой начертаній, напр. III=M, III=N, II=E, ∫=S, ∫=R

и т. п., но скорѣй выработался въ особый типъ, представляющій порою значительныя трудности для прочтенія. Древнѣйшія его разновидности—рукописи на свинцѣ (всего чаще закланіанія, находящіяся въ гробницахъ; см. И. В. Помяловскій, «Эпиграфическіе этюды», СПб., 1873; здѣсь facsimile одной такой рукописи) и надписи на стѣнахъ домовъ, нацарапанныя всего чаще остриемъ гвоздя или ножа на штукатуркѣ (graffiti); такими надписями особенно богаты стѣны въ Помпеяхъ; собраны онѣ съ facsimilia въ IV т. Корцуса. Сюда же относятъ письмо воиновыхъ дощечекъ (osseae), какъ помпейскихъ, такъ и австрійскихъ, о чемъ мы говорили выше: но ихъ письмо читается уже нѣсколько труднѣе. Нѣсколько новѣе типъ, называемый *среднимъ* или *императорскимъ курсивомъ*, памятники котораго относятся къ IV—V вв. по Р. Хр. Это была каллиграфія императорской канцеляріи, употреблявшаяся для официальныхъ грамотъ и документовъ; письмо очень вычурное и далекое отъ уставнаго. Подъ именемъ *нового* римскаго курсива разумѣютъ типъ письма, встрѣчающагося особенно въ папирсныхъ грамотахъ и документахъ V—VII вв. итальян. городовъ: Равенны (ф. 4), Неаполя, Ареццо и др. Хорошіе образцы у Мабильона. Это—красивый, округлый курсивъ, не особенно затѣйливый, напоминающій въ нѣкоторыхъ буквахъ нашу современную скоропись и читающійся безъ особаго труда. Особенно известна равненская хартия 565 г. по Р. Хр., носившая нѣкогда имя Testamentum Julii Caesaris, а те-

перь Charta Plenariae Securitatis: длинная полоса папируса 2,34 м. длины и 28 стм. ширины, хранящаяся въ Парижѣ. Изъ курсива вышли и такъ называемыя—*письмена національныя*: 1) лангобардское VIII—XIII вв., особенно разработанное въ монастыряхъ Средней Италии (Monte-Cassino) и принятое между прочимъ и въ папскихъ буллахъ этого періода; 2) вестготское, VII—XII вв. — распространенное въ вестготскомъ царствѣ, главнымъ образомъ въ Испаніи (библиотека Эскориала); хорошіе образцы даютъ Ewald-Loewe: «Exempla scripturae Visigothicae», 40 фотогр. таблицъ (Гейдельбергъ, 1883); 3) меровингское, развившееся въ Галліи изъ римскаго курсива, дающее намъ множество памятниковъ, особенно *дипломовъ* франкскихъ королей Меровингской династіи, весьма важныхъ для изучения истории Франціи этого времени.—наибольше вычурное и трудное изъ нац. письменъ. Въ эпоху Каролинговъ оно было преобразовано, упрощено и, перейдя постепенно въ строчное письмо, вытѣснило собой всѣ другіе типы; 4) ирское и англосаксонское письмо, довольно далекое отъ римскаго курсива, хотя несомнѣнно родственное съ нимъ, выработавшееся въ Англіи около VI в. по Р. Хр. и перешедшее иногда черезъ ирландскихъ ученыхъ монаховъ и на материкъ Европы. Держалось въ Англіи до XII в. Позднѣйшимъ типомъ латинскаго рукописнаго письма является *минускулное* или *строчное* письмо (litterae minusculae), развившееся изъ унциального въ началѣ средневѣковья. Это и есть почеркъ, которымъ писано большинство латинскихъ рукописей названнаго періода, особенно же рукописей латинскихъ классиковъ. Со времени Карла Великаго это письмо сдвигается съ преобразованнымъ меровингскимъ курсивомъ и постепенно вытѣсняется собой всѣ другіе типы, доживъ до XV в. и давъ начало типамъ печатныхъ буквъ первыхъ инкунабулъ. Особенной красотой и вмѣстѣ простотой отличаются каролингскіе минускулы IX и X вв.: въ нихъ строки уже разбиты на слова, интерпункція и прописныя (капитальныя) литеры въ началѣ періодовъ и главъ (ф. 5, 6, 7). Кромѣ каролингскихъ минускуловъ въ отдѣльныхъ странахъ Европы изъ того же полуустава подъ вліяніемъ національныхъ письменъ вырабатывались національные минускулы: 1) лангобардскіе, каллиграфически усовершенствованные въ тѣхъ же монастыряхъ, особенно въ Monte-Cassino съ его богатой рукописной библиотекой; характерная особенность этого типа—изломанность линий буквъ (Lombard brisé); 2) вестготскіе, болѣе округлаго типа; 3) англосаксонскіе, отличающіеся острыми нижними концами литеръ (рукописи Веды въ нашей Публичной библиотекѣ). Въ XII и XIII ст. всѣ эти минускулы постепенно вытѣсняются каролингскими; но и послѣдніе не остаются безъ измѣненія: къ XII в. они утрачиваютъ понемную свою округлость, становятся все болѣе и болѣе изломанными и минускулы XIV в. (готическіе) напоминаютъ современную нѣмецкую швабскую печать: ими и воспользовались первые печатники для инкунабулъ, тогда какъ гуманисты конца XV и XVI вв.

примѣняли въ своихъ печатныхъ изданіяхъ болѣе чистой типъ минускуловъ (antiqua) начала каролингскаго періода (фирмы Альда, Эльзевировъ и др.).

Цифры. Кромѣ общеупотребительныхъ римскихъ цифръ, съ Карла Великаго и особенно съ XIII в. входятъ въ употребленіе арабскія, особенно благодаря трудамъ визанскаго ученаго Leonardo Fibonacci, хорошо знакомаго съ арабской ученостью. Названіе нуля al zifr (zefro, zefro, zéro)—дало названіе и знакамъ—zifrae, cifrae. Интерпункція—очень разнообразна; въ древнѣйшихъ типахъ просто точка, въ каролингскихъ нерѣдко употребляется слѣдующая система: ! (=нашей запятой), . (=нашему ;), ' или ' (=точкѣ). Кромѣ того встрѣчаются въ томъ же періодѣ ~ (= ?), || (= знакомъ перестановки). ¶ (=notabene) и т. п. Сокращения (аббревиатуры) встрѣчаются уже въ древнѣйшихъ типахъ, но очень рѣдко; въ сильное употребленіе онѣ входятъ особенно въ XII и XIII в.; есть рукописи, гдѣ на десятокъ словъ 7 или 8 писаны сокращенно, что значительно затрудняетъ чтеніе, тѣмъ болѣе, что кромѣ общепринятыхъ сокращеній, въ родѣ ds (=deus), dns (=dominus), eps (=episcopus), sps (=spiritus), scs (=sanctus), mra (=misericordia) и др.—въ каждой странѣ была своя система; не смотря на сборники Шассана, Пру, Вольты и др.—эта сторона чтенія рукописей требуетъ много навыка и сообразительности. Есть еще родъ письменъ, который, хотя и рѣдко примѣнялся къ связнымъ текстамъ, но встрѣчается среди текстовъ довольно часто. Это—попая Tironianaе, значимъ римской стенографіи, получившіе имя отъ Тирона, отпущенника Цицерона; Тиронъ считается изобрѣтателемъ римской стенографіи, но, вѣроятно, онъ только примѣнилъ уже существовавшее до него у грековъ стенографическое письмо къ латинской рѣчи; см. Zeibig, «Geschichte und Literatur der Geschwind-schreibekunst» (Дрезденъ, 1874); Reuss, «Die Tachygraphie der Römer» (Мюнхенъ, 1879); Tardif, «Mém. sur les notes Tironiennes» (въ «Mém. de l'Acad. des insc», 1852, т. III); лучшее собраніе дошедшихъ до насъ въ рукописяхъ образцовъ этого письма сдѣлалъ Schmitz: «Commentari innotarum Tironianarum» (Лпц., 1894, съ таблицами facsimilia). Наболѣе часто встрѣчаются среди текстовъ слѣдующіе тироніанскіе значки: ζ = est, ϑ = con,

p = per, q = qui, \div = est, ¶ = enim,

h = hoc, n = non, u = us (напр. ei = eius) и т. д. Сплошь этимъ письмомъ писаны, напр., парижская и вольфенбуittelская рукописи Псалтири начала среднихъ вѣковъ.

И. Холодникъ.

Палеография русская возникла недавно. Кромѣ нѣсколькихъ (весьма немногихъ) статей и отдѣльныхъ замѣтокъ, можно указать три курса университетскихъ лекцій: 1) Срезневскій, «Славяно-русская палеография XI—XIV в.». Книга начинается съ обзора издацій разныхъ памятниковъ; затѣмъ идетъ хро-

отдѣльных видовъ, такъ и цѣлыхъ группъ организмовъ, постройкѣ ихъ генеалогическаго дерева и опредѣленію отношенія и срѣдства исчезнувшихъ организмовъ съ тѣми или иными современными группами.

Литература. Zittel, «Handbuch d. Palaeontologie» (I—V т., 1876—1893; классическое руководство по П.; имѣется и во французскомъ переводѣ); его же, «Grundzüge d. Palaeontologie» (1895; сокращенное изданіе предыдущей работы); его же, «Aus der Urzeit» (1875); Zittel u Handhofer, «Paläontologische Wandtafeln» (1879 и сл.); Steinmann und Döderlein, «Elemente d. Palaeontologie» (1890; хороший учебникъ); Nicholson and Lydekker, «Manual of Palaeontology»; Bernard, Elements de Palaeontologie» (1895); Лагузенъ, «Палеонтологія» (не окончено); Neumayr, «Stämme d. Tierreichs» (не окончено); Queenstedt, «Handbuch der Petrefaktenkunde» (1885); Gaudry, «Les enchaînements du Règne animal»; Koken, «Vorwelt und ihre Entwicklungsgeschichte» (1893); по фитопаалеонтологіи: Schenk, «Die fossilen Pflanzenreste» (1883) и др. B. П.

Палеосомъ (греч. — παλαιόν σόμα — древнее устье, древняя бухта) — озеро въ Кутаисской губ., на границѣ съ Озургетскимъ уѣздомъ, близъ Чернаго моря. Окружность около 30 вер.; поверхность его постепенно уменьшается по мѣрѣ нарастанія торфа по берегамъ. Глубина до 10 саж. Рыбы довольно много. Изъ озера истекаетъ рѣка Капаръчай; на З впадаетъ въ оз. р. Пичора. Въ древности П. составляла часть бышняго Колхидскаго залива, соединяясь на С съ Чернымъ моремъ. По мѣрѣ того, какъ устье рѣки Ріона подвигалось на З, закладывалась рѣчными осадками часть Колхидскаго залива и образовались сѣв. берега озера. По народному повѣрью, на мѣстѣ нынѣшняго озера стоялъ городъ, который навлекъ на себя кару Божью и провалился.

Палеостроенскій Рождественскій монастырь — Олоонецкой губ., Петрозаводскаго у., въ 145 кв. СВ отъ у. гор., на скалистомъ о-вѣ Палей Онежскаго оз. Древнѣйшій изъ м-рей Олоонецкой губ., П. м-рь основанъ преп. Корниліемъ, уроженцемъ Пскова, по монастырскимъ преданіямъ, еще въ концѣ XII ст. Древнѣйшее упоминаніе 1391 г. Постриженникомъ П. м-ря былъ преп. Зосима, основатель Соловецкаго м-ря. Въ 1687 г. и 1689 г. въ П. м-рѣ сожгли раскольники (одинъ изъ наиболѣе крупныхъ примѣровъ самосожженія въ исторіи раскола), при чемъ во время пожара погибъ и монастырскій архивъ, содержавшій немало древнихъ актовъ временъ новгородской независимости; см. Ел. Варсовъ, «Палеостровъ и его значеніе въ Обонежскомъ краѣ» («Чтенія въ Общ. Ист. Дрвнн.», 1868 г., кн. I). A. П. В.

Палеотерій — вымершее животное третичнаго періода изъ отряда копытныхъ. По общему характеру скелета, П. представлялъ значительное сходство съ лошадыю и причисляется къ одному съ нею семейству, являясь отдаленнымъ предкомъ какъ этой послѣдней, такъ и нѣкоторыхъ другихъ современныхъ копытныхъ. По наружному виду П. больше всего

походилъ на тапира и, судя по сильному развитію носовой кости и глубокимъ ноздрямъ, подобно послѣднему, обладалъ короткимъ подвижнымъ хоботомъ. Рѣзцы и клыки его сходны съ соответствующими зубами тапира, но коренные зубы больше походятъ на коренные зубы носорога. На переднихъ и заднихъ конечностяхъ П. имѣлъ по три почти одинаково развитыхъ, обличенныхъ копытами пальца. Многочисленные остатки П. встрѣчаются въ верхне-эоценовыхъ отложенияхъ Франціи, Англіи, Швейцаріи и южной Германіи. Значительное количество полныхъ скелетовъ различныхъ видовъ П. извлечено изъ гипсовъ Монмартра въ окрестностяхъ Парижа, гдѣ эти остатки были впервые изучены и описаны знаменитымъ Кювье. Наиболѣе крупный видъ — *P. magnum* — равнялся по величинѣ носорогу, тогда какъ болѣе мелкіе не превышали роста свиньи.

Палермо (Palermo) — главный городъ провинціи П., расположенъ на сѣв. бер. Сициліи, при Палермскомъ заливѣ, подл. 38° 7' с. ш. и 13° 21' в. д. отъ Гринича, среди плодородной равнины Конка д'Оро. Въ сѣверо-зап. части, за бульваромъ, насаженномъ на старомъ валу, тянется рядъ виллъ новѣйшей постройки. По берегу моря тянется въ видѣ красиваго променада ул. Форо италико и расположенъ городскій садъ Флора (Вилла Джуліа). Главныя площади: въ центрѣ города — на пересѣченіи 2 главныхъ улицъ Пьяцца Виллена, Пьяцца Преторія, съ великоблѣннымъ колодезьемъ (1650), Пьяцца Маріа съ общественнымъ садомъ (Джардино Гарибальди), Пьяцца Волонья, съ памятникомъ Карла V (1635), Соборная площадь, окруженная балюстрадаю со статуями святыхъ, Пьяцца Витторія съ памятникомъ Филиппа V; изъ воротъ замѣчательны: Порты Феличе (1582—1637) и триумфальная арка Порты Нуова (1584). Въ П. 295 церквей и капеллъ, въ томъ числѣ 70 бывшихъ монастырей. Соборъ св. Розаліи построенъ въ готическомъ стилѣ норманнскимъ королемъ Вильгельмомъ II (1169—85). Придѣланный къ собору въ концѣ прошлаго вѣка куполъ портитъ ансамбль стилиа. Внутри собора серебряная рака св. Розаліи и гробница королей Рожера II, его дочери Констанціи и ея супруга импер. Генриха VI и сына послѣдняго, императора Фридриха II. Двумя арками соборъ соединяется съ красивой колокольней и епископскимъ дворцомъ. Обширная церковь С. Доменико (1458) превращена въ сицилійскую галлерею Славы. Церковь св. Юсифа съ красивой колоннадой (1612—45), старонорманнскаго стилиа церковь С. Джованни дель Эрemitи (1132) и церковь Марторано (1143), съ норманнской башней и старыми мозаиками. Королевскій дворецъ — собраніе зданій разныхъ стилией: (старонорманнская башня—Торре Пизана, построенная Рождеромъ I 1129—56, палатинская капелла съ замѣчательными золотыми мозаиками, зала Рожера съ норманнскими мозаиками). Другія замѣчательныя зданія: палатцо Кіарамонте (1307—80), въ настоящее время зданіе судебныхъ учреждений, ратуша (1463). Жителей въ 1895 г. 281 тыс. Машиностроеніе, чугунолитейное дѣло, фа-

брики химическихъ продуктовъ, кожевенное дѣло, паровыя мукомольныя мельницы, казенная табачная фабрика. Старая гавань Ла-Када доступна только небольшимъ судамъ. Устроенная новая и защищенная двумя молами, снабженными маяками гавань, отвѣчаетъ новѣйшимъ требованіямъ судоходства. Въ 1894 г. вошло 289 торговыхъ судна дальняго плаванія, вмѣстимостью 173044 тонны и вышло 474, съ 487892 тонн. вмѣстимости; каботажнаго плаванія пришло 3458 судна съ 1498889 тоннъ и 3202 с. съ 11528207 тоннъ. По торговому движенію гавань П. занимаетъ 3-е мѣсто послѣ Генуи и Неаполя. Главные предметы вывоза (1893): апельсины и лимоны, сухихъ, вино, винный камень, оливковое масло и др. Ввозятся много зерна и муки, каменнаго угля, металловъ и машинъ, лѣсу, шерстяныхъ издѣлій и пряжи, хлопчатобумажныхъ товаровъ и шелковыхъ. Университетъ основанъ въ 1805 г.; студентовъ 1299 у преподавателей 100 (1892). Три лицея и 3 гимназіи, технологическій институтъ и техническое училище, училище торговаго судоходства, консерваторія, художественная школа. Национальный музей съ цѣнными античными скульптурами (селенунтскіе метоны); городская библиотека (195500 томовъ и 2961 рукописей), національная библиотека 170000 т. и 1500 рукописей. 4 театра. Изъ окрестностей П. славятся Монте Пеллегрино, съ чуднымъ видомъ и пещерной церковью св. Розалии *), королевская вилла Фаворита (въ китайскомъ стилѣ), виллы Вельмонтате, Серрадиалько, Таска; норманнскіе замки Циза (1164) и Куба (1182), монреальскій соборъ.

П.—прекрасная климатическая зимняя станція. Климатъ умѣренновлажный, теплый, береговой. Колебанія суточной температуры незначительны. Средняя температура зимнихъ мѣсяцевъ +11,5° Ц., осеннихъ +19,3°, весеннихъ +15,3°, по мѣсяцамъ: сентябрь +23°, октябрь +19,3°, ноябрь +15,5°, декабрь +12,3°, январь +10,9°, февраль +11,1°, мартъ +12,5°, апрѣль +14,9°. Число дождливыхъ дней велико, особенно въ декабрѣ, январѣ и февралѣ (отъ 10 до 14 дней въ мѣсяцъ). Преобладающій вѣтеръ WSW; около полудня часто дуютъ чувствительныя морскіе бризы; иногда приносится п сирокко. Лучшее время сезона отъ ноября до конца апрѣля. Сѣздъ значительный и жизнь дорога. Показаніе для климатическаго лѣченія: хроническіе бронхіальные катарры, эмфизема, начинающаяся чахотка, неврастенія, истерія, астма. Солнечно-лауберовый источникъ (для питья), теплыя и холодныя ванны, морскія купанья (ср. темп. воды лѣтомъ 23,6° Ц., осенью 20,6°); санаторія для рахитическихъ дѣтей.

Исторія. П., *Panormos* у римлянъ, основанъ финиціянами подъ названіемъ *Маханатъ* (т. е. лагерь); въ первую пуническую войну здѣсь была гл. стоянка карфагенскаго флота. Римляне, взявъ городъ въ 254 г. до Р. Хр., дали ему право муниципалія, а во времена Августа

П. сдѣланъ колоніей (*Colonia Augusta Panormitanorum*). Въ 515 г. П. занята была готами; въ 535 г. Велизарій отвоёвалъ у нихъ П. Въ 831 г. завоевана сарацинами. Въ 1072 г. Робертъ Гиснаръ взялъ П., которая со времени Рожера II сдѣлалась столицей королевства Общихъ Сицилій. При Гогенштауфенлахъ, въ П. развилась блестящая придворная жизнь, особенно при Фридрихѣ II. Послѣ смерти сына Фридриха II Манфреда, при Беневенти (1266), Карль Анжуйскій овладѣлъ П.; французы, однако, не могли долго удержаться въ Сициліи. Мстительный сицилійскій народъ не забылъ казнъ Конрадина: съ г. П. началась знаменитая сицилійская вечерня (1282), приведшая къ истребленію всѣхъ французовъ на островѣ. Петръ Арагонскій былъ провозглашенъ королемъ и П. сдѣлалась резиденціей вице-короля. Судьбу П. до конца XVIII в. см. Сицилія (исторія). Въ 1799 г., когда Неаполь былъ взятъ французами. Фердинандъ IV бѣжалъ въ П. и оставался въ немъ до 1815 г. Въ 1820 г., когда Фердинандъ IV рѣшилъ Неаполь и Сицилію объявить единымъ королевствомъ Общихъ Сицилій, въ П. вспыхнуло возстаніе и чернь овладѣла городомъ, но ген. Пеле вскорѣ усмиривъ бунтъ. Волненія, начавшіяся въ П. въ 1847 г., разразились въ 1848 г. поголовнымъ возстаніемъ. Королевскія войска были разбиты; въ П. учреждено временное правительство и созданъ сицилійскій парламентъ; въ слѣдующемъ 1849 г. П. вынуждено была сдаться королевскимъ войскамъ. Въ 1860 г. Гарибальди взялъ П. и передалъ итальянскому правительству. Ср. Oppertmann, «Palermo» (Бреславль, 1860); Springer, «Die mittelalterliche Kunst in P.» (Боннъ, 1869); Schubring, «Historische Topographie von Panormus» (Любекъ, 1871); Di Giovanni, «La topografia antica di P. dal secolo X al XV» (Пал., 1890); La Lumia, «P., il suo passato, il suo presente i suoi monumenti» (Пал., 1891).

Палестина—страна, въ которой совершились главнѣйшія событія Св. Писанія. Имя обязано происхожденіемъ классическимъ народамъ, называвшимъ ее такъ по имени филистимлянъ, съ которыми они раньше другихъ народовъ пришли въ соприкосновеніе. Уже Геродотъ говоритъ о палестинскихъ сиріяцахъ, раньше него ассирійскіе цари употребляли имя *Palastav*. Мало-по-малу это имя вошло въ употребленіе не только у римлянъ и арабовъ (*Filastuna*), но и у самихъ евреевъ (уже у Иосифа Флавія), и въ администрацію. Этому, отчасти, содѣйствовало отсутствіе постоянного туземнаго географическаго термина. «Земля Хананская» обнимала собой только область къ З отъ Иордана, «земля Израилева» (1 Цар. 13, 19; Ев. Мѣ. 2, 20) или евреевъ (Лос. Фл. pass.) были неопредѣленны, а «земля обѣтованная» и «Господня» (Ос. 3, 3)—поэтическіе. П. у египтянъ не было спеціального термина для П.: они причисляли ее къ «странѣ Хару» и къ странѣ «Ра-Канана» (т. е. Хананъ), употребляя оба имени въ болѣе широкомъ смыслѣ. Идеальными границами П. у евреевъ считались: къ Ю.—потокъ Египетскій (El-Atisib), къ С.—Эмаѳъ (Гамбрь); какъ фактическія границы приводятся Вирсавія и Данъ. При не-

*) Св. Розалия—главная патресса П. Праздникъ въ честь ее отъ 11 по 15 июля славится своими пышными процессіями и конскими скачками.

возможности установить точныя границы. П. считают на Ю до потока Египетскаго, Аравійской пустыни, дѣлкихъ горныхъ странъ Азизиматъ и Сеиръ и Арнона; на С—до водораздѣла между Леонтомъ и Оронтомъ или до Антиливана и Ливана. Внутри страны бросается въ глаза обособленность двухъ половинъ: восточная была отдѣлена не только глубокой Иорданской долиной, но и крутыми склономъ зап. горной страны къ рѣкѣ. Обиліе замкнутыхъ долинъ также дробило П. на множество мелкихъ частей, обусловившихъ политическую разобщенность древнихъ обитателей, дѣлвшихся здѣсь на множество городскихъ царствъ; евреи могли съ трудомъ поддерживать нѣкоторое единеніе только при условіи общности вѣры и единства культа.—Въ зап. П. нѣсколько горныхъ цѣпей, раздѣленныхъ массой долинъ р-виннъ; въ вост.—одно длинное плоскогорье, круто поднимающееся отъ Иордана стѣной въ 600 до 900 м. вышины и начинающее собой высокія равнины, доходящія до Евфрата. Горы П. состоятъ изъ известняка—мѣла, образующаго пещеры, на С попадаютъ базальты и лавы. Изъ цѣпей западн. части самая сѣв., въ древности Нефеаллмова, теперь Джебель Сафедъ, ограничиваетъ верхнюю иорданскую низменность до Генсаретскаго оз., отроги ея доходятъ до Акко, эн-Накуру къ югу отъ Тира и Расъ-эль Абьяда и занимаютъ лѣсистую, плодородную область; къ ней принадлежитъ и самая высокая гора Галилеи—Джебель Джермакъ—1200 м. Къ югу отъ нихъ цѣпь, наз. Любье, опускающаяся къ ЮВ къ плодородной вулканической долинѣ Ардъ-эль-Хамма. Далѣе къ Ю 3 горы, ограничивающія Ездринскую (Иезреельскую, Мегиддонскую) долину съ В: Фаворъ (теперь Джебель-эт-Туръ) 568 м. выс., покрытый дубами и теревинтами, малый Ермонъ 518 м. и Гелвуи; съ 3 долину заираетъ Кармилъ 576 м. Горная группа средней П. называлась Ефремовыми или израильскими; изъ нихъ наиболѣе высоки Самарійская, Гаризимъ, Геваль, Селмонъ. Отъ нихъ ущельемъ у Михмы отдѣляются къ Ю Иудейскія горы, возвышающіяся постепенно къ Ю и достигающія у Херона 3 т. фт., а затѣмъ быстро спускающіяся и переходящія въ такъ наз. Аморейскія горы. Ихъ вост. склоны безплодны и пустыненъ. къ 3—представляютъ рядъ плодородныхъ и способныхъ прокормить густое население возвышенностей. За Иорданомъ отъ Ермона (Джебель-эль-Шехъ) идетъ къ ЮВ Джебель-Хешл; за ней рядъ лѣсистыхъ холмовъ; страна къ Ю представляетъ огромное плоскогорье, перерывающее ущельями по направленію къ Галилейскому оз. Сюда же примыкаетъ и Вассанское плоскогорье—Хауравъ («Гора Друзовъ»), оканчивающійся Алсадамомъ. Горы здѣсь вулканическаго происхожденія. Къ Ю отъ Ярмука горы опять поднимаются и достигаютъ высшей точки у Явока—12.0 м., къ Ю отъ котораго высится гора Джебель Оша. Многія изъ этихъ горныхъ странъ богаты пещерами въ видѣ колоколовъ или съ запутанной системой ходовъ; онѣ служили гробницами. убожичами или даже жилищами. Такъ, въ Иудеѣ были: Адулзская пещера гдѣ скрывался Давидъ (1 Цар. 22, 1), Ма-

кедская, въ которую укрылись разбитые хаанаанскіе цари (1 Н. 10, 10). Въ этой мѣстности (поздн. Елеверополь) помѣщали доисторическихъ туземцевъ хоритовъ, т. е. обитателей пещеръ; что онѣ, действительно, служили нѣкогда жилищамъ указываетъ ихъ искусная и однообразная отдѣлка длинныхъ рядовъ множества пещеръ со сводами. Въ Каширъ-Усдумѣ ихъ стѣны, полъ и потолокъ состоятъ изъ соли; у Ивелеема находятся огромныя пещеры этъ Тувеме, но особенно громаденъ такъ наз. лабиринтъ Харейтуна, получившій такое названіе отъ преп. Харитона, основавшаго въ немъ въ концѣ IV в. свою знаменитую лавру. Въ 1815 г. Тоблеръ нашелъ здѣсь много гробницъ съ сирійскими надписями. Древніе христіане любили также приучивать къ пещерамъ различныя событія Св. Писанія. Долины и равнины извѣстны въ Библии подъ различными именами: «нахаль»—тоже временныхъ ручьевъ, «гай»—долина безъ рѣкъ или со стоячей водой, «эмэкъ»—ущелье, «бика»—большая равнина между горъ. Къ числу первыхъ принадлежатъ всѣ берега рѣчекъ П., напр.: Наръ-эль-Каслмійэ, Кисона, Бела, Аудше, Шихаръ-Либотта и др., впадающіе въ Средиземное море: къ числу вторыхъ: долина сыновъ Энномовыхъ (Hinnom), къ Ю отъ Иерусалима. наз. также геенной (см.), дол. Сионская (Исаи, 2, 5)—мѣсто Иерусалима и мн. др.; къ числу третьихъ—Исафатова, дол. Рефаимская (Ис. Нав., 15, 8; 4 Цар. 5, 18, 22 и др.) къ Ю отъ Иерусалима, дол. Элонская (Ис. Нав., 10, 12)—къ Яфѣ, Гаваонская, Иезреельская, Соххоевская (за Иорданомъ) и др. Изъ равнинъ замѣчательны: Келесирія, между Ливаномъ и Антиливаномъ, Массифская (Ис. Нав., 11, 8) отъ Иордана къ оз. Меромъ, Завулонова, Мегиддонская или Иезреельская (Ездринская)—къ Ю отъ Назарета, Саронская (отъ Кармила до Яфѣ) и др. прибрежныя равнины. *Орошеніе* П. довольно удовлетворительно. Хотя множество рѣчекъ и ручьевъ и пересыхаетъ въ жаркое время, но обиліе плочей восполняетъ это недостаткомъ. Изъ рѣкъ, постоянно снабженныхъ водой, слѣдуетъ назвать Вель, нижня теченія Кисона и Аудше и Иорданъ (см.) съ притоками. Кромѣ того въ П. есть три озера, принадлежащія къ системѣ Иордана: на С Варъ-эль-Гуле, наз. Иос. Флавіемъ Семонитидой и неправильно отождествленное Реландомъ съ Меромомъ, упоминаемымъ у Ис. Нав. (11, 5, 7). Это—легко пересыхающее болото. Генсаретское оз., къ Ю отъ вышеупомянутаго, наз. также Галилейскимъ моремъ въ Тиверіадскимъ, находится на 212 м. ниже уровня моря, глубина наиб. 240 м., обиліемъ рыбами, между прочимъ и свойственными Нилу; вода его начинаетъ нѣсколько соленѣть. Палонезъ, Мертвое море, въ которое впадаетъ Иорданъ, наз. также Асфальтъ и греч. авторомъ и Соленимъ въ Библии, представляетъ самую низкую впадину на земномъ шарѣ, 394 метровъ ниже уровня моря, имѣетъ въ глубину болѣе 13 тыс. м. въ самомъ глубокомъ мѣстѣ. Въ нѣсколькихъ часахъ къ Ю отъ него такъ наз. Скорпионовы уступы или Акрабимъ—рядъ скалъ въ 100—150 фт. выш. съ В на 3 съ довольно хорошей растительностью; далѣе

къ Ю идетъ безплодная и грозная Аравійская пустыня. *Климатъ* П., вообще, подтропическій, но на берегу средняя температура, благодаря прохладнымъ вѣтрамъ, всего 17°, въ горахъ еще ниже, въ Галилея—египетская, на Мертвомъ морѣ почти тропическая. Два времени года: дождливое и сухое; съ конца октября по мартъ идутъ дожди, начинаясь такъ называемымъ «раннимъ» дождемъ, приносимымъ южнымъ вѣтромъ, и кончающъ «позднимъ», необходимымъ для созрѣванія озимыхъ посѣвовъ въ всхода яровыхъ. Самые холодные мѣсяцы — янв. и февр.; почти каждый годъ въ Иерусалимѣ перепадаетъ изрѣдка снѣгъ и бываютъ морозы, доходящіе иногда до -2° . Самое приятное время года—отъ середины марта до половины мая, но и лѣтомъ жары умѣряются вечерней прохладой и утренней росой, а также сѣв.-вост. вѣтромъ. Впрочемъ, иногда лѣтомъ дуетъ и сухой хамсинъ. Замѣчательно теплая осень, напр. октябрь не холоднѣе июня. Плодородіе П. было прославлено въ древности не только Библией, гдѣ она называется текущей молокомъ и медомъ (Исх. 3, 8 и т. д.), но и классиками; это доказуется и развалинами множества городовъ, и существованіемъ густого населенія въ древности. Склоны іудейскихъ горъ къ Мертвому морю лишены лѣса и только кусты даютъ скудную пищу козамъ, но зато на запад. склонахъ произрастаютъ южные фрукты и виноградъ; особенно же плодородны берега Средиземнаго моря, а также область Ефрема и Магассія, гдѣ произрастаютъ фиговые деревья. Кармиль, какъ поазываетъ его имя (садъ), обилѣе дубомъ, маслинной и др. деревьями, которыхъ здѣсь насчитываютъ до 50 породъ. Плодородіемъ отличается также Галилея и Самарія, особенно же сѣв. и зап. берега Генсаретскаго оз. Но и Цезаря богата лѣсами дубовыми, кедрми и др. Кромѣ того въ П. произрастаетъ пшеница, ячмень, просо, горохъ, бобы, артишоки, арбузы, огурцы, тыквы, горчица, благовонный тминъ, лилія (кринъ) и др. растения этого рода, розы, такъ назыв. іерихонскія розы, альрауны или мандрагоры, кипарисы, исопъ, фиалшковиыя деревья, граватовыя деревья, апельсинны и лимоны (сады въ Яффѣ и Наблусѣ), миндаль, персикъ и абрикосы. Рѣдки яблони и финиковыя пальмы: послѣднія попадаются только у Иерусалима, Газы, Рамля и Яффы. Кромѣ того въ П. встрѣчаются различныя балзовонныя деревья и балзамическіе кусты, напримѣръ сторакъ, кипарисъ, акація, приносящая гумми, и т. п. Для построекъ употребляютъ кедръ, смоковницы, дубы, тересиноы, тамариски (въ нижнемъ теченіи Иордана). Особенно распространены терновникъ (Spina Christi), живую изгородь часто дѣлаютъ изъ кактуса. Въ древности въ П. водились не только львы, но и слоны; въ настоящее время уже исчезли и единороги (дикія антилопы), рѣдко попадаются п выродились быки. Больше распространены овцы, козы, дикіе ослы, шакалы, лисицы, волки и собаки. Исчезли и ядовитыя змѣи, но попадаются скорпионы, и т. п. Число жит. въ вѣствующее время исторіи П. доходило до 4 милл.

Въ настоящее время населеніе страны, составляющей древнюю П., не превышаетъ 650000 чел. Главныи контингентъ составляютъ сирійцы и арабы; значительно уступаютъ имъ въ численности греки, турки, евреи и франки (т. е. европейцы). Подавляющее большинство населенія (80%) исповѣдуетъ исламъ; за мусульманами слѣдуютъ христіане различныхъ исповѣданій (всего больше православныхъ) и, наконецъ, евреи. Послѣдніе, главнымъ образомъ выходцы изъ Европы, живутъ преимущественно въ городахъ; въ 1894 г. ихъ насчитывалось 65000 чел. Въ промышленной жизни П. главную роль играетъ сельское хозяйство. Среди землѣдѣльческихъ произведеній на первомъ планѣ стоятъ пшеница и ячмень; первой въ послѣдніе годы собирали въ среднемъ на $6\frac{1}{2}$ милл., а второго — на 3 милл. франковъ. Успѣшно, но въ значительно меньшихъ размѣрахъ разводится кукуруза. Видною статьею народнаго хозяйства является плодоводство, въ особенности сборъ апельсиновъ и лимоновъ, которыхъ въ 1896 г. вывезено было на 2,2 милл. фр. Въ послѣднее время туземцы, подъ влияніемъ примѣра пѣмецкихъ и еврейскихъ колоній, а равно нѣкоторыхъ духовныхъ учреждений, стали успѣшно заниматься винодѣліемъ. Наибольше подходящую для виноградарства оназывается песчаная почва окрестностей Яффы и Газы. Не смотря на высокую вывозную пошлину, какую обложено вино въ П., палестинское вино получило уже распространеніе въ Россіи, Германіи и Англіи и проникаетъ во Францію. Въ 1896 г. нѣмецкія колоніи доставили для экспорта 1200 гкл. бѣлаго горнаго вина, а новыи еврейскія колоніи, основанныя выходцами изъ Россіи въ окрестностяхъ Яффы (см. XI, 482), вывезли отъ 600 до 700 гкл., всего же вывезено изъ П. вина и коньяку въ 1895 г. на 277000 фр., а въ 1896 г. на 216550 фр. Еврейскія колоніи, сверхъ того, начали заниматься шелководствомъ и располагаютъ приблизительно 1 милл. тутовымъ деревьями; въ тѣхъ же колоніяхъ возникаетъ и пчеловодство, и пчелъ продуктъ въ Европѣ цѣнится очень высоко. Въ области обрабатывающей промышленности значеніе имѣютъ лишь производство мыла, вырабатываемого примитивнымъ образомъ изъ оливковаго масла, да подѣлки изъ оливковаго дерева и перламутра, состоящіе главнымъ образомъ изъ предметовъ религіознаго почитанія; центромъ этого кустарнаго промысла является Вилелемъ. Въ послѣдніе время, наряду съ предметами религіознаго почитанія (крестники, четки), стали выдѣлывать изъ оливковаго дерева и перламутра и издѣлія свѣтскаго характера (художественная мебель, вѣера, перочинныя ножи и т. п.), чему много способствуетъ художественно-ремесленная школа, открытая въ Иерусалимѣ. Обороты по вѣшной торговлѣ П. въ общей сложности достигли въ 1896 г. суммы въ 17562309 фр., изъ коихъ 8605954 фр. (49%) падаютъ на импортъ, а 8956355 фр. (51%) въ томъ числѣ мыла на 2615000 фр., ячменя на 1374000 фр., предметовъ культа на 389000 фр.)—на экспортъ. Главнымъ торговымъ центромъ и портомъ служитъ Яффа, соединенная съ Иерусалимомъ желѣзною дорогою. Первостепенное значеніе въ экономиче-

ской жизни П. имѣть притокъ иностранцевъ; число туристовъ и паломниковъ, посѣщающихъ П., колеблется отъ 15 до 20 тысячъ въ годъ. Въ 1896 г., подъ вліяніемъ политическихъ осложненій на Востокъ, холеры въ Египтѣ и эпидемій въ окрестностяхъ Яффы, число туристовъ и паломниковъ, посѣдившихъ П., уменьшилось до 9200 чел.; изъ нихъ лишь 2646 чел. (въ томъ числѣ 1038 англичанъ и 623 американца) принадлежали къ болѣе состоятельнымъ классамъ, остальные же — къ простонародію, а подавляющее большинство послѣднихъ, именно 4852 чел., состояло изъ русскихъ паломниковъ.

Исторія. Евреи называли своихъ предшественниковъ въ П. то общимъ именемъ хананеевъ, то другими именами, при чемъ рядомъ съ хананеями, какъ главнымъ племенемъ, выступаютъ фересей, евеев, иусусей. Первые упоминаются какъ жители деревень и встрѣчаются еще при Соломонѣ, вторые населяли область, востѣдствіемъ доставшуюся филистимлянамъ; послѣдніе жили въ области Иерусалима. Жители Заорданья выступаютъ подъ именемъ рефаннъ (соб. великаны), къ которымъ причислялись эмины у мавританъ и самсуммы у амонитанъ. Кроме того на сѣверѣ, у истоковъ Иордана, жили аморей, распространившіеся и въ Заордань. Всѣ эти племена были, повидимому, семитическаго происхожденія: это доказывается какъ изображеніями ихъ на египетскихъ памятникахъ, такъ и собственными именами, географич. и личными. Въ силу географическихъ условій П. представляла въ древности конгломератъ мелкихъ городскихъ владѣній-царствъ, въ которыхъ культурная жизнь городовъ текла параллельно кочевой въ пустыняхъ. Культура П. находилась въ зависимости отъ Вавилона, изъ него она получила и клинописный шрифтъ, и систему мѣръ, и различныя представленія. Если вѣрить такъ назыв. таблицѣ омина, то еще въ IV тысячелѣтіи до Р. Хр. на П. распространилось и полгическое владычество тиро-ефратскихъ повелителей. Съ именамъ Саргона и Наримсиана соединяется представленіе о походахъ и завоеваніяхъ на «Западѣ» («Марту»). Еще болѣе достоверно сказаніе о нашествіи Кудур-Лагмара, царя эламской династіи въ XXIII в. до Р. Хр. и связанное съ этимъ событіемъ извѣстіе о погребѣ дѣвствующей культуры на берегахъ Мертваго моря, а также о переселеніи изъ Месопотаміи евреевъ и финиціанъ и о существованіи въ Иерусалимѣ теократическаго царства Мельхиседека. О продолжительномъ политическомъ господствѣ завоевателей въ П. не могло быть и рѣчи въ это время въ виду смуты на берегахъ Тигра и Евфрата, но и самостоятельностью пользовались палестинскія царства только до тѣхъ поръ, пока египетское новое царство, закалившись въ борьбѣ съ гиксосами, не стало заботиться объ укрѣпленіи и расширеніи сѣверной границы, которая до тѣхъ поръ лишь отдѣлялась отъ долины Нила стѣной и рядомъ укрѣпленій. Уже Ахмесь I, доходя до палестинскаго города Шароханы; его преемникъ: Аменготепъ I и Тутмесь продолжали подвигаться по этому пути. Тутмесь I дошелъ до Евфрата и у г. Нин

на переправѣ чрезъ Евфратъ поставилъ свои побѣдные памятники. Такимъ образомъ вся Сирія была покорена фараонами, но удерживать ее въ повиновеніи было и для нихъ не легко: начало каждаго новаго царствованія сопровождалось возстаніями; сирійскіе города заключали союзы совершенно подобно тѣмъ, которые мы встрѣчаемъ при завоеваніи евреями Ханаана. Тутмесе III пришлось совершать въ Сирію почти ежегодные походы (до 12). Его побѣды и завоеванія увѣковѣчены такъ наз. анналами на стѣнахъ Карнакскаго храма, представляющими болѣею частью списки взятыхъ городовъ и завоеванныхъ странъ и ихъ дани. Южно-палестинскихъ тамъ уже нѣтъ: они были давно покорены и удерживать ихъ было легче. Преемникъ его, Тутмесь IV, ходилъ еще разъ усмирять возстаніе въ Азіи; онъ плѣнилъ его предводителя и повѣсилъ ихъ въ Фивахъ и Напатѣ. Аменготепъ V уже спокойно царствовалъ подъ покоренными странами. Ко времени Аменготепя III и IV, т. е. къ XV—XIV вв., относится знаменитая коллекція клинописныхъ табличекъ, открытая въ Тель-эль-Амарнѣ и представляющая египетскій государственный архивъ сношеній съ сирійскими вассалами и азіатскими державами. Здѣсь, между прочимъ, не мало донесеній изъ П. Вассалы, частью туземные цари, частью губернаторы доносятъ фараону другъ на друга, оправдываются отъ обвиненій, просятъ помощи противъ враговъ. Послѣдними были на сѣверѣ аморей и хеты, на югѣ — «хабири». Съ послѣдними пришлось дѣло иерусалимскому губернатору Абд-Хлѣбъ, но его вопли о помощи не имѣли успѣха и «хабири» все болѣе и болѣе распространяли свое владычество. Что это за народъ — сказать трудно; высказывались различныя предположенія, между прочимъ, сопоставляли ихъ съ евреями, что возможно съ филологической стороны, но находить препятствіе съ хронологической: еврейскій исходъ, слѣдуя Библии и другимъ указаніямъ, относятся ко времени конца XIX дн. Кроме Иерусалима есть донесенія изъ филистимскихъ городовъ и изъ многихъ другихъ, отождествленіе которыхъ пока еще спорно. Раскопки англичанъ въ Тель эль Хеси на мѣстѣ древняго Лахиша, обнаружилъ много интересныхъ памятниковъ этой эпохи какъ несомнѣнно вавилонскаго происхожденія, такъ и сработанныхъ мѣстными мастерами по вавилонскому образцу. И въ Египтѣ, и его искусствѣ замѣчается вліяніе Азій, которая снабжала его произведеніями своей культуры, оружіемъ и колесницами, какъ въ видѣ дани, такъ и благодаря торговому обѣгнью. Между тѣмъ на С отъ П. появились новый соперникъ египетскаго вліянія — хеты (см.). Борьба съ ними фараоновъ, наполняющая собой XIX дн., имѣла своимъ театромъ и П. Сети I и Рамсесъ II въ своихъ побѣдныхъ спискахъ перечисляютъ палестинскіе города; князья послѣднихъ, обыкновенно, встрѣчались царей Египта съ привѣтствіями еще у пограничныхъ укрѣпленій, хотя встрѣчаются примѣры и враждебныхъ дѣйствій съ ихъ стороны: такъ, Рамсесу II пришлось осаждать Аскалонъ. Вообще осады семитическихъ крѣпостей въ это время

являются одной из любимых тем египетских придворных художников; самая крепость носящая семитическое название мигдопости. Преемник Рамсеса II Меренита хвалятся, что опустошил Израиля; обыкновенно, къ его времени приурочивают еврейскій исходъ; какъ примирить эти два извѣстия, сказать трудно. Ханаанскіе князья, извѣщенные высокой городской культурой и отвыкшіе отъ войны подъ эгидой египетскаго владычества, не могли устоять противъ нашествія свѣжаго и воодушевленнаго вѣрой племени. Около того же времени, въ царствованіе Рамсеса III, произошло другое нашествіе на П.: филистимляне (см.) напали съ суши и съ моря. Хотя на сушѣ они и были отражены египтянами еще сѣвернѣе предѣловъ П., но, побѣжденные и на морѣ, они поселились на плодородной прибрежной полосѣ (дальнѣйшія судьбы П. см. подъ словами: Еврей, Сирія). Послѣ возвращенія евреевъ изъ плѣна древнее дѣленіе П. на колына вышло изъ употребленія и мало по малу замѣнилось другимъ — на Иудею, Самарію, Галилею и Перею. Въ Галилеѣ преобладали инородческіе элементъ, усилившіеся все болѣе и болѣе: здѣсь были и финикяне, и арабы, и греки. Послѣдніе также стали въ П. твердой ногой со временъ Александра Вел. и Птолемеевъ. Кромѣ ряда колоній: Neapolis (Набусть), Севастія, Тиверіада, существовало еще такъ наз. Десятиградіе, съ лежащими въ Перей и Самаріи 10 греч. городами: Скиеополье, Филадельфія, Герасоя, Гадарой и др. Наконецъ, въ V в. по Р. Хр. сдѣлалось общепотребительнымъ римское официальное дѣленіе П. на Prima (Иудея и Самарія), Secunda (область верхняго Иордана и Генисаретскаго оз.) и Tertia (Идумея и Моавъ). Исторія евреевъ въ П. окончилась разрушеніемъ Иерусалима и храма (70 г. по Р. Хр.). Предстоящее сооруженіе на его мѣстѣ языческой Aelia Capitolina вызвало новое возстаніе Баркохбы, подавленное въ 135 г. Адрианомъ, который основалъ дѣйствительно недоступную для иудеевъ Элію и еще при Иеронимѣ на мѣстѣ древняго св. святыхъ стояла конная статуя этого императора. Множество городовъ было разрушено, а жителей перебито и продано въ рабство. Со временъ Константина В., П. стала украшаться церквами, ея пустыни наполнились монахами и множество богомольцевъ со всѣхъ концовъ христіанскаго міра стало стремиться къ ея святынямъ. На IV вселенскомъ соборѣ въ Халкидонѣ (451 г.) Иерусалимская епископія, первая по времени своего основанія, возведена въ степень патриархіи. Въ 615 г. было нашествіе Хосроя II, покорившаго всю Сирію, взявшаго Иерусалимъ штурмомъ и ограбившаго св. мѣста. Хотя Ираклію и удалось на короткое время освободить ихъ, тѣмъ не менѣе очень скоро ими завладѣли арабы подъ предводительствомъ Омара.

Источники древняго періода исторіи П.: Библія, египетская литература (особенно, побѣдныя надписи, папирусъ Анастася I и др.), глинообразная гѣтопись походовъ ассирійскихъ царей, Тель-эль-Аморненская переплетка, классики, Иосифъ Флавій. *Литература.* Кромѣ массы сочиненій по еврейской и еги-

петской исторіи: Соловейчикъ, «Палестина въ XV в. до нашей эры» («Журн. Мин. Нар. Пр.», 1896, з. VII, CCCIV, 43); M. W. Müller, «Asien und Europa nach ägyptischen Denkmälern» (Лпц., 1893); P. Delitzsch, «Wo lag d. Paradies»; E. Schrader, «Keilschriften und das alte Testament»; Halevy, «Recherches bibliques» («Revue d. études juives»); Хвольсонъ, «О вліянїи географическаго положенія П. на судьбы еврейскаго народа» («Христ. Чтеніе», 1875); прот. Разумовскій, «Обзорніе растеній, упоминаемыхъ въ Св. Писаніи». Многочисленныя статьи Горскаго въ «Душенол. Чтеніи»: «Описаніе Св. Земли», касающіяся географіи, климата, геологіи и т. под. (1866—79); Сибирцевъ, «Опытъ библейской естественной исторіи» (СПб., 1867) и др. Библиографическія свѣдѣнія по палестиновѣдѣніи см. Библиографія (III, 777). *Б. Тураевъ.*

Со времени завоеванія П. арабами (636 г.) страна эта раздѣляла измѣнчивую судьбу сарацинскихъ владыкителей Египта, за исключеніемъ короткаго промежутка (1099—1187 гг.), когда она крестоносцами освобождена была изъ подъ мусульманскаго ига. Съ того времени П., которая уже въ началѣ крестовыхъ походовъ (см.) подвергалась ужаснымъ опустошеніямъ, сдѣлалась ареною ожесточенной борьбы мусульманъ съ крестоносцами, которые вплоть до 1291 г. тщетно пытались вновь завоевать Святую Землю. Неоднократно подвергалась П. и завоевательнымъ набѣгамъ азиатскихъ ордъ, пока не пала окончательно подъ владычество османскихъ турокъ (1517). Въ 1799 г. Наполеонъ изъ Египта вторгнулся въ П., но послѣ неудачной осады Акки очистилъ страну. Важнѣйшимъ явленіемъ въ исторіи П. за текущее столѣтіе является миссіонерская дѣятельность, которая ведется протестантами и католиками и болѣе направлена къ присоединенію православныхъ, чѣмъ къ обращенію мусульманъ; съ этою цѣлью западные миссіонеры открываютъ въ П. учебныя заведенія, благотворительныя учрежденія. Въ 1841 г. Пруссія учредила въ Иерусалимѣ протестантскую епископскую кафедру, на что пала отвѣтить возстаніемъ въ 1846 г. латинскаго иерусалимскаго патриархата, существовавшаго въ эпоху крестовыхъ походовъ. Въ 1849 г. Россія, въ видахъ охраненія православія въ Святой Землѣ и воспокоенія русскимъ паломникамъ, учредила въ Иерусалимѣ русскую духовную миссію, во главе которой поставленъ былъ арх. Порфирій (Успенскій), извѣстный своими изслѣдованіями христіанскаго Востока. См. Святыя мѣста. Научное изслѣдованіе Палестины въ теченіе XIX в. сдѣлало значительныя успѣхи. 3 путешествіями въ П. фонъ-Зестена (XII, 3) и I. Л. Буркгардта (V, 39) сдѣлавали многочисленные посѣщенія П. съ научными цѣлями американца Э. Робинсона, швейцарскаго врача Т. Гоблера въ 1835, 1845, 1857, 1865 и др. годахъ. Труды названныхъ путешественниковъ какъ и изслѣдованія американца В. Томсона нѣмцевъ Г. ф.-Шуберта и Руссегера, шотландца Вилсона и англичанина Вильяма, обработаны въ Kittle's, «Erkundung von Asien» (т. 15—17). Въ новѣйшее время главнѣйшіи изслѣдова-

телями П. являются Шикъ, Шумахеръ, Штубель, Ретлингъ, Гуте (Guthe), Вланкенгоръ, А. А. Олесняицкій (XXI, 874), В. П. Мансуровъ (XVIII, 552). Въ 1865 г. основано английское палестинское общество (English Palestine Exploration Fund), которое организовало много больших и малыхъ экспедицій въ П., начало съ 1869 г. издавать «Quarterly Statements», озабочилось составленіемъ плановъ мѣстностей, лежащихъ къ З (1872—77) и частью къ В (1881—82) отъ Иордана, предприняло раскопки холмовъ (теллей), скрывающихся подъ собою остатки древнихъ поселеній или городовъ. Въ 1892 г. раскопки въ Тэльль-эль-Хеси, который отождествляютъ съ библейскимъ городомъ Лахисомъ, привели къ открытію черной и единственной пока плиты съ клинообразною надписью, знаки которой совершенно тождественны по формѣ со знаками надписей на плитахъ, найденныхъ въ 1887 г. въ Тэльль-эль-Амарифъ въ Египтѣ. Главныя изданія общества: «Ordinance survey of Jerusalem» (1865), «Recovery of Jerusalem» (1871), «Map of Western Palestine, Memoirs» (7 т.; послѣдній томъ «Jerusalem» съ 60 табл. рисунковъ), «Survey of Eastern Palestine» (I, 1889). Дѣятельность общества изложена въ «Twenty-one years' work in the Holy Land» (1886). Важнѣйшіе французскіе труды по палестиновѣдѣнію: Guérin, «Description géographique, historique et archéologique de la Palestine» (7 т., П., 1868—80); Duc de Luynes, «Voyage d'exploration à la mer Morte, a Petra et sur la rive gauche du Jourdan» (3 т., съ атласомъ, 1874—76). Нѣмецкое палестинское общество, учрежденное въ Лейпцигѣ въ 1877 г., издаетъ съ 1878 г. «Zeitschrift des deutschen Palästinavereins» (4 вып. въ годъ); командировало въ 1881 г. проф. Гуте (Guthe) въ Иерусалимъ для раскопокъ, которыя описаны въ 5 вып., «Zeitschrift» (отд. Лпц., 1883); д-ра Шумахеръ изъ Иафы и Нетлянгъ въ 1885 г. (первый вновь въ 1891 и 1894 гг.) занимались съемкой части мѣстности къ В отъ Иордана (9, 16 и 18 вып., «Zeitschrift»). Нѣмецкія изданія: Serr, «Jerusalem und das heilige Land» (2-е изд. Шаффгаузенъ, 1872—76; новое изд. Перенсбургъ, 1878); Fr.-Ad. и O. Strauss, «Die Länder und Stätten der Heiligen Schrift» (2-е изд., Лпц., 1877); Ebers u. Guthe, «P. in Bild und Wort» (2 т., Штутгг., 1883; новое изд. 1886—87); O. Ankel, «Grundzüge der Landesnatur des Westjordanlandes» (Франкфуртъ на М., 1887); R. Röhricht, «Bibliotheca geographica Palaestinae» (библиографія литературы о П. съ 333 г. до 1878 г., Берл., 1890); Schlatter, «Zur Topographie und Geschichte P.» (Кальвъ и Штутггардъ, 1893). Въ Россіи Императорское православное палестинское общество учреждено въ 1882 г., съ цѣлью: поддержанія православія въ св. Землѣ и защитѣ его отъ латанской и протестантской миссіонерской пропаганды; облегченія православнымъ паломникамъ путешествія въ П. и попеченія о нихъ въ Палестинѣ; ознакомленія русскихъ съ истиннымъ и настоящимъ св. Землю. Общество возникло по мысли вел. кн. Сергія Александровича, который, въ 1881 г., посѣдилъ св. Землю, вмѣстѣ съ вел. кн. Павломъ

Александровичемъ и вел. кн. Константиномъ Константиновичемъ. Предсѣдателемъ все время вел. кн. Сергій Александровичъ. Общество, кромѣ 42 членовъ-учредителей, состоитъ изъ почетныхъ членовъ, избираемыхъ за особая заслуги въ пользу св. Земли или за ученые труды по палестиновѣдѣнію, а также за пожертвованіе не менѣе 5000 руб. въ пользу общества. Дѣйствительныхъ членовъ (ежегодно по 25 руб.) и членовъ-сотрудниковъ (ежегодно по 10 руб.). Съ 1885 г. начало открывать въ Россіи епархіальные отдѣлы, которые въ 1897 г. дѣйствовали въ 28 губ., подъ предсѣдательствомъ епархіальныхъ архіереевъ. Для борьбы съ инославною пропагандою общество возобновляетъ, создаетъ и поддерживаетъ въ П. сельскія церкви, открываетъ пансіоны и школы и содержитъ амбулаторныя лѣчебницы и больницу. Два пансіона обществъ: въ гор. Назаретъ (мужской) и въ Вет-Джала, подъ гор. Вилеелема (женскій) служатъ для подготовки, воспитанія въ духѣ православія, туземныхъ учителей и учителейницъ для сельскихъ школъ, которыхъ въ 1897 г., въ предѣлахъ П. и Сирія, общество насчитываетъ до 50, съ 4000 учащихся. Школы имѣются въ Назаретѣ, Кайфѣ, Бейрутѣ, Дамаскѣ, Хомсѣ и другихъ городахъ и селеніяхъ П. и Сирія. Церкви общества находятся въ селеніяхъ Ифъ, Мждевъ, Рамъ, Канъ Галилейской и другихъ мѣстахъ. Для поданія туземному населенію медицинскій помощи имѣются амбулаторія въ Иерусалимѣ, Назаретѣ, Вилеелемѣ и Вет-Джалѣ, снабжающія пациентовъ безплатными лѣкарствами и принимающія ежегодно до 60 тыс. больныхъ. Въ Иерусалимѣ устроена больница на 44 кровати съ безплатнымъ содержаніемъ и лѣченіемъ. Для облегченія православнымъ русскимъ паломникамъ путешествія въ св. Землю палестинское общество вошло въ соглашеніе съ желѣзнодорожными и пароходными обществами, которыя значительно понизили плату за проѣздъ; такъ, отъ СПб. до Иерусалима и обратно проѣздъ въ III классѣ, по особымъ паломническимъ книжкамъ, стоитъ теперь только 57 руб. Съ 1833 г. по 1895 г. продано всего 18661 книжки, по которымъ сохранено паломникамъ до 327000 руб. Русскія подворья въ Иерусалимѣ, служащія нынѣ пріютомъ для 2000 богомольцевъ, отремонтированы и приспособлены къ нуждамъ паломниковъ; на подворьяхъ устроены прачешныя, кладовыя для вещей, цистерны для дождевой воды, служебныя для питья, и проч. При новомъ подворьѣ (1890), съ помѣщеніями I, II и III разрядовъ, общество устроило хлѣбопекарню, водогрѣйную, народную столовую и баню. Пользованіе всѣми этими хозяйственными учрежденіями предоставлено паломникамъ за самую незначительную плату: полное содержаніе паломнику-простолонду обходится въ день 13 коп., включая сюда плату за помѣщеніе, обѣдъ изъ 2 блюдъ и за горячую воду для чая. Въ помѣщеніяхъ I и II разряда полный пансіонъ обходится въ 4 руб. и 2 руб., что по мѣстнымъ цѣнамъ не дорого. Общество на своемъ подворьѣ устраиваетъ ежедневныя религиозно-нравственныя чтенія со свѣтовыми

картинами; содержатся особые проводники для сопровождения и охраны богомольцевъ при посѣщеніи ими св. мѣстъ какъ въ чертѣ Іерусалима, такъ и отдаленныхъ отъ него Іордана, Хеврона, Назарета и прочихъ. Кромѣ Іерусалима общество содержитъ еще подворье въ Назаретѣ. Для ознакомленія съ исторіей св. Земли обществомъ научно изданы хожденія въсѣхъ 12 древне-русскихъ паломниковъ до-Петровскаго періода; затѣмъ изданы, съ русскимъ переводомъ: 4 древнихъ латинскихъ (до раздѣленія церквей), 11 греческихъ и 2 южно-славянскихъ паломника, да еще 23 отдѣльныхъ изслѣдованія и современныхъ описанія св. Земли. Для народнаго чтенія изданы 8 житій палестинскихъ святыхъ, 4 выпуска о древнихъ палестинскихъ обителяхъ и 18 выпусковъ чтеній о св. Землѣ. Всего за 15 лѣтъ обществомъ изданы 93 научныхъ и литературныхъ сочиненія, въ 160 томахъ и выпускахъ. Общество организовало ученыхъ экспедици и обращалось къ отдѣльнымъ лицамъ по соотвѣтствующимъ спеціальностямъ, командировавъ ихъ съ археологическою и другими цѣлями въ П.: А. В. Елиѣфува— для изученія и описанія древняго сухопутнаго пути русскихъ паломниковъ въ св. Землю чрезъ Кавказъ, Малую Азію и Сирію; П. В. Безобразова— для отысканія древнихъ греческихъ рукописей на Востокѣ; проф. А. Цагарели— для описанія грузинскихъ рукописей, Н. П. Кондакова— для изслѣдованія Заіорданія. По порученію общества, эллинистъ А. И. Паладоулоу-Керамевсъ сдѣлалъ описаніе 1900 рукописей іерусалимской патриаршей бібліотеки. Въ 1883 г. приступлено къ раскопкамъ на русскомъ мѣстѣ, близъ храма Воскресенія Христова въ Іерусалимѣ, при чемъ были открыты остатки древнихъ городскихъ стѣнъ Іерусалима, такъ наз. второй стѣны, воздвигнутой Нееміею въ 445 г. до Р. Хр., по возвращеніи изъ плѣна вавилонскаго, и пороги воротъ, ведущихъ за городъ во время земной жизни Спасителя. Черезъ нихъ переступилъ Спаситель, несъ крестъ къ подножію Голговы. Надъ этими священными остатками сооружена церковь во имя святаго Александра Невскаго. Къ 1897 г. всѣхъ членовъ общества было 3400. Въ 1895—96 г. произведено расходовъ всего 53294 р.; Каждый посѣтившій Іерусалимъ паломникъ обошелся обществу въ 19 р. 73 к., а отъ него получено 4 р. 60 к., слѣдовательно, общество прилагало за каждаго изъ нихъ по 15 р. 13 к. Путеводители: Ваедекеръ, «P. und Syrien» (2-е изд., Лпц. 1880; 3 изд. 1891); Liévin de Hamme, «Das heilige Land und seine Heiligthümer» (Майнцъ, 1887); Meyer, «Aegypten. P. und Syrien» (2-е изд., Лпц., 1889). В. Я. Михайловскій, «Спутникъ православнаго поклонника въ св. Землю»; лучшая карта Фишера и Гуте (Лпц., 1890); библейскіе атласы— Риса (5 изд., Фрейбургъ на Бр., 1887), Менке (Гота, 1868). А. С. Сувориннымъ предпринято роскошное изданіе «П.» съ видами достопамятныхъ мѣстностей (вып. 1—28, СПб., 1891—97).

Палестинфильское движение— см. Сионизмъ.

Палестинскія общества— см. Палестина, стр. 625.

Палестра (Παλαίστρα, palaestra).— Палестрами назывались у грековъ, въ противоположность общественнымъ учрежденіямъ для гимнастическихъ упражненій, называемымъ гимназіями, школы для физическихъ упражненій, содержавшіяся частными лицами. Гдѣ мальчики получали физическое развитіе. Главнымъ упражненіемъ была борьба (Πάλη), кромѣ того мальчики упражнялись въ панкратіи (борьба и кулачный бой), бѣгѣ, бросаніи диска, копья и прыганьи. Учитель П. назывался Παιδοτρίτης. Какъ учрежденіе частное, П. была въ вѣдѣніи частнаго лица, по имени котораго она называлась: (Π. Ταύρα (Plat. Charm. 153 A), Тимея (С. I. A. II 445), Сибиртія (Plut. Alc. 3); П., въ которыхъ учили бѣгу, были обширнѣе; П., въ которыхъ учили только борьбѣ, были меньше. Рядомъ съ комнатами, гдѣ происходила борьба, были помѣщенія для натиранія тѣла масломъ, для посыпанія его пескомъ, для омовеній; полъ въ П. былъ гладкій и ровный. Учителя борьбы должны были обучать главнымъ образомъ практическимъ приемамъ; полное же знакомство съ атлетическими приемами юноши получали подъ руководствомъ профессиональныхъ учителей, которые были учеными специалистами гимнастики, въ связи съ физиологіей. Мальчиковъ также учили красивой походкѣ, давали внѣшнюю выправку и манеры. При отпиратѣ школы гимнастики должны были отпираться не раньше восхода солнца и запирались не позже захода; взрослымъ было запрещено посѣщать П., хотя впоследствии это запрещеніе на практикѣ обходилось. Указанное вначалѣ различіе гимназій отъ П. не соблюдалось строго; подъ словомъ П. подразумевалась или часть гимназіи или вся гимназія. Ср. Naase, «Palaestrik» (Ersch u. Gruber); Grabbe, «Erziehung u. Unterrichts»; Mahaffy, «Old Greek Education»; Smith, «Dictionary of Greek and Roman antiquities» (1891, II, 13); Gardner a Jevons, «Manual of greek antiquities» (1895). Н. О.

Палестрина— см. Пренесте.

Палестрина (Giovanni-Pierluigi da Palestrina или Praenestinus)—одинъ изъ величайшихъ композиторовъ церковной музыки. Настоящее имя его Джованни-Пьерлуиджи, родъ въ 1514 г. въ Палестринѣ, по которой и получилъ свое прозвище. Ум. въ Римѣ въ 1594 г. и похороненъ въ церкви св. Петра. Очень молодымъ П. поступилъ въ хоръ папской капеллы. Музыкальное образование получилъ въ строгой школѣ Гудимеля, изъ которой и вынесъ замѣчательную полифоническую технику и ясное понятіе о чистотѣ духовнаго стиля и гармоничности сочетанія звуковъ. Съ 1551 года П. былъ назначенъ учителемъ музыки въ ватиканской капеллѣ, а затѣмъ капельмейстеромъ. При папѣ Маркеллѣ II положеніе П. еще болѣе улучшилось. Перейдя на должность пѣвчаго капеллы, П. могъ посвящать большую часть времени на композиторскую дѣятельность. При папѣ Павлѣ IV, П., какъ лицо не духовное и женатый, вслѣдствіе строгихъ мѣръ новаго папы, долженъ былъ покинуть папскую капеллу. Только мѣсто капельмейстера (1555) въ церкви латеранскаго дворца и въ церкви

св. Маріи Маджоре избавили его отъ крайней бѣдности, въ которую впалъ П., лишившись мѣста въ папской капеллѣ. Въ 1560 г. П. обратилъ на себя всеобщее вниманіе своими импроперіями (см.). Ихъ простая, красивая, гармоничная музыка произвела сильное впечатлѣніе и триентскій соборъ (1543—1563), между прочимъ нашедшій необходимымъ произвести нѣкоторые реформы въ церковной музыкѣ, обратился къ П. съ порученіемъ написать пробную мессу, которая доказала бы возможность существованія фигуральной музыки при церковномъ богослуженіи, такъ какъ многоголосная музыка, вслѣдствіе разныхъ контрапунктическихъ хитросплетеній, наносила ущербъ ясности текста и музыкальному благозвучію. П. написалъ три мессы, каждую на 6 голосовъ. Всѣ три отличались замѣтельными достоинствами: первая выдавалась строгимъ стилемъ, вторая нѣжностью, глубокою чувствомъ и изяществомъ, третья, какъ по формѣ, такъ и экспрессію, представляла высшее проявленія гениальности П. Она посвящена памяти папы Маркелла, бывшаго покровителя П., и извѣстна подъ названіемъ «Мессы папы Маркелла». Всѣ эти три мессы рѣшили участь фигуральной музыки въ ея пользу. Папа ШІІІ IV, услышавъ эту мессу, воскликнулъ: «Здѣсь Іоаннъ (т. е. Палестрина) въ земномъ Іерусалимѣ даетъ намъ предчувствіе того пѣнія, которое св. апостолъ Іоаннъ въ пророческомъ экстазѣ слышалъ въ небесномъ Іерусалимѣ». Съ тѣхъ поръ и на долгое время сочинять въ стилѣ П. было обязательно для композиторовъ католической духовной музыки. Сочиненія П. составляютъ вершину развитія церковной контрапунктической музыки а сарелла т. е. хоровой музыки безъ инструментальнаго сопровожденія. Отличительная черта полифонической музыки П. заключается именно въ томъ, что авторъ, при всей ея сложности, смогъ придать ей ясность, непринужденность и выразительность и вмѣстѣ съ тѣмъ истинное молитвенное настроеніе. Къ тексту П. относились съ большимъ вниманіемъ, заботливо (въ смыслѣ правильного произношенія) подлаживали слова подъ музыку, что и способствовало ихъ ясности. П. написалъ громадное количество произведеній, изъ которыхъ только самая небольшая часть (мадригалы) принадлежатъ свѣтской музыкѣ. Имъ написаны: мессы, мотеты, ламентации, гимны, оферторіи, магнификаты, лютни, псалмы, мадригалы и проч. Среди литературы о П. самый капитальный трудъ принадлежитъ Вагнеру: «Della vita e delle opere di Gio. Pierl. da Palestrina» (Римъ 1828); Кандлеръ, «Ueber das Leben etc.» (Лпц., 1834, изд. Кизеветтеромъ); К. фонъ-Винтерфельдъ, «Joh. Pierl. von Palestrina, seine Werke etc.» (Бреслау, 1832); послѣднія двѣ біографіи заимствованы изъ книги Вагнера; Тибо, «Reinheit d. Tonkunst» (II изд., Гейдельбергъ, 1826); Фетисъ, «Galerie des musiciens célèbres» и пр. H. C.

Палестро — селеніе въ Сѣв. Италіи, на р. Сезія; 30 и 31 мая 1859 г. здѣсь происходили сраженія между австрійцами, подъ начальствомъ Гіулиа, и франц.-сардинскими войсками, при

которыхъ находился императоръ Наполеонъ III. Австрійцы потерпѣли неудачу и потеряли болѣе 2 тыс. чел. и 44 орудій.

Палесъ (Pales) — древнеримская богиня скотоводства, почиталась по всей Италіи еще задолго до основанія Рима. Однимъ изъ мѣстъ культа богини (бога) П. былъ Палатинскій холмъ (см.) и другія палатіи (Palatium): Реатинскій, откуда по преданію латиня переселились на римскій палатіи, и Сабинскій или Умбрскій. Palatium, какъ нарицательное понятіе, означаетъ пастбище, а затѣмъ мѣсто, освященное культомъ богини П. Поэтому римскій Палатій считалъ богиню П. своей покровительницей и празднѣкъ въ честь ея (21 апр.) Palilia (Parilia) считался въ тоже время dies natalis urbis Romae. Въ этотъ день нельзя было приносить кровавыхъ жертвъ; вмѣсто этого жгли приготовленную весталками смѣсь изъ крови октябрьскаго коня (котораго закалывали въ честь Марса въ октябрскія иды), изъ пепла сожженнаго въ день Фордиліцій (15 апрѣля, празднѣкъ въ честь бога Tellus), еще не родившагося, теленка и бобовой соломы; этой смѣси приписывали очистительное дѣйствіе, вслѣдствіе чего она называлась februa casta (Ovid.). На разсвѣтѣ этого дня лострировали стада овецъ, окропляя овецъ стойла водой, выметали изъ нихъ соръ свѣжими метлами, украшали внутренность домовъ свѣжими вѣтвями, а двери вѣнками и гирляндами и окуривали стада сѣрой. Затѣмъ разводили огонь. Въ жертву П. приносили испеченные изъ проса пирожки, корзинку проса, какъ любимого богиней злака, и молочную лѣства; при этомъ произносили молитву о испосланіи благословенія на скотъ стойла и домъ, о прошеніи грѣховъ, объ избавленіи отъ мора и болѣзней, объ изобиліи травы корма и чистой воды и т. д. Молитву пастуху долженъ былъ пропознети четыре раза, обратившись къ В., затѣмъ выпить смѣси изъ молока и свѣжаго муста, и наконецъ, перепрыгнуть черезъ кучу зажатой соломы. Послѣдній обрядъ, какъ извѣстно, существовалъ и существуетъ у многихъ народовъ. Праздникъ проходилъ шумно и весело. Въ городѣ празднѣкъ богини П. проходилъ торжественнѣе, такъ какъ въ этотъ день праздновали основаніе Рима. H. O.

Палесъ-муртъ — у воляковъ одинъ изъ лѣсныхъ духовъ. По ихъ представленіямъ въ лѣсахъ живутъ духи: Искаль-индѣ муртъ, П.-муртъ, Кузынянѣ-муртъ, мурк-баба, Калмыкышно. Первый пѣветъ видъ человѣка: съ погамъ, покрытыми шерстью и съ копытами; питается мясомъ людей. П.-муртъ представляетъ собою половину человѣка; съ одной рукой, ногой и однимъ глазомъ; только ротъ и носъ у него, какъ у человѣка. Третій страшнаго вида, съ длинными волчьими зубами; питается тоже человѣчьимъ мясомъ. Два послѣднихъ духа тожественны по своему виду съ байоной. И. И.

Палефатъ (Παλαίφατος) — греческій писатель. Его миеологическое сочиненіе «О невѣроятныхъ вещахъ» (περὶ ἁπίστου) написано въ крайне рационалистическомъ духѣ, такъ какъ авторъ старается для всякаго мифа найти естественное объясненіе. Иногда ему это уда-

ется, напр. преданіе о живыхъ изваяніяхъ Девала П. объясняетъ тѣмъ, что этотъ скульпторъ сумѣлъ помѣстить въ ногахъ своихъ статуй двигающій механизмъ: въ большинствѣ же случаевъ толкованіа П. крайне натянуты. Жилъ П., вѣроятно, въ III-мъ стол. до Р. Хр. Ему же обыкновенно приписывается сочиненіе о Троянской страгѣ (Троихъ), дошедшее въ отрывкахъ (собраны у Müller'a въ «Fragmenta Historiographi Graecorum», т. II). Изданій сочиненія περί ἀπίδωνъ много, напримѣръ въ коллекціи Westermann'a «Mythographi Graeci». Ср. также Wiprecht, «Quaestiones Palaephaeae» (1893).

Палехъ—село Владимірской губ., Вязниковскаго у. Жит. 1431, дворовъ 214, церковь, школа. Жители занимаются уже издавна писаніемъ иконъ (по изслѣдованію 1894 г. — 250 мѣщ. и 120 подростковъ). Ежегодно дѣлають до 10 тыс. иконъ, цѣною отъ 1 до 100 руб. и дороже.

Палецкіе—княжескій родъ, отрасль князей Стародубскихъ; родоначальникомъ ихъ былъ младшій сынъ князя Андрея Федоровича Стародубскаго, жившаго въ половинѣ XIV в., кн. Давыдъ П. (XV колыно отъ Рюрика). Федоръ Ивановичъ П., въ 1497 г., вмѣстѣ съ княземъ Хомяскимъ былъ посланъ въ Казань для возведенія на царство Абуль-Летифа, приверженца Москвы. Когда казанцы возмущились, П. состоялъ въ арміи Дмитрія Ивановича, брата великаго князя, и участвовалъ съ нимъ въ нѣсколькихъ дѣлахъ. Убитъ въ 1506 г. на Арскомъ полѣ во время вылазки казанцевъ. Иванъ Федоровичъ П. значится подъ 1542 г., когда былъ въ числѣ воеводъ, отправленныхъ противъ Казани и когда почти одинъ съ частью судовъ добрался до московскаго войска, пробившись чрезъ запруды, устроенную черемисами на Волгѣ. Дмитрій Федоровичъ П., князь, бояринъ, одинъ изъ храбрѣйшихъ полководцевъ XVI в.; въ 1533 г. былъ посланъ съ конницею за Оку противъ крымцевъ, которыхъ и разбилъ около Зарайска; въ 1552 г. участвовалъ въ покореніи Казани (ему казанцы выдали Едигера). Впослѣдствіи былъ новгородскимъ намѣстникомъ и прославился удачными дѣйствіями противъ шведовъ, которые, послѣ нанесеннаго П. пораженія и разоренія имъ Нейшлота, должны были просить мира. Умеръ около 1560 г. Князь Андрей Дмитріевичъ П. былъ убитъ литовцами при взятіи Сокола (1579) и съ его смертью пресѣлся родъ князей П. Сестра его, Гудіана Дмитріевна, была женою кн. Юрія Васильевича, брата Іоанна Грознаго, по смерти котораго постриглась съ именемъ Александры въ 1564 г. и погребена въ 1569 г., по приказанію Грознаго, въ Шекснѣ. В. Р.

Палець—старинное село Нижегородской губ. и у. Въ 1681 г. бояринъ кн. Ѳ. С. Урусовъ построилъ церковь Одиатривскую, въ которой замѣчательна икона пресв. Богородицы Одиатри, писанной въ 1664 г. Жители занимаются, кромѣ земледѣлія, плотничествомъ. Жителей 1125, дворовъ 162, 2 церкви, школа, красильня.

Палецьскъ (Осипъ Осиповичъ)—извѣстный чешскій пѣвецъ, род. въ 1842 г., музы-

кальное образованіе получилъ въ Прагѣ въ органной школѣ, въ которой занимались извѣстные Россіи Направникъ, Черни, Волячекъ. Послѣ весьма успѣшнаго дебюта на пражской оперной сценѣ въ роли Зороастра въ «Волшебной флейтѣ» Мопарта, П. въ 1872 г. переселился въ СПб. Послѣ дебюта въ Маринскомъ театрѣ въ роли Мефистофеля въ «Фаустѣ» Гуно успѣхъ не покидалъ П. Вскорѣ П. перешелъ и на русскія партіи, дѣла Сушанина въ оперѣ «Жизнь за Царя» Глинки и пр. Репертуаръ П. былъ большой. Завѣдуетъ сценической постановкой оперъ на сценѣ Маринскаго театра и состоитъ профессоромъ опернаго класса въ спб. консерваторіи.

Н. С.

Палея.—Самое названіе (ή παλαία, т. е. ἀρχαία—ветхій завѣтъ) П. уже до извѣстной степени намѣчаетъ содержаніе памятника: передъ нами изложеніе ветхозавѣтныхъ событій, но отличающееся отъ изложенія библейскаго. П. бываетъ двухъ типовъ: 1) историческая и 2) толковая. П. историческая извѣстна въ русской письменности въ спискахъ позднихъ XV—XVII вв. и обыкновенно въ рукописяхъ озаглаживается иначе: «Очи палейныхъ», «Книга бытій небеси и земли». Русскіе списки восходятъ къ южно-славянскимъ оригиналамъ, заключающимъ въ себѣ средне-болгарскія особенности, но, очевидно, памятнику этотъ посылка не очень рано, можетъ быть въ концѣ до-монгольскаго періода. Греческій оригиналъ существуетъ въ рукописяхъ вѣнскаго бібліотека. Ни въ немъ, ни въ славянскихъ переводахъ имя автора не находится. О времени происхожденія греческаго оригинала можно судить по тѣмъ авторамъ и сочиненіямъ (сверхъ библейскихъ и апокрифическихъ книгъ), на которыхъ дѣлаются ссылки: канонъ Андрея Критскаго, каноны на Рождество Христова и Воздвиженіе, сочиненія Іоанна Златоуста, Григорія Богослова, Іосифа Флавія, житіе Моисея. Изъ этихъ ссылокъ видно, что П. историческая на греческой почвѣ не могла возникнуть раньше конца IX в. Содержаніе П. представляетъ краткій историческій очеркъ ветхозавѣтной исторіи съ апокрифическими вставками отъ сотворенія міра до царствованія Давида включительно. Такихъ вставокъ въ общемъ немного, напр. о Лотѣ разсказывается, что онъ, послѣ грѣха съ дочерьми, по приказанію Авраама, посадилъ три головни и поливалъ до тѣхъ поръ, пока онъ не далъ ростковъ и такимъ образомъ Лотъ узналъ, что его грѣхъ прощенъ. Говоря о Моисѣѣ, авторъ упоминаетъ о томъ, какъ фараонъ, съ котораго дитя Моисей снялъ корону, испытывалъ его, чтобы узнать, сдѣлалъ онъ это по неразумію или осмысленно. Моисею подали огонь и драгоценный камень, и онъ, схвативъ огонь, показалъ свое неразуміе. Кое-гдѣ авторъ полемизируетъ, напр. произноситъ проклятіе на тѣхъ, кто думаетъ, что Адамъ еще въ раю вступилъ въ бракъ съ Евою! П. толковая извѣстна въ спискахъ, начиная съ XIV в. Списки XIV и XV вв. меньше обширны по объему, чѣмъ позднѣйшіе (со второй половины XV в.); такъ какъ въ нихъ нѣтъ нѣкоторыхъ разсказовъ объ Адамѣ, Авра-

амѣ, Моисей, Соломонъ. На греческой почвѣ П. возникла не ранѣе VIII в. Содержание толковой П.—ветхозавѣтная исторія отъ сотворенія міра, въ однихъ спискахъ доведенная до царствованія Соломона и оканчивающаяся пророчествами пророковъ и языческихъ философовъ о Христѣ, въ другихъ доведенная до Саула, въ третьихъ до пришествія Христа. Здѣсь передъ нами не простое изложеніе событий, но сопровождаемое толкованіями, что Ветхій Заветъ есть прообразъ Нового, и обличеніями евреевъ и магометанъ. Авторъ поэтому беретъ изъ Библии не всѣ рассказы, а лишь тѣ, которыя нужны для его толкованій и обличеній. Начинается П. Шестодневомъ, т. е. рассказомъ о сотвореніи міра съ обширными толкованіями. Шестодневъ этотъ представляетъ компиляцію изъ подобныхъ же произведеній Северіана Гевальскаго, Василія Великаго, Іоанна, экзарха болгарскаго, изъ толкованій на книгу Бытія Іоанна Златоуста, изъ сочиненій Епифанія Кипрскаго, но особенно близокъ, мѣстами даже буквально совпадая съ Шестодневомъ Іоанна, экзарха болгарскаго. Повествуя о сотвореніи міра, авторъ П. сообщаетъ самыя разнообразныя свѣдѣнія о явленіяхъ природы, о животныхъ, о частяхъ и процессахъ человѣческаго тѣла. При этомъ не забываются и полемическія цѣли: злонравной птицѣ жегзулъ (наша кукушка), кладущей яйца въ чужія гнѣзда, уподобляются евреи; по поводу рыбы мюрама, соединяющейся съ ядовитымъ змѣемъ, авторъ полемизируетъ съ магометанами, которые, оставляя своихъ женъ, содомски смѣшиваются другъ съ другомъ. Въ дальнѣйшемъ изложеніи событий мы также находимъ рядъ дополненій къ Библии, преимущественно въ первой части П.; между прочимъ, здѣсь вставлены небольшая статья, извѣстная подъ названіемъ «Дѣявія», и апокрифъ «Завѣты 12 патриарховъ». П. историческая издана А. Н. Поповымъ въ «Чтеніяхъ Общества Исторіи и Древностей» (1881, кн. 1); П. толковая по списку 1406 г. издана учениками проф. Тихонравова, а по списку 1477 г. издается Обществомъ Древней Письменности. Исслѣдованія: Успенскій, «Толковая П.» (Казань, 1876) и статья Сперанскаго объ исторической П. («Труды Сербской Королевской Академіи», XVI вып.). См. также А. И. Соболевскій. «Древне-русская переводная литература» (СПб., 1892—93, литографир.).

Н. Туликозъ.

Пали (Pāli) — одинъ изъ среднеиндійскихъ диалектовъ, потомокъ древнеиндійскаго языка, сдѣлавшійся священнымъ языкомъ южныхъ буддистовъ. На немъ написана та реченія буддійскихъ каноническихъ книгъ, которая въ половинѣ III в. до Р. Хр. была перенесена на островъ Цейлонъ царевичемъ Магендрой, сыномъ царя Ашоки (см. XIII, 138), а позже водворилась и въ Бирмѣ и Сіамѣ. Реченія дошла до насъ въ томъ видѣ, который былъ приданъ ей на соборѣ (243 до Р. Хр.), созванномъ Ашокой, хотя закрѣпленіе ея въ письменности произошло только въ первой половинѣ I вѣка до Р. Хр. въ царствованіе сингалезскаго царя Ваттагамані (Vatṭagāmaṇi). Къ этимъ священнымъ кни-

гамъ примыкаетъ обширная литература комментариевъ на сингалезскомъ языкѣ, которую позже Буддхагхоша (брахманъ изъ области Магадха, перешедшій въ буддизмъ) въ началѣ V в. по Р. Хр. обработалъ въ своемъ общемъ комментарий къ священнымъ книгамъ, писанномъ уже на языкѣ П. Со времени Буддхагхоши П. получила постоянное литературное употребленіе. Но между языкомъ древнѣйшихъ метрическихъ палийскихъ текстовъ и языкомъ Буддхагхоши и его последователей имѣется значительная разница. Въ промежуткѣ между этими двумя типами П. стоитъ языкъ прозаическихъ частей буддійскаго канона (объ этомъ различіи см. Fausbøll: Предисловіе къ изданію Dharmapadam, Копенгаг., 1855 стр. VI). Цейлонскіе буддисты считаютъ свой священный языкъ болѣе древнимъ, чѣмъ санскритъ (что очевидно невярно) и называютъ его Магадхи (Māgadhi), т. е. языкъ страны Магадха (см.), которая была колыбелью буддизма (см. XIII, 136). Последнее мнѣніе имѣетъ значеніе (Буддха проповѣдовалъ народу и на народномъ языкѣ), но только до извѣстной степени. Нѣтъ сомнѣній, что ученіе, провозглашенное учениками Будды на первомъ соборѣ въ Раджагрхѣ, должно было излагаться, если не исключительно, то главнымъ образомъ на народномъ языкѣ, но именно это обстоятельство при дальнѣйшемъ распространеніи буддизма по разнымъ областямъ Индіи должно было вызвать разныя мѣстныя диалектическія уклоненія и колебанія. Несомнѣнно только, что канонъ южныхъ буддистовъ сохранился въ той языковой формѣ, которую ему придали Магендра и его преемники и которая потомъ сохранилась безъ измѣненій среди насреленія, говорившаго другимъ языкомъ. Весьма вѣроятна догадка Э. Куна («Beiträge zur Pali-Grammatik», B. 1875, предисловіе стр. 7) и Вестергорда, что въ основѣ П. лежалъ диалектъ главнаго города Малвы (древняя Mālava) — Уджинни (Ujjaini), родной языкъ Ашоки и Магендры, жившаго въ молодости въ этомъ городѣ. Дѣло въ томъ, что древній диалектъ Магадхи, сохранившійся на одной изъ надписей Ашоки (въ Дхаули въ Ориссѣ), а также въ памятникахъ джайнскій (см. Джайни) литературы, рядомъ съ большимъ количествомъ сходныхъ чертъ, представляетъ довольно замѣтныя отличія отъ П., напротивъ П. болѣе схожа съ диалектомъ Гирнарской надписи Ашоки (въ Гузератѣ), хотя и не тождественъ съ нимъ. Можно думать, что между восточнымъ диалектомъ Магадхи и западнымъ Гирнарскимъ былъ рядъ промежуточныхъ нарѣчій, изъ которыхъ П. былъ самымъ западнымъ, т. е. нарѣчьемъ Уджинни. Мнѣніе Керна и Минаева, что П. есть чисто искусственный языкъ, сложившійся въ монашескихъ буддійскихъ общинахъ, только отклоняетъ рѣшеніе вопроса о родинѣ П., но не рѣшаетъ его: въ основѣ каждаго книжнаго, письменнаго или искусственнаго языка долженъ лежать опредѣленный живой говоръ (см. московскій говоръ, какъ основу русскаго литературнаго языка, тосканское нарѣчье — основу итальянскаго литературнаго языка и т. д.). Во всякомъ случаѣ, при палийской обработкѣ буддійскаго канона кое что было пализировано

неверно и кое что из первичных языковых особенностей осталось нетронутым. Если мнение Куна верно, то П. происходит из той местности Индии, где теперь граничат новиндийские языки *хинди*, *маратхи* и *гузерати* (см.); но население здесь мѣнялось неоднократно, и ни один из здѣшних говоров не восходитъ прямо къ П. Близокъ къ П. предокъ теперешняго маратхи—Магаратри (см.). Окончательное рѣшеніе вопроса о роднѣ П. покуда еще не возможно, такъ какъ для него требуется болѣе глубокая разработка буддійской литературы и среднеиндійскихъ и новиндійскихъ диалектовъ. Заслуживаетъ вниманія также то обстоятельство, что П. представляетъ нѣкоторыя формы и слова, которыя несомнѣнно принадлежатъ къ эпохѣ болѣе древней, чѣмъ классическій и даже обычный ведійскій санскритъ. Это заставляетъ думать, что въ древнѣйшей основѣ П. лежитъ диалектъ, близкій къ ведійскому языку и которой извѣстенъ намъ лишь въ своемъ позднѣйшемъ развитіи. Что касается самаго названія П. (*pāli*), то оно также, какъ и другое названіе этого языка — танти (*Tanti*), означаетъ, какъ показалъ д'Альвисъ («Introduction to Kassāyana's Grammar of the P. language», Коломбо, 1863, стр. IV): «языкъ священнаго текста». Слово *pāli*, встрѣчающееся у санскритскихъ лексикографовъ въ значеніи «рядъ», значитъ первично *рядъ*, *порядокъ*, *распоряженіе*, *указъ*, *текстъ* (въ отличіе отъ его толкованія) и, наконецъ, языкъ текста священнаго книгъ въ отличіе отъ *элу* или древнесингалезскаго языка, на которомъ были написаны первые комментаріи къ буддійскому канону. Предположеніе Минаева («Очеркъ фонетики и морфологии языка Пали», СПб., 1872), что П. происходитъ отъ корня *palh*—читать, бездоказательно. Литература (кромя цитир. уже книгъ): E. Burnouf et Chr. Lassen, «Essai sur le Pāli» (П., 1826); B. Clough, «Compendious Pāli Grammar» (Коломбо, 1824); W. Storck, «De declinatione nominum in lingua Pālica» (Берл., 1853); его же, «Casuum in lingua P. formatio» (Мюнстеръ, 1862); Fr. Müller, «Beiträge zur Kenntniss der Pāli-Sprache» (I—III, Вѣна, 1867—69; изъ «Sitzungsberichte der Wiener Akademie»); E. Senart, «Grammaire Pālie de Kassāyana» (Парижъ, 1871); E. Kuhn, «Kassāyanaparakāgama specimen alterum» (Галле, 1871); R. C. Childers, «Dictionary of the Pāli Language» (Л. 1876); Frankfurter, «Handbook of P.» (грамм., хрестом., словарь, Герфордъ, 1883); Gray, «Elements of P. Grammar» (Л., 1883); E. Müller, «Simplified grammar of the P. language» (Л., 1884); A. Torp, «Die Flexion des P. im Verhältniss zum Sanskrit» (Христианія, 1881); «Abhidhanappadipika, or diction. of the P. lang. by Meggalāna Thero w. engl. and singhalese interpret. etc.» (Коломбо, 1865); Balavataro, «Text of the native grammar of the pali lang.» (тамъ же, 1869); Fryer, «Note on the pali grammarian Kāschēyāna» (Калькутта, 1832); «Nāmāmalā, or a work on P. grammar» (Коломбо, 1877). Въ издающемся теперь «Grundriss d. indoarisch. Philologie» имѣетъ воитя O. Franke: «Paligrammatiker, Paligrammatik»; библиографическія пособія: d'Alwis, «Descriptive Ca-

talogue of Sanskrit, P. and Sinhalese Literary Works of Ceylon» (т. I, Л., 1870); E. Haas, «Catalogue of sanskrit and p. books in the British Museum» (Л., 1876). С. В.—ч.

Палибиши (въ старину *Полибиши*)—дворянскій родъ, восходившій къ началу XV вѣка. Богданъ Федоровичъ П. былъ окольнымъ (1632—92), а братъ его Артемій — думнымъ дворяниномъ (1686—92). Родъ П., раздѣлившись на нѣсколько вѣтвей, внесенъ въ VI и II ч. род. кн. Пензенской, Псковской, Рязанской, Смоленской, С.-Петербургской и Тверской губ. (Гербовникъ, IV, 104).

Пализа (Johann Palisa)—астрономъ вѣнскій обсерваторіи. Извѣстенъ своими успешными поисками новыхъ планетъ. Открылъ 83 малыя планеты.

Палицао—см. Монтобанъ.

Палицары—такъ назыв. въ Турціи солдаты греческаго или албанскаго происхожденія, одѣтые въ албанскій нарядъ и вооруженные длиннымъ турецкимъ ружьемъ, 2-мя пистолетами и длиннымъ кинжаломъ. Они составляли отдѣльныя отряды наемниковъ подъ начальствомъ собственныхъ капитановъ и служили при какомъ-нибудь пашѣ-губернаторѣ или другомъ важномъ лицѣ, составляя его стражу и тѣлохранителей. Несостоявшіе ни у кого на службѣ П. образовывали полуразбойничьи шайки, подобныя «четамъ» сербскихъ и болгарскихъ гайдуковъ, подъ начальствомъ своихъ капитановъ, и въ народѣ носили названіе клефтовъ, т. е. воровъ или разбойниковъ (см. XV, 371). Названіе П. («сильные молодцы») носило почетный характеръ; общее же названіе для всѣхъ подобныхъ бандъ, въ особенности состоявшихъ на службѣ турецкаго правительства и имѣвшихъ порученіе охранять безопасность и спокойствіе въ извѣстныхъ округахъ, было *арматолы* (см.). Когда вспыхнула война за греческую независимость, арматолы, клефты и П. приняли въ ней участіе. Въ настоящее время П. называется часть иррегулярныхъ войскъ въ Греціи, удержавшая албанскій нарядъ и вооруженіе прежнихъ П.

Палиски—въ древности 2 духа сѣрныхъ источниковъ около Этны; П. почитались въ древности какъ покровители здоровья, земледѣлія и мореплаванія. У источниковъ П. производилась очистительная присяга. П. считались то дѣтьми Адрыны (мѣстной горы), то Гефеста и нимфы Этны, то Зевса и Талии, дочери Этны. Изъ страха передъ Герой мать ихъ спрятала въ землѣ; отсюда появились два горячихъ сѣрныхъ источника. Ср. Michaelis, «Die Paliken» (Галле, 1856).

Палильная машина.—Во многихъ случаяхъ, дажѣ при отдыкѣ ткани (см.), такъ и въ ситпечатаніи, находятъ полезнымъ удалять съ поверхности ткани покрывающій ее пушокъ, что достигается опаливаніемъ на специальныхъ «палильныхъ» или «опальныхъ» машинахъ и стрижкою ткани на стригальныхъ машинахъ. Палилки бываютъ или огневые или газовыя. Въ первомъ случаѣ главную работающую часть палилки представляетъ мѣдный валъ, полный внутри, накачиваемый отъ особой точки до краснаго цвѣта; опаливаемая ткань проходитъ непосредственно надъ поверхностью

этого вада, при чемъ предварительно распределенный шеткою пушекъ и сгораетъ начисто. Въ газовыхъ палилкахъ опаливание ткани достигается пропускомъ ея надъ рядомъ небольшихъ газовыхъ розжовъ. Какъ огневыя, такъ и газовыя палилки снабжаются хорошими вытяжками для удаленія газообразныхъ продуктовъ обугливанія. А. П. Лидовъ. Δ.

Палимпсестовъ (Иванъ Устиновичъ)—агрономъ-писатель, род. въ 1818 г. Окончивъ курсъ въ саратовской дух. семинаріи и въ горьгорецкомъ земледѣльч. институтѣ, занялъ должность преподавателя сельскаго хоз. и естеств. наукъ въ той же семинаріи; въ 1851 г. перешелъ въ одесскую дух. семинарію, гдѣ читалъ и теорію садоводства въ главномъ училищѣ садоводства; въ 1853 г. приглашенъ на кафедру сельскаго хозяйства въ Рижельевскій лицей, былъ затѣмъ проф. въ новорос. унив. Въ 1868 г. оставилъ профессору и отдался всецѣло занятіямъ по Имп. общ. сельскаго хозяйства южной Россіи, въ которомъ 17 лѣтъ былъ секретаремъ и редакторомъ «Записокъ» общества. Это время было самымъ дѣятельнымъ въ жизни П. на пользу русскаго сельскаго хозяйства и главнымъ образомъ южно-русскаго. Въ «Запискахъ» общества П. напечаталъ много статей по разнымъ отраслямъ сельскаго хозяйства. Кромѣ того, П. печатался въ «Трудахъ И. В. Э. Общества», въ «Журналѣ Мин. Госуд. Имущества», въ «Русскомъ Словѣ» («Параллели» и «Взгляды на южно-русское сельское хозяйство»), «Русскомъ Вѣстникѣ», «Моск. Вѣдомостяхъ», «Русскомъ Архивѣ», «Запискахъ» И. М. О. С. Х., «Русск. Обзорніи» и др. Самый выдающийся трудъ П.: «Словарь сельско-хозяйственныхъ растений», гдѣ описаны, съ указаніемъ способовъ воздѣлыванія, почти всея растенія, входящія въ область культуры европейскаго материка. Кромѣ того, П. издалъ: «Отчетъ о 25-лѣтней дѣятельности И. О. С. Х. Ю. Россіи», «Объ устройствѣ водохранилищъ въ степяхъ южной Россіи», «Были ли дѣла на югъ Россіи», «За истину и правду», «Сборникъ» статей о сельскомъ хозяйствѣ юга Россіи, извлеченныхъ изъ «Записокъ» И. О. С. Х. Ю. Россіи, съ 1830 по 1868 г. А. С.

Палимпсестъ (παλινψητοςъ, лат. codex rescriptus)—пергаментъ, съ котораго стерто или смыто то, что было написано на немъ, для того, чтобы имъ можно было пользоваться вновь. Такъ какъ письменныя принадлежности въ средние вѣка были очень дороги, то П. были въ большомъ употребленіи, особенно въ монастыряхъ. Въ новѣйшее время удалось въ нѣкоторыхъ случаяхъ уничтожить химическимъ путемъ позднѣйшее письмо и возстановить древнее. Еще въ XVIII в. такимъ образомъ былъ открытъ фрагментъ изъ 91 книги Т. Ливія, готскій переводъ Библии Ульфила въ вольфенбугтельской бібліотекѣ п др. Такимы же образомъ были открыты в Институтѣ Галл.

Палигенетическіе признаки (т. е. признаки древніе, признаки древняго происхожденія)—тѣ черты строенія животныхъ, которыя унаследованы ими отъ прародителей данныхъ формъ, въ противоположность *цено-*

генетическимъ (новымъ), которые являются результатомъ позднѣйшихъ измѣненій. Вопросъ о П. признакахъ и ценогенетическихъ особенно важенъ при изученіи исторіи развитія животныхъ: признаки П. позволяютъ намъ судить отъ какихъ предковъ произошли данныя формы, признаки же ценогенетическіе являются результатомъ позднѣйшихъ измѣненій, въ связи съ условіями жизни личинокъ или съ условіями эмбриональнаго развитія. См. Основной биогенетическій законъ. Н. Кн.

Палиндромъ (греч. «бѣгущій обратно») — рядъ звуковъ, которые, при прочтеніи въ обратномъ порядкѣ, даютъ извѣстный смыслъ (тоже же или различный), напр. «Roma» — «amor», «Otto», «я иду, суди»; также называется и стихъ (versus palinodius), который при прочтеніи слѣва направо или справа налево, даетъ тѣже слова, напр. Roma, tibi ibi amor.

Палинодія (Παλινοδία)—родъ стихотворенія въ древности, въ которомъ поэтъ отрывается отъ сказаннаго имъ въ другомъ стихотвореніи. Извѣстностью пользовалась П. Стесихорія, написавшаго сначала оскорбительное по адресу Елены стихотвореніе, за что, по преданію, онъ былъ пораженъ слѣпотой; отказавшись въ своей П. отъ своихъ словъ, онъ снова получилъ зрѣніе. Въ дальнѣйшемъ смыслѣ подъ П. понимается всякое отреченіе.

Палинодія или *книга обороны католической святой апостольской восточной церкви*—заглавіе соч. архим. Захарія Копыстенскаго (см.), самаго замѣчательнаго изъ всехъ зап.-русскихъ сочиненій XVII в., написанныхъ въ защиту православія противъ католичества и уни. Оно написано около 1621 г., имѣетъ спеціальною цѣлью опроверженіе сочиненія «Оборона уни» Крезвы и слѣдуетъ за нимъ пунктъ за пунктомъ. Эрудиція автора громадна: онъ исчисляетъ болѣе ста сочиненій, которыми пользовался (на яз. греч., дат., слав., польск., зап.-русскомъ). Напечатана П. не была въ то время, но ею пользовались православные полемисты какъ первоисточникомъ—въ рукописи. Напечатана она лишь недавно въ «Русской Историч. Библіотекѣ» (т. IV). Подробнѣе о П. см. въ изслѣдованіи о ней Завиткевича (Варшава, 1883).

Палинтонъ — метательная машина грековъ, видоизмѣненіе катапульты (см., а также Орудіе артиллерійскаго).

Палинуръ или *лапнуръ* (Palinurus) — ракъ изъ группы десятиногихъ (см.).

Палисадъ или *чastoколъ* — сплошная стѣна изъ бревенъ, врытыхъ, вертикально, на $\frac{1}{2}$ своей длины въ землю, заостренныхъ сверху (фиг. а) и соединенныхъ между собой двумя продольными брусками—*нажилками* (фиг. б); устраивается въ наружномъ рѣвѣ полевыхъ и временныхъ укрѣпленій въ качествѣ преграды для неприятеля; это единственная трудно одолимая *вертикальная* преграда, которая можетъ быть импровизована изъ подручнаго матеріала. Однако, прелестіемъ для штурмующихъ П. является только при высотѣ не менѣе роста человѣка, при которой его трудно скрыть отъ взоровъ и выстрѣловъ съ поля, между тѣмъ онъ сильно страдаетъ отъ артиллерійскаго огня противника, въ особенности отъ огня продоль-

наго; для своего устройства П. требует хорошего лѣсного материала—толстых и прямых бревенъ, а также искусных рабочих—

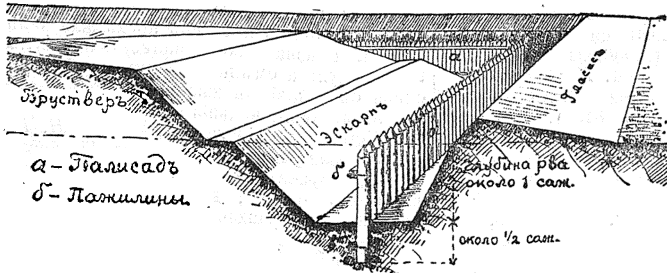

Палисадъ

плотниковъ; эти невыгоды П. сильно ограничиваютъ его примѣненіе.

Н. А. Б.

Палисандровое дерево—подъ этимъ именемъ въ торговлѣ извѣстна древесина нѣсколькихъ тропическихъ деревьевъ. Такъ, П. дерево доставляетъ *Jacaranda brasiliana* Pers., растение, принадлежащее къ семейству Bignoniaceae. Листья крупные, супротивные и длоко перистые, цвѣтки большіе, сине или красные, неправильные. Древесина другихъ растений, *Dalbergia latifolia* Roxb. и *D. Sissoo* Roxb., принадлежащихъ къ семейству Мотыльковыхъ и растущихъ въ Остѣ-Индіи, также идетъ въ продажу подъ именемъ П. дерева. С. Р.

Палисандровое дерево привозится въ Россію въ видѣ краевой толщиной въ 10—12 вершковъ и длиною до 2½ саж., изъ Бразиліи и Гвьяны; болѣе низкіе сорта дерева получаютъ изъ Восточной Индіи. Высоко цѣнятся какъ прекрасный матеріалъ для изготовления дорогой мебели и различныхъ предметовъ роскоши; въ дорогихъ отдѣлкахъ его употребляютъ совместно съ металломъ, что увеличиваетъ естественную красоту дерева; главнымъ образомъ, идетъ для оклейки корпуса роялей и пианино, изготовляемыхъ изъ мелкослойной сосны. Древесина очень твердая, плотная, мелко-волокнистая и пористая; цвѣтъ ея составной, и въ зависимости отъ преобладающаго того или другого цвѣта получаютъ различныя оттѣнки; въ большинствѣ случаевъ преобладаетъ темный коричневый цвѣтъ съ фиолетовымъ отливомъ, рядомъ же находятся болѣе свѣтлыя и болѣе темныя жалки. Полируется трудно, но полировка значительно увеличиваетъ красоту дерева; если полировка производится не тщательно, то П. дер. современемъ темнѣетъ или даже, совершенно чернѣетъ. Потертое суконкой П. дер. издаетъ очень пріятный запахъ, нѣсколько похожий на запахъ пармскихъ фиалокъ; въ продажѣ иногда называютъ его фиалковымъ деревомъ или якарандой. А. Пр.

Палисо-де-Бова (баронъ Ambroise-Marie-François-Joseph Palisot de Beauvais)—путешественникъ-ботаникъ (1755—1820), совершивъ большое путешествіе по тропической Африкѣ, собралъ большой гербарій, который теперь составляетъ часть гербарія Делесера. Главнѣйшіе результаты своего путеше-

ствія П.-де-Бова опубликовалъ въ сочиненіи: «Flore d'Oware et de Behin» (Paris, 1804—07, съ 120 таблицами). П.-де-Бова занимался

также мхами и плунами и напечаталъ: «Prodrome de l'Aethéogamie». Въ 1812 г. появились изслѣдованія П.-де-Бова надъ распределеніемъ листьевъ, строеніемъ сердцевинъ и слоевъ пробки въ деревѣ. Въ работѣ, опубликованной подъ названіемъ: «Essai d'une nouvelle Agrostographie» (Par., 1812,

съ 25 таблицами), изложены его изслѣдованія надъ строеніемъ и характерными особенностями злаковъ. Въ 1822 г. П.-де-Бова издалъ «Muscologie» (съ 11 таблицами). П.-де-Бова былъ членомъ парижской академіи наукъ.

С. Р.

Палисси (Bernard Palissy, 1510—89)—франц. керамистъ и живописецъ на стеклѣ. Совершивъ путешествіе по Франціи, Нидерландамъ и Рейну, поступилъ горшечникомъ на фаянсовый заводъ въ Сентѣ. Въ 1555 г. открылъ особый способъ живописи на фаянсѣ, вслѣдствіе чего къ нему посыпались заказы отъ короля Генриха II и конетабля Монморанси. По причинѣ обрушившихся на него, какъ на протестанта, преслѣдованій, П. переѣхалъ, по приглашенію Генриха II, въ Парижъ. Здѣсь, поселившись въ Тюльери, онъ основалъ естественно-историческій кабинетъ, въ которомъ, въ теченіе 1575—84 гг., читалъ лекціи по части естественныхъ наукъ и физикѣ. Керамическія произведенія П. отличаются изящностью формъ, чистотою тоновъ росписи и блескомъ поливы. Большое собраніе ихъ хранится въ музѣи Кювье, въ Парижѣ. Изъ работъ П. по живописи на стеклѣ особенно замѣчательны пять расписныхъ оконъ съ изображеніями различныхъ библейскихъ сюжетовъ и портретами, находившіяся первоначально въ капеллѣ Экуанскаго замка и хранящіяся нынѣ въ Дуврскомъ музѣи.

Палиссо (Шарль де Монтенра, 1730—1814)—французскій писатель. Извѣстенъ, какъ одинъ изъ самыхъ яростныхъ противниковъ Дидро, энциклопедистовъ и Руссо. Хорошо понимая свои выгоды, рассчитывалъ на благодарность и поддержку реакціонной партіи. П. началъ борьбу съ философами комед. «Le cercle» (1755), написанной въ подражаніе «Impromptu de Versailles» Мольера и осмѣивавшей идеи Руссо; затѣмъ онъ выпустилъ свои «Petites lettres sur de grands philosophes» (1757), задѣвавшая главнымъ образомъ Дидро. Всего рѣзче выразилась его ненависть къ просвѣтительной философіи въ комедіи «Les philosophes» (1760), имѣвшей въ Comedie Française такъ наз. «succès de scandale»; здѣсь затронута энциклопедія, теорія Руссо о первобытномъ состояніи людей, книга Гельвеція «о разумѣ» и т. д.; подчеркнуты слабости и недостатки

мыслителей и игнорируются их заслуги; попадает масса преувеличений, каррикатур, явных вымыслов и напраслинь. Пьеса возбуждала много толков, вызвала бурю негодования и породила поэмическую литературу в кругу энциклопедистов. На Вольтера П. никогда не нападала и даже явно заискивала у него. Личные счеты и нападки на современных литературных деятелей есть и в пьесе П. «Le satirique ou l'homme dangereux» и в его поэме «La Dunciade» (подраж. Пону). П., считавший себя «новым Аристофаном», не был лишен дарования; у него встречаются удачные сцены, язык иногда очень хорош и выразителен, но ему неоставалось широты и глубины взглядов, истинного таланта; поэмические приемы его не отличались благородством. П. принадлежат также комедии «Les tuteurs», «Le Barbier de Bagdad», «Les courisanes ou l'École de mœurs», слабая трагедия «Ninus» (1750) и несколько исследований: «Mémoires pour servir à l'hist. de la littér. française dep. François I jusqu'à nos jours», «Histoire des premiers siècles de Rome» и др.; им же изданы были избранные произведения Корнея, Буало и Вольтера. Сочинения П. в изд. 1809 г. составляли 6 томов. Ср. Дж. Морлей, «Дидро и Энциклопедисты», русск. пер. В Невѣдомскаго (М., 18-2); L. Fontaine, «Le théâtre et la philosophie au XVIII siècle» (Пар., 1879); Meame, «P. et les philosophes» (Нанси, 1867); Ив. Ивановъ, «Политическая роль французскаго театра въ связи съ философией XVIII в. (М., 1893); C. Lenient «La comédie en France au XVIII siècle» (П., 1838); Gust. Denoireslerges, «La comédie satirique au XVIII siècle» (П., 1885). Ю. Веселовский.

Палитра см. Принадлежности для живописи.

Палица — простѣйшее ударное оружие, представляющее дубину, т. е. часть ствола дерева, суженную въ томъ концѣ, за который держатъ рукою; Дальѣйшимъ усовершенствованіемъ П. явился *осолов* (см.). Металлическія П. образовали *перачи* и *булавы* (см.). Въ настоящее время П. употребляются дикарями, а также и индійскими воинами: у послѣднихъ онѣ пѣзъ желѣзнаго дерева, украшены орнаментовкой и имѣютъ главу, иногда устѣяную желѣзными гвоздями.

Палица (ἐπιγονάτιον) — такъ называется четырехугольный платъ квадратной формы съ изображеніемъ креста, привѣшиваемый при бедрѣ съ правой стороны. Въ древности П. принадлежала къ архіерейскимъ облаченіямъ; потомъ какъ въ греческой, такъ и въ русской церкви она была усвоена и архимандритамъ; кромѣ того, у насъ она дается, какъ награда, игуменамъ и протоіереямъ. Въ таинственномъ смыслѣ П., какъ и набедреннику (см.), усволяется знаменованіе меча духовнаго, т. е. слова Божія, которымъ постоянно долженъ быть вооруженъ пастырь. Эта мысль выражается и въ молитвѣ при облаченіи П.

Палицини (Palizzi) — три итальянскихъ живописца, родомъ изъ Лачичано, въ Абрупцахъ. 1) *Джузеппе П.* (1813—88) въ началѣ учился законовѣдѣнію и только съ 1836 г. по-

святилъ себя искусству. Первые свои этюды съ натуры и исполненные по нимъ картины онъ выставлялъ въ неаполитанской акад. художествъ. Они имѣли большой успѣхъ въ публикѣ. Въ 1844 г. поступилъ въ ученики къ знаменитому Тройону въ Парижѣ и съ той поры почти ежегодно выставлялъ свои произведения въ тамошнемъ салонѣ. Онъ писалъ ландшафты, въ которыхъ существенно важную роль играли животныя, представленныя иногда въ сценахъ съ отбѣнкомъ юмора. Умный выборъ темы, превосходная передача характера разныхъ породъ животныкъ, въ особенности ословъ, лошадей и коровъ, вѣрность схваченнаго ихъ движенія, свобода и сочность кисти и выдержанность светлого эффекта — составляютъ качества П., за которыя его картины донныѣ дѣлятся повсюду въ Европѣ. Главными въ ихъ ряду могутъ считаться: «Возвращеніе съ ярмарки» (1850), «Козы въ виноградникѣ» (1855), «Драка барановъ», «Кроткій оселъ» (1857), «Продажа телятъ въ Тонксской долинѣ», «Пестушкія развалины» (1861), «Стадо воловъ во время бури» (1864), «Изь неаполитанскихъ окрестностей» (1868), «Дорога Санъ-Джермано, у Монте-Кассино» (1876) и «Погоняи ословъ, застигнутые ливнемъ» (1878). 2) *Филиппо П.* — братъ предыдущаго, род. въ 1818 г., художественное образование началъ въ неаполитанской акад. художествъ и довершилъ въ мастерской приверженца реализма Вонолнса; работаетъ въ Неаполѣ. Специальность его изображенія домашнихъ животныкъ, хотя онъ работалъ и въ другихъ родахъ живописи, писалъ жанры, батальескія и историческія картины, пейзажи и портреты. Лучшими его произведеніями считаются: «Выходъ животныкъ изъ Ноева ковчега» (находится въ музеѣ Каподи-Монте, въ Неаполѣ), «Вліяніе весны», «Эпизодъ изъ погнѣблѣи Помпеи» и «Эпизодъ изъ битвы при Кустодѣ». 3) *Франческо-Паоло П.*, братъ предыдущихъ, нынѣ умершій, значительно уступая имъ въ талантливости, былъ, также, какъ и они, живописцемъ преимущественно животныкъ. А. С.—въ.

Палицианъ (Авраамій) — см. Авраамій, **Палицианъ** (Александръ Александровичъ) — литературный деятель начала текущаго столѣтія, почетный членъ харьковскаго университета. Служилъ въ Петербургѣ адъютантомъ при Румянцевѣ и вошелъ въ дружескія связи со многими писателями. Въ отставку поселился въ своемъ небольшомъ имѣніи Половнѣ, Сумскаго у. Харьковской губ., и сгруппировалъ вокругъ себя нѣсколько интеллигентныхъ лицъ въ кружокъ, который называлъ доповской академіей: сюда входили жена его, дочь, занимавшаяся живописью и архитектурой, живописецъ Н. О. Алферовъ, В. И. Ярославскій, оставившій интересныя записки, извѣстный мистикъ Е. И. Станевичъ и нѣсколько другихъ. Кружокъ имѣлъ мѣстное образовательное значеніе. Во главѣ кружка стояли П. и его дочь. Литературные ихъ вкусы опредѣлялись съ одной стороны жизнью на лонѣ деревенской природы, съ другою — вліяніемъ писателей пишковской школы: Державина, Шишкова и графа Хвостова. Въ

1807 г. были напечатаны стихотворный перевод «Слова о полку Игоревѣ» и «Послание къ Привѣтѣ». Последнее произведение издано харьковскимъ университетомъ. Въ 1814 г. изданы два другіе стихотворные перевода П.: «Сады» Девіля и «Времена года» Сент-Ламберта. П. былъ благородный оптимистъ. Незадолго до смерти онъ писалъ Ярославскому, что «настанетъ умный вѣкъ, когда люди увѣрятъ, что лучшее наше самолюбие состоитъ въ любви къ нашимъ ближнимъ». Объ А. П. ст. Сумпова, «Культурный уголокъ» (Харьк., 1886) и Вагалѣя, въ 2 кн. «Записокъ Харьк. Универс.» (1897, стр. 5—8). *Н. Сумогов.*

Палицыны — дворянскій родъ, происходящій, по сказаніямъ старинныхъ родословцевъ, отъ выхавшаго въ 1373 году изъ Подоли къ вел. князю Дмитрію Донскому пана Ивана Миклашевича, прозваннаго Палицею, потому что ходилъ съ палицею, вѣсомъ въ полтора пуда. Андрей Феодоровичъ П., сподвижникъ Пожарскаго, былъ воеводою въ Мангазеѣ (1629—31). Родъ П., раздѣлившійся на 5 вѣтвей, внесенъ въ VI и II части родословной книги Владимирской, Тверской, Ярославской (Гербовникъ V, 26), Новгородской (Гербовникъ IX, 88), Казанской, Калужской, Костромской и Смоленской губ. *В. Р.*

Палицы (мадьярск. Palics) — курортъ въ Венгріи, на желѣзно-дорожной линіи Сегедина-Марія - Терезіополь, съ прекраснымъ паркомъ и озеромъ; воды его (напроявля) съ успѣхомъ употребляются для купаній при страданіяхъ ревматизмомъ и пр.

Палицъ (Johann-Georg Palitzsch, 1723—1788) — астрономъ-самоучка изъ крестьянъ въ Проліцѣ (Prohlitz) у Дрездена. Имѣлъ обширныя свѣдѣнія во всѣхъ естественныхъ наукахъ. Извѣстенъ какъ нашедшій первый (25 декабря 1758 г.) комету Галлея, по эфемеридѣ, вычисленной Клеро, Лаландомъ и г-жей Лепотъ (первое предвычисленіе появленій кометъ), а также какъ наблюдатель перемижныхъ звѣздъ.

Палицынщина — эпоха казацкихъ волненій, последовавшая въ Заднѣпровской Малороссіи вслѣдъ за Уманской рѣзней. Волненія были усмирены около 1670 г.

Паллаза (этнографич.) — исполняетъ у дикихъ народовъ ту роль въ обрядахъ, какую у народовъ культурныхъ играетъ жезлъ и во многихъ случаяхъ является прототипомъ послѣдняго. Уполномоченіе посредствомъ передачи П. (или жезла) встрѣчается у многихъ народовъ. Въ старинныхъ нѣмецкихъ законахъ и юридическихъ обычаяхъ П. имѣла нѣсколько символическихъ значеній, чаще всего служила признакомъ власти и уполномоченія. — См. Grimm, «Deutsche Rechtsalt.» (1828 г., 131—137), «Zeitschrift für Ethnologie» (1882—1884); (много мелкихъ замѣтокъ объ обрядовомъ употребленіи П.). Кое-какіе остатки въ Малороссіи см. въ «Культурныхъ переживаніяхъ» Сумпова (§ 87). *Н. С.—изъ*

Палковецъ (Юрій Palkovič, 1763—1835) — словацкій католическій писатель, каноникъ острогомскій, покровитель словацкихъ берналакостовъ. П. болѣе 30 лѣтъ трудился надъ переводомъ Библии (Остригомъ, 1-я ч.

1829; 2-я часть 1883); и кромѣ того давалъ средства на изданіе другихъ словацкихъ писателей.

Палковичъ (Юрій Palkovič, 1769—1850) — словацкій протестантскій писатель, учился въ іенскомъ университетѣ, въ 1803 г. сталъ первымъ профессоромъ по вновь открытой въ пресбургскомъ лицейѣ кафедрѣ чешскаго языка и литературы, занималъ ее до 1837 г., когда онъ уступилъ мѣсто Людвигу Штуру. Палковичъ дѣлательно работалъ на поприщѣ словацкой литературы и много сдѣлалъ для ея развитія. Позднѣе онъ вѣдѣлъ съ братьями Небдыми и Гнѣвковскимъ принадлежалъ къ противникамъ такъ называемой «передовой» партіи, считая чешскій языкъ временемъ Велеславина идеаломъ совершенства. П. выступилъ въ литературѣ какъ поэтъ, издавъ комедію «Dva buchy a tři šuchy» (Пресбургъ, 1800; 2 изд. 1810), сборникъ «Muza ze slovanských hor» (Вацова, 1801). «Známost geografická vlasti uherské» (въ стихахъ; Пресбургъ, 1804). Изъ прозаическихъ произведеній П. болѣе значительныя: «Kunst prodloužení života lidského» (переводъ Гупфеанда, 1800), «Výtah z artikulu sněmovních i t. d. od počátku století XIX vydaných» (Пресбургъ, 1808), «Výtah z artikulu v sněmovních r. 1808» (ib., 1809), «Böhmissch-deutsch-lateinisches Wörterbuch» (т. 1-й, Прага, 1820; т. 2-й, Пресб., 1821), «Abkunft der Magyaren» (Пресбургъ, 1827) и др. П. издавалъ переводъ Библии «Biblia sacra» (Пресбургъ, 1808), календари и редактировалъ періодическія изданія «Týdenník» (1812—1818) и «Tatranka» (1832—1847).

Палескій проливъ — самая сѣверная и узкая часть пролива, отдѣляющаго о-въ Цейлонъ отъ юго-восточнаго берега Индостана. Къ этому проливу ведетъ водный путь, мало удобный для большихъ судовъ, Памбамскій проливъ, и между мысомъ Рамнатъ и о-вомъ Рамесварамъ, въ юго-западной части, проливъ Манаръ.

Палла (palla, πέλλος) — древнеримское женское одѣяніе, имѣвшее форму квадратнаго или продолговатаго четырехугольнаго плаща, иногда съ вышивкою. Первоначально П. служила посподней одеждой, какъ дорическій хитонъ, но въ раннее время республики ее замѣнила туника, а П. сдѣлалась верхней одеждой для выходцевъ. Однѣй конецъ П. набрасывали на лѣвое плечо, среднюю часть обертывали спину, а другой конецъ или перебрасывали черезъ правое плечо, или просовывали сзади черезъ правую руку, оставляя ее свободною, при чемъ самый конецъ спускался съ лѣвой кисти къ ногамъ. Въ дурную погоду или при жертвоприношеніяхъ закутывались въ П. съ головой. Иногда ее приспособляли (съ помощью застежекъ (fibula) и даже пояса (zona)). Какъ верхняя одежда, П. была для женщинъ тоже, что тога для мужчинъ. Во времена имперіи П. стала постепенно выходить изъ моды и въ третьемъ вѣкѣ была замѣнена даматикой и коллобемъ. П. была одеждой преимущественно не знатныхъ женщинъ (матроны носили стоду), иноземокъ, вольноотпущеницъ и гетеръ. Ср. Marquardt,

«Das Privatleben der Römer» (2 ч., 1888, 576—581).

Паллавичини ди Пріола (Эмиліо) — маркиз, итал. генералъ, род. въ 1824 г., по окончаніи военной академіи въ Туринѣ поступилъ въ сардинскую армію, принималъ участіе въ войнѣ 1848—49 г., крымской кампаніи, войнѣ 1859 г. Въ 1862 г. командовалъ правительственными войсками противъ Гарибальди, разбилъ и взялъ въ плѣнъ послѣдняго въ битвѣ при Аспромонте. Въ 1880 г. П. назначенъ сенаторомъ. въ 1890—93 гг. исполнялъ обязанности генералъ-адъютанта при королѣ Италіи.

Паллавичини-Тривульціо — маркизъ Джорджо, родомъ изъ Милана; въ 1821 г., послѣ вступленія на престолъ Карла Феликса, ѣздилъ вмѣстѣ съ Гаэтано Кастилья въ Туринъ по порученію миланскаго революціоннаго сообщества, чтобы склонить регента, принца Кариньянскаго къ агрессивнымъ дѣйствіямъ противъ Австріи. Миссія не имѣла успѣха; вскорѣ она сдѣлалась извѣстной австрийскому правительству вслѣдствіе ошибки П.-Тривульціо, который, узнавъ о случайномъ арестѣ Кастилья, вообразилъ, что все открыто, и самъ выдалъ себя въ руки властей изъ желанія спасти своего друга: за это онъ былъ приговоренъ къ 20 годамъ сагесе дуго и отсидѣлъ (одновременно съ С.-Пеллико) 14 лѣтъ въ Шпильбергской крѣпости. Освобожденный въ 1835 г., онъ поселился въ своемъ имѣніи въ Пьяченцѣ; вскорѣ австрийское правительство конфисковало всѣ его имущества, находившіяся въ предѣлахъ Ломбардіи, такъ какъ онъ не прекращалъ близкихъ отношеній съ итальянскими революціонерами, въ особенности Маньяномъ; позднѣе онъ былъ въ близкихъ сношеніяхъ также съ Кавуромъ, Лафаринио и др. Въ 1860 г. онъ поддерживалъ Гарибальди въ организаціи экспедиціи на Сицилію, хотя самъ въ ней прямого участія не принималъ. Гарибальди назначилъ П.-Тривульціо продиктаторомъ Неаполя. П.-Тривульціо въ этой должностн дѣйствовалъ въ духѣ умѣренной партіи, употребляя всѣ усилія (вопреки Криспи и самому Гарибальди) къ скорѣйшему присоединенію Неаполя и Сициліи къ Пьемонту. Послѣ этого П.-Тривульціо удалился въ частную жизнь и скоро умеръ.

Паллавичинио (Оберто) — итальянскій военачальникъ, держалъ съ 1234 г. сторону императора Фридриха II противъ папы Григорія IX; въ 1250 г. покорилъ Парму, затѣмъ Кремону, Пиаченцу, Павію и Бресцію, но изъ за соперничества съ Эццелино III да Романо перешелъ на сторону гвельфовъ и много содѣйствовалъ побѣдѣ надъ Эццелино ломбардогвельфскаго союза городовъ при Кассано (16 сентября 1259). При дѣлѣхъ завоеваннаго П. получилъ города Миланъ, Комо, Лоди, Новару, Тортону и Алессандрію. Когда Карлъ Анжуйскій вступилъ съ своими войсками въ Ломбардію, П. защищалъ снова гибельно, но былъ неоднократно разбитъ. Умеръ въ 1269 г.

Паллавичинио (Ferrante Pallavicino) — итальянскій сатирикъ (1618—1644); въ ранней молодости вступилъ въ монашескій орденъ. Послѣ путешествія по Германіи П. написалъ

сатиру на папу Урбана VIII, римскій дворъ и фамилію Варберини. Сатира произвела сильное впечатлѣніе въ Италіи и П. долженъ былъ скрыться въ Венеціи. Отправившись по договору одного изъ каверкальныхъ агентовъ во Францію П. былъ схваченъ и казненъ въ Авиньонѣ 26 лѣтъ отъ роду. Лучшія произведенія П.: «La rete di Vulcano» (1641); «La pudicitia schernita», «la Rettorica delle putane» (1642), «Il corriere svaligiato», «Lu Buccinata» «Le divorzio celeste» — живлая сатира противъ папскаго двора; «Dialogo tra due soldati del duca di Parma» (противъ Урбана VIII). Собр. его сатиры «Opere scelse» изд. въ 1660 г.

Паллада — рейдъ Приморской обл., Южно-Уссурійскаго края, въ заливѣ Посета; это — верхняя, болѣе узкая часть залива, отдѣляющаяся отъ послѣдняго узкою и низменною косогою. Рейдъ имѣетъ болѣе 16 веръ длины, около 5 ширины, отъ 5—12 саж. глубины. Южный берегъ гористъ, сѣверный приглубъ. Названіе рейду дано въ память фрегата «Паллада», посѣтившаго заливъ Посета въ 1854 г.

Паллада (Герасимъ) — патриархъ alexandрийскій (1688—1710), образование получилъ въ венеціанской Франціановой коллегіи; изучилъ хорошо еврейскій языкъ, и знаніе послѣдняго доказалъ изъясненіемъ седмины пророка Данила. Для наставленія священниковъ и архіереевъ П. написалъ 196 словъ.

Паллада — вторая изъ малыхъ планетъ. Открыта Ольберсомъ 23 марта 1802 г. Одна изъ немногихъ малыхъ планетъ, имѣющихъ замѣтный дискъ. По измѣреніямъ Барнарда, ея діаметръ около 440 км. Поверхность 60000 кв. км. (немного болѣе Франціи). Судя по закону измѣненія яркости въ зависимости отъ фазъ, имѣетъ мало развитую атмосферу. Наклонность ея орбиты къ эклиптикѣ (34,7°) — наибольшая между всѣми планетами. Относительно гипотезъ, вызванныхъ ея открытіемъ, см. Солнечная система.

Паллада Аѳина (Παλλάς; Ἀθήνα, Ἀθηναία, Ἀθωνία, Ἀθηναία, Ἀθήνα, Ἀθῆνα, Ἀθῆνα, Ἀθῆνα, Ἀθῆνα, Ἀθῆνα, Ἀθῆνα) — древнегреческая богиня, принадлежала къ числу верховныхъ божествъ и почиталась на всемъ протяженіи древнеэллинскаго міра. Въ Аргадіи (Ἀθήνα Ἀλέα), въ Беотіи (Ἴτωνία Παλλάς), въ Аттикѣ, Элиадѣ, Ахейѣ, Лаконіи, на берегахъ Малой Азіи, на островахъ Эгейскаго моря, въ Ливіи, Италіи, Сициліи ей поклонялись, какъ строгой воинственной благотѣльной богинѣ, символизирова въ ея нумерѣ физическія и этическія представленія. Двойное имя богини встрѣчается нераздѣльно лишь у Гомера и Гезіода, при чемъ названіе Π. имѣетъ предикативное значеніе и является символомъ потрясающей мощи (πάλλω = потрясая) божества (ср. имя титана Палласа). Что касается имени Аѳина, то одна производятъ его отъ корня ἀθ (горѣть) и видятъ въ немъ символъ свѣта, а другіе отъ корня ἀθ (ἄθος = цвѣтокъ) и объясняютъ его въ смыслѣ дѣвственной свѣжести расцвѣта. Отъ этого послѣдняго имени произошли названія гл. города Атики — Ἀθήνα (и другихъ 8 городовъ того же имени) и народа Ἀθηναίοι. Аѳина символизируетъ собой ясность, ээпра, небесную силу, управляющую молніей,

облаками и свѣтлами, оплодотворяющую поля, порождающую все живое и воспитывающую человечество. Вплотьдствіи Аэина стала богиней духовной дѣятельности, художественной изобрѣтательности и мышленія. Космогоническое преданіе приписывает Аэинѣ происхождение изъ воды, откуда эпитетъ богини — Τριτογένεια (Трѣтѣица). Поэтому также многіи озера и рѣки считались мѣстами культа Аэины. По другому преданію, Аэина возникла изъ головы Зевса. Зевсъ женился на дочери Океана Мѣтис; но боясь, что у него родится сынъ, онъ проглотилъ беременную жену. Созрѣвшій плодъ оказался черезъ нѣкоторое время въ его головѣ, откуда съ помощью Гефеста (по др. Прометея или Гермеса), который разрубилъ топоромъ голову рождающаго бога, появилась на свѣтъ въ полномъ вооруженіи воинственная богиня при ужасномъ смятеніи всей природы. По другой версіи преданія, Зевсъ и Гера рѣшили испробовать, можно ли произвести потомство безъ супружескихъ объятій: Гера родила Гефеста, Зевсъ—Аэину. Небесное происхождение Аэины доказывается еще изъ эпитета—Γλαυκῆτις; голубій цвѣтъ глазъ богини—символь луннаго свѣта, цвѣта водной поверхности и листовъ оливы, а богиня Аэина—олицетвореніе луннаго неба, на что указываетъ ночной праздникъ факеловъ въ Коринѣ въ честь Аэины Ἑλλωτις. Какъ лунная богиня, Аэина помогаетъ при родахъ (ср. Εὐκλειδία). Эпитетъ Ἀλέα (въ Аркадіи) есть символъ мягкой теплоты неба. Особенно богатъ символическими намеками и воспоминаніями аттической культа Аэины, которая чтится въ двухъ святилищахъ: въ Эрехтеѣ, гдѣ стояло деревянное изображеніе ея (по преданію, упавшее съ неба), и въ Паревонѣ. Первое святилище существовало въ глубокой древности и къ нему относятся древнѣйшія воспоминанія культа Аэины. Здѣсь росла священная олива, здѣсь показывали слѣды борьбы богини съ Посейдономъ, здѣсь находились могилы героевъ и памятники жреческихъ родовъ, имѣвшихъ отношеніе къ ея культу. Аэина Эрехтея, Ἀθήνη Πολιά, исконная покровительница города; она почиталась здѣсь наравнѣ съ Эрехтеемъ, древнимъ аэинскимъ царемъ—автохтономъ, который былъ ея жрецомъ. Вѣсто него чаще упоминаютъ Эрехтонія. Позднѣе къ этимъ сказаніямъ примѣшались другія, культа другихъ боговъ соединились съ культомъ Аэины (Посейдонъ); сюда относится сказаніе о борьбѣ этого бога съ Аэиной и о побѣдѣ послѣдней. Древнѣйшіе обряды и празднества въ честь Аэины имѣютъ отношеніе или къ земледѣльческому элементу въ сказаніяхъ объ ней, или къ національно-политическимъ представленіямъ, развившимся изъ ея культа. Изъ празднествъ въ честь ея извѣстны: 1) Ξιροφόρια, справлявшіяся 12-го скирофоріона (въ концѣ іюня), во время которыхъ шла торжественная процессія изъ Аэинѣ въ Фалеръ; 2) Προχαριστήρια — въ концѣ зимы, при созрѣваніи плодовъ. 3) Ὀσχοφόρια—во время сбора винограда. 4) Χαλκεία—въ мѣс. піаненсіонѣ (= октябрь), праздникъ въ честь Гефеста и Аэины. 5) Καλλυτήρια и Πλουτήρια въ мѣсяцѣ саргелі-

онѣ (нач. іюня). 6) Ἐρρηφόρια (Ἀρρηφόρια) въ мѣс. скирофоріонѣ (іюль). 7) Παναθηναίικη аттической праздникъ, во время котораго приносились въ храмъ Аэины и надѣвался на статую ея вновь изготовленный щелось (см. Παναθηναίικη). Какъ богиня мужества и воинственности, Аэина извѣстна еще въ Илиадѣ. Персей, Беллерофонтъ, Тидей, Язонъ, Гераклъ, Ахиллъ, Диомедъ, Одиссей—ея любимые герои. Въ противоположность Аресу, божеству безумной отваги, она олицетворяетъ собой сознательное мужество и храбрость; она подаетъ помощь своимъ любимащамъ въ минуты крайней опасности и ведетъ ихъ къ побѣдѣ; поэтому Νίκη ея постоянная спутница. Какъ богиня—женщина съ чертами мужественности и храбрости она противопоставляется Афродитѣ, чисто женственной богинѣ. Она научила Эрехтонія укрощать и запрягать коней и помогла Беллерофонту укротить Пегаса (Ἀθήνη χαλκίτις). Она имѣла близкія отношенія къ коннымъ ристаніямъ и морскому дѣлу; такъ, съ ея помощью Данай построилъ пятидесятивесельное судно для переправы въ Грецію, а аргонауты—корабль Ἀργώ; деревянный конь, послужившій къ разрушенію Трои, былъ построенъ ей въ даръ. Позднѣе въ сканіи объ Аэинѣ вошли мнѣи этического характера и къ упомянутымъ чертамъ ея божественнаго характера присоединились новыя черты. Она стала богиней мира и благосостоянія, освещала браки, помогала при родахъ, посылала здоровье людямъ (Ἀθήνη Γυγία), отводила болѣзни и несчастья (Ἀ. Ἀλεξίχαλος, Ἀποτροπαία), покровительствовала размноженію семей и родовъ (Ἀ. Φρατρία, Ἀπατορία) и содѣйствовала процвѣтанію городовъ (Ἀ. Πλοῦτος). Ея именемъ клялись булевты (Ἀ. Βουλαία), ее чтили, какъ богиню народныхъ собраній (Ἀ. Ἀγοραία), какъ высшую руководительницу въ важныхъ дѣлахъ (Ἀ. Ἀρχυτική). Отдѣльные союзы считали ее своей покровительницей: такъ у беотійцевъ была Ἀ. Γεωργία, у ахейскаго союза Ἀ. Παναχαις. Какъ покровительница женскихъ работъ, она извѣстна уже Гомеру, который называетъ труды женскихъ рукъ ἔργα Ἀθηναίικα (сюда относится мнѣе объ Арахнѣ). Въ этомъ значеніи она носитъ эпитетъ Ἐργάνη. Позднѣе ее стали считать своей покровительницей представительницы разнаго рода ремесла и искусства: плотники, кузнецы, слѣпичники, горшечники, кораблестроители и т. д., о чемъ свидѣтельствуеетъ праздникъ Χαλκεία, установленный въ честь ея и Гефеста. Когда стали развиваться изящныя искусства, она стала представительницей умственной и художественной дѣятельности и творчества. Ей приписываютъ изобрѣтеніе флейты и военнаго танца—пиррихи; подъ ея покровительствомъ стояли науки и искусства, которыя она вѣдала наравнѣ съ музами. Въ искусствѣ Аэина изображалась обыкновенно воинственною богиней, съ копьемъ, щитомъ, въ шлемѣ и со статуей Побѣды; иногда придавался ей атрибутъ женскихъ работъ—прялка. Фидій первый далъ художественный идеаль богини. Изъ многочисленныхъ ея произведеній извѣстны слѣдующіе статуи Аэины: 1) хризелефантинная статуя Аэины-дѣвы (Ἀ.

Παρθέως) на Паренонѣ, съ эгидой, въ шлемѣ, со сфинксомъ на верху, копьемъ, щитомъ, и статуей Ники на правой рукѣ, покоющейся на колоннѣ. 2) Бронзовая колоссальная статуя Аины Прόμαχος, стоявшая между Эрехтеемъ и Паренономъ, со щитомъ и въ шлемѣ, верхушка котораго была видна издали съ моря. 3) Бронзовая статуя Лемносской Паллады, прозванной за красоту исполненія—урчс, безъ шлема, съ женскимъ головнымъ уборомъ, изображавшая богиню мира и духовной дѣятельности. Во всѣхъ этихъ статуяхъ художникъ выразилъ во всей законченности и полнотѣ присущія богинѣ черты: ясность духа, величавое спокойствіе и духовную мощь.

Литература. С. O. Muller, «De Minervae Poliadis Sacris et aede in arce Athenarum» (1820); C. F. Hermann, «De Graeca Minerva» (1837); T. Benizelus, «De Minerva Aegia» (1855); Welcker, «Griechische Götterlehre» (1857—62, 3 т.); Paschke, «De Minerva, qualem Homerus finxit» (1857); B. Doerdelmann, «Minerva couiuncta cum diis marinis» (1861); F. Hammer, «Qualem Minervam finxit Homerus» (1861); Bernouilli, «Ueber die Minervestatuen» (1867); Bock, «Ueber den Mythos d. Pallas Athena» (1872); Kekulé, «Die Entstehung der Götterideale d. Griech. Kunst» (Штутт., 1877); F. A. Voigt, «Beiträge zur Mythologie d. Ares u. d. Athena» (1881); C. Bruchmann, «De Apolline et Graeca Minerva deis medicis» (1895); Décharme, «Mythologie de la Grèce» (П., 1886); Preller, «Griechische Mythologie» (1894, 1 т.); Usener, «Göttternamen» (Боннъ, 1896).
H. O.

Палладинъ (Владиміръ Ивановичъ)— профессоръ варшавскаго университета, родился въ 1859 году, учился въ 1-й московской гимназіи и московскомъ университетѣ. Въ 1886 г. назначенъ преподавателемъ, въ 1887 г. профессоромъ ботаники въ институтъ селскаго хозяйства и лѣсоводства въ Новой Александріи. Въ томъ же году защитилъ магистерскую диссертацию. Въ 1889 г. защитилъ докторскую диссертацию и былъ назначенъ профессоромъ по кафедрѣ анатоміи и физиологіи растений въ харьковскій университетъ. Съ 1893 г. работалъ за границей. Въ 1897 г. назначенъ профессоромъ варшавскаго университета и заведующимъ варшавскимъ помологическимъ садомъ.

Ученые труды: «О внутреннемъ строеніи и способѣ утолщенія клеточной оболочки и крахмального зерна» («Ученые записки Московскаго Университета», 1883), «Значеніе кислорода для растений» («Bulletin de la Soc. des Naturalistes de Moscou», 1886, магистерская диссертация), «Athmung und Wachstum» («Berichte d. botanischen Gesellschaft», 1886), «Bildung d. organischen Säuren in den wachsenden Pflanzentheilen», 1887, тамъ же), «Образованіе органическихъ кислотъ въ растущихъ частяхъ растений» («Записки Ново-Александрійскаго Института», 1887), «Ueber Eiweiszersetzung in den Pflanzen bei Abwesenheit von freiem Sauerstoff» («Berichte bot. Ges.», 1888), «Вліаніе кислорода на распаденіе бѣлковыхъ веществъ въ растеніяхъ» (Варшава; докторская диссертация), «Kohlehydrate als Oxyda-

tionsproducte der Eiweisstoffe» («Berichte bot. Ges.», 1889), «О причинахъ измененія формы этиолированныхъ растений» («Труды Общ. Испыт. при Харьк. Univ.», 1889), «Количество воды въ зеленыхъ и этиолированныхъ листьяхъ» (1890, тамъ же), «Eiweissgehalt der grünen und etiolirten Blätter» (1891, тамъ же), «Ergrünen und Wachstum der etiolirten Blätter» (1891, тамъ же), «Физиологія растений» (Харьковъ, 1891, 2 изд. 1895), «Aschengehalt der etiolirten Blätter» («Berichte bot. Gesellschaft», 1892), «Физиологическія изслѣдованія надъ этиолированными листьями» («Труды Исп. Прир. Харьк. Univ.», 1892), «Recherches sur la respiration des feuilles vertes et des feuilles étioilées» («Revue générale de botanique», 1893), «Sur le rôle des hydrates de carbone dans la résistance à l'asphyxie chez les plantes superieures» (1894, тамъ же), «Значеніе углеводо въ интрамолекулярно дыханіи сѣмянныхъ растений» («Труды Исп. Пр. Харьк. Univ.», 1894), «Beiträge zur Kenntniss der pflanzlichen Eiweisstoffe» («Zeitschrift für Biologie», 1894), «Анатомія растений» (Харьковъ, 1896) и др.

Палладій (Παλλάδιον)—см. Палладіонъ.

Палладій [хим. Palladium, Pd = 106 *)]—одинъ изъ легкихъ членовъ платиновой группы металловъ, открытъ (1803) Волластономъ въ платиновой рудѣ изъ Колумбін. Этотъ металлъ встрѣчается почти во всѣхъ платиновыхъ рудахъ (не болѣе 2%) въ видѣ сплавова съ другими металлами, а также въ нѣкоторыхъ сортахъ золота изъ Бразиліи (5—10%); иногда его находятъ и въ почти чистомъ видѣ въ формѣ маленькихъ октаэдровъ (Бразилія) или шестиугольныхъ табличекъ (Гарцъ). По физическимъ и химическимъ свойствамъ П. очень походитъ на платину и потому занимаетъ мѣсто въ VIII группѣ періодической системы элементовъ надъ этимъ металломъ, а изъ желѣзнаго ряда ему соответствуетъ никель. Простыя соединенія П. принадлежатъ къ низшимъ, встрѣчающимся въ VIII группѣ, типамъ PdX² и PdX⁴, какъ это имѣетъ мѣсто и для платины; подобнымъ образомъ и соединенія никкеля проще соединеній кобальта и желѣза; при томъ для П. типъ PdX² наиболее обыченъ и, кромѣ того, существуетъ и болѣе низкій типъ, PdX.

Соединенія П. Хлоридъ П. PdCl² получается при раствореніи металла въ крѣпкой царской водкѣ, но оцъ очень непрочно: простое разбавленіе раствора превращаетъ его въ **хлористый П.**, PdCl³. Последнее соединеніе образуется и при раствореніи металла въ слабой царской водкѣ или въ соляной кислотѣ при пропусканіи хлора, при чемъ получается темнобурый растворъ; при испареніи въ эксгисаторѣ, надъ извѣстью, осаждаются краснобурыя кризмы гидрата PdCl³·2H²O, при нагреваніи котораго остается темнобурая масса безводной соли; она легуча въ струѣ хлора. При красномъ каленіи происходитъ разложеніе съ образованіемъ PdCl²; это вещество, растворяясь въ водѣ, распадается на PdCl² и

*) По новымъ изслѣденіямъ (1894 г.; E. H. Keiser и M. B. Bredt) Pd = 106,2—106,3.

Pd. Сильное нагревание приводит к полному разложению. Хлористый П. дает двойные соли, напр. $PdCl^2 \cdot 2KCl$, которая кристаллизуется в квадратных призмах; в направлении главной кристаллографической оси она кажется красными, а в прочих направлениях светозелеными. Если к раствору $PdCl^2$ прибавить 5%-ой щелочи, то осаждается гидрат закиси П., растворимый в избытке щелочи и снова осаждающийся кипячением; с кислотами он дает соответствующие соли, которые могут быть получены и при растворении металла в кислотах, способных окислять. Закись П. PdO получается при осторожном нагревании азотной кислоты соли $Pd(NO_3)^2$; она черного цвета и трудно растворяется в кислотах. Из прочих солей этого рода следует упомянуть об иодистом и цианистом П. Иодистый П. PdI^2 получается из раствора $PdCl^2$ действием КJ; он почти черного цвета и столь трудно растворим, что применяется при анализе для количественного отделения металла; он содержит одну частицу кристаллизационной воды, которую теряет при нагревании. Цианистый П. $Pd(CN)^2$, желтоватобелый осадок, получается при действии цианистой ртути на нейтральный раствор $PdCl^2$; он растворим в растворе цианиста калия, при чем образуется двойная соль $Pd(CN)^2 \cdot 2KCN$, кристаллизующаяся с 1 или с 3 частицами воды. 5%-ый аммоний не осаждает гидрата закиси П. из растворов его солей. Здесь образуются соли сложных оснований или, смотря по условиям, палладозамминового вида $Pd(NH_3)^2X^2$, или палладодиаминового $Pd(NH_3)_2X^2$. Хлористый палладозамминовый $Pd(NH_3)^2Cl^2$, кристаллизующийся из воды в виде маленьких желтых октаэдров, получается при кипячении того красного осадка, который образуется, если смешать на холоду раствор $PdCl^2$ с малым избытком 5%-ого аммония. Красный осадок есть двойная соль хлористых П. и палладодиамина Pd(NH₃)₂Cl². PdCl²; при нагревании она теряет свой цвет и растворяется. Хлористый палладодиаминовый Pd(NH₃)₂Cl² получается при растворении Pd(NH₃)₂Cl² в 5%-ом аммонии и кристаллизуется в виде безцветных кристаллов, содержащих 1 частицу кристаллизационной воды. Действуя окисью серебра на растворы этих солей или 5%-ым баритом на растворы серноокислых солей, получают соответственные основания Pd(NH₃)₂(OH)² и Pd(NH₃)₂(OH)², растворы которых не обладают (на холоду, по крайней мере) запахом аммиака и имеют сильные щелочные свойства; при осторожном испарении, над серной кислотой под колоколом, они осаждаются в кристаллическом виде. Хлорный П., как уже упомянуто, очень непрочен. Двойные его соли, отвечающие хлороплатинатам, прочие. PdCl² · 2KCl, бурокрасные октаэдры, растворяются в горячей разбавленной соляной кислоте без разложения, но не растворимы в воде, содержащей KCl, и в спирте. Соответственная аммонийная соль PdCl² · 2NH₄Cl красного цвета; она бурно реагирует с аммиаком при выделении азота, превращаясь в двойную соль низшего типа PdCl² · 2NH₄Cl; при кипячении с

5%-ым натром получается черный осадок окиси PdO²; при стоянии со щелочью на холоду окис осаждается в виде желто-бурого гидрата, который легко растворяется в кислотах. При нагревании окис легко превращается в закис.

При обработке платиновой руды П., вследствие непрочности PdCl⁴, остается в том растворе, из которого выделена наплатирем платина; его осаждают из этого раствора цинком или желѣзом; вообще П. легко восстанавливается из своих соединений многими восстановителями вместе с другими металлами—придем, родием, ирмидом, платиной в малом количестве; растворяя в слабой царской водке, получают PdCl². затѣм этот раствор очищают от платины наплатирем и осаждают из него вез П. иодистым калием или цианистой ртутью. Чистый П. легко получить (Ф. Визль), если раствор не очищенного металла насытить аммиаком, отфильтровать от осадка и затѣм осадить крепкой соляной кислотой, при чем выдѣлится чистый хлористый палладозамминовый Pd(NH₃)₂Cl²; при прокаливании его останется зубчатый П., который при высокой температурѣ образуется и из иодистого или цианиста П., как и из всех других соединений его.

Металлический П. плавится значительно легче платины, при 1500° (Вюль), в пламени гремучаго газа он улетает, образуя зеленый пар, который осаждается в болѣе холодных частях прибора в виде буроватаго порошка, состоящаго из смеси металла п. PdO; при нагревании порошкообразнаго П. в струѣ кислорода или воздуха можно достигнуть и полного его окисления в закис; при болѣе высокой температурѣ она теряет вполне свой кислород. П. тягуч и ковок; удѣльн. 10,9 до 12,1; по дѣлѣту он занимает средину между серебром и платиной, от которой легко может быть отличен при содействии иодной тинктуры, не дѣйствующей на платину и остающейся черной налет на П.; способность окисляться с поверхности при нагревании точно также отличает его от платины и от серебра. При обыкновенной температурѣ П. не измѣняется на воздухѣ, не темнѣет *, как серебро, а потому употребляется для шкал астрономических приборов с тонкими дѣлениями. Весьма замѣчательна способность П. поглощать водород, при чем образуется PdH (см. Водородистые металлы); характер процесса поглощения недавно был подвергнут новому изучению (1894; А. А. Кракау); оказалось, что сначала, пока поглощение не достигло 30—40 объемов водорода относительно объема металла, происходит простое растворение

*) Потому что на него не действует сѣроводородъ воздуха. Сѣрнистыя соединения П., окисла, закиси: PdS получается, если сплавить Pd(NH₃)₂Cl² с содой, сѣрой и наплатиремъ в определенной пропорции; PdS—при нагревании металла с сѣрой (реакция идетъ при выдѣлении тепла); то же соединеніе образуется и при дѣйствии сѣроводорода на растворы PdX²; сплавы PdS с сѣрой и содой, получаютъ сульфосоль Na₂PdS₂. тонкая иглоцинь с металлическими блескомъ; изъ ней соляная кислота выдѣляетъ PdS² в виде темнаго кристаллическаго порошка.

газа, и величина упругости его слѣдуетъ закону Генри-Дальтона, а затѣмъ уже обнаруживается присутствіе опредѣленнаго химическаго соединенія и упругость становится постоянной; наблюденія велись при 20° и при 140°.

Цалладій — затворникъ близъ Антиохіи (IV в.). Его обвинили въ убійствѣ куца, тѣло котораго нашли близъ его кельи. По сказанію Мефафраста, убитый воскресъ по молитвѣ П. и засвидѣтельствовалъ истину.

Цалладій (Виноградовъ, † 1835 г.) — ректоръ пермской семинаріи; образование получилъ въ моск. дух. акад., магистръ богословія. П. написалъ: «Разсужденіе о необходимости и важности вѣшняго богослуженія» (М., 1828) и «Слово въ недѣлю двадцать вторую» (ib., 1829).

Цалладій Еленопольскій (363 — 430) — уроженецъ Галатіи, въ 388 г. прибылъ въ Александрію, откуда потомъ удалился въ близъ лежащую пустыню, изъ которой переселился въ Вивелемъ. Въ 399 г. онъ избранъ въ епископа еленопольскаго въ Венеціи. Онъ былъ однимъ изъ друзей Златоуста, и когда святитель былъ сосланъ, ходатайствовалъ за него предъ императоромъ Гоноріемъ. По возвращеніи его на Востокъ, имп. Аркадій сослалъ его, какъ сторонника Златоуста, въ Сіену (Верхній Египетъ), откуда въ 408 г. онъ перемищенъ въ Антиною. Въ 412 г. онъ возвращенъ на свою ксеедру въ Еленополь; по просьбѣ Каппадокійскаго профета Лавса, въ 420 г. составилъ собраніе жизнеописаній святыхъ, которое въ честь сановника назвалъ *Лавсанъ* (см.). Подъ конецъ жизни онъ былъ епископомъ г. Аспуки въ Галатіи. Ему приписываютъ также составленіе біографіи Златоуста, но безъ достаточныхъ основаній.

Цалладій (въ мѣрѣ Павелъ Ивановичъ *Расселъ*) — митрополитъ СПб. и ладожскій, род. въ семьѣ священника нижегородской епархіи въ 1827 г., окончивъ курсъ нижегородской духовной семинаріи, поступилъ въ казанскую дух. академію, изъ которой выпущенъ магистромъ въ 1852 г. Былъ сначала учителемъ логики и психологіи въ нижегородской дух. семинаріи; овдовѣвъ, въ 1861 г. постригся въ монахи, вскорѣ возведенъ въ санъ архимандрита, въ 1863 г. инспекторъ сб. дух. семинаріи, въ которой 1864—66 годы состоялъ ректоромъ. Рукоположенный въ 1866 г. въ санъ епископа ладожскаго, П. въ 1869 г. епископъ вологодскій, затѣмъ тамбовскій (1873—76) и рязанскій (1876—82). Основатель общества миссіонерскаго противораскольничья Богородично-казанское въ Тамбовѣ и св. Василія Рязанскаго въ Рязани; въ Вологдѣ ввелъ выборное начало въ сферѣ благоучинныхъ, учредилъ здѣсь и въ Рязани эмеритальную кассу для духовенства, заботился объ образованіи дѣтей духовенства, сиротъ и пр. Былъ затѣмъ архиепископомъ казанскимъ, съ 1887 г. экзархъ Грузіи, съ 1892 г. митроп. с.-петербургскій и ладожскій и первенствующій членъ св. синода. Въ Грузіи П. заботился о реставраціи памятниконъ церковной старины, привелъ въ образцовый порядокъ грузинскую дух. семинарію, основалъ «Грузинскій Вѣстникъ» — мѣст-

ный церковный органъ и пр. Собраніе проповѣдей П. издано въ 1884 г. (СПб.).

Цалладій (Шьянковъ, † 1882 г.) — магистръ моск. дух. акад., профессоръ пермской семинаріи, съ 1844 г. священникъ, съ 1846 г. — иеромонахъ; послѣ инспекторства и ректорства въ семинаріяхъ, съ 1869 г. епископъ киевскій (викарій костромской епархіи), съ 1872 г. — саранульскій, съ 1877 г. — одонецкій. Извѣстны его сочиненія: «Обозрѣніе Пермскаго раскола» (СПб., 1863), «Толкованіе на псалмы» (1872, 2-ое изд., 1874), «Толкованіе на 12-ть малыхъ пророковъ».

Цалладій Роговскій — игуменъ Заиконоспасскаго монастыря, первый русскій докторъ философіи и богословія (1655—1703). Родился въ Тверской области приналь монашество въ Саввиномъ Вишерскомъ м-рѣ, служилъ иеродиакономъ при Леонтіи, епископѣ тамбовскомъ, въ 1685—87 г. учился въ богоявленской школѣ братьевъ Лихудовъ, въ 1687—98 г. жилъ за границей, въ 1700 г. былъ назначенъ игуменомъ Заиконоспасскаго м-ря и ректоромъ славяно-латинской академіи. Главный подвигъ П. путешествіе за границу, куда онъ поѣхалъ, можно думать, безъ разрѣшенія патріарха, съ исключительною цѣлью «совершеннаго ученія»; во время своихъ странствованій П. годъ провелъ въ Вильнѣ въ иезуитской школѣ, годъ въ сидезкомъ городѣ Нейссе, годъ въ Ольмюпѣ (гдѣ для поступленія въ иезуитскую школу долженъ былъ принять католичество), наконецъ, ради лучшаго ученія философіи и богословія онъ отправился въ Римъ; здѣсь въ теченіе семи лѣтъ П. прошелъ курсъ греко-уніатскаго училища и достигъ сана д-ра философіи и богословія. Изъ сочиненій П. до насъ дошло его замѣчательное «Исповѣданіе вѣры», написанное имъ послѣ возвращенія въ Россію по требованію патр. Адриана; въ этомъ сочиненіи онъ исповѣдуетъ свою вѣру, описываетъ отступленія отъ православія и излагаетъ погрѣшности римскаго ученія. Второе сочиненіе П. — его челобитная патр. Адриану. Третья переводная его работа «Исторія церковная» Каллиста Ксанфофула. П. приписываются 2 безымянныя сочиненія: «Описаніе Рима» (пресв. Фидаретомъ) и «Поученія на праздники господскіе и богородичныя», помѣщенные въ сборникъ Спасо-Ярославскаго м-ря (арх. Леонидомъ) О П. см. Надеждинъ, «П. Роговскій — первый русскій докторъ» («Сынъ Отечества», 1840, т. 4); Никольскій, «Русскіе выходы изъ заграничныхъ школъ въ XVII ст.» («Правосл. Обзорніе», 1861, № 2). Исповѣданіе и челобитная П. помѣчаны въ «Древней россійскій вивліопикъ» (т. 18).

Цалладій (въ мѣрѣ Павелъ Юрьевъ, ум. 1789 г.) — епископъ рязанскій. Нап.: «Поучительныя слова» (М., 1763) и «Хронологія, или показаніе дѣтъ отъ начала міра по 1778 г., раздѣленная на 7 вѣковъ» (М., 1777)

Цалладій, архим. — см. Каааровъ.

Цалладій Руталій (Palladius Rutilius Taurus Aemilianus) — римскій писатель. Съ его именемъ дошло сочиненіе о сельскомъ хозяйствѣ въ 14 книгъ («De re rustica libri XIV»), первая изъ которыхъ содержитъ общія предписанія и наставленія, а слѣдующія 12 представляютъ

Перечисленіе сельскихъ работъ по мѣсяцамъ года; послѣдняя трактуетъ въ стихахъ о разведеніи садовъ и посвящена нѣкоему Пасифилу, въ которомъ виднѣтъ префекта столицы 355 г. По Р. Хр. По своимъ религіознымъ воззрѣніямъ, П. раздѣляетъ христіанскія вѣрованія, что, впрочемъ, не мѣшаетъ ему упоминать очень часто Аполлона, Вахка и нимфы. Главнымъ источникомъ для П. послужилъ Колумелла (см.), также Витрувій и Гартілій Марціалъ. Слогъ сочиненія — отрывистый; авторъ самъ заявляетъ въ началѣ произведенія, что ему, сообразно излагаемому предмету, нѣтъ нужды заботиться о риторикѣ и краснорѣчій. Въ среднѣе вѣка сочиненіе П., благодаря своей скажотости и практическому распределенію матеріала, очень много читалось. Лучшая рукопись — Парижская № 6842, X в. Изданія въ коллекціи «Scriptores reusiticae» (послѣдняя обработка принадлежатъ Низару, Пар., 1842 г.). 1-ая и 14-ая книги изданы Шмиттомъ въ 1876 и 1877 гг. Характеристику П. см. у Е. Н. Ф. Мейер: «Geschichte der Botanik» (т. II, стр. 323).

славился своимъ главнымъ литературнымъ трудомъ, весьма цѣннымъ долгое время трактатомъ объ архитектурѣ («Quinto Libri dell'architettura», 4 т., 1776—83). О жизни и трудахъ этого художника писали Томасъ Теменца (1762), Антонио Магрина (1845), Дзанелла (1880), Л. Феррари (1880) и Барикелла (1880).

Палладіо (Андреа Palladio, 1508—80) — знаменитый итал. архитекторъ послѣдней поры эпохи Возрожденія. Въ своихъ постройкахъ отличался гениальною трактовкою архитектурныхъ формъ древне-римскаго зодчества и искусствомъ соблюдать гармонию въ распределеніи частей сооруженія. Главною ареною дѣятельности П. былъ его родной городъ, Венеція. Здѣсь находятся одно изъ его первыхъ по времени произведеній — базилика, начатая постройкою въ 1549 г. и замѣнившая собою старую городскую ратушу. Это грандіозное зданіе построено изъ мрамора, въ стилѣ Возрожденія; въ нижнемъ его этажѣ находится помѣщенія для магазиновъ, а въ верхнемъ — обширное зало засѣданій городского совѣта. Самымъ лучшимъ изъ дворцовъ, выстроенныхъ П., слѣдуетъ считать палаццо-Черегати (ок. 1566), въ которомъ оба этажа украшены полуколоннами мягкой, изящной формы. Въ настоящее время въ этомъ зданіи помѣщается городская музей. Меньшими достоинствами отличаются: палаццо-Тьене, въ которомъ художникъ чрезувычайно гнался за грандіозностью, палаццо-Барбарано (1570), обремененный излишними украшеніями, и палаццо-Вальморано (1566), страдающій изысканною эффектною. Изъ прочихъ произведеній П. въ Венеціи замѣчательны: Олимпійскій театръ, сооруженный въ стилѣ древнеримскихъ театровъ, видоизмѣненномъ сообразно вкусу эпохи Возрожденія, и находящаяся за городомъ такъ наз. Ротонда — купальное зданіе, обставленное четырьмя іоническими портиками. Кромѣ Венеціи, П. трудился въ Венеціи, гдѣ подъ конецъ своей жизни состоялъ архитекторомъ республики. Изъ его венеціанскихъ построекъ заслуживаютъ быть упомянутыми церкви Спасителя (li Redentore, 1576) и С.-Джорджо-Маджоре, вѣншая отгѣлка которой была окончена уже по смерти П. архитекторомъ Скампонія, а также недостроенный клуатръ монастыря дельа-Карта. Еще болѣе, чѣмъ практическою строительною дѣятельностью, П. про-

ставился своимъ главнымъ литературнымъ трудомъ, весьма цѣннымъ долгое время трактатомъ объ архитектурѣ («Quinto Libri dell'architettura», 4 т., 1776—83). О жизни и трудахъ этого художника писали Томасъ Теменца (1762), Антонио Магрина (1845), Дзанелла (1880), Л. Феррари (1880) и Барикелла (1880).

Палладіонъ (греч. Παλλάδιον, лат. Palladium) — у древнихъ грековъ и римлянъ названіе статуи богини Паллады, считавшихся великими святынями, обладаніе которыми составляло залогъ общественной безопасности и благополучія. Особенно знаменитъ П., хранившійся въ троянскомъ кремлѣ, по преданію, упавшій съ неба при Илѣ, по основаніи города Иліона. По свидѣтельству Аполлодора статуя, изображавшая богиню въ шлемѣ и латахъ, была деревянная, трехъ локтей вышины, съ прямыми, прижатыми одна къ другой, ногами (какъ на вѣкъ архаич. статуяхъ); въ правой рукѣ было поднято копье, въ лѣвой прялка. По другому преданію, Афина сдѣлала сама П. въ воспоминаніе о смерти дочери Тритона, Паллады, нечаянно умерщвленной при взглядѣ на изображеніе Горгона. Позднѣе, когда Электра пришла искать спасенія у П., Афина перенесла его въ Трою, гдѣ его нашелъ Илѣ, построившій для священной находки особый храмъ. Пока П. былъ въ Троѣ, городъ оставался цѣль и невредимъ. Зналъ силу этой святыни, Діомедъ съ Одиссеемъ унесли его тайкомъ изъ храма, благодаря измѣнѣ жены Антенора Фенно, послѣ чего Троя бымаѣзвзата безъ дальнѣйшихъ препятствій. Похитивъ П., герои передали его на сохраненіе Демофону, а этотъ перенесъ его въ Афины. Позднѣе многие города спорили изъ за чести обладанія этой святыней. Съ своей стороны, гор. Аргосъ хвалился, что настоящій троянскій П. находится въ немъ, а не въ Афинахъ. По другому сказанію, въ Троѣ имѣлось два П., которые Хриза будто-бы принесла Дардану въ предѣлахъ: одинъ изъ нихъ былъ похищенъ Одиссеемъ, а другой взять Энеемъ въ Италію, дабы служить оплотомъ величія основываемаго тамъ новаго города. Такимъ образомъ, Римъ обладалъ своимъ П. Онъ хранился сперва въ храмѣ Весты недостроеннымъ для глазъ народа, потомъ былъ перенесенъ Геліогабаломъ въ его храмъ Солнца. Изображеніе П. въ видѣ статуи архаическаго характера, по большей части съ копьемъ и щитомъ въ рукахъ, нерѣдко встрѣчается въ античномъ искусствѣ, преимущественно въ живописи вазъ и на рѣзныхъ камняхъ, въ снѣгахъ похищенія этой святыни изъ Трои. Въ настоящее время, слово П. употребляется для обозначенія вообще всякаго предмета, предъ которымъ благоговѣютъ, какъ предъ приносящимъ могущество, славу и счастье.

Палладіусъ (Peter-Esperzen Plad или Plade, 1503—60) — датскій богословъ, слодвижникъ Христіана Педерсена и Ганса Таусена, вводящихъ реформацію въ Данію; былъ профессоромъ при копенгагенскомъ унив., а впоследствии возведенъ въ санъ епископа. Провелъ 6 лѣтъ въ Виттенбергѣ въ близкомъ общеніи съ Лютеромъ и Меланктономъ и вернулся на родину съ рекомендаціей Бугенгагена. П. извѣстенъ богословскими сочинені-

ями и проповѣдями, собранными въ одну книгу «*Visitatsbog*»; проповѣди были главнымъ образомъ предназначены для назиданія священниковъ, отличавшихся въ тѣ времена крайнимъ невѣжествомъ и дѣвно. П. перевелъ на датскій языкъ катехизисъ и требникъ, составленные Лютеромъ, которыми и пользуются въ Дании до сихъ поръ. П. Г.—ль.

Паллантъ (*Pallant*): 1) гигантъ, побѣжденный Аеинной, кожей котораго богиня покрыла свой щитъ. 2) Одианъ изъ Титановъ, сынъ Крідя, супругъ океаниды Сплексы. 3) Сыпь Ликаона, дѣвъ царя Эвандра, царь Аркадіи. 4) Сынъ Эвандра, союзникъ Энея, убитый Турпомъ. 5) Вольноотпущенникъ матери Клавдія, Антонія, имѣвшій громадное вліяніе при Клавдіи, какъ управляющій его финансами (*a rationibus*) и раздѣлявшій свою власть съ двумя другими вольноотпущенниками императора — Каллистомъ и Нардиссомъ. Мессалина была сообщницей въ продѣлкахъ любимцевъ императора, хотя позднѣе стада недовѣрчиво относиться къ нимъ, вслѣдствіе ихъ алчности. По устраненіи Мессалины, Клавдій женился на своей племянницѣ Агриппинѣ; бракъ этотъ былъ заключенъ по совѣту П.; по его же совѣту былъ усыновленъ императоромъ Домиціемъ Нерономъ. Насколько сильно было вліяніе П., видно изъ того, что сенатъ предоставилъ П. знаки преторскаго достоинства и отпустилъ ему сумму въ 15 милліоновъ сестерцій, при чемъ ему была объявлена благодарность за то, что онъ, потомокъ Аркадіскихъ царей (см. Паллантъ, 3), соблаговолилъ сдѣлаться слугою императора. Сенатское постановленіе было начертано на мѣдной доскѣ и прибито къ статуѣ божественнаго Юлія. По вступленіи на императорскій престолъ Нерона, П., какъ сообщникъ Агриппины, выступилъ противъ Бубры и Сенеки; но молодой императоръ лишилъ его важнаго поста, которое онъ занималъ при Клавдіи. Въ томъ же году его обвинили въ соучастіи, съ Бурромъ, въ заговорѣ, но оправдали, благодаря содѣйствію Сенеки. Умеръ П. въ 62 г., какъ передаютъ — отъ яда, поднесеннаго ему по приказанію Нерона, который давно жаждалъ овладѣть богатствомъ наследствомъ вольноотпущенника. Н. О.

Палланца (*Pallanza*) — городъ въ итальянской провинціи Новара, на берегу Лаго Маджоре, въ живописной мѣстности, защищенной горами. Зима климатическая станція. Климатъ мягкій, сухой; средняя температура: сентябрь 19,8°, П., октябрь 13,1°, ноябрь 8,0°, декабрь 5,1°, январь 2,9°, февраль 6,4°, мартъ 7,6°, апрель 13,4°, май 17,7°. Суточныя колебанія ничтожны. Показанія такія же, какъ для Мерана и Монте. Лучшее время — сентябрь и октябрь (виноградное дѣченіе). Возможно зимовка для больныхъ хроническими катаррами дыхательныхъ путей, чаптокою. Теплыя ванны. Жизнь не дорога. Театръ, прекрасныя сады, красивыя виллы, электрическое освѣщеніе. Гимназія и техническое училище. 4241 жит.

Паллантія (*Pallantia*) — дочь царя Эвандра, переселившася, по преданію, изъ Аркадіи къ Тибру.

Паллантъ, *Паллана* — р. на зап. берегу Камчатки, течетъ изъ оз. Палланскаго и впадаетъ въ Охотское море. Длина до 60 в. Въ 5 в. ниже истока изъ озера на рѣкѣ пороги Шилланы, давшій рѣкѣ свое названіе.

Палласово желѣзо — см. Метеориты (XIX, 168).

Палластури (*Pallastunturi*) — высокая (до 858 м.) гора сѣв. Финляндіи въ хребтѣ Оунаселькз (см.).

Палласъ (Петръ-Симонъ) — знаменитый путешественникъ и натуралистъ, род. въ Берлинѣ 22 сент. 1741 г., сынъ врача и предназначался отцомъ на ту же профессію, но увлекся естествознаніемъ. Защитилъ докторскую диссертацию въ 1760 г. Затѣмъ проводилъ въ порядкѣ естественноисторической коллекціи въ Лейденѣ и посѣтилъ Англію съ цѣлью изученія ботаническихъ и зоологическихъ коллекцій. При этомъ опубликовалъ работы «*Elenchus zoophytorum*» (Гаага, 1766), «*Miscellanea zoologica*» (Гаага, 1766). Затѣмъ вернулся въ Берлинъ, гдѣ написалъ «*Spicilegium zoologica*» (Б., 1767—1804, 2 т.). Въ это время приглашенъ имп. Екатериной II въ Сиб. въ качествѣ адъюнкта академіи наукъ и коллегии ассессора. По ея же указу предпринялъ путешествіе на Кавказъ и въ Закаспійскій край съ Соколовымъ, Зуевымъ и Рычковымъ (съ 21 іюня 1768 г. до 30 іюня 1774 г.). Результаты поѣздки — его многочисленныя произведенія, какъ: «*Reise durch verschiedene Provinzen des Russischen Reichs in den Jahren 1768—73*» (СПб., 1871—76), «*Sammlungen histor. Nachrichten über die Mongol. Völkerschaften*» (СПб., 1776—1801), «*Neue Nordische Beiträge zur physikal. und geograph. Erd- und Volkerbeschreibung, Naturgeschichte und Oekonomie*» (СПб. и Лпц., 1781—96, 7 т.) и т. д. Коллекціи, собранныя во время этого путешествія, легли въ основу коллекцій академической кунсткамеры, а часть ихъ попала въ берлинскій унив. Въ 1777 г. назначенъ членомъ топографическаго отдѣла Россійской имперіи, 1782 — коллега совѣтникомъ, 1787 — историографомъ адмиралтейской коллегіи. Въ 1793—94 г. изучалъ климатологію на югѣ Россіи и для описанія климата Крыма въ 1796 г. былъ командированъ въ Симферополь. Въ 1810 г. вернулся въ Берлинъ, гдѣ и умеръ 8 сент. 1811 г. Въ своихъ многочисленныхъ печатныхъ работахъ (всѣхъ ихъ болѣе 170; полный перечень ихъ съ подробными заглавіями всѣхъ изданій приводится Ѳ. П. Кепеномъ въ «*Журн. Мин. Нар. Провс.*», 1895, апр., стр. 386—437) П. является какъ путешественникъ, зоологъ, ботаникъ, палеонтологъ, минералогъ, геологъ, топографъ, географъ, медикъ, этнологъ, археологъ, филологъ, даже сельскій хозяинъ и технологъ. И не смотря на такое разнообразіе специальностей, онъ не былъ поверхностнымъ ученымъ, а былъ настоящимъ энциклопедистомъ. Насколько серьезны и глубоки были его понятія по зоологіи, можно видѣть изъ того, что онъ во многомъ опередилъ ученыхъ того времени на дѣло столѣтіе. Достаточно указать слѣд. примѣры. П. указалъ уже въ 1766 г., что строгое разграниченіе животныхъ и растений невозможно и выдѣлилъ зоофитовъ изъ типа червей; въ 1772 г.

онъ высказался за возможность происхожденія нѣсколькихъ близкакъ между себою видовъ отъ общаго родоначальника; въ 1780 г. П. первый указалъ, что чрезвычайная измѣнчивость нѣкоторыхъ животныхъ, напр. собакъ, обусловливается происхожденіемъ отъ нѣсколькихъ отдѣльныхъ видовъ. По геологій точно также у П. впервые можно найти указание на послѣдовательность геологическихъ наслоеній (1777). При описаніи животныхъ П. применялъ уже методъ точныхъ измѣреній ихъ размѣровъ (1706) и обращалъ вниманіе на ихъ географическое распространеніе (1767). Во время поѣздокъ по юго-вост. степямъ, онъ подмѣтилъ слѣды прежняго высокаго стоянія уровня Каспійскаго моря и довольно точно опредѣлилъ часть древнихъ его береговъ. Въ качествѣ филолога, П. редактировалъ «Linguarum totius Orbis vocabularia comparativa. Sectio Linguae Eur. et Asiae complexa» (СПб., 1786—89, 2 части). Также редактировалъ онъ первый томъ (6 вып.) естественноторжественскаго журнала «Stralsundisches Magazin» (В. и Стральз., 1767—70). Кромѣ упомянутыхъ сочиненій важнѣйшія: «Mémoires sur la variation des animaux» («Acta Acad. Petrop.», 1780), «Flora Rossica» (СПб., 1874—88, 2 ч.), «Icones Insectorum praesertim Rossiae Sibiriaeque peculiarium» (Эрлангенъ, 1781—1806, 4 вып.), «Dissertatio inauguralis de infestis viventibus intra videntia» (Lugduni Batavorum, 1760), «Zoographia rosso-asiatica» (СПб., 1811, 3 т.), «Novae species Quadrupedum e Glirium ordine» (Эрланг., 1778), «De ossibus Sibiriae fossilibus, cranіis praesertim Rhinocerotum atque Bufalorum, observationes» («N. Comment. Acad. Petrop.», XII, 1768), «Illustrationes plantarum imperfecte vel nondum cognitatarum», Лпп., 1803), «Species Astragalorum descriptae et iconibus coloratis illustratae» (Лпп., 1800), «Observations sur la formation des montagnes et sur les changements arrivés au Globe, particulièrement à l'égard de l'Empire de Russie» («Act. Acad. Petrop.», 1777), «Tableau physique et topographique de la Taunide» («N. Act. Acad. Petrop.», X, 1792), «Merkwürdigkeiten des Morduanen, Kasaken, Kalmücken, Kirgisen, Baschkiren etc.» (Франкфуртъ и Лпп., 1773—77, 3 т.), «Bemerkungen auf einer Reise in die südlichen Statthaltertschaften des Russ. Reichs in d. J. 1793 u. 1794» (Лпп., 1799—1801). На русскій языкъ переведены: «Топографическое описаніе Таврической области» (СПб., 1795); «Путешествіе по разнымъ провинціямъ Россійскаго государства» (СПб., 1773—1788; первая часть вышла вторымъ изданіемъ въ 1809 г.); «Описаніе растений Россійскаго государства, съ ихъ изображеніями» (СПб., 1736); «Сравнительные словари всѣхъ языковъ и нарѣчій, собранные десницею Высочайшей Особы (императрицею Екатериною II)» (СПб., 1787—1789).

Паллеске (Эмиль Pallese)—нѣм. писатель (1823—80); былъ актеромъ и затѣмъ въ разныхъ городахъ Германіи (также и въ СПб.) съ громаднымъ успѣхомъ декламировалъ Шекспира и Фрида Рейтера. Его перу принадлежитъ одна изъ лучшихъ біографій Шиллера: «Schillers Leben u. Werke» (12 изд.,

1886). Нап. также «Die Kunst des Vortrags» (2 изд., 1884) и трагедіи: «König Monmouth», «Achilles» и «Oliver Cromwell».

Паллійи (Pallium)—римское названіе для верхней греческой одежды, какъ то гиматій, фараса, хлены, пеллоса, кистиды, хламиды, трибона и т. д. Отъ слова pallium происходитъ прилагательное palliatus въ значеніи греческій, въ противоположность togatus (= римскій); оба прилагательныя—эпитеты комедій съ содержаніемъ изъ греческой и римской жизни. Консервативные римляне считали недостойнымъ для себя носить П.

П.—шерстяной плащъ, который съ IV в. получили на Востокѣ при посвященіи всѣ епископы, какъ символъ пастыря, несущаго на плечахъ овицу. На Западѣ П. носили римскіе епископы и могли передавать его другимъ въ знакъ отличія. Съ VIII в. П. стали знатно митрополитскаго достоинства, но вмѣстѣ съ тѣмъ сохранилось право римскаго папы передавать его, какъ почетное отличіе, и епископамъ. Для архиепископовъ обладаніе П., полученное послѣ уплаты извѣстной таксы, есть непрѣмное условіе отпращенія *jura ordinis* и *jus jurisdictionis*. Такое же значеніе имѣетъ онъ для митрополитовъ. П. принадлежитъ только опредѣленному лицу, можетъ быть носить имъ только въ своей епархіи, въ церкви, во время праздничной торжественной службы (папа носитъ паллій при всѣхъ церковныхъ службахъ и всюду) и погребается вмѣстѣ съ владѣльцемъ. П. представляется изъ себя бѣлый шерстяной воротничъ, надѣваемый поверхъ священническаго облаченія, шириною въ 3—4 палла, съ двумя полосами, ниспадающими на грудь и спину; онъ украшенъ шестью черными крестами. П. изготовляются монахинями м-ря св. Анны въ Римѣ изъ шерсти овцы, освѣщенной 21 января; 28 июня папа благословляетъ его, въ слѣдующую ночь его возлагаютъ на гробницу св. Петра, затѣмъ онъ хранится въ особомъ помѣщеніи надъ каедромъ св. Петра.

Паллоръ и Палоръ (страхъ и трепетъ)—дренеримскія божества. При Тулль Гостилій, по преданію, въ честь ихъ были воздвигнуты два святилища, въ воспоминаніе о воинственномъ царствованіи. Вѣроятно эти божества, какъ олицетворенія паническаго страха, сложились въ связи съ вѣрованіемъ въ Фавна и Сильвана, которые наводятъ страхъ на людей во время мира и войны. Позднѣе ихъ отождествили съ греч. божествами Аѳросъ и Фобосъ. Равог—собственно богъ состоянія ужаса, Pallor—олицетвореніе внѣшнихъ признаковъ этого состоянія. На монетахъ Палоръ представляется въ образѣ испуганнаго человека съ рѣдкой бородой и вставшими дыбомъ волосами, Паллоръ—въ дѣтской одеждѣ, съ испуганнымъ выраженіемъ и свѣсившимися волосами.

Пало дель Колле (Palo del Colle)—гор. въ итал. провинціи Бари; замокъ; 11 тыс. жителей; винограднѣ, миндальныя и масличныя плантаціи.

Паламино-и-Веласко (донъ-Антоніо Palomino y Velasco, 1653—1725)—испанскій живописецъ и историкъ искусства. Въ началѣ приготавлился къ ученой дѣятельности и

учился въ кордовскомъ университетѣ, но потомъ (съ 1672 г.), подъ влияніемъ живописца Вальдеса Леаля, посвятилъ себя искусству. Въ 1678 г. онъ расписалъ потолокъ въ покояхъ королевы, въ мадридскомъ дворцѣ, а затѣмъ, получивъ въ 1688 г. званіе придворнаго живописца, принималъ участіе въ изготовленіи удивныхъ декораций по случаю вѣзда королевы Маріи-Анны Нейбургской. Кромѣ того имъ были исполнены, по порученію Луки Джордано, эскизы для росписи Эс.ориала. Переселившись въ 1697 г. въ Валенсію, П. написалъ для церкви С.-Хуанъ-дель-Меркадо фрески, изображающія сцены изъ жизни Іоанна Крестителя и Іоанна Богослова; затѣмъ, въ 1712 г. имъ были исполнены живописи въ куполѣ ризницы картезианскаго монастыря въ Гренадѣ и надпрестольный образъ для кордовскаго собора. Въ 1714—1724 г. П. издалъ «El museo pictórico» — сочиненіе, заключающее въ себѣ руководство къ живописи, а послѣ его смерти появился составленный имъ сборникъ біографій живописцевъ («Las vidas de los pintores»), положившій основаніе исторіи испанскаго искусства. Произведенія П., отличающія умѣлою композиціею, неважны въ отношеніи колорита, который особенно безсильнъ и мало-гармониченъ въ его фрескахъ.

Паломникъ — старинное названіе странниковъ-богомольцевъ, ходившихъ на поклоненіе Св. мощамъ и приносившихъ отсюда на родину вѣтку пальмы. Въ до-Петровской Руси П. назыв. также описанія хожденій къ св. мѣстамъ. См. Паломничество.

Паломничество. — Вѣрованіе, что молитва болѣе дѣйствительна въ определенныхъ мѣстностяхъ, имѣющихъ то или иное отношеніе къ божеству, было свойственно уже народамъ классическаго міра. Греки и римляне предпринимали путешествія къ отдаленнымъ храмамъ, германцы стекались къ священнымъ роуамъ. Іудеи въ великіе праздники ежегодно странствовали въ Іерусалимъ. Въ христіанскомъ мірѣ П. въ страну, гдѣ совершались божественныя дѣянія Спасителя, вошли въ обыкновеніе въ IV в., главнымъ образомъ — подъ влияніемъ примѣра св. Елены, путешествіе которой къ св. мѣстамъ привело къ воздвигенію Креста Господня. Уже въ IV в. мы встречаемся съ путеводителями къ Св. Землѣ (Бордосскій путникъ 333 г., изд. во 2-мъ выпускѣ «Правосл. Палестинскаго Сборника») и описаніями П. (хожденіе безымянной паломницы конца IV в., изд. И. В. Помяловскимъ въ 20-мъ вып. «Правосл. Палестинскаго Сборника», СПб., 1880). Въ концѣ IV в. отцы церкви (Григорій Нисскій) изъ соображеній нравственнаго свойства ополчились противъ увлеченія П., но вскорѣ оно признано было церковью дѣломъ богоугоднымъ. Крестовые походы (см. Походы крестовые) по существу были грандиознымъ, массовымъ паломничествомъ. Западная церковь различала великое (peregrinationes primariae) и малое паломничество (peregrinationes secundariae). Къ первому, сверхъ паломничества къ Святому Гробу, относили и путешествія въ Римъ (Limina apostolorum), Компостеллу (XV, 907) и Лорето (XVIII, 15), подъ вторымъ разумѣли посѣ-

ніе мѣстныхъ отечественныхъ святыхъ. То или другое П. церковь стала налагать какъ епитимію, а съ XIII в. и свѣтскіе суды Зап. Европы стали приговаривать къ П. убійцы. Впрочемъ, въ XIV и XV вв. свѣтскіе суды отказались отъ наложенія большого П., ограничиваясь малымъ, но за то неоднократнымъ. Постепенно стали допускаться дальнѣйшія смячченія: знатный господякъ могъ себя замѣнить слугою или наемникомъ. Образовались даже свѣтскіе цехи профессиональныхъ наемныхъ паломниковъ (въ Германіи называемыхъ *Sonnweeger*), которые вскорѣ сильно размножились, такъ какъ этотъ своеобразный промыселъ оказался весьма прибыльнымъ. Въ XVI в. и общины снаряжали на свой счетъ паломниковъ. П. особенно усилилось въ XIV в., когда выяснилось, что мусульманскія власти относятся къ христіанскимъ паломникамъ дружжелюбно, взиная съ нихъ лишь извѣстную подать, а оживленныя сношенія Венеціи съ Левантомъ доставляли возможность въ 6—8 мѣсяцевъ совершить П., которое до тѣхъ поръ считалось предпріятіемъ весьма продолжительнымъ и крайне опаснымъ. Чтобы предпринять П., требовалось предварительное разрѣшеніе духовныхъ властей, которое въ концѣ XV в. давалось подъ условіемъ платежа извѣстной пошлины въ пользу папы. Пунктомъ отравленія служила Венеція (впослѣдствіи — и Марсель), гдѣ паломники запасались путеводителемъ (извѣстнѣйшій изъ нихъ — «*Peregrinationes Terrae Sanctae*», Венеція, 1491), отпускали бороду и облачались въ паломническую одежду — каплги (XIV, 25), коричневый или сѣрый плащъ, греческую шляпу съ весьма широкими полями, обыкновенную украшенную раковинами; клоуа (XV, 442), сума и бутылка (выдолбленная тыква) дополняли паломнической нарядъ. Къ плащу и шляпѣ паломника прикрѣпляли красный крестъ. Въ Венеціи паломникъ заключалъ контрактъ съ судохозяиномъ (патронъ), который обязывался не только перевезти его въ Св. Землю и обратно, но и сопроводять его въ странствіяхъ по св. мѣстамъ, доставлять ему во время всего пути пищу и защиту, платить за него подати мусульманскимъ властямъ и т. п. Въ Венеціи существовалъ извѣстный надзоръ за судохозяевами, занимавшимися перевозкою пилигримовъ; такъ, въ XV в. существовало постановленіе, въ силу котораго судно, на которомъ перевозились паломники, не могло въ тоже время служить для торговыхъ цѣлей. Посѣщенія святыхъ мѣстъ западные паломники предпринимали съ Сиона процессіями, во время которыхъ пѣли духовныя пѣсны. Не одна только религіозная ревность, стремившаяся къ поклоненію мѣстнымъ, бывшимъ свидѣтелями Страстей Господнихъ, привлекала паломниковъ въ Іерусалимъ. Были среди нихъ и дворяне, искавшие посвященія въ рыцари у Гроба Господня, и политическіе и военные агенты королей, скрывавшіеся подъ скромнымъ плащемъ паломника, и авантюристы, искавшіе окултическыхъ знаний на чудодѣйственномъ Востокѣ, и ученые изслѣдователи (Юстусъ Теделлусъ и Вильгельмъ Дюстель, по порученію франц. короля Фран-

циска I, собирали въ Палестинѣ рукописи для парижской бібліотеки), и, наконецъ, купцы, посѣщавшіе Палестину съ торговыми дѣлами. Среди послѣднихъ съ XVI в. было особенно много англичанъ и голландцевъ. Реформація нанесла рѣшительный ударъ П. Въ католическихъ странахъ и въ настоящее время совершаются П., хотя и въ несравненно меньшихъ размѣрахъ, чѣмъ въ Россіи. Въ 1881 г. во Франціи стали ежегодно организовывать паломнической караванъ въ Св. Землю, придавая ему характеръ приношенія покаянія за преступленія республиканскаго правительства противъ церкви; въ составъ такого каравана, численность котораго нерѣдко доходила до 300—400 чел., входятъ лица бѣлаго духовенства и зажиточные люди ультрамонтанскаго настроенія. Съ конца 1870-хъ годовъ такіе же нѣмецкіе караваны устраиваются францискацами въ Вѣнѣ и Мюнхенѣ.

Въ Россіи П. въ Св. Землю начались уже въ первый времена русскаго христіанства. Ок. половины XI в. былъ въ Палестинѣ дмитріевскій игуменъ Варлаамъ (1062). Изъ вопросовъ Киріака новгородскому епископу Нифонту видно, что къ XII в. страсть къ П. до того распространилась, что церковная власть находила нужнымъ воздерживать не въ мѣру ревностныхъ паломниковъ, у которыхъ, повидимому, составлялось представление, что П. необходимо для дѣйствительности душевнаго спасенія. Даже у перваго русскаго паломника писателя игумена Даниїла (начала XII в.) находимъ косвенное неодобреніе П., онъ осуждаетъ тѣхъ, которые въ своихъ странствіяхъ «возносятся умомъ своимъ, яко нѣчто добро створивше, и поугубяютъ мзду труда своего», тогда какъ, оставаясь дома, можно лучше послужить Богу. Надо думать, что уже въ эту отдаленную эпоху стали складываться типъ «каликъ переходяго» (XIV, 27), который ходилъ въ Царьградъ, на Аѳонъ, въ Иерусалимъ, потомъ странствовалъ по отечественнымъ святынямъ и, наконецъ, превращалъ это странничество въ профессию. Трудность и опасность пути заставляла паломниковъ собираться въ «дружины». Совершая свой путь, главнымъ образомъ, черезъ Константинополь, древне-русскіе паломники заимствовали у западныхъ пилигримовъ костюмъ. Калики сыграли на Руси огромную роль въ распространеніи легендъ и апокрифической литературы. Въ небогатой древне-русской письменности крупное значеніе имѣли и описанія «хожденій» въ Св. Землю, оставленные нѣкоторыми паломниками. Первымъ русскимъ паломникомъ-писателемъ является Даниїль-мнихъ (X, 90), вторымъ—новгородскій архіеписк. конца XII вѣка Антоній (I, 858), ограничившійся, впрочемъ, царьградскими святынями. Около 1350 г. совершилъ П. новгородскій мнокъ Стефанъ, который описалъ яви, вѣрнѣе, перечислилъ (изд. у Сахарова, «Сказанія», т. II) царьградскія святыни. Описаніе путешествія его въ Иерусалимъ до насъ не дошло. Къ 70-мъ годамъ XIV стол. относятся «хожденіе архим. Агреееня обители пресв. Богородицы», повидимому, смоленской (изд. архим. Леонидомъ въ 48 вып. «Правосл. Палест. Сборника», СПб.

1896). Это первый послѣ Даниїла паломникъ, оставившій намъ свое хожденіе въ Иерусалимъ. Къ Даниїлу Агреееній примыкаетъ и по своему древнему и образному языку (просторѣчью), по полнотѣ и систематичности изложенія, по-скаго на себѣ печать свѣжести и внимательнаго изученія описываемыхъ мѣстъ и предметовъ. За нимъ слѣдуетъ диаконъ Игнацій Смолянскій (XII, 782), ходившій въ концѣ XIV в. въ Константинополь, Иерусалимъ и на Аѳонъ. На ряду съ паломниками-писателями XIV в. долженъ быть поставленъ новгородскій архіепископъ Василій (V, 582), правда, не оставившій описанія своихъ странствій, но несомнѣнно съ Востока вынесшій свое посланіе о земномъ раѣ. Въ составъ паломнической литературы XIV в. входитъ еще «Бесѣда о святыхъ и другихъ достопамятностяхъ Царьграда», изд. Л. Н. Майковымъ въ его «Материалахъ и изслѣдованіяхъ по старинной русской литературѣ» (СПб., 1890). Нравоучительная часть «Бесѣды» вѣроятно взята изъ переведена изъ какого нибудь греч. путеводителя, но самыя описанія святыхъ, повидимому, составляютъ русское сочиненіе. Съ XV в. число путешествій возрастаетъ, и они становятся разнообразнѣе. Типъ разказовъ остается еще прежній, но условія странствій измѣнились, и паломникъ по необходимости вдается въ подробности о самомъ путешествіи, которыя въ прежнее время всего чаще умалчивались. Первый по времени странникъ XV в., описавшій свое путешествіе, былъ тропицкій иеродиаконъ Зосима (XII, 686), ходившій въ 1420 г. въ Царьградъ, Аѳонъ и Иерусалимъ. Зосима довѣрчиво относился къ тому, что разказывали и показывали хитрые греки (сѣкира Ноя, трапеза Аврамова); не искусный книжникъ, онъ повторялъ иногда чуждыя фразы изъ паломника Даниїла, но такое списываніе было тогда общимъ правиломъ. За «ксеносомъ» Зосимы слѣдуетъ «хожденіе священноинокъ Варсонофія къ святому граду Иерусалиму», открытое Н. С. Тихонравовымъ въ 1893 г. въ рукописи первой четверти XVII в. Оно содержитъ въ себѣ описаніе двухъ хожденій: одного, совершеннаго въ 1456 г. въ Иерусалимъ изъ Кіева черезъ Вѣлгородъ, Царьградъ, Кипръ, Триполи, Бейрутъ и Дамаскъ, и второго, совершеннаго въ 1461—1462 гг. черезъ Вѣлгородъ, Даміетту, Египетъ и Синай, и издано въ 45-мъ вып. «Правосл. Палест. Сборника» (М., 1896). Варсонофій—первый изъ русскихъ паломниковъ-писателей, описавшихъ св. гору Синайскую. Послѣ него изъ паломниковъ до-Петровской Руси описали Синай только Позняковъ съ Коробейниковымъ и Вас. Гагара, но описаніе Варсонофія, по точности и обилію приводимыхъ данныхъ, далеко превосходитъ эти послѣднія. Почти одновременно съ Варсонофіемъ, въ 1465—66 гг., странствовалъ по св. мѣстамъ гость (купецъ) Василій, начинающій свой разказъ прямо съ Брусы (изд. архимандритомъ Леонидомъ въ 6-мъ вып. «Православнаго Палестинскаго Сборника», СПб., 1884). Къ памятникамъ паломнической литературы XV в. причисляютъ «Сказаніе Епифанія мниха о пути въ св. градъ Иерусалимъ», относимое къ 1415—17 гг. и

представляющее собою простой перечень городов по пути от Великого Новгорода до Иерусалима, съ указанием разстояній между ними; авторомъ его считаютъ Епифанія Премудраго (XI, 666); изд. въ 15-мъ вып. «Православнаго Палестинскаго Сборника». Съ половины XV в. въ нашемъ паломничествѣ совершается какъ-бы переломъ. Уже прежніе «паломники» полны жалобъ и негодованія на притѣсненія «срацивъ» и «злыхъ араповъ». Взятіе Константинополя турками окончательно предало христіанскія святыни Востока въ руки невѣрныхъ. Въ тоже время у русскихъ людей возникло, и съ теченіемъ времени все сильнѣе разрасталось, представление о великомъ значеніи ихъ собственнаго государства, которое оставалось единственнымъ православнымъ царствомъ, хранящимъ и самое чистое преданіе восточнаго православія, тогда какъ греки ослабѣли въ вѣрѣ. Ученикъ и биографъ Сергія Радонежскаго, Епифанія Премудрый, въ началѣ XV вѣка ставитъ ему въ особенную похвалу, что онъ «не выиска царствующаго града, шъ Святыя Горы, или Иерусалима, или же азъ океанный», но находилъ святость во внутреннемъ исканіи Бога. Нѣсколько позднѣе Пахомій Сербинъ въ житіи того же Сергія (около 1440 г.) подчеркиваетъ то обстоятельство, что русский великій подвижникъ «возсіялъ не отъ Иерусалима или Сиона», а благочестіе свое воспиталъ именно «въ великой русской землѣ». Съ ослабленіемъ П. на Востокъ надолго исчезаютъ изъ нашей письменности и паломническія записки. Лишь во второй половинѣ XVI в. вновь появляются хожденія. Всего чаще это результаты, такъ сказать, официальныхъ П., писанія людей, которые посылаемы были моск. правительствомъ на Востокъ съ порученіями и милостынею. Сюда, прежде всего, относится хожденіе въ 1558—61 г. купца Василія Познякова (см.). Его описаніе иерусалимскихъ и синайскихъ святыхъ цѣликомъ вошло въ знаменитое «Хожденіе Трифона Коробейникова» (XVI, 307) — наиболѣе распространенное произведеніе паломнической литературы, которое съ конца XVI в. и понинѣе осталось въ народномъ чтеніи, заслонивъ все, что ему предшествовало, и не уступая своего мѣста никакимъ новымъ описаніямъ св. мѣстъ. Официальному порученію обязанъ своимъ происхожденіемъ и извѣстный «Просквинитарій» Арсенія Суханова (II, 170). По побужденіямъ личнаго благочестія совершали свои хожденія паломники-пастедаи Вас. Гагара (VII, 767) и Иона Маленкій (XIII, 745). Ими заканчивается рядъ паломниковъ-писателей до-Петровской Руси *); но древне-русскій типъ паломническаго хожденія дожилъ до XVIII в. Паломники 1704 г. іеромонахи Макарій и Сильвестръ («Путникъ» ихъ изд. архим. Леонидомъ въ

«Чтеніяхъ Общ. Исторіи и Древн.», 1873, т. III) много взяли цѣликомъ изъ Трифона Коробейникова. Путешественникъ 1710—1711 г., старообрядческій священникъ Лукьяновъ (XVIII, 101), уже болѣе разказываетъ о своихъ личныхъ впечатлѣніяхъ. Изъ весьма немногихъ другихъ паломниковъ писателей первой четверти XVIII в. выделяется посадскій Нечаевъ (XX, 954). Новое, болѣе сознательное и критическое изученіе православнаго Востока открываетъ собою знаменитый пѣшеходецъ Григоровичъ-Барскій или Василій Кіевскій (V, 580), но, главнымъ образомъ, это изученіе принадлежитъ XIX ст. Отъ середины XVIII в. до насъ дошло описаніе путешествія инока Мотронійскаго монастыря Серапіона, 1749—51 г. (ср. ст. архим. Леониды въ «Чтеніяхъ Общ. Исторіи и Древностей», 1873, т. III). Царствованіе Екатерины II, съ ея продолжительными войнами съ Турціей, мало благоприятствовало П. русскихъ людей на Востокъ. За исключеніемъ записокъ С. Пашеева (см.), случайно посѣтшаго Назаретъ, къ этой эпохѣ относятся лишь путешествія иноковъ Саровской пустыни Игнатія (изд. въ 36-мъ вып. «Правосл. Палестинскаго Сборника», СПб., 1891) и Мелетія (XIX, 22). Къ началу XIX ст. относятся путешествія Бронникова (IV, 722), «Путевыя записки братьевъ Вешняковъ и мядыскаго купца Мих. Новикова» (M., 1813) и анонимныя записки, напечат. въ «Сѣверныхъ Цѣлѣтахъ» на 1826 г. и принадлежавшія Д. В. Дашкову. Изъ русскихъ палестинщиковъ XIX в. св. Землю въ чистствѣ паломниковъ посѣщали А. Н. Муравьевъ, А. С. Норовъ, архим. Леонидъ, А. В. Елисѣевъ, Т. И. Филиповъ (см. эти имена). Въ XIX в. удобства и безопасность путей сообщенія привели къ сильному росту русскаго П. въ св. Землю. Въ концѣ прошлаго вѣка ежегодное число русскихъ паломниковъ въ Иерусалимъ рѣдко превосходило нѣсколько десятковъ, въ 1820 г. оно уже доходило до 200, а въ 1840-хъ годахъ до 400, въ 1859 г. до 950, въ 1866 г. до 1098 чел., въ 1869 г. до 203, въ 1870-хъ гг. сократилось до 1500 чел., въ 1890 г. вновь возросло до 2009, въ 1899 г. достигло 3817, въ 1896 г. 4852 чел. Подавляющее большинство русскихъ паломниковъ принадлежить къ простонародью; болѣе половины ихъ пользуется «паломническими книжками», выдаваемыми «Православнымъ Палестинскимъ Обществомъ» (см. Палестина, стр. 625). Помимо Палестины, русскіе богомольцы, предпринимающіе П. за предѣлы Россіи, направляются на Афонъ и въ итальянскій городъ Бари, гдѣ покоятся мощи Николая Чудотворца. О паломничествѣ у мусульманъ см. Хаджажъ. Ср. Röhrich und Meisner, «Deutsche Pilgerreisen nach dem heiligen Lande» (B., 1880—тексты); Röhrich, «Deutsche Pilgerreisen nach dem heiligen Lande» (Gota, 1889); Пыпинъ, «П. и путешествія въ старой письменности» («Вѣстникъ Европы», 1896, № 8).

Паломъ—золотой и серебряный вѣсъ съ подраздѣленіями во французской Остиндіи—33,993 гр.

Палось де ла Фронтера (Palos de la Frontera) — гор. въ испанской провинціи

* Изданный А. С. Петрушевичемъ «Путникъ о градѣ Иерусалимѣ, составленный галицко-русскимъ между 1597—607 гг.» (Львовъ, 1872) оказывается переводомъ греч. просквинтарія (путеводителя), изд. въ 26-мъ вып. «Правосл. Палест. Сборника» (СПб., 1890). Мелетій Смотринскій (XIX, 23) составилъ «Антологию» моему странствованію на Востокъ», которая была напечат. въ Деряжковомъ монастырѣ въ 1628 г.; въ переводѣ на современнаго русскій языкъ издали Іезуитомъ Мартыновымъ (Лид., 1803).

Гуэльвы, на р. Рио Тинто, недалеко от впадения ея въ Кадикскій заливъ; въ среднѣ вѣка извѣстенъ былъ своей хорошей гаванью, откуда Колумбъ отплылъ 3 августа 1492 г. для открытій Новаго Свѣта.

Палота: 1) *Rákosy P.* (мадьяр. Rákos Palota)—мѣстечко въ Пештскомъ комитатѣ въ Венгріи; излюбленное дачное мѣсто; населеніе (около 5000 чел.) мадьярское. 2) *Варъ П.* или *Веспримская П.*—мѣстечко въ Веспримскомъ комитатѣ въ Венгріи, со старымъ замкомъ; виноградники. Жителей около 6 тыс.

Палочка (мадьярск. Pálóc, множ. Pálócok, нѣм. Paloszen)—мадьярское племя, живущее въ Гевешскомъ и Боршодскомъ, а отчасти и въ Неградскомъ и Гемерскомъ комитатахъ и отличающееся отъ другихъ мадьярскихъ племенъ своеобразнымъ произношеніемъ. П. представляютъ собою потомство тѣхъ половцевъ (отъ которыхъ уцѣлѣло и самое названіе П.) или кумановъ, часть которыхъ захватила съ собою Арпадь, когда проходилъ мимо Кіева со своими «уграми». Позднѣе, когда изъ азіатскихъ степей подвинулись татары, тѣсными ими прочіе половцы появились на территоріи Венгріи, гдѣ и получили мѣста для своихъ поселеній отъ венгерскихъ королей. Такъ, при королѣ Бедѣ IV въ 1233 г. въ страну пришло около 40000 половцевъ семейства. Всѣ они скоро слились съ остальными мадьярами и только своеобразное произношеніе нѣкоторыхъ звуковъ мадьярской рѣчи говоритъ объ ихъ происхожденіи. Память объ ихъ происхожденіи отъ половцевъ и кумановъ сохранилась въ ихъ племенномъ названіи п въ географическомъ терминѣ Великой и Малой Кумании (мад. Nagy-Kunsag, нѣм. Gross-Kumaniën; мад. Kis-Kunsag=Kleiu-Kumaniën). См. Половцы. *Ир. П.*

Палочки—см. Зрѣніе и Свѣтлота.

Палочки лѣкарственные или такъ наз. *лѣкарственные карандаши*. Нѣкоторыя медицинскія средства легко могутъ быть приготовлены въ такой формѣ безъ прибавленія къ нимъ какихъ-либо другихъ веществъ, которыя должны бы образовали массу, удобную для приготовленія П. (напр. П. или карандаши изъ януса, квасцовъ и др.). При приготовленіи же П. изъ порошкообразныхъ веществъ прибавляютъ глицеринъ, желатину, тракокантъ и т. д. П. употребляются главнымъ образомъ съ цѣлью мѣстнаго дѣйствія лѣкарствъ на кожу (прижиганіе лѣкарствомъ бородавоч, слизистой оболочки рта, носа, гортани, мочеиспускательнаго канала) или для введенія лѣкарственнаго вещества въ каналы ранъ. Въ послѣднее время эта лѣкарственная форма удержалась, главнымъ образомъ, для мѣстнаго примѣненія лѣкарствъ, когда желательно, чтобы лѣкарство дѣйствовало на строго ограниченномъ мѣстѣ, не расплываясь на близлежащія ткани. *Д. К.*

Палочники, *зодичія палочки* или *триодичія*—прямокрытыя насѣкомыя, составляющія вмѣстѣ съ листовидками или ходячими листьями (см.) подотрядъ фамыя (Phasmoidea). Тѣло ихъ чрезвычайно узкое и длинное; первый грудной сегментъ очень коротокъ, а второй и третій—длинные; крылья въ большин-

ствѣ случаевъ отсутствуютъ; ноги тонкія и длинныя. За единичными исключеніями свойственны жаркимъ странамъ, особенно много ихъ въ Индо-малайской, Австралійской и Неотропической областяхъ. Цитаются растеніями, съ вѣтвями которыхъ имѣютъ поразительное сходство (см. Мимикрія). Сюда относятся самыя большія (по длинѣ) насѣкомыя, напримѣръ *Cyphocrania acanthopus* съ о-ва Явы достигаетъ при толщинѣ въ 6,5 мм. длины въ 215 мм., а *Bastigia aurita* изъ Бразиліи при ширинѣ въ 3,25 мм. достигаетъ въ длину 314 мм. Наибольше богаты видами роды: *Bacillus*, *Lonchodes*, *Acanthoderus*, *Anisomorpha*, *Bacteria*, *Phasma*, *Phibalosoma*, *Necroschia*, *Cyphocrania*. См. Westwood, «Catal. of Orthopt. Insects in the coll. of the British Museum. P. I. Phasmida» (Л., 1859). *Г. Я.*

Палтусъ (*Hippoglossus vulgaris* s. *maximus*)—самая крупная изъ камбаловыхъ рыбъ (см.).

Палуба (см. Корабль, XVI, 192) на судахъ соотвѣствуетъ этажу въ домахъ, при чемъ на судахъ П. (или точнѣе палубной настилкой) называется также настилка, положенная на бимсы и образующая полъ въ различныхъ П. (этажахъ) корабля. На деревянныхъ судахъ палубная настилка дѣлается болѣею частью изъ сосновыхъ (рѣже дубовыхъ и тиковыхъ) досокъ, толщиной отъ 1" (на мелкыхъ яхтахъ) до 10" (подъ орудіями на военныхъ судахъ), обыкновенно же 3"—6" и шириную болѣею частью 6", расположенныхъ вдоль корабля, параллельно диаметральной плоскости, кромѣ тѣхъ мѣстъ, гдѣ настилка должна прерываться у бортовъ, люковъ и т. п.; въ этихъ мѣстахъ ставятся болѣе толстыя доски, облегающія люки, идущіе вдоль борта и т. д. Они наз. *ватервейсами* и дѣлаются болѣею частью изъ дуба или тика. Подъ тяжелыми предметами на П.—какъ-то орудіями, кнехтами, битеньгами и т. п., на мѣстѣ прохода якорной дѣши и т. д. П. также дѣлается толще и матеріаломъ для нея берется дубъ или тикъ. Такъ какъ П. представляетъ собою одно изъ продольныхъ крѣпленій судна, то палубныя доски дѣлаются изъ лѣснаго матеріала I-го сорта, безъ сучковъ или пороковъ. Стыки палубныхъ досокъ соединяются на желѣзныхъ планкахъ, при чемъ расположеніе стыковъ устраиваютъ такое, чтобы крѣпость П. была-бы по возможности однообразна во всѣхъ свѣченіяхъ; для этого стыки *разносятъ*, т. е. располагаютъ такъ, чтобы у двухъ смежныхъ рядовъ досокъ, а также и на одномъ и томъ-же поперекомъ свѣченіи стыки находились-бы по возможности дальше другъ отъ друга. Недостатокъ прочности П. относительно продольныхъ натяженій пополняется желѣзными полосами (*связными поясами*), прокладываемыми между палубной настилкой и бимсами. Для водонепроницаемости П. кончатится, а стыки и пазы заливается гарпунсомъ. На желѣзныхъ (стальныхъ) и вообще металлическихъ судахъ П. бываетъ различнаго устройства: 1) на бимсахъ желѣзныя связныя поясы и деревянная настилка; въ этомъ случаѣ къ послѣдней примѣняются тѣже требованія относительно толщины и доброкаче-

стенности, что и у деревянных судов; 2) дѣлается желѣзная настилка, покрытая сверху деревянной, которая въ этомъ случаѣ можетъ быть тоньше и условия добротачественности ея могутъ быть не такъ строги; 3) имѣется одна лишь желѣзная настилка. Желѣзная палубная настилка состоитъ изъ листовъ, толщ. отъ $\frac{1}{4}$ " до $\frac{3}{8}$ ", шириною 3'—4', расположенныхъ по тому-же порядку, какъ и деревянная: вдоль судна, параллельно диаметральной плоскости, съ разнесенными стыками. Пазы и стыки соединяются на планкахъ, при чемъ планки располагаются сверху, если имѣется деревянная настилка, или снизу, если ея нѣтъ. Листы палубной настилки, прилегающей къ борту, образуютъ особый поясъ, обхватывающий кругомъ всю П. и называющийся *палубнымъ стрипперомъ*. Онъ дѣлается толще остальной части П. и служитъ одной изъ главнѣйшихъ продольныхъ связей на кораблѣ, почему имѣется даже и при не сплошной палубной настилкѣ желѣзныхъ судовъ. Для удобства ходьбы по желѣзной П., листы ея часто дѣлаются рифленными сверху (главнымъ образомъ на коммерческихъ судахъ). Часто также для этого-же на желѣзную П. накладываютъ линолеумъ, который на военныхъ судахъ начинаетъ вытѣснять деревянную настилку сверху желѣза. На военныхъ судахъ, для защиты жизненныхъ частей (см. Корабль), П. дѣлается во многихъ мѣстахъ *броневой*. Подобная П. бываетъ двухъ родовъ: 1) прикрывающая сверху часть корабля, окаймленную бортовой броней; въ этомъ случаѣ обыкновенная палубная настилка покрывается еще однимъ или нѣсколькими слоями желѣзныхъ листовъ, такъ что общая толщина достигаетъ 1" — $1\frac{1}{2}$ "; 2) когда бронев. П. назначается также для вертикальной защиты, въ этомъ случаѣ ее дѣлаютъ съ значительной выпуклостью по срединѣ *); стѣнка выпуклости подобной П., называемой *карапасной*, доходитъ до 7' у мидель шпангоута. Толщина подобной П. доходитъ до 4"; при чемъ наиболѣе толстый слой приходится на боковыхъ частяхъ (скатахъ) ея. Материалу для подобной П. служатъ или обыкновенное судостроительное желѣзо (или сталь), или же специально приготовленная твердая сталь (сталеникелевые листы и т. п.). См. Корабль (XVI, 192), Судостроеніе, Судостроительныя работы.

Р. Л.—нз.

Paludamentum—такъ назыв. первоначально военное украшеніе, затѣмъ военное одѣяніе (*sagum*) и преимущество императорское (*sagum purpureum*, въ отличіе отъ *sagum gregale* простыхъ солдатъ). Отправляясь изъ Рима съ *impetrium*, главнокомандующій надѣвалъ *paludamentum* и носить его во все время похода; возвращаясь въ Римъ, онъ снималъ его и надѣвалъ гражданскую тогу. П. былъ обыкновенно пурпуроваго цвѣта, иногда—блѣднѣе или темнѣе. Въ императорскую эпоху его носили императоры, но также только во время исполненія военныхъ обязанностей. П. имѣлъ видъ большого плаща, очень часто обрамленнаго обшивкой, а въ императорское

время расшитого золотомъ (*paludamentum aureum*); онъ покрывалъ лѣвую руку и застегивался на правомъ плечѣ, оставляя правую руку свободною.

Н. О.

Палуданъ — Моллеръ (Frederik Paludan-Müller) — знаменитый датскій поэтъ (1809—1876); сынъ священника (впослѣдствіи епископа). Еще до окончанія курса по юридическому факультету составилъ себѣ громкое имя въ литературѣ. Дебютировалъ четырьмя балладами и талантливой комедіей «Kjærlighed ved Hoffet» (Любовь при дворѣ), въ которой видно сильное вліяніе Шекспира и Гоцци. Поэма «Dandserinden» (Танцовщица, 1833) окончательно выдвинула яркое дарованіе молодого поэта. Не чуждая, какъ и многія произведенія П., вѣктораго вліянія Байроновскаго гениа, поэма эта обнаружила въ П. рѣдкое чувство прекраснаго, широко мировоззреніе, глубокое нравственное чувство, а также мѣткій сатирическій умъ и замѣчательное умѣнье владѣть стихомъ. Въ слѣдующей лирическо-драматической поэмѣ «Amor og Psyche» (Амуръ и Психея) П. достигъ высшаго совершенства формы. Въ 1835—38 гг. вышелъ въ свѣтъ поэма «Zuleimas Flugt» (Вѣгство Зулеймы) и два сборника, въ которые вошли комедія «Eventyr i Skoven» (Пріключеніе въ лѣсу), драматическая поэма: «Alf og Rose» (Эльфъ и роза), комедія «Fyrste og Page» и много лирическихъ и эпическихъ стихотвореній. Изъ послѣднихъ особенно выдается «Lucifers Fald» (Паденіе Люцифера), а также «Beatrice», «Vestalinden» (Весталка) и «Slaven» (Рабъ). Въ 1838—40 гг. П. посѣтилъ Германію, Францію, Швейцарію и Италію и долго жилъ въ Римѣ. Плодами этого путешествія явились драматическая поэма «Venus» (1841) и первая часть главнаго труда П., — эпической поэмы «Adam Homo», названной по имени героя поэмы. Вторая и третья ея части вышли только семь лѣтъ спустя. Поэма «Adam Homo» занимаетъ въ сѣверной литературѣ такое же исключительное мѣсто, какъ «Чайльдъ-Гарольдъ» въ англійской и «Евгеній Онегинъ» въ русской. Еще въ «Танцовщицѣ», составляющей какъ бы прелюдію къ главному поэтическому труду П., поэтъ возсталъ противъ разслабленности, эгоизма, бездушія и пошлости современнаго поколѣнія; въ «Adam Homo» онъ выступаетъ уже во всеоружіи борца за высокіе идеалы человѣчества и разоблачаетъ внутреннее «я» человѣка, поступившагося вложеннымъ въ него божественнымъ началомъ ради удовлетворенія низменныхъ чело-вѣческихъ влеченій. Въ «Adam Homo» развертывается картина всей человѣческой жизни, съ ея обычными отступленіями отъ божеско-человѣческихъ законовъ и цѣлей. Adam Homo—не дурной человѣкъ: онъ поддается злу только въ крайности и вообще похожъ на большинство людей, идущихъ на всякіе нравственныя уступки, если ихъ ждетъ за то достаточно щедрая награда. Очерченный съ убѣдительною силой и правдивостью, герой представляетъ собою не только сѣверный, но общечеловѣческій типъ. Языкъ поэмы увлекательный, страстный, съ замѣчательнымъ совершенствомъ передающій всевозможные переливы настроеній,

*) Небольшую выпуклость имѣетъ всякая П., для стога попадающей на нее вода.

отъ восторженнаго лиризма (въ сонетахъ Альмы) до ѣдкой сатиры и глубокаго юмора. Въ промежуткѣ между появленіемъ первой и послѣдующихъ частей «Adam Homo» появились (въ 1844 г.) поэмы «Tithon» и «Druadens Bryllur» (свадьба Дриады). Въ 1854 г. вышелъ сборникъ, содержащій три поэмы: «Mysteriet», «Ahasverus» и «Abels Død» (Смерть Авела) и величественную трагедію «Kalanus», которая послѣ «Adam Homo» является наиболее глубокимъ и оригинальнымъ произведеніемъ П. Здѣсь изображено исканіе идеала восторженной человѣческой натурою, которая, смѣшавъ прекрасное человѣческое съ божественнымъ и попявъ свою ошибку, должна искать вѣчной правды уже за предѣлами этой жизни. Въ 1861 г. вышелъ сборникъ новыхъ поэтическихъ произведеній П., изъ которыхъ выдаются: «Kain» и «Benedikt fra Nurcia». Въ послѣдніе годы жизни П. написалъ два произведенія въ прозѣ: прекрасную сказку «Ungdomskildene» (Источникъ юности) и большой романъ «Ivar Lykkes Historie». Нѣкоторая растянутость романа выкупается талантливымъ изображеніемъ современной жизни, яркостью и жизненностью характеристикъ. Последнее произведеніе П.—поэма «Adonis» (1875 г.)—достойно завершаетъ циклъ его высокохудожественныхъ поэтическихъ произведеній. Въ сѣверной литературѣ П. занимаетъ второе мѣсто послѣ Эленшлегера; уступая послѣднему въ силѣ изображенія и глубинѣ чувства, онъ далеко превосходитъ его совершенствомъ формы.

П. Ганзенъ.

Палундра—морской терминъ, соответствующій оллинку: «берегисы», когда хотятъ что либо бросить сверху.

Паль—морской терминъ: 1) нѣсколько свай, вбитыхъ рядомъ и взаимно связанныхъ; служатъ для закрѣпленія швартововъ отъ судовъ; 2) часть шпиза, соответствующая собачкѣ у храловаго колеса, т. е. препятствующая обратному движенію шпиза; П. прикрѣпляются къ горизонтальнымъ вращающимся частямъ; прикрѣпляются болышею частью къ окружности подвижной части шпиза (къ такъ наз. *паледу*) и упираются о выступы вѣже лежащаго круга—*палупа*, неподвижно прикрѣпленнаго къ палубѣ. См. Шпизъ.

Пальвица—въ Малороссіи высокотлимый день св. Пятельямона, 27 июля. Крестьяне не работаютъ изъ опасенія, чтобы молнія не спалила копны въ полѣ. См. Чубинскій, «Труды» (III, 224), Черныяская, въ У т. «Сборн. Харьк. истор. филол. общц», 102.

Пальво—протока Приморской обл., въ 60 в. выше Николаевска, образуемая Амуромъ при соединеніи съ озерами лѣваго берега рѣки, Чаи и Орель; длина 20 в., ширина 1—1½ в., глубина 20 фт. Удобна для стоянки судовъ.

Пальгаты (Palghat)—г. въ Малабарскомъ округѣ МадраССкаго президентства брит. Индіи, на высотѣ 1000 м. Склады товаровъ; резиденція католической и протестанской миссіи. Жителей 36340; изъ нихъ 4855 магометанъ и 1060 христіанъ.

Пальгрёвъ (Вильямъ Palgrave)—англійскій путешественникъ (1826—1886), сынъ Франсиса П. (см. ниже); получилъ образова-

ніе въ Оксфордѣ, былъ на военной службѣ въ Индіи. Позже вступилъ въ іезуитскій орденъ, жилъ нѣсколько лѣтъ въ Римѣ и Палестинѣ и былъ очевидцемъ массовыхъ убійствъ христіанъ въ Сиріи 1860 г.; обратилъ вниманіе на эти кровопролитія своимъ публичнымъ чтеніями въ Ирландіи. По порученію Наполеона III, Пальгрёвъ первый проѣхалъ Аравію съ СЗ на ЮВ и сдѣлалъ подробное сообщеніе о государствѣ вагабитовъ. Позже П. состоялъ англійскимъ консуломъ въ Болгаріи, Сіамѣ, Урагаѣ. Написалъ «Narrative of a year's journey through central and eastern Arabia» (1875), «Essays on eastern questions» (1872), «Dutch Guiana» (1876), «Ussises or series of studies in many lands» (1887), и романъ «Nergan Agba» (1876). Послѣ его смерти издана его поэма: «A vision of life, semblance and reality» (1891).

Пальгрёвъ (Francis Palgrave, 1788—1861)—англійскій историкъ и археологъ, еврейскаго происхожденія; собственно его звали Когенъ, но онъ измѣнилъ имя при посвященіи. Онъ посвятилъ себя изученію законовѣдѣнія, получилъ мѣсто въ государственномъ архивѣ и сдѣлался известнымъ послѣ напечатанія книги «Parliamentary writs» (Л., 1827—34). Позже П. выпустилъ «History of the Anglo-Saxons» (Л., 1831), «Rise and progress of the English commonwealth» (Л., 1832) и «Truth and fiction of the middle ages» (Л., 1837). Завѣдывалъ государственнымъ архивомъ. Его главное произведеніе: «History of Normandy and England» (Л., 1851—64).

Пальгрёвъ (Франсисъ Тернеръ)—англ. поэтъ и художественный критикъ, сынъ предыдущаго, род. въ 1824 г., образование получилъ въ Оксфордѣ; въ 1885—95 былъ тамъ же профессоромъ. Сочиненія его: «Idylls and songs» (1854), «The golden treasury of english songs» (1861); «Hymns» (1863), «The five days' entertainment at Whitworth Grange» (1865), «Lyric poems» (1871), «The visions of England» (1881), «The life of Jesus Christ illustrated from the italian painters of the XIV, XV and XVI centuries» (1835), «Amenophis and other poems» (1892). Братъ его *Реджинальдъ*, род. въ 1829 г., известнѣе руководствомъ парламентскаго дѣлопроизводства: «The Chairman's handbook» (11 изд., 1893) и «The house of Commons». Онъ также авторъ историческаго труда «Oliver Cromwell, the Protector, an appreciation based on contemporary evidence» (1890), въ которомъ оспариваетъ взглядъ Карлейля на Кромвеля.

Пальезеро—озеро Олонечкой губ., на границѣ Петрозаводскаго Повѣнецкаго уѣздовъ. Длина 20 в., ширина 6 в., площадь 73 кв. в.; глубина мѣстами отъ 40 до 60 саж. Изобилуетъ рыбой, между прочимъ палей, отъ которой озеро и получило свое названіе. Изъ П. въ озеро Сандаль течетъ рѣчка Тивдія, протекающая по пути озера Кривозеро и Гижозеро.

А. П. В.

Пальберовъ (Эдуардъ-Жюль-Анри Raillebon)—извѣстный французскій драматургъ, род. въ 1834 г. Онъ былъ шлеркомъ у нотаpиуса, когда вышли почти одновременно (1860) написанные въ стихахъ его одноактная коме-

дн «Le parasite» и сатирической сборник «Les parasites». Комедия имѣла успѣхъ на сценѣ Одеона. Юный писатель оказался весьма плодотворнымъ и въ послѣдующіе годы появляется предъ парижской публикой рядъ его комедій, которыя, благодаря живости языка, извѣстной наблюдательности автора, тонко осмѣивающаго современное общество, пользуются большимъ успѣхомъ. Изъ первыхъ произведеній П. выдѣляются «Le mur mitoyen» и въ особенности «Le dernier quartier», гдѣ изображены послѣдніе дни медоваго мѣсяца. Наибольшую извѣстность доставила П. комедія въ 3-хъ дѣйствіяхъ: «Le monde où l'on s'ennuie» (1861 г.) рисующая міръ «безсмертныхъ» французской академіи. Пьеса сдѣлалась популярнѣйшей въ репертуарѣ парижскихъ театровъ (идеть на русскихъ сценахъ въ переводѣхъ, подъ заглавіемъ: «Въ царствѣ скуки»). Годъ спустя П. былъ избранъ осмѣянной имъ французской академіей въ ея члены, на мѣсто Шарля Влана. П. принадлежатъ еще комедіи (въ стихахъ и прозѣ): «Le second mouvement» (1863), «Le monde où l'on s'amuse» (1868), «Faux ménage» (1869), драма «Hélène» (1872), «L'autre motif» (1872), «Perte pluie» (1872), «L'étrincelle» (1879), «L'âge ingrat» (1879), «Le Chevalier Truquem» (1880), «Pendant le bal» (1881), «La souris» (1887), «Sabotins» (1893). П. выпустилъ также сборникъ стихотвореній: «Amours et baines» (1866, нов. изд. 1888), «Prière pour la France» (1871), «La rourée» (1894) и академическія рѣчи («Discours académiques», 1886).

Пальма, — м е т р о — отъ латинскаго palmus (ладонь, т. е. ширина ея). У римлянъ П. составлялъ $\frac{1}{2}$ фута (т. е. = 0,074 м.), а позднѣе palmus major — въ $\frac{3}{4}$ фута (= 0,231 м.). Пальмо въ Италіи нѣсколько различной величины въ разныхъ мѣстахъ (около 0,25 м.); въ Испаніи П. большая = 0,209 м., П. малая = 0,0696 м. Пальме — нидерландское названіе десятиметра, Пальмо — греческое его названіе.

Пальма — голл. единица мѣры = 3,714 русскаго дюйма, употребляется въ Россіи при обмѣрѣ мачтоваго дѣса (по окружности, на высотѣ 12 фт. отъ комлеваго конца), отправляемаго за границу. Мачтовое дерево должно имѣть не менѣе 80 фт. длины и 17 П. (63 дм.) въ окружности.

Пальма — желѣзное тонко-отточенное лезвіе, въ родѣ распрямленнаго сабельнаго клинка, верхка въ 2 шириною и около $\frac{3}{4}$ арш. дліною, насаженное на древко (черенъ) отъ 2 до 3 арш., обыкновенно оплетенное берестою. П. употребляется сибирскими зѣбропромышленниками-инородцами и замѣняетъ имъ какъ копы и рогатину, такъ и топоръ.

Пальма (Palma) — самый западный изъ испанскихъ Канарскихъ о-въ. 715 кв. км. и 39605 жит. Островъ вулканическаго происхожденія, очень гористъ (вершины Пико де ла Крусъ 2356 м. и Пико де лосъ Мучачосъ 2345 м., глубокія ущелья, особенно знаменита Кальдера — эллиптическая котловина съ отвѣсными стѣнами 1200 м. высоты). Горный хребетъ 2002 м. высоты дѣлитъ на двѣ части, соединяемыя горными проходами де ла Кумбре 1400 м. высоты. Множество глубочайшихъ (200)

ущелей по всѣмъ направленіямъ тянутся къ берегу, унося горные потоки, а воды изъ Кальдеръ текутъ въ море чрезъ величественный Барранко де-лосъ-Ангустиасъ. Климатъ здоровый. Почва въ долинахъ очень плодородна. Вино, южные фрукты, миндаль, медъ, воскъ, шелкъ-сырецъ, хорошій строевой дѣсъ. Наиболѣе значительные города — Санта-Крусъ-де-ла-Пальма съ прекрасной гаванью (около 7000 жит.) и Лосъ-Льяносъ (6000 жит.). Интересны въ археологическомъ отношеніи іероглифы въ пещерѣ Вельмако.

Пальма (Palma) — главн. гор. испанской провинціи Валларскіе о-ва, на о-вѣ Майоркѣ, въ Пальмской бухтѣ. Готическій соборъ (1231—1601), перковь бывшаго францисканскаго м-ря, королевскій дворецъ, готическое зданіе биржи (XV в.), ратуша (XVI в.), съ картинной галлереей. 61000 жителей. Хаопчатобумажныя прядильни и ткацкія, производство шелковыхъ тканей, бумаги, мыла, свѣчей, кожъ, мебели, музыкальныхъ инструментовъ. Мукомольное и маслобное производство. Гавань защищена молотомъ (385 м. длины), освѣщена маякомъ и доступна для большихъ кораблей. Обороты иностранной торговли (1894): прибыли 117 кораблей (55046 тоннъ), ушли 131 (72970 тоннъ). Вывозъ за границу на 5,3 милл., возвъ на 4 милл. пезетъ. Обороты торговли съ Испаніей (1891): ввезено на 23,4 милл., вывезено на 33,5 милл. пезетъ; вошли 697 кораблей (137051 тоннъ), ушли 751 корабль (161517 тоннъ). Институтъ, въ 1836 г. преобразованный изъ университета, основаннаго въ 1503 г.; учительская семинарія, мореходная школа, академія художествъ, музыкальное училище, 2 публичныя библиотеки, театр. Въ окрестностяхъ П. красивый замокъ Бельверъ (XIII в.) и вила Мирмаръ, австр. эрцгерцога Людвигъ-Сальватора.

Пальма (Palma) — городъ въ Сициліи; 11702 жит.; гавань, вывозъ вина, южныхъ фруктовъ (миндаль и др.), сыры.

Пальма (La Palma) — исп. гор. въ 50 км. къ З отъ Севалы. Станція жел. дороги; около 6000 жит.; значительное производство водки, вина и растительнаго масла.

Пальма-дель-Ріо (Palma del Rio) — гор. въ Испаніи, въ провинціи Кордова, на Гвадалквивирѣ Мѣдные рудники; ок. 800. жит.

Пальма (Palma) — два итальянскихъ живописца: 1) *Джакомо П. Старшій* (Il Vecchio), род. въ 1480 г. близъ Вернамо, ум. въ 1528 г. въ Венеціи, гдѣ и образованъ подъ влияніемъ Беллини Карпаччо, Чимы и Тициана и провѣлъ большую часть своей жизни. Произведенія П. отличаются красивою композиціею, увѣреннымъ рисункомъ, блестящимъ и теплымъ колоритомъ. Фигуры его картинъ, въ большинствѣ случаевъ выступающія на фонѣ пейзажа, имѣютъ благородный характеръ и одѣты въ широкая одежды съ широкими складками. Одно изъ лучшихъ произведеній П. — св. Варвара въ церкви С.-М. ріа-Формоза, въ Венеціи; она замѣчательна великоопіио переданнымъ въ ней движеніемъ и блескомъ гармоничныхъ красокъ. Не менѣе прекрасными работами П. надо признать картину, изображающую трехъ дѣвущекъ - венеціанокъ, по

всей вѣроятности его дочерей (наход. въ дрезденской галлерей), такъ наз. «Возлюбленную Тициана» (*La bella di Tiziano*, въ галлерей Шьярра, въ Римѣ), «Венеру» (въ дрезденской гал.), «Адама и Еву» (въ брауншвейгской гал.), собственный портретъ художника, который приписывали прежде Джорджоне (въ мюнхенской пинакотекѣ), «Юанна Крестителя и св. Екатерины», «Мадонну» (въ дрезденской гал.), «Пресвятую Дѣву, окруженную святыми и ангелами» (въ мѣст. Зерманъ, близъ Тревизы) и нѣкоторыя другія. 2) *Джакомо П. Младшій* (*Il Giovine*, 1514—1628), во всей вѣроятности, вначальный племянникъ предыдущаго, первоначально работалъ подъ вліяніемъ Тинторетто, затѣмъ въ теченіи восьми лѣтъ изучалъ въ Римѣ Рафаэля, Микеланджело и Полидорото-Караваджо. П., при значительно развитой техникѣ, не отличался большимъ талантомъ. Лучшими его работами считаются «Христосъ на рукахъ Пресвятой Дѣвы» (въ вѣнской гал.) и нѣкоторыя картины, находящіяся въ Венеціи, во дворцѣ дожей и въ академіи художествъ.

Пальма Кавказская—см. Самшитъ.

Пальмарія (*Palmaria*)—итальянскій о-въ въ Лигурійскомъ морѣ, узкимъ проливомъ отдѣляется отъ мыса Порто-Венере. 1,53 кв. км.; ломкія мрамора и известняка, винодѣліе и маслянная плантація. Фортъ, съ сигнальной башней и электричес имъ освѣщеніемъ, входитъ въ систему укрѣпленій военной гавани Спеціи.

Пальмароли-и-Гонсалезъ (дочь Висенте *Palmaroli i Gonzales*)—современный исп. живописецъ, сынъ довольно извѣстнаго въ Испаніи живописца и рисовальщика на камнѣ Кайetano П.-и-Гонсалезъ (1801—53), род. въ 1834 г. учился сперва у своего отца, а потомъ у Ф. Мадрасо въ высшемъ художественномъ училищѣ живописи при санъ-фердинандской акад. художествъ въ Мадридѣ. Затѣмъ онъ отправился, для дальнѣйшаго усовершенствованія, въ Италію, долго жилъ въ Римѣ и перенялъ тамъ многое отъ своего соотечественника, М. Фортуні, бывшаго тогда въ апогѣ славы. Но излншее стремленіе къ вѣншей эффектности, какимъ страдалъ Фортунц, въ мастерствѣ П.-и-Гонсалезъ умѣряется болѣе строгою выработкою формъ, не быющимъ въ глаза, хотя и сильнымъ колоритомъ и болѣею серьезностью содержанія; въ нѣкоторыхъ отношеніяхъ его техника напоминаетъ собою кисть знаменитаго Мейссонье. Лучшія произведенія П.-и-Г. были исполнены въ Италіи. Изъ ихъ числа относятся: «Октябрьскій праздникъ», «Торжественная служба въ Сикстинской капеллѣ» (важнѣйшая изъ картинъ художника, написанная въ 1871 г.), «Похороны Монакоаскихъ жертвъ, 8 мая 1808 г.» (стена испанскаго пронунциамента этого года), «Слезы вдовы», «Донья Хуана, слушающая трехъ флорентійскихъ музыкантовъ», «Донья Бланка Наварская» и «Спѣвка хора молодыхъ дѣвушекъ предъ праздникомъ Богородицы». Кромѣ подобныхъ картинъ, относящихся къ рязряду обыкновеннаго или историческаго жанра, П.-и-Г. написалъ немалое количество весьма хорошихъ портретовъ. Съ 1872 г. онъ состоитъ членомъ мадридской акад. худо-

жествъ, а съ 1882 г. занимаетъ должность директора испанск. акад. въ Римѣ. *А. С.—сз.*

Пальмасъ Ласъ (*Las Palmas*)—главн. гор. испанскаго о-ва Гранъ Канарія, одного изъ Канарскихъ о-вовъ; 21000 жиг.; фортъ; цитадель, рыболовство, кораблестроеніе; вывозъ сельскохозяйственныхъ продуктовъ.

Пальмациты (*Palmacites Brogni*, или *Palmoxylon Schenk.*)—подъ этимъ именемъ въ палеонтологіи извѣстны различные ископаемые остатки пальмъ, находящіяся обыкновенно въ третичной формаціи. Это болѣею частью куски стволовъ, покрытые ластовыми рубцами.

Пальмбладъ (*Fredrik Polmblad*)—шведскій писатель (1788—1852), образование получалъ въ Упсалѣ, гдѣ союса съ Аттербомомъ, сдѣлался членомъ литературнаго общества Аврора (см. Шведская литература) и вмѣстѣ съ Аттербомомъ сталъ издавать періодическія изданія въ новомъ идеалистическо-романтическомъ направленіи: «*Phosphorus*» (1810 12), «*Poetisk Kalender*» (1812—22) и «*Svensk Litteratutridning*» (1813—1824). П. помѣщалъ въ нихъ рядъ критическихъ и научно-литературныхъ статей и новеллъ. Написалъ также романъ «*Familien Falkensvärd*» (1844 45). Состоялъ профессоромъ греческаго яз. и литературы въ Упсалѣ. Кромѣ того П. издалъ «*Handbok i physiska och politiska äldre och nyare geographien*» (1826—37) и «*Grekisk Forakunskap*» (1843 45). П. былъ издателемъ и сотрудничкомъ «*Biographisk lexicon öfver namkunnige svenska män*» (23 т., 1835—57) и редакторомъ газеты «*Fiden*» (1847—51).

Пальмезиринъ (*Luis-Augusto Palmeirim*)—популярный португ. поэтъ (род. 1825). Онъ вдохновлялся былой славою Португаліи, воспѣвъ Камозенса, рѣку Тахо и обработавъ рядъ легендъ. Состоитъ членомъ акад. наукъ. П. написалъ нѣсколько театральныхъ пьесъ: «*O Sapatelo d'escada*» (1856), «*Como se sove ao poder*» (1856), «*A Domadora de feraz*» (1837), «*Duos casamentos de conveniencia*» и др.

Пальмелла (*Palmella*)—см. Зеленая водоросль.

Пальмелла (дочь-Педро де Суза-Гольштейнъ, герцогъ *Palmella*, 1781—1850)—португальскій государственный дѣятель. Послѣ революціи 1820 г. въ Португаліи П. сталъ во главѣ правительства и отправился въ Бразилію, чтобы быть посредникомъ между королемъ и юнтою въ Рио де Жанейро. Въ 1823 г. онъ занялъ постъ министра иностранныхъ дѣлъ и министра-президента, затѣмъ отправился посломъ въ Лондонъ. Послѣ отмены конституціи донъ-Мигуэлемъ, П. сложилъ съ себя свое званіе, примкнувъ къ регентству въ Опорто и затѣмъ бѣжалъ въ Англію, гдѣ выступилъ въ качествѣ посла королевы донны-Маріи да Глоріа при британскомъ дворѣ. Имъ. донъ-Педро поставилъ его во главѣ регентства въ Терсейрѣ (Азорскіе о-ва), куда П. прѣхалъ въ 1830 г. и вмѣстѣ съ Виладельфлоромъ неутомимо работалъ въ интересахъ молодой королевы. Когда въ 1832 г. донъ-Педро, отъ имени дочери, самъ принялъ правленіе въ Терсейрѣ, П. снова получилъ постъ министра иностранныхъ дѣлъ и отправился посломъ въ Лондонъ. По смерти донъ-Педро

П. занялъ мѣсто министра-президента, но послѣ перемѣны министерства (1835) снова занялъ постъ министра иностранныхъ дѣлъ. Въслѣдствіе революціи 1836 г. П. пришлось искать убѣжища въ Англіи. Послѣ паденія министерства Іозе Кабралъ (1846) П. короткое время стоялъ во главѣ министерства финансовъ.

Пальмера земля — южно - полярная земля между 64°55'—65°10' ю. ш. и 60—64° з. д. (отъ Гринича), открыта въ 1821 г. Пальмеромъ, находится въ связи съ землей Св. Троицы. Мало изслѣдована.

Пальмерстонъ (Palmerston) — портъ Южной Австраліи, главный гор. территоріи Сѣвера, въ окр. Финдерсъ, на вост. берегу залива Портъ-Дарвинъ, на полуостровѣ, господствующемъ надъ зал., между 12°28' ю. ш. и 128°3' в. д. Городъ еще едва возникъ; улицы его распланированы и хорошо обстраиваются. Жителей около 1000 чел. (1893).

Пальмерстонъ (лордъ Генри-Джонъ-Темплъ, 1784 — 1845; съ 1802 г. виконтъ) — знаменитый англійскій государственный дѣятель; происходилъ изъ старинной ирландской семьи. Посѣщая школу въ Гарроу вѣсть съ Байрономъ в Пиземъ, потомъ университеты въ Единбургѣ и Кембриджѣ. Такъ какъ въ качествѣ ирландскаго пэра онъ не имѣлъ доступа въ палату лордовъ, то баллотировался въ 1804 г. въ палату общинъ отъ кембриджскаго унив., но безъ успѣха; въ 1807 г. сдѣлался депутатомъ отъ одного изъ «гнилыхъ» мѣстечекъ. Тотчасъ же Шотландію назначилъ его младшимъ лордомъ адмиралтейства. Черезъ нѣсколько мѣсяцевъ П. произнесъ рѣчь въ защиту бомбардированія Копенгагена; не находя возможнымъ оправдать этого акта насилія соображеніями нравственнаго свойства, онъ тѣмъ не менѣе находилъ его необходимымъ и полезнымъ въ виду угрожающихъ плановъ Наполеона. П. не обладая выдающимся ораторскимъ талантомъ; во время рѣчи онъ часто останавливался; съ трудомъ прискивалъ слова, но всегда хорошо владѣлъ предметомъ рѣчи, умѣлъ искусно пускаться въ ходъ ироніи и сарказма, и въ общемъ производилъ сильное впечатлѣніе. Рѣчь сразу выдѣлила П. и въ 1809 г. Персиваль, формируя министерство, предложилъ П. должность канцлера казначейства. П. имѣлъ рѣдкое безагазуміе отказаться, ссылался на полное незнакомство съ финансами и на то, что онъ только однажды выступалъ въ палатѣ общинъ, и удовольствовался мѣстомъ секретаря по военнымъ дѣламъ, безъ права голоса въ кабинетѣ; въ этой должности онъ оставался почти 20 лѣтъ (1809—1828), не пользовался политическимъ вліяніемъ, но привлекая къ себѣ общія симпатіи своимъ трудолюбіемъ, энергію и добросовѣстностью. Кромѣ государственной службы, онъ занимался въ это время писаніемъ стиховъ, не имѣющихъ серьезнаго значенія. Послѣ смерти Ливерпуля, Каннингъ предложилъ П. канцлерство казначейства; П. принявъ, но назначеніе разбилось о противодѣйствіе короля, и П. остался при Каннингѣ, потомъ при Годеричѣ, секретаремъ по военнымъ дѣламъ, но только съ правомъ

голоса въ кабинетѣ. Въ это время П., подобно своему другу, Р. Пилю, былъ еще вѣрнымъ членомъ торійской партіи. Въ сущности П. всю жизнь оставался тори, въ томъ смыслѣ, въ какомъ ими были Питтъ и Каннингъ; онъ былъ государственный человекъ стараго англійскаго аристократическаго типа, либеральный по настроенію, сочувствующій справедливости и прогрессу, но враждебный требованіямъ демократіи. Такъ, онъ поддерживалъ эмансипацію католиковъ, но рѣшительно противился избирательной реформѣ. Послѣ паденія министерства Годерича (1828) П. оказался слишкомъ умѣреннымъ и либеральнымъ для строго консервативнаго кабинета Веллингтона, и такимъ образомъ впервые очутился въ рядѣхъ оппозиціи. Съ этихъ поръ онъ обратилъ преимущественное вниманіе на иностранныя дѣла; нѣсколько разъ посѣтилъ Парижъ и обнаружилъ рѣдкое пониманіе политическаго момента, предсказавъ надвигающуюся революцію. Въ іюлѣ 1829 г. П. произнесъ въ палатѣ общинъ произведшую громадное впечатлѣніе рѣчь объ иностранной полвнѣ, требуя отъ Веллингтона болѣе активнаго вмѣшательства въ дѣла Греціи. За два года дѣятельности въ оппозиціи П. сблизился съ вигами, и когда Веллингтонъ въ 1830 г. сдѣлалъ попытку привлечь его въ министерство, то П. отказался вѣйти въ его составъ безъ Грея и лорда Лансдауна; такимъ образомъ онъ связалъ свою судьбу съ судьбою партіи виговъ, въ которой и остался до самой смерти. Въ 1830 г. П. принялъ портфель иностранныхъ дѣлъ въ министерствѣ Грея; съ тѣхъ поръ до 1831 г. онъ оставался секретаремъ (министромъ) по иностраннымъ дѣламъ въ министерствахъ Грея, Мельбуна и лорда Росселя, съ промежутками въ 1834 и 1841—1846 гг. (министерства Р. Пиля). Политика П. сводилась къ поддержкѣ за границею либеральныхъ теченій. Такъ, онъ содѣйствовалъ образованію бельгійскаго королевства и поддерживалъ кандидатуру на бельгійскій престолъ Леопольда Саксонъ-Кобургъ-Готскаго; въ Испаніи онъ стоялъ на сторонѣ Изабеллы, въ Португаліи—Маріи; лондонскій трактатъ 1834 г., заключенный между Франціей, Англіей, Португаліей и Испаніей и умиротворившій (при участіи англійскаго флота) Пиренейскій полуостровъ, былъ главнымъ образомъ дѣломъ его руки. П. симпатизировалъ греческому возстанію, но затѣмъ одною изъ главныхъ задачъ его политики дѣлается поддержка Турціи; онъ вѣрилъ въ ея возрожденіе и придавалъ серьезное значеніе реформамъ султана Махмуда II. П. сильно боялся утвержденія Россіи на Босфорѣ, Франціи—на Нилѣ; Турція казалась ему могучимъ оплотомъ противъ честолюбивыхъ стремленій этихъ державъ. Когда возстаніе Мегметъ-Али египетскаго грозило дѣйствию Турціи, П. побудилъ державы подписать коллективную ноту, объявляющую неприкосновенность Турціи залогомъ мира всей Европы (1839). Послѣ побѣды египтянъ при Небзѣ, еще болѣе ухудшившей положеніе Турціи (ослабленной, къ тому же, смертью султана Махмуда), П. настаивалъ на принудительныхъ мѣрахъ противъ египетскаго паши. Франція, от-

казалась принять въ нихъ участіе, чѣмъ сильно раздражила П.; лондонскій трактатъ 15 іюля 1840 г. былъ, поэтому, заключенъ Англіей, Россіей, Пруссіей и Австріей безъ участія Франціи. Вслѣдъ за нимъ быстро одно за другимъ послѣдовали бомбардированіе Бейрута, взятіе Акры, изгнаніе Ибрагима-пашы изъ Сиріи, усмиреніе Мегмета-Али. Этотъ рядъ энергическихъ мѣръ создалъ Пальмерстону славу первого государственнаго человѣка эпохи. Тѣмъ смѣлѣе дѣйствовать онъ во второй половинѣ 1840-хъ г., во время министерства Росселя. Онъ покровительствовалъ революціямъ въ Италіи и Венгріи, устраивалъ торжественныя встрѣчи Копуту, чѣмъ возбудилъ противъ Англіи всѣ правительства Европы; но трудно допустить, чтобы эта политика объяснялась принципиальными мотивами — по крайней мѣрѣ не о нихъ свидѣтельствуютъ позднѣйшія симпатіи П. государственному перевороту Наполеона III. Скорѣе она исходила изъ чисто шовинистическихъ инстинктовъ, что доказывается въ особенности дѣломъ Пасифико (см.), когда, по пустому поводу, П. принялъ рѣшительныя мѣры противъ и безъ того слабой Греціи, и принудилъ ее подчиниться притязаніямъ англійскаго правительства. Рѣчь П. въ палатѣ общинъ, въ которой онъ защищалъ эти мѣры, продолжалась 5 часовъ; онъ доказывалъ, что какъ въ древности гордое заявленіе: *Civis Romani sum* обезпечивало всеобщее почтеніе къ человѣку, его дѣлающему, такъ и нынѣ каждый англійскій подданный долженъ чувствовать за собою властную руку его правительства, оберегающаго его отъ оскорбленій. Рѣчь вызвала восторгъ въ палатѣ общинъ; не только либералы поддержали своего министра, но самъ Робертъ Пилъ заявилъ, что Англія гордится имъ. Однако, это былъ послѣдній триумфъ П. въ качествѣ руководителя иностранной политики: заявленія П. вызвали рѣшительный протестъ со стороны Гладстона и многихъ др. Затрудненія, созданныя англійскому правительству недовольствомъ иностранныхъ державъ, также давали себя чувствовать. Къ этому присоединилось личное столкновеніе П. съ королевою, до свѣдѣній которой П. не доводилъ нѣкоторыхъ своихъ мѣръ, и потому, когда въ декабрѣ 1851 г. П., не посоветовавшись съ членами кабинета, черезъ англійскаго посланника въ Парижѣ поздравилъ Наполеона съ произведеннымъ имъ переворотомъ, то Россель воспользовался этимъ какъ удобнымъ предлогомъ, чтобы отбѣдаться отъ слишкомъ безпокойнаго товарища. П. отпустилъ Росселя тѣмъ, что предложилъ вѣрованіе недовѣрія, вызвавшее паденіе министерства. Этимъ закончилась карьера П., какъ министра иностранныхъ дѣлъ. Въ 1852 г., когда сформировалось министерство лорда Абердина, П. предпочелъ взять въ немъ портфель внутреннихъ дѣлъ. Не смотря на это, онъ пользовался громаднымъ авторитетомъ, именно въ вопросахъ иностранной политики, и война съ Россією была въ значительной степени дѣломъ его рукъ. Въ 1855 г., послѣ паденія кабинета Абердина, сформировать министерство было поручено П., и съ тѣхъ поръ, до самой

смерти, съ небольшимъ перерывомъ (1858—59), онъ оставался премьеромъ. Никогда еще со времени Питта министръ не пользовался въ Англіи такой популярностью, какъ П. въ первые годы послѣ составленія имъ кабинета; въ палатѣ его преслѣдовали нападки радикаловъ, сарказмы Дизраэли, но страна, омытая побѣдой, была за него. Разбитый враждебной коалиціей въ 1857 г., онъ распустилъ парламентъ и вернулся въ него съ значительнымъ большинствомъ. Не смотря на то, что онъ былъ главою либеральной партіи, политика его внутри страны отличалась большою умѣренностью и осторожностью; онъ противодѣйствовалъ всѣмъ демократическимъ требованіямъ радикаловъ. Въ 1858 г., по поводу покушенія Орсины на жизнь Наполеона III. П. предложилъ билль о заговорахъ; билль этотъ вызвалъ сильное недовольство, такъ какъ въ немъ увидѣли, и не безъ основанія, съ одной стороны сервильизмъ по отношенію къ Наполеону, съ другой — стремленіе подавить свободу личности въ Англіи. Пальмерстонъ долженъ былъ уступить свое мѣсто лорду Дерби, но въ слѣдующемъ же году вторично сформировалъ кабинетъ. До самой смерти П. сохранялъ юношескую бодрость и энергію, вмѣстѣ съ замѣчательнымъ здоровьемъ, и умеръ послѣ очень непродолжительной болѣзни. Смерть его была встрѣчена какъ національное несчастіе. Бракъ, заключенный имъ въ 1839 г. съ графинею Кауперъ, остался бездѣтнымъ. Въ 1876 г. ему воздвигнута бронзовая статуя въ парламентскомъ скверѣ въ Лондонѣ. См. Bulwer, «The life of J. T. P. With selection from his diaries and correspondence» (1871—1874, доведено до 1846; продолжилъ Ashley, Л., 1876); Juste, «Lord P.» (Л., 1872); Trollope, «Lord P.» (Л., 1882); Sanders, «Life of lord P.» (Л., 1888); Marquis of Lorne, «Lord P.» (Л., 1892).

В. Водозовъ,

Пальмеръ (Вильямъ Palmer, ум. 1879) — англиканскій архидіаконъ, вице-президентъ коллегіи св. Маріи Магдалины оксфордскаго унив. Примкнувъ къ партіи пьюзетовъ (см.), онъ сдѣлалъ воссоединеніе англиканской церкви съ православною восточною задачей всей своей жизни. Получивъ отъ англиканскаго епископа «общительную грамоту» (согласно правилу 33 апостольскихъ постановленій), въ которой епископъ просилъ тѣ церкви, которыя П. посѣтитъ, допустить его до общенія въ таинствахъ, П. прибылъ въ СПб. но здѣсь онъ не былъ допущенъ къ православному приобщенію прежде отреченія его отъ англиканства. П., усвоивъ русскій яз., сталъ изучать ученіе, исторію и установленія церкви восточной. Затѣмъ онъ обратился къ моск. митроп. Филарету, который, отвѣчаль ему, что своею властію не можетъ исполнить его желаніе. Въ 1842 г. Пальмеръ обратился съ просьбой о принятіи его въ общеніе съ православной церковію въ св. синодѣ; но синодъ призналъ возможнымъ принять его въ общеніе только по чину воссоединенія съ церковію иностранныхъ, т. е. подъ условіемъ отреченія отъ ересей, содержащихся въ XXXIX пунктахъ англиканскаго вѣроисповѣданія. П., не признавалъ никакихъ ересей ни за собою, ни

за свою церковь, просилъ назначить ему священника, который разъяснилъ бы ему дѣло подробно. Въ это время у него умеръ отецъ и онъ возвратился въ Англію. Въ 1844 г. П. предпринялъ второе путешествіе въ Россію и на Востокъ. Потерявъ надежду на церковь русскую и на церковь греческую (онъ обращался также къ константинопольскому патриарху), П. въ 1855 г. перешелъ въ католичество. Причины, побудившія П. къ этому переходу, изложены имъ въ письмѣ къ гр. А. П. Тольстому, напеч. въ «Русск. Архивѣ» (1894 г. № 5), «Дневникъ перваго путешествія его въ Россію» (1840—41 г.) изд. кард. Ньюманомъ подъ загл.: «Notes of a visit to the Russian Church, by the late W. Palmer» (Лонд., 1882). Книжка П.: «Short Poems and Hymns» (Оксфордъ, 1843), посвященная Хомакову, послужила поводомъ къ переноскѣ съ послѣднимъ, напеч. въ «Правосл. Обзор.» (1869 г., кн. 3). Ср. также «Правосл. Обзор.» (1866 г., кн. 2) и «Русск. Арх.» (1881, 1892 и 1894 гг.). П. собралъ и перевелъ на англ. языкъ обширные матеріалы о патриархѣ Никонѣ и, вмѣстѣ съ своими соображеніями о значеніи дѣятельности Никона и послѣдствіяхъ его изложенія, напечаталъ ихъ въ соч. «The patriarch and the Tsar» (Л., 1871—76). *Н. В.—с.*

Пальмеръ (Роулиде) — см. Сельборнъ (лордъ).

Пальмеръ (Самюэль Palmer, 1805—1881)—англійскій акварелистъ и гравёръ, первоначальное художественное образование получилъ въ школѣ антиковъ британскаго музея, а затѣмъ, въ теченіи двухъ лѣтъ путешествовалъ по Испаніи. Его идеалистическіе ландшафты, писанные акварелью, глубоко-прочувствованно передаютъ впечатлѣнія природы и отличаются блескомъ колорита («Сонъ въ Апенниннахъ», «Валлада», «Пошпея» и «Прибытіе св. апостола Павла въ Италію»).

Пальмеръ (Христіанъ-Давидъ-Фридрихъ, 1811—75)—нѣмецкій богословъ, проф. въ Тюбингенѣ. Труды его: «Evang. Hymnologie» (1842), «Evang. Katechetik» (1841), «Evang. Paedagogik» (1852), «Evang. Pastoraltheologie» (1860), «Ev. Hymnologie» (1865) и «Die Morale des Christenthums» (1864). Сборники его проповѣдей «Evang. Casualrede» (1846); «Predigten aus neuerer Zeit» (1874). Журнальн. статьи его собраны въ книгѣ «Geschichte und Weltliches» (1873).

Пальмеръ (Эдуардъ-Генри Palmer)—извѣстный англійскій ориенталистъ (1840—1892). До 16 лѣтъ служилъ въ виноторговлѣ въ Лондонѣ, самоучкой усвоилъ нѣсколько восточныхъ языковъ (арабскій, персидскій и иудейскій), въ 1863—67 гг. учился въ Кембриджѣ, съ 1871 г. проф. арабскаго языка. Въ 1869—70 г. совершилъ путешествіе по Синаю по южн. Палестинѣ (изслѣдовалъ мѣста обитанія моавитянъ и эдомитянъ) и въ Ливанскихъ горахъ. Въ 1881 г., во время египетской войны, П. принялъ участіе въ миссіи, имѣвшей цѣлью склонить на сторону англичанъ синайскихъ бедуиновъ, но вмѣстѣ съ своими спутниками капитаномъ Джиллемъ и лейтенантомъ Чарингтономъ былъ взятъ въ плѣнъ и, по приказанію египетскаго губернатора Келата,

разстрѣлянъ. Главные труды П.: «Oriental mysticism, theosophy of the Persians» (Кембр., 1-67); каталогъ восточныхъ рукописей королевскаго колледжа (1867) и колледжа Св. Троицы въ Кембриджѣ (1870), «The desert of the Exodus» (Кембр. и Лонд., 1871), «History of the Jewish nation» (2 изд., 1884), «A grammar of the arabic language» (2 изд., 1883), «A concise dictionary of the persian language» (2 изд., 1883), «The poetical works of Beh-eddin Zoheir» (текстъ и стихотворный переводъ, 1876—77), «English gipsy songs» (вмѣстѣ съ Леландомъ и Тейпъ, 1875), «The song of the reed» (1876), «Haroun Alraschid» (1880), «Memoirs of the survey of western Palestine» (1881—83), «A concise dictionary english-persian» (1883); «Arabic manual» (2 изд., 1885), «Simplified grammar of the Hindoustani, persian and arabic» (2 изд., 1885), «Oriental persianism» (1886), «Jerusalem» (вмѣстѣ съ Бэзантомъ, нов. изд., 1883). Подъ его редакціей изданъ также переводъ корана въ «Sacred books of the East» (т. VI и IX, Оксф., 1880). Ср. W. Besant, «Life and achievement of E. H. P.» (2 изд., Лонд., 1883).

Пальмеръ (Эрастъ Douy Palmer)—американскій скульпторъ, род. въ 1817 г. въ Помпей (въ шт. Онеода, въ Сѣверной Америкѣ), первоначально занимаема съ рѣзьбою на деревѣ, но потомъ, выучившись безъ помощи учитель гравированію на твердыхъ камняхъ, всецѣло посвятилъ-было себя этому роду искусства. На 35 году жизни П., страдая слабостью зрѣнія, оставивъ гравюру на камняхъ, занялся скульптурою. Первымъ его произведеніемъ по этой части была вытѣшенная имъ, а затѣмъ высѣченная изъ мрамора головка одного изъ его дѣтей; она доставила ему извѣстность. П. исполнилъ много портретныхъ бюстовъ, а также немалое количество статуй, полуфигуръ и медальоновъ фантастическаго, аллегорическаго и реалистическаго характера. Достойны вниманія: «Утренняя и вечерняя звезды» (медальоны), «Фѣра», «Весна», «Покорность судьбѣ», «Сонъ», «Молодая индианка, несущая крестъ», «Дѣти переселенцевъ», бронзовая статуя Ливингстона. *А. А. С.—с.*

Пальметта — мотивъ орнаментки, получившій свое начало на Востокѣ, развившійся съ особымъ изяществомъ и имѣвшій большое распро-

страненіе у древнихъ грековъ, перешедшій отъ нихъ къ римлянамъ и затѣмъ явившійся снова въ искусствѣ Возрожденія. Существенную часть П. составляетъ стилизованный листъ пальмы, перышки которой справа и слева расположены симметрично и одинаково загнута наружу. Низъ П. обыкновенно составляютъ два завитка (волоты).

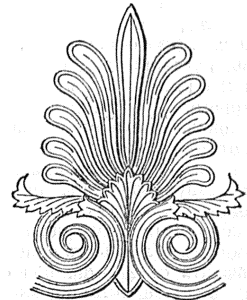

П. встрѣчается у грековъ въ лѣсныхъ архитектурныхъ фризахъ, въ росписи стѣнъ, въ живописи вазъ, въ орнаментации тканей и другихъ предметовъ, но всего чаще его форма давала акротеримъ (каменнымъ выступамъ на крышѣ храмовъ и др. зданій), у вершинъ и обоеихъ краевъ фронтона. *А. С.—ст.*

Пальми (Palmi)—городъ въ итальянской провинціи Реджіо-ди-Калабрія, на Тирренскомъ морѣ; 11682 жителей; гавань, рыболовство, винодѣліе, маслячница и апельсинныя плантаціи. П. страдалъ отъ землетрясеній (1783 и 1894).

Пальминъ (Илюдоръ Ивановичъ)—поэтъ (1841—1891), изъ дворянъ Ярославской губ., воспитанникъ слб. 3-й гимназіи. Рано долженъ былъ искать себѣ средства къ существованію въ литературномъ трудѣ; первые его стихотворные опыты появились въ «Вѣсткѣ» П. И. Вейнберга и «Библиотекѣ для Чтенія» А. Ф. Писемскаго. Вскорѣ затѣмъ П. вошелъ въ кружокъ сотрудниковъ «Искры» В. С. Курочкина и сдѣлался самымъ усерднымъ ее сотрудникомъ, работалъ въ ней почти до самаго ея прекращенія. Съ 1869 г. П. поселился въ Москвѣ и принималъ дѣятельное участіе въ разныхъ, по преимуществу юмористическихъ журналахъ, и въ «Рус. Мысли». Не отличался глубиной и оригинальностью дарованія, П. обладалъ очень бойкимъ и гладкимъ стихомъ. Полное собраніе его оригинальныхъ и переводныхъ стихотвореній издано редакціей журнала «Рус. Мысль».

Пальминъ (Михаилъ Архиповичъ, 1784—1852), писатель, происходилъ изъ духовнаго званія. По окончаніи педагогическаго института, преподавалъ латинскій языкъ и русскую словесность въ слб. 2-й гимназіи. Въ 1820 г. П. опредѣленъ профессоромъ философіи и политической экономіи въ казанскій унив.; былъ членомъ комитета издателей «Казанскаго Вѣстника». Съ 1825 до 1832 г. П. читалъ въ слб. унив. теоретическую и практическую философію. Перевелъ съ англ. языка сочин. Эдм. Борка: «Философическое изслѣдованіе происхожденія нашихъ понятій о высокомъ и прекрасномъ».

Пальмира (по арамейски Тадморъ, т. е. городъ пальмъ)—нѣкогда цвѣтущій городъ, нынѣ бѣдная деревушка въ Сиріи, знаменитая развалинами величественныхъ сооружений, памятниками послѣдней поры древнеримской архитектуры. Она лежитъ подъ 34°18' с. ш. и 55°40' в. д. (отъ о-ва Ферро), въ одномъ изъ оазисовъ пустыни, между Дамаскомъ и Евфратомъ, въ 240 км. къ СВ отъ первого и въ 140 км. отъ второго. По Вибліи и Іосифу Флавію, П. была основана Соломономъ, какъ передовой оплотъ противъ нападений арамейскихъ ордъ на его владѣнія, простиравшіяся до береговъ Евфрата. Навуходосоръ, при нашествіи на Іерусалимъ, разорилъ ее, но вскорѣ, благодаря своему выгодному положенію между Средиземнымъ моремъ съ одной стороны и долиною Евфрата съ другой, она снова отстроилась и сдѣлалась пристанищемъ торговыхъ каравановъ и складочнымъ мѣстомъ товаровъ, шедшихъ съ Запада на Востокъ и обратно. Тутъ была столица государства, называвшагося

Пальмиреною и управлявшагося собственными государями, сенатомъ и народнымъ собраніемъ. Римляне во время войны съ парянами (въ 41 г. по Р. Хр.), старались завладѣть П., но безуспѣшно. При Траянѣ она была совершенно разрушена римскими войсками, но Адрианъ возстановилъ ее и переименовалъ въ Адрианополи, при чемъ ея правителямъ предоставилъ нѣкоторую независимость, думая чрезъ то удержать ихъ отъ союза съ парянами. При Каракаллѣ (около 212 г. по Р. Хр.) П. была объявлена римскою колоніею, съ преимуществами *juris italicum*, и отдана въ управленіе мѣстному уроженцу, сенатору Септиму Оденату. Поднятое послѣднимъ возстаніе противъ Рима привело къ его убиству нѣкимъ Руфиниомъ. Оденату наследовалъ его сынъ, Гайрианъ, вскорѣ умершій, а потомъ другой сынъ, Оденатъ II, ставшій на сторону римлянъ въ войнѣ ихъ съ персами и получившій за то отъ Валеріана и Галліена титулъ *consularis* (въ 258 г.). Не удовольствовавшись этимъ титуломъ, онъ, послѣ того, какъ Валеріанъ попалъ въ плѣнъ къ персамъ, провозгласилъ себя «царемъ царей» (въ 260 г.). Послѣ побѣдоноснаго похода противъ персовъ, до Ктезифона на Тигрѣ, Оденатъ былъ убитъ своимъ племянникомъ, Меоніемъ (въ 267 г.), и на палмиренскій престолъ вступила его жена, Зеновія (см.), значительно расширившая предѣлы своего государства и даже мечтавшая подчинить себѣ самый Римъ. При ней П. достигла до апогея своего благосостоянія, которое, однако, продолжалось лишь короткое время. Императоръ Аврелианъ рѣшился сломить непокорность гордой царицы Риму, и въ 273 г. принудилъ П. сдаться; Зеновія сдѣлалась плѣнницею Аврелиана, ея столица подверглась опустошенію, а владѣнія стали провинціей римской имперіи. Диоклетіанъ и затѣмъ Юстиніанъ пытались возстановить разрушенный городъ, но не могли вернуть ему прежній блескъ. Наконецъ, будучи еще разъ разрушенъ арабами, въ 744 г., онъ превратился въ жалкое селеніе, въ теченіи многихъ вѣковъ не обращавшее на себя вниманія образованнаго міра. Только въ 1678 г. англійскій неогіантъ Гауифаксъ нашелъ трудно-доступныя развалины П.; въ 1751—53 гг. онъ былъ впервые изслѣдованъ и описанъ Вудомъ и Девинсомъ. Онъ тянется съ юго-востока на сѣверо-западъ непрерывнымъ рядомъ на протяженіи приблизительно 3-хъ км., у подножія нѣсколькихъ холмовъ, и состоитъ изъ остатковъ сооружений, относящихся къ двумъ разнымъ эпохамъ: древности однихъ, образующихъ собою безформенную груду, восходящую, повидимому, до временъ Навуходосора; другая, еще не совершенно развалившіяся, принадлежатъ тремъ первымъ вѣкамъ христіанской эры, въ которые, какъ извѣстно, былъ особенно въ почетѣ коринтскій стиль, почти исключительно встрѣчающійся въ этихъ развалинахъ. Въ числѣ арамейскихъ, греческихъ и латинскихъ надписей, найденныхъ въ П., нѣтъ ни одной, которая была-бы начертана ранѣ Рождества Христова или позже времени Диоклетіана. На восточной оконечности пространства, занимаемаго развалинами, вы-

сится храм солнца (Ваала-Гелиоса)—величественный периптер длиной в $53\frac{1}{2}$ м., шириною в 29 м., с 8-ю колоннами в каждом коротком фасае и с 16-ю колоннами в длинном. Колонны, из которых многие еще стоят на своих мѣстах, - капелированные и имбли металлическія листовыя украшенія капителей, теперь, конечно, исчезнувшія. Внутренность храма представляет обширное помѣщеніе, со сводомъ, разбитым на красивые кассетоны, съ роскошною, вполнѣ сохранившеюся лѣпною орнаментациею фризомъ и стѣнъ, состоящею изъ листьевъ и плодовъ. Противъ сѣверо-западнаго угла храма находились входныя ворота, похожія на триумфальную арку Константина въ Римѣ; отъ нихъ чрезъ весь городъ, на протяженіи 1135 м., тянулась дорога, обставленная четырьмя рядами колоннъ, на архитравъ которыхъ помѣщались другія, меньшія колонны. Эти четыре колоннады раздѣляли дорогу по длинѣ на три части: средняя, болѣе широкая, служила для вѣды экипажей и всадниковъ; двѣ боковыя, болѣе узкія—для пѣшиходовъ. Вышина нижнихъ колоннъ—17 м. Всего ихъ было 1400, т. е. по 375 въ каждомъ ряду. Хотя изъ этого множества колоннъ до настоящаго времени устояло не больше 150, однако, длинная перспектива образуемыхъ ими аллей производитъ на зрителя грандіозное, неизгладимое впечатлѣніе. Вся почва бывшаго города покрыта обломками капителей, антаблементовъ, скульптурныхъ фризомъ и иныхъ архитектурныхъ фрагментовъ, среди которыхъ, на 3 отъ храма Солнца, видны остатки другихъ храмовъ, дворцовъ, колоннадъ, алтарей, акведуковъ, а за развалившюся городскою стѣною, составлявшею сооруженіе временъ Юстиніана, лежитъ въ небольшой долинѣ некрополь съ многочисленными погребальными пещерами и шестидесятью фамильными усыпальницами, сложеными, въ видѣ башенъ, изъ огромныхъ тесаныхъ камней. На вершинѣ одного изъ соседнихъ холмовъ высится замокъ позднѣйшей, арабской постройки. —Ср. R. Wood, «The ruins of Palmyra, otherwise Tadmor» (Л. 1753); Wood et Dawkins, «Les ruines de Palmyre» (съ великолѣпными гравюрами, II. 1812); Bernoville, «Dix jours en Palmyrène» (II. 1868); Sallet, «Die Fürsten von Palmyra» (Z. 1867); Wright, «An account of Palmyra and Zenobia» (Лонд., 1895); ии. Абамеликъ-Лазаревъ, «П., археологическое изслѣдованіе» (СПб. 1—85).

А. С—ъ.

Пальмира, пальмировое дерево (Palmiraholz, bois de Palmira, Palmyra wood, black palm) привозится изъ Остиндіи; плотная, тяжелая, почти черная древесина пальмировой пальмы (Borassus flabelliformis, изъ семейства пальмовыхъ) употребляется на токарныя и мелкія столярныя подѣлки.

Пальмитиновая кислота (хим.) $C_{16}H_{32}O_2 = H_2(C_{15}H_{31}).CO_2H$ — одноосновная, предѣльная кислота, широко распространенная въ жирахъ животныхъ и растеній (ср. XII, 18). Въ видѣ глицерида П. кислота содержится: въ пальмовомъ маслѣ (см.), гдѣ она и найдена впервые (Фреми), въ растит. льномъ жирѣ плодовъ (китайскихъ и сѣверо-американскихъ) *Stillinga sebifera* или *Croton sebifera* (ф. Боркъ, Маскалейнъ; см. Воск, VII, 266), въ японскомъ воскѣ изъ смѣлянъ *Rhus succedanea* (Штаммеръ, Крафтъ, Гельъ и Иордановъ (см. Воск, VII, 267), въ иприковомъ воскѣ изъ ягодъ *Mugica seifera* (наряду съ свободной кислотой, Читтенденъ и Смитъ), въ ланолиѣ (Де Санктисъ); въ видѣ иприцидоваго ээра она находится въ пчелиномъ воскѣ (Броди, Нафгеръ; см. Воск, VII, 263), и въ видѣ эталоваго (деталоваго) ээра въ спермацетѣ (Шеврель, Гейнцъ, Смитъ); въ свободномъ состояніи она встрѣчается въ смѣлянкахъ наприки (на ряду съ небольшимъ количествомъ глицерида; В. ф. Белло), въ спорахъ Лусородиумъ (Лангеръ) и какъ главная составная часть въ трупномъ воскѣ (Эбертъ). Получена пальмитиновая кислота нагреваніемъ съ ѣдкимъ кали птчыяго кляя (Дайверсъ и Кавакита), при нагреваніи этала (деталоваго спирта) съ натристой извѣстью до 270° (Дюма и Стась): $C_{16}H_{32}O_2 + O_2 = C_{16}H_{32}O_2 + H_2O$, при плавленіи съ ѣдкимъ кали олеиновой (эадиновой) кнсл. (Варентраппъ): $C_{16}H_{32}O_2 + H_2O + O = C_{16}H_{32}O_2 + C_2H_4O_2$ (уксусная кислота), при окисленіи азотной кислотой 2-октодеканола (Крафтъ): $C_{16}(CH_2)_{15}.CO.CH_2 + O = C_{16}H_{32}O_2 + C_2H_4O_2$ и синтезирована методомъ цѣпныхъ соединеній изъ іодура пентадециловаго спирта: $C_{16}H_{31}J + KCN = KJ + C_{15}H_{31}.CN$ и $C_{15}H_{31}.CN + 2H_2O = C_{16}H_{32}O_2 + NH_3$ (Панисъ). Для добыванія П. кислоты наиболѣе удобно омыленіе японскаго воска (3 ч. ѣдкимъ кали (1 ч. КОН и 1 ч. H_2O)) изъ полученной калиевой соли кислоту осаждаютъ соляною кислотой, перегоняютъ подъ уменьшеннымъ давленіемъ и окончательно кристаллизуютъ изъ разбавленнаго (70—75%) спирта (Крафтъ), откуда она осаждается въ видѣ маленкихъ, твердыхъ кристалловъ, не растворимыхъ въ водѣ, но очень хорошо растворимыхъ въ кипящемъ спиртѣ и въ ээирѣ. П. кислота плавится при $61,75^\circ$ (Рейсертъ) и кипитъ, отчасти разлагаясь, при 339° — 356° (Карнели и Вильямсъ); безъ разложенія она перегоняется при $271,5^\circ$ подъ давленіемъ въ 100 мм. (Крафтъ). Свободная кислота (въ смѣси со стеариновой) идетъ въ технику для приготовления свѣчей (см.); щелочныя соли входятъ въ составъ мыла (см. XX, 262); онѣ растворимы въ водѣ, при чемъ слабыя растворы, благодаря гидролизу (Шеврель, Квинтъ, Крафтъ), распадаются на свободную щелочь и кислоту (оль (составъ ея, повидимому, мѣняется съ температурой; Крафтъ), а крѣпкіе—обладаютъ свойствами растворовъ типичныхъ коллоидовъ (см.), а именно отсутствіемъ повышенія темпер. кипѣнія воды (Крафтъ); щелочныя соли П. кислоты растворимы въ спиртѣ. Щелочноземельныя соли и соли тяжелыхъ металловъ въ водѣ нерастворимы, но растворяются немного въ спиртѣ; свинцовая соль входитъ въ составъ аптечныхъ пастырей; она растворяема немного въ ээирѣ (въ 50 куб. стм. $C_4H_{10}O$ —0,0092 гр. соли; Лидовъ). Извѣстны многочисленныя ээиры П. кислоты; всѣ они кристаллическы; начная съ изоамиловаго (темп. пл. $13,5^\circ$; Дэффи) они называются по вѣшнему виду воскъ. Хлорангидридъ П. кислоты $C_{16}H_{31}.COCl$ плавится

при 12°, кипятъ при 192,5° при 15 мм. (Крафтъ и Бюргеръ); амидъ $C_{15}H_{31} \cdot CONH_2$ плавится при 170° (Крафтъ и Штрауфферъ), кипятъ при 235°—236° при 12,5 мм (Эйтнеръ и Ветцъ); ангидридъ $(C_{15}H_{31}CO)_2O$ плавится при 64° (Вилле) и нитрилъ $C_{15}H_{31}CN$ плавится при 31°, капитъ при 252° при 100 мм. (Крафтъ).

А. И. Горбовъ. А.

Пальмитинъ (хим.), вѣрѣе трипальмитинъ— $C_{31}H_{63}O_6 = C_3H_5(C_{16}H_{31}CO)_3$, входитъ въ составъ всѣхъ жировъ, которые даютъ при омыленіи пальмитиновую кислоту; искусственно полученъ впервые Бертело нагреваніемъ глицерина (см.) съ избыткомъ пальмитиновой кислоты при 250°; по Читтендену и Смиту, онъ уже образуется при 100°. Для добыванія П. могутъ служить или плоды *Stillingia sebifera* (см. Пальмитиновая кислота) или пальмовое масло; послѣднее для этого сначала отжимаютъ (для удаленія жидкихъ частей), остатокъ кипятятъ (6—7 разъ) со спиртомъ, извлекающимъ изъ него олеиновую и пальмитиновую кисл. и нерастворившуюся массу кристаллизуютъ многократно изъ эвара (Стенгауза). П. плавится при 66,5° (Маскалейнъ); онъ образуетъ неясно кристаллическую массу, трудно растворимую въ спиртѣ (въ 100 ч. при 21°—0,0043 ч.; Читтенденъ и Смитъ) и очень легко въ эфирѣ. Извѣстны еще дипальмитинъ— $C_{32}H_{66}O_6 = HO.C_2H_5(O.C_{15}H_{31})_2$ и монопальмитинъ— $C_{16}H_{33}O_4 = (HO)_2C_2H_5(O_2C.C_{15}H_{31})$ —оба впервые синтезированные Бертело изъ глицерина и пальмитиновой кислоты; первый кристаллизуется въ длинныхъ иглахъ, плавящихся при 61°, а второй—при 63° (Читтенденъ и Смитъ); по свойствамъ вполне близки къ П.; монопальмитинъ, впрочемъ, гораздо лучше растворимъ въ спиртѣ (въ 100 ч. при 22,5°—5,306 ч.; Читтенденъ и Смитъ), изъ котораго его и кристаллизуютъ обыкновенно.

А. И. Г. А.

Пальмитонъ (химич.) $C_{31}H_{62}O = (C_{15}H_{31})_2CO$ —дипентадецикетонъ—образуется при осторожной перегонкѣ кальциевой или бариевой соли пальмитиновой кисл. съ известью (ср. Кетоны: Пирра, Маскалейнъ, Крафтъ), или при нагреваніи (при 210°) пальмитиновой же кислоты съ фосфорнымъ ангидридомъ: $2C_{15}H_{31}CO_2H - CO_2 - H_2O = C_{31}H_{62}O$ (Киплингъ). П. представляетъ серебристыя пластинки, плав. при 83°, растворимыя въ спиртѣ и бензолѣ. Онъ не соединяется съ кисл. сѣрнистой щелочью (Лимприхтъ). Оксамъ $(C_{15}H_{31})_2C:NOH$ образуетъ иглы, плавящіяся при 59°.

А. И. Г. А.

Пальмитери (Luigi Palmieri)—итал. сейсмологъ и метеорологъ (1807—96), воспитывался въ семинаріи въ Каянцо, изучалъ затѣмъ физику и математику въ неаполитанскомъ унив. Съ 1828 г. преподавалъ физику и математику въ лицейѣ въ Салерно, Кампобассо и Авеллино, а съ 1845 г. занялъ должность проф. физики при морской школѣ въ Неаполѣ. Въ 1847 г. приглашенъ на ту же кафедру въ неаполитанскій унив., а въ 1854 г., по смерти Меллонн, назначенъ директоромъ метеорологической обсерваторіи на Везувіи; кромя того, въ 1860 г. занялъ вновь открытую при унив. кафедру геофизики. Имя П. тѣсно связано съ

исторіей обсерваторіи на Везувіи, изученію котораго П. посвятилъ множество трудовъ, изложенныхъ въ 4 томахъ издававшихся имъ «*Annali dell' Osservatorio Vesuviano*». Рискуя иногда жизнью (едва не погубъ во время изверженія 26 апр. 1872 г.) П. изучалъ законы вулканическихъ силъ и результатомъ этихъ изслѣдованій посвященъ большой рядъ работъ: «*Geologia del Monte Vulture e terreno qui vi avvenuto il 14 Ag. 1851*» (совмѣстно съ Scacchi), «*Incendio Vesuviano del 26 Apr. 1872*» (сущ. нѣмецкій и англ. перев.), «*Il Vesuvio e la sua storia*» (Миланъ, 1880, франц. перев.) и т. д. Замѣчательны также изслѣдованія П. по атмосферному электричеству, для изученія законовъ котораго П. придумалъ рядъ новыхъ приборовъ; результаты изложены въ «*Leggi ed origine della elettricità atmosferica*» (Неаполь, 1882, нѣм. пер. 1884) и въ множествѣ работъ въ «*Rendiconti dell' Accademia di Napoli*». Кромя другихъ работъ по метеорологии П. извѣстенъ построенными имъ инструментами: сейсмографомъ, электрометромъ, дождемеромъ и т. д.; въ Италиі пользуется также извѣстностью его «*Lezioni di fisica sperimentale*» (1-ое изд., 1854; всего 7 изд.). П. былъ членомъ академій въ Неаполѣ и Болоньѣ и сенаторомъ итальянскаго королевства.

А. Г.

Пальмовая бумага—листья нѣкоторыхъ пальмъ—пальмиры (*Borassus flabelliformis*), талипоттоваго дерева (*Corypha umbraculifera*) и кокосовой пальмы—служатъ въ Индіи писчимъ матеріаломъ. П. листья, подготовленные для письма грифельмъ, назыв. *Ollabs*. Написанное становится болѣе удобочитаемымъ, если натереть масломъ съ какииъ нибудь чернымъ веществомъ, напр. жженою тряпкою. «Пальмировая книга» рѣдко бывають длиннѣе 60 стм. и шире 5 стм. Эти манускрипты отличаются сравнительною долговѣчностью; нѣкоторые авторы принимаютъ, что они могутъ просуществовать 400—500 лѣтъ. Извѣстна объ употребленіи П. бумаги для письма восходящая къ глубокой древности.

Пальмовое вино—алкогольный напитокъ, получаемый отъ броженія сахаристаго сока какого нибудь рода пальмы. Кѣтки тыней листьевъ и цвѣтвъ пальмъ заключаютъ въ себѣ сокъ, богатый бѣлкомъ и сахаромъ, а потому способный бродить. Подобный сокъ находится въ тканяхъ ствола нѣкоторыхъ породъ. Особенно имъ богаты пальмира (остиндская винная пальма—*Borassus*, *Mauritia vinifera* Mart въ Бразиліи и кокосовая пальма (см.). Сокъ пьютъ или свѣжимъ, или приотворяютъ изъ него «тодди». Сокъ изъ ствола добываютъ посредствомъ трубокъ, вставленныхъ въ отверстія, сдѣланныя въ немъ. Полученный сокъ оставляютъ бродить. «Тодди»—напитокъ и «джаггеръ»—сахаръ въ Индіи получаютъ изъ сока цвѣтвъ пальмъ: *Borassus flabelliformis*, *Phoenix dactylifera*, *Cocos nucifera* и мн. др. Напитокъ, получаемый послѣ броженія, очень опьяняетъ, но не запрещенъ мусульманамъ. Онъ очень приятенъ на вкусъ.

Пальмовое дерево—Подъ именемъ П. дерева въ промышленности примѣняется древесина самшита или кавказской пальмы

(*Вухас sempervirens*). Древесина эта отличается высокими достоинствами: она чрезвычайно мелкаго, равномернаго сложенія, матово-желтаго цвѣта, съ почти незаметными наслоеніями; она въ высшей степени плотна. съ удѣльнымъ вѣсомъ 1,6, тверда и прочна. Дерево это обрабатывается всѣми инструментами превосходно, полируется хорошо, но скоро тускнѣетъ; красится плохо, нѣсколько коробится, если не было предварительно хорошо высушено. Изъ П. дерева готовятся мелкія вещицы, напр. итальянскіе кольца для сафетокъ, трубки и, вообще, всѣ предметы съ тонкими очертаніемъ и острыми кантиками. Пальма незаменима для мелкихъ винтовыхъ наръзокъ; изъ нея, между прочимъ, точатся валки для льнопрядильныхъ машинъ, веретена и нѣкоторые музыкальные инструменты, какъ флейты, клареты и т. п. Самое важное примѣненіе самшита—это изготовленіе клише (ксилография), такъ какъ для гравированія на деревѣ никакая другая порода не оказалась столь пригодной. Корневые выкладки самшита даютъ цѣнный матеріалъ для мелкихъ галантерейныхъ вещей. Дерево это растетъ преимущественно въ Закавказьи, по всему Черноморскому побережью, гдѣ заходить въ горы до 3000 фт. надъ ур. моря. Попадается въ Южн. Европѣ и въ Малой Азіи. Высокія достоинства самшита создали обширную его эксплуатацію на Кавказѣ, между прочимъ, также и для вывоза за границу. Вслѣдствіе этого, въ настоящее время весьма трудно найти крупныя экземпляры самшита въ доступныхъ мѣстахъ; хотя въ мало доступныхъ мѣстахъ сохранились еще значительныя запасы этого дерева, благодаря запретительнымъ мѣрамъ. Соответственнo съ этимъ и вывозъ П. дерева за границу съ каждымъ годомъ уменьшается: въ 1889 г. было вывезено этого дерева на 406957 р., въ 1891 г. на 79848 р. и въ 1893 г. на 68681 р. Выростаетъ деревомъ до 50 фт. вышины $1\frac{1}{2}$ фт. у комля, но такіе экземпляры рѣдки, обыкновенно не превышаетъ 30—40 фт. при толщинѣ 8—12 дм. у основанія. Продается П. дерево тонкими кряжами—около $3\frac{1}{2}$ врш. въ диаметръ.

А. Пр. А.

Пальмовое масло—П. масло получается изъ плодовъ пальмы *Avoira elais* или *Elais guineensis*, произрастающей по зап. берегамъ Африки и въ Америкѣ. П. масло извлекаютъ изъ мясистой части этихъ плодовъ, между тѣмъ какъ масло изъ сѣмянъ, заключающихся въ этихъ плодахъ, или ядеръ. Известно подъ названіемъ ядропальмоваго. Съ одного дерева получаютъ до 4,5 метр. П. масла. П. масло получаютъ на мѣстѣ произрастанія пальмъ и потому довольно примитивными способами. Обыкновенно зрѣлые плоды оставляютъ лежать въ кучахъ въ теченіе мѣсяца, при чемъ они подвергаются броженію; затѣмъ плоды варятъ въ водѣ, измельчаютъ въ ступкахъ, отдѣляютъ ядра, мясистую часть снова варятъ съ водою, при чемъ масло всплываетъ и его счерпываютъ. Ядра отправляютъ въ Европу, гдѣ они служатъ для полученія ядропальмоваго масла. П. масло красно-оранжеваго цвѣта, пріятнаго запаха, свѣжее плавится при 27°C ., лежавшее на воз-

духъ—при болѣе высокой темпер. (до $42,5^{\circ}$); трудно растворяется въ спиртѣ, состоитъ преимущественно изъ пальмитина и олеина, иногда содержитъ довольно много воды. П. масло подвергаютъ также бѣленію. Красящее вещество, заключающееся въ П. маслѣ, легко разрушается подъ влияніемъ воздуха и свѣта. Бѣленіе П. масла производятъ, быстро нагрѣвая его до 240°C ., въ чугунныхъ котлахъ. П. масло употребляется главнымъ образомъ для приготовления мыла, а также служить для замѣны части сала при производствѣ заводскаго стеарина.

В. Руднегъ. А.

Пальмовый мысъ—на берегу Либеріи въ Африкѣ, находится подъ $4^{\circ} 21'$ сѣверной широты и $10^{\circ} 1'$ западной долготы, на границѣ странъ Золотога берега и Слоновыхъ клыковъ.

Пальмовый сахар—см. Сахаръ.

Пальмовъ (Иванъ Саввичъ)—славистъ, род. въ 1856 г. По окончаніи курса въ рязанской дух. семинаріи, П. поступилъ въ спб. духовную академію. Командированный за границу, П. въ 1882—84 гг. занимался въ архивахъ и библіотекахъ Львова, Праги, Ваудена, Гернгута, Бѣлграда, Вѣны, Загребя, Лайбаха, Болгаріи, Константинополя. Авоиа, Аенингъ, о-ва Патмоса и Румунии. Угчетъ объ этихъ занятіяхъ изданъ подъ заглавіемъ: «Изъ путешествія по греко-славянскимъ землямъ» (1896). Съ 1884 г. П. читаетъ въ спб. дух. акад. исторію славянск. церквей. Въ славянск. обществѣ П. состоитъ членомъ совѣта и товарищемъ предсѣдателя издательской коммисіи. П. примыкаетъ по своему мировоззрѣнію къ «старымъ» славянофиламъ. Ему принадлежатъ истор. сочиненія: «Гуситское движеніе. Вопросъ о чашѣ въ гуситскомъ движеніи» (СПб., 1881; магистерская диссертация); «Памятникъ Кирилло-Меодіевской старны въ Чехіи и Моравіи» (въ «Сборникѣ по славяновѣдѣнію» учениковъ В. И. Ламанскаго, 1883); «Къ вопросу о сношеніяхъ чеховъ-гуситовъ съ вост. церковью въ половинѣ XV в.» (въ «Христіанскомъ Чтеніи» за 1888—89 гг. и отдѣльно); «Цареградскій патріархъ Фотій и его отношеніе къ современному ему славянству» (1891); «Историческій взглядъ на начало автокефаліи сербской церкви и учрежденіе патріаршества въ древней Сербіи» (1891); «Новыя данныя объ учрежденіи сербской архіепископскіи св. Саввою» (въ «Христ. Чтеніи» за 1892 г. и отдѣльно); разборъ сочиненія проф. Малышевскаго, «Святые Кирилль и Меодій» (тамъ же); «Болгарская епархіальная церковь, первоначальное и современное ея устройство» (1896) и друг. Многочисленные рѣчи П. въ славянскомъ обществѣ помѣщены въ «Славянскихъ Извѣстіяхъ» и «Славянскомъ Обзорѣннѣ». Въ «Церковномъ Вѣстникѣ» П. ведетъ обзорѣнне текущей церковной жизни греко-славянскаго Востока.

Н. Я.

Пальмотичъ (Юлій Palmotić или Palmita, 1806—57)—одинъ изъ плодотворнѣйшихъ дубровницкихъ поэтовъ, родственникъ Гундулича. Получивъ хорошее гуманитарное образованіе подъ руководствомъ тезуитовъ, П. сначала снискалъ славу какъ латинскій поэтъ, потомъ, подъ влияніемъ Гундулича, об-

ратился къ народной поэзіи и съ этой цѣлью прилежно изучалъ сербскій языкъ, особенно въ Босніи. П. отличался чрезвычайно быстрою творчествомъ: избравъ тему и обдумавъ планъ драмы, онъ раздѣлялъ роли между своими сверстниками, любителями сцены, и каждому изъ нихъ диктовалъ стихами роль. Въ выборѣ предметовъ онъ проявлялъ мало самодѣятельности. Такъ, изъ Виргилія онъ взялъ тему для драмы «Ulaz Enee k otcu Anchizu», изъ Гомера — для «Ахилла», изъ Софокла — для «Эдипа», изъ Овидія — для трагико-комедіи «Похищеніе Елены» («Otmica Helene»), изъ Тассо — для «Армиды» и «Ринальда». Выше предыдущихъ оказываются драмы, сюжетъ которыхъ поэтъ бралъ изъ отечественной исторіи: «Pavlinic» (изъ преданій о началѣ Дубровника) и «Zapislava» (изъ хроникъ Дулянской). П. обнаруживалъ большой импровизаторскій талантъ въ составленіи пьесъ, расписавшихся въ веселыхъ компаніяхъ; пока друзья повторяли за нимъ одну строфу, онъ сочинялъ другую. Позднѣе П. глубже и всестороннѣе обдумывалъ свои сюжеты и, въ честь Бога и въ благодарность за дарованный ему талантъ, написалъ свое наиболѣе извѣстное произведеніе — поэмѣ «Хрстіаду», которая является вольною переводкой латинской повѣи Иерон. Види «Christiados Libri VI» (Кремона, 1535). Поэма П., раздѣленная на 24 пѣснй и изданная въ 1-й разъ въ 1670 г. (Римъ; 2 изд., Пештъ, 1835; 3 изд., Загребъ, 1852), отличается изяществомъ языка и стиха.

Пальмъ (Александръ Ивановичъ) — извѣстный писатель (1822—1885). Учился въ дворянскомъ полку, былъ офицеромъ лейб-гвардіи егерскаго полка. Въ 1849 г. П., какъ соучастникъ въ дѣлѣ Петрашевскаго, содержавшаго 8 мѣсяцевъ въ крѣпости, не смотря на признаніе обвинительнаго акта, что «въ его литературныхъ трудахъ видѣлась сильная любовь къ Россіи», а «въ бумагахъ его ничего предосудительнаго не оказалось»; затѣмъ служилъ на Кавказѣ и въ Крыму, послѣ севастопольской кампаніи вышелъ въ отставку въ чинѣ майора, позже состоялъ управляющимъ контрольной палатой, былъ преданъ суду за растрату (см. Судебныя рѣчи В. Д. Спасовича, который защищалъ Пальма) и присужденъ къ ссылкѣ на житье, но черезъ нѣсколько лѣтъ получилъ обратно потерянные права. На литературное поприще П. выступилъ въ 40-хъ гг. небольшими разсказами и стихотвореніями въ духѣ «натуральной школы»; затѣмъ литературная дѣятельность его возобновляется въ началѣ семидесятихъ годовъ. Къ лучшимъ произведеніямъ П. принадлежатъ романъ «Алексій Слободинъ», изображающій петербургскіе литературно-политическіе кружки и напечатанный («Вѣстникъ Европы», 1872, кн. 10—12; 1873, кн. 2—3, и отд.) подъ псевдонимомъ П. *Альмискій*, какъ и его повѣсть — «Конецъ стараго романа» (тамъ же, 1874, кн. 10 и 11). Изъ комедій П. наибольшимъ успѣхомъ пользовались «Нашъ другъ Неклюжевъ» («Слово», 1879, кн. 12 и отд. СПб., 1880) и въ особенности «Старый баринъ» («Отечественныя Записки», 1873, кн. 5 и отд. СПб., 1878);

эти двѣ комедіи доставили П. большую извѣстность, чему не мало способствовала прѣвосходная игра В. В. Самойлова въ роли «Стараго барина». Менѣе извѣстны комедіи «Благодѣтель» («Современникъ», 1864, кн. 6), «Господа избиратели» («Вѣстникъ Европы», 1881, кн. 4), «И крылья есть, да летѣть некуда» (СПб., 1876, литорг.), «Милочка» (М., 1883, литорг.), «Просвѣтители» («Отечественныя Записки», 1871, кн. 3), драма «Грѣшница» («Русское Богатство», 1885, кн. 1 и отд.), сцены «Гражданка» («Слово», 1878, кн. 3), повѣсти «Фрося» («Сѣверный Вѣстникъ», 1885, кн. 3) и «Пропаше годы» («Отечественныя Записки», 1880, кн. 3 и 3), романы «Жанъ Бичовкинъ» (тамъ же, 1849, кн. 4 и 5), «Больные люди» (СПб., 1881) и «Петербургская саранча» (СПб., 1884). Въ своихъ произведеніяхъ П. преимущественно рисуетъ дореформенную помѣщичью жизнь и выводитъ на сцену изнѣженные барскіе типы. О П. см. «Русская Старина» (1887, кн. 11). Его жена *Кесія Григорьевна* († 1892) — извѣстная въ провинціи драматическая актриса. Старшій сынъ П. — *Сергій Александровичъ* — извѣстный актеръ и антрепренеръ; младшій, *Григорій Александровичъ*, подъ псевдонимомъ *Арбенниъ* извѣстенъ какъ актеръ и переводчикъ многихъ пьесъ. Нынѣ состоитъ редакторомъ издающагося въ Ватугѣ «Черноморскаго Вѣстника».

Ум.

Пальмъ (Иоганнъ-Филиппъ Palm, 1768—1806) — вѣдмѣцкій книгоиздатель. Весною 1806 г. онъ пересѣлъ въ Аугсбургъ написанную, какъ предполагаютъ, проф. Иелльмомъ и изданную П. брошюру: «Deutschland in seiner tiefsten Erniedrigung» (нов. изд., Вюрцбургъ, 1877), которая сильно нападала на образъ дѣйствій Наполеона и франц. войскъ въ Ваваріи. Книга была перехвачена французами и вызвала негодованіе Наполеона, который велѣлъ чрезвычайному военному суду въ Браунау въ 24 часа приговорить П. къ разстрѣлянію за распространеніе заглавно оскорбительныхъ для Франціи книгъ. Приговоръ былъ исполненъ 25 авг. 1806 г., не смотря на то, что П. былъ гражданномъ свободнаго имперскаго города Нюрнберга. Въ 1866 г. въ Браунау воздвигнутъ бронзовый памятникъ П., по модели Кюлля. Ср. Schultheiss, «J. H. Palm» (Нюрнбергъ, 1860).

Пальмы (Palmae Endl.) — сем. однодольныхъ растений, порядка початкоцвѣтныя («Spiraeiflorae»), отличающееся мощнымъ развитіемъ большинства своихъ представителей, а потому и названное Линнеемъ Pteriseres между другими растеніями. Большинство П., дѣйствительно, громадныя деревья, съ мощнымъ колонновиднымъ стеблемъ, несущимъ на своей верхушкѣ густую крону колоссальныхъ вѣчнозеленыхъ листьевъ (табл. I); листья рѣдко бываютъ пѣлыны, чаще же разсѣченные, перисто или пальчато (вѣрно), почему и П. обыкновенно въ садоводствѣ подраздѣляются на перистыя (табл. I, фиг. 3, 4, 6; табл. II, 2, 3, 5; табл. III, 2, 3) и вѣрныя (табл. I, 1, 2, 7; табл. II, 4; табл. III, 1, 4, 5). Колонновидный стебель достигаетъ у нѣкоторыхъ П. до 30—40 м. высоты и $\frac{1}{2}$ — $\frac{3}{4}$ (у Metroxylon Rum-

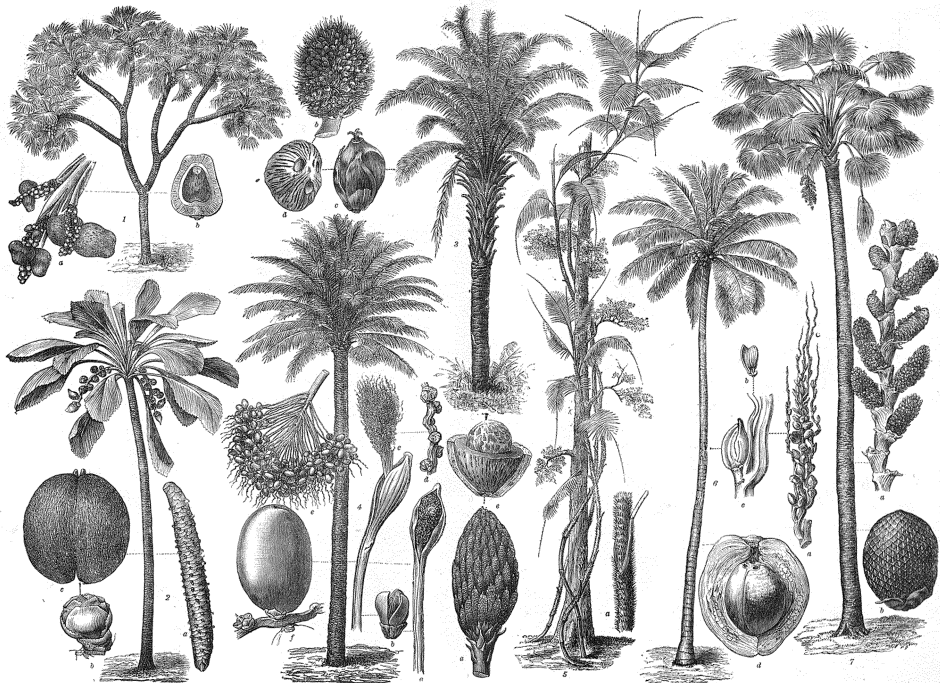

1) Нурпапе велька Маі (дзьмі пальма) а—пошадзе, б—вздо разрэзаны плод 2) Ізонія Sechellium Labiel (сенеальскі орэх) а—мужскі пачаток, б—жэны пачаток с—плод 3) Пласіа guineensis Іа рн (жэны палма) а—мужскі пачаток, б—сворда, с—плод, д—плод, е—плод, здымае тры зародкавыя адверствы, с—открыты плод 4) Річэніт аметіфага І. (фінская пальма) а—мужскі пачаток, б—мужскі пачаток, с—жэны пачаток, с—плод, д—плод, е—плод (фінны), ж) Салауэ totong W (пачэскай трэстэля) а—лістовае пачаткане б) Сіа па піяла І. (кокосавая пальма) а—мужскі пачаток б—мужскі, с—жэны пачаток, д—плод (кокосавы орэх) 5) Річэніт аметіфага Іа І (фінская пальма) а—мужскі пачаток, б—плод 6) Сіа па піяла І. (кокосавая пальма) а—мужскі пачаток б—плод 7) Маініа vitiensis Маі (вінныя пальма) а—мужскі пачаток, б—плод



2
 1. *Chamaedorea concolor* Mart. 2. *Cocos Weddelliana* Wendl. 3. *Areca* B.



4
 4. *Rhapsis flabelliformis* HB. 5. *Phoenix canariensis* Hort. (Ph. Jubae)



3. *auri Endel.*



6. *Livistona sinensis R. Br.* (*Latania borbonica Lam.*) 7. *Kentia Belmoreana Fr. Müll.* 8. *Kentia Canterburyana Fr. Müll* (*Hedyoscepe Canterburyana Wendl. et Dr.*)



5. *Wellb.*



9. *Chamaerops excelsa Thunb* (*Trachycarpus excelsa Wedd.*)

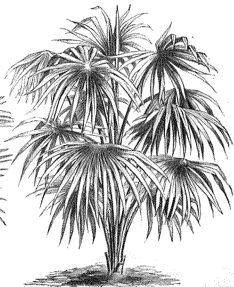

10. *Corypha australis R. Br.* (*Livistona australis Mart.*)

phii) метра толщины. Междоузлия въ такомъ стеблѣ обыкновенно короткія, такъ что вся поверхность стебля является покрытою выдающимися и нерѣдко неровными рубцами отъ отмершихъ листьевъ. Иногда же поверхность стебля является сплошь покрытою влагаллицами и черешками отмершихъ листьевъ. На такихъ остаткахъ у нѣкоторыхъ П. развиваются еще шипы, колючки и острия иглы. Подобныя же образования находятся у нѣкоторыхъ П. (*Astrocaryum*, *Calamus*, табл. I, фиг. 5) и на самомъ стеблѣ, а у *Acanthorhiza*, *Mauritia aculeata* въ острые шипы превращаются придаточные корни. Только у весьма немногихъ П. стебли бываютъ крайне неразвитыми; такова, напр., *Zalacca* (П., растущая на о-вахъ Малайскаго архипелага), *Rhytelephas* (П. въ тропической Америкѣ, достигающая такъ наз. растительную слоновую кость). У этихъ П. крона крупныхъ перистыхъ листьевъ прикрѣпляется прямо у земли. У *Calamus*, такъ называемаго испанскаго тростника (табл. I, 5), стебель, напротивъ того, очень длинный и тонкій, съ вытянутыми междоузліями; такой стебель напоминаетъ собою обыкновенный тростникъ. Онъ свободно держаться въ воздухѣ не можетъ, и обыкновенно прилаживается къ другимъ деревьямъ, иногда цѣпляясь за нихъ своими шипами и иглами. Перекидываясь съ вѣтки на вѣтку, такъ П. представляетъ лиану. У другихъ видовъ тонкій стебель цѣпляется при помощи тонкихъ колючихъ остроколючихъ листьевъ. Стебель у П. обыкновенно простой, невѣтвистый, только у нѣкоторыхъ видовъ *Nurpaeae* (*N. thebaica*, табл. I, 1, *N. cogiaca*) слабо вильчато-вѣтвистый, на подобіе пандана. Впрочемъ, у многихъ П. вѣтви развиваются подъ землею, или у самой поверхности земли, представляя такъ называемые побѣги. Такія П. растутъ зарослями. У *Chamaedorea elatior* такіе побѣги достигаютъ 1 м. длины, а у *Metroxylon Rumphii* они бываютъ до того длинны, что переходятъ изъ одного владѣнія въ другое, а такъ какъ по обычаю той страны, гдѣ растеть *Metroxylon*, поросли считаются принадлежащими не тому хозяину, на землѣ котораго онѣ выросли, а тому, которому принадлежитъ произведшее ихъ растеніе, то зачастую приходится судьямъ разрѣшать споръ о принадлежности порослей *Metroxylon* тому или другому хозяину. Корни у П. вообще тонки, вѣтвисты; главный корень живетъ недолго и вскорѣ замѣняется придаточными корнями. Придаточные корни развиваются и на стеблѣ. Нерѣдко съ каждымъ вегетационнымъ періодомъ изъ основанія междоузлій развивается новый кругъ придаточныхъ корней, которые быстро растутъ внизъ и развѣтвляются въ землѣ, представляя опору для стебля (таковы, напр., у *Iriarteae*). Листья весьма характерны для П.; они состоятъ изъ черешка, съ громаднымъ, иногда стеблеобъемлющимъ, влагаллищемъ, и изъ пластинки. Пластинка собственно цѣльная, но будучи въ почкѣ перисто или пальчато сложенной, она потомъ, при распусканіи листа, разрывается по складкамъ и является у взрослого листа пальчато (вѣрно) или перисто разрѣзною, представляя

какъ-бы сложный листъ. Только у весьма немногихъ видовъ пластинка остается цѣльною (табл. I, 2), да и у другихъ, вѣрныхъ или перистыхъ П., пластинка не сразу становится разрѣзною; первые листья на молодомъ растеніи и у такихъ П. обыкновенно цѣльные. Листья вообще необычайно красивы, и ради нихъ только П. разводятся у насъ въ оранжереяхъ и въ комнатахъ. Иногда листья достигаютъ громадныхъ размѣровъ. Они долго-вѣчны, и, постепенно умирая, начиная съ своей верхушки, долго остаются на стеблѣ; особенно же долго остается отъ нихъ черешокъ и влагаллище (табл. I, 3); влагаллище расщепляется иногда даже на отдѣльные сосудисто-волокнистые пучки, такъ что поверхность стебля является одтою волоконистымъ покровомъ (напримѣръ у *Latania*); наконецъ, и влагаллище сваливается, и отъ листа остается только рубецъ. Достигши возмужалости, П. цвѣтутъ. Многія изъ нихъ цвѣтутъ изъ года въ годъ, нѣкоторыя же (*Metroxylon*, *Soturna*) только разъ во всю свою жизнь. У такихъ П. на верхушкѣ стебля развивается громадное соцвѣтіе и стебель, по созрѣваніи плодовъ, отмираетъ. Цвѣтки у пальмъ вообще мелкіе, невзрачны (у нѣкоторыхъ видовъ пахучіе), собранные въ колоссальныя соцвѣтія, початки (табл. I). Початокъ бываетъ простой или вѣтвистый; при простомъ початкѣ развивается, иногда довольно крупный, кроющій листъ, такъ называемое крыло (табл. I, 4, e); на вѣтвистыхъ початкахъ кроющіе листья (крылья) развиваются при каждой вѣтви. Возникаютъ початки обыкновенно въ пазухѣ листьевъ (табл. I, 2) и достигаютъ поднаго развитія или тогда еще, когда эти листья живы и зелены (въ такихъ случаяхъ, напр., у *Sabal umbraulifera*, початки находятся въ самой кронѣ листьевъ), или тогда, когда листья увяли и свалились (въ такихъ случаяхъ, напр., у *Euterpe precatoria*, початки находятся подъ кроною). Поверхность початка или гладкая, или ямчатая; въ ямкахъ сидятъ цвѣтки (табл. I, 2, 4, 6). Цвѣтки располагаются или рѣдкою спиралью, по одиночкѣ, или группами. Цвѣтки обоеполы или однополые (въ однихъ пѣтѣхъ же початкахъ цвѣтки и мужскіе, и женскіе, или только одного какого-либо пола; даже самыя растенія однодомныя и двудомныя). Цвѣтокъ состоитъ изъ слабообразованнаго, желтого, желтоватаго околотовѣтника (о 6 листкахъ), 6—3 многихъ тычинокъ и 3 плодолостиковъ (табл. I, 2, b, 4, b; 3, c). Листки околотовѣтника иногда сростаются между собою и къ нимъ прирастаютъ тычинки. Въ женскихъ цвѣткахъ тычинки превращаются въ стаминодіи. Плодолостики или остаются свободными, и тогда въ цвѣткѣ три пестика, или сростаются вмѣстѣ въ одинъ пестикъ. Завязь одногнѣздая или многогнѣздая, въ каждомъ гнѣздѣ по одной сѣмяночкѣ. Плодъ — ягода, костянка или орѣхъ, иногда (у *Lodiceae*, табл. I, c) колоссальныхъ размѣровъ; большею частью съ однимъ только сѣменемъ, содержащимъ большой бѣлокъ (*endospermium*) консистенціи рога или кости (напр., у финиковой П.); иногда бѣлокъ состоитъ изъ тонкостѣнныхъ клѣточекъ, богатыхъ масломъ. Зародышъ обь одной сѣ-

минодолѣ, часть которой остается, при проростаніи сѣмени, въ блѣкѣ. Проростаніе сѣмени для П. весьма характерно, такъ какъ у громаднаго большинства П. зародышъ выносятся изъ сѣмени удлиняющеюся нижнею частью сѣмянодоли въ землю. Эта часть сѣмянодоли отдѣляетъ зародышъ въ видѣ чехла; въ землѣ зародышъ развиваетъ корни и листья; листья, пробивая чехолъ, выходятъ на поверхность земли, зеленѣютъ и начинаютъ ассимилировать углеродъ; до этого же времени зародышъ питается бѣлкомъ сѣмени, высасывая его при помощи оставшейся въ немъ части сѣмянодоли, превращающейся въ губчатое тѣло. Всѣхъ П. насчитывается около 1100 видовъ; онѣ свойственны преимущественно болѣе теплому климату Старою и Новому Свѣта. Въ Южн. Европѣ растетъ только одна П., такъ наз. карликовая (*Chamaeops humilis*). Сѣверная граница распространения П. проходитъ въ Старомъ Свѣтѣ по южн. Испаніи, Корсикѣ, Южн. Италіи, Греціи и черезъ южн. часть Малой Азіи по граничнымъ горамъ Авангистана, Гималайскимъ горамъ, черезъ Ю Китай на Корею и въ южн. часть Японіи; въ Новомъ Свѣтѣ сѣв. граница идетъ по южн. Калифорніи, черезъ Арizonу, Мексику и по 36° сѣв. шир. до берега въ Новой Каролинѣ. Южная граница распространения идетъ въ Старомъ Свѣтѣ, въ Африкѣ дугою отъ 20° южн. шир. на 3 до 34° южн. шир. на В; черезъ Мадагаскаръ, Маскаренскіе о-ва въ Австралію и Новую Зеландію; въ Новомъ Свѣтѣ—черезъ о-въ Фернандезъ, Вальпарайсо, Чили, до 33° южн. шир. Семейство П. подраздѣляется на 5 подсемействъ, по слѣдующимъ признакамъ:

А. Околоцвѣтникъ о 6 листкахъ, при плодообразованіи разрастающийся вокругъ плодовъ. 1 подсем. *Coryphinae*. Початки не густоцвѣтныя; цвѣтки одиночные; плодолистки свободныя или слабо сросшіяся; плодъ—ягода. Къ этому подсем. принадлежатъ какъ перистыя П. (напр. *Phoenix*, финиковая П., табл. I, 4, табл. II, 5), такъ и вѣрныя (напр. *Chamaeops humilis*, карликовая П.; *Rhapis*, *Acanthorhiza*, *Corypha*; табл. III, 1, *Livistona*, табл. III, 1, и др.). 2 подсем. *Borassinae*. Початки простые или слабо вѣтвистыя; мужскіе цвѣтки по одиночкѣ или кучками; плодолистки плотно срастаются въ одинъ пестыкъ, съ трехгнѣздою, трехсѣмянною завязью; плодъ—костянка. Сюда принадлежатъ вѣрныя П. (*Nypaene*, табл. I, 1; *Latania*, *Lodicea*, табл. I, 2, и др.). 3 подсем. *Lepidocarvinae*. Початки однажды или повторно вѣтвисто-вѣтвистыя. Цвѣтки, прикрытые кроющими листьями, расположены въ два ряда. Пестыкъ изъ трехъ сросшихся плодолистиковъ. Плодъ покрытъ блестящими, назадъ обращенными чешуйками. Многіе виды цѣпляются при помощи иглистыхъ верхушекъ листьевъ. Сюда принадлежатъ какъ вѣрныя П. (*Mauritia*), такъ и перистыя (*Raphia*, *Calamus*; табл. I, 5) 4 подсемейство *Segochylinae*. Початки простые или вѣтвистыя. Цвѣтки однополые; на разныхъ растеніяхъ или на одномъ и томъ же початкѣ (кучками изъ 2 мужскихъ и 1 женскаго). Пестыкъ изъ трехъ сросшихся плодолистиковъ; завязь 3—2—1-гнѣздыя. Плодъ гладкій, листья пери-

стые (*Caryota*, *Arenga*, *Geonoma*, *Chamaedorea*, *Euterpe*, *Areca*, *Centris*, *Cocos*, табл. I, 6; табл. II, 2, *Attalea*, *Bactris*).

Б. Околоцвѣтникъ зачаточный; плоды собраны плотными головчатыми соцветіями. 5 подсем. *Phytelephantinae*. Сюда принадлежатъ вѣрныя П. (*Phytelephas* и *Nira*).

Семейство пальмовыхъ—одно изъ самыхъ полезныхъ для человѣка. Стволы пальмы идутъ для построекъ и подбоекъ; листья находятъ весьма разнообразное употребленіе: для крыши, для одежды, для циновокъ, корзинокъ и проч. Изъ вывѣтрившихся листьевъ основаній *Attalea funifera* въ Бразиліи добываютъ волокно, такъ наз. «пасаба», лучше же волокно добывается изъ *Leopoldina Pissabo*. Изъ сосудистыхъ пучковъ листьевъ *Raphia* въ тропической Африкѣ добываютъ волокно «рафия». Съ листьевъ нѣкоторыхъ П. собираютъ восковую налетъ, напр. съ листьевъ *Soregnia cerifera* (въ Бразиліи). Сердцевина стволовъ нѣкоторыхъ видовъ (напр. *Metroxylon Rumphii*) доставляетъ саго. Изъ многихъ видовъ добываютъ сокъ для приготовления вина, напр. изъ видовъ *Euterpe* (на Антильскихъ о-вахъ, въ Сѣв. Америкѣ), *Cocos*, *Attalea* и др. Изъ сока *Arenga saccharifer*, въ Остиндіи, добываютъ сахаръ. Молодые почки многихъ видовъ (*Euterpe*, *Cocos*, *Attalea*) употребляются какъ салатъ («пальмовая капуста»). Плоды многихъ видовъ съѣдобны: плоды финиковой П. (табл. I, 4) составляютъ даже подчасъ единственную пищу туземцевъ, напр. въ Аравіи, оазисахъ Сахары, Алжирѣ, Марокко. Внутренній слой околоплодника (кокосоваго орѣха) и бѣлокъ *Phytelephas* идутъ для токарныхъ работъ, послѣдній подъ именемъ растительной слоновой кости. Изъ наружнаго слоя околоплодника кокосоваго орѣха добываютъ «кокосовыя волокна». Изъ плодовъ *Elaeis* и др. прессуется масло и т. д. Многіе виды являются у насъ излюбленными комнатными и оранжерейными растеніями (каковы: *Chamaedorea concolor* (табл. II, 1), *Cocos Weddelliana* (2), *Rhapis flabelliformis* (4), *Phoenix canariensis* (5), *Livistona sinensis* (*Latania borbonica*, табл. III, 1), *Kentia Belmoreana* (2), *Kentia Canterburyana* (3), *Chamaedorea excelsa* (4), *Corypha australis* (5) и др.

С. *Ростовцевъ*.

Пальнатокки (*Palnatoki*)—упоминаемый Саксономъ Грамматикомъ датскій герой, вокругъ котораго образовался цѣлый циклъ сказаній. Изгнанный изъ отечества, онъ основалъ городъ морскихъ разбойниковъ—Иомбургъ или Юлпнъ. Изъ сказаній о П. есть разсказъ о стрѣльнн въ яблоко, подобный фигурирующему въ легендѣ о Вильгельмѣ Телѣ. Ср. Schirn, «Et nordisk sagns vandringer» (1846); Kull, «Die Geschichte Palnatokis und der Iomsbunder» (Грайцъ, 1892).

Пальникъ—приспособленіе, служившее для воспламененія заряда. До появленія вѣтяжныхъ трубокъ, въ запалы орудій вставлялись тропическовыя или деревянные трубки, внутренніе каналы которыхъ набивались порохомъ или пороховою мякотью. Для зажженія послѣднихъ употреблялся П., родъ палки съ щипцами, въ которыхъ зажимался фитиль; на

другомъ концѣ П. имѣлось желѣзное остріе, назначавшееся для втыканія П. въ землю. — Фигиль П. зажигался передъ началомъ стрѣльбы и горѣлъ до ея окончанія.

Пальстабъ—см. Паластабъ.

Пальфи (Альбертъ Palfy) — венгерскій беллетристъ и публицистъ, род. въ 1833 г., занимался адвокатурою въ Пештѣ и въ 1840-хъ гг. принадлежалъ къ «союзу десяти» (Петефи, Юкай, Оберникъ и др.). Въ 1848 г. онъ издавалъ газету «*Marczius tizenötödike*», подвергнувшись многократно запрещеніямъ. Послѣ подавленія революціи въ Венгріи П. просидѣлъ въ тюрьмѣ 2½ года. По освобожденіи онъ издалъ рядъ повѣстей и романовъ, имѣвшихъ успѣхъ («Черная книга», «Посмертныя повѣсти обласца», «Мать и графиня», «Изъ старой Венгріи», 1890). Съ 1884 г. членъ венгерской академіи наукъ.

Пальфри (Джонъ Palfrey) — американскій писатель (1796—1881). Былъ профессоромъ въ кембриджскомъ университетѣ (Massachusetts) и издателемъ «*North American Review*» (1835—42). Соч. его: «*Lectures on Jewish scriptures and antiquities*» (Бостонъ, 1833—52), «*History of New England*» (1858—75 и 2-е изд., 1884) и др. Дочь его, *Сара П.*, издавала, подъ псевд. С. Foxton, нѣсколько томиковъ стихотвореній: «*The Chapel*» (1880), «*Blossoming god*» (1887) и др.

Пальфи — очень Эрэдъ (Palfy von Erdöd) — очень развѣтвленный древній родъ венгерскихъ князей и графовъ, первоначально называвшійся Контъ (Konth), одного происхожденія съ родомъ Гедерваръ (Hedervar). Графъ *Леопольдъ II.* былъ фельдмаршаломъ (1760) и главнокомандующимъ венгерскихъ войскъ (1765). Графъ *Иоаннъ-Карлъ II.* († 1870) тоже былъ фельдмаршаломъ, графъ *Алоисъ II.* († 1874) — губернаторомъ Венеціи. Графъ *Иоаннъ IV П.* (1663—1751) въ 1704 г. сдѣлавъ баномъ Кроаціи, Далмаціи и Славоніи и предводительствовалъ войсками противъ недовольныхъ въ Венгріи; онъ добился полного умиротворенія страны (1711). Въ 1741 г., назначенный главнокомандующимъ въ Венгріи, сильно поддерживалъ Марію-Терезію. Сынъ его, графъ *Карлъ III П.* († 1774), также выдающійся генералъ, былъ австрійскимъ фельдмаршаломъ.

Пальхви—см. Пельхви.

Пальцеходящій (Digitigrada)—тѣ изъ плотоядныхъ млекопитающихъ, которые при ходѣ касаются земли лишь пальцами въ противоположеніи *стопоходнымъ*, которыя касаются земли всюю ладонью или подошвой. Дѣленіе плотоядныхъ на П. и стопоходныхъ, установленное Кювье, оказывается, однако, несостоятельнымъ, такъ какъ большинство плотоядныхъ занимаетъ промежуточное положеніе между истинными пальцеходящими (собака, кошка) и истинными стопоходными (медвѣдь). Терминъ П. утратилъ поэтому первоначальное значеніе въ систематикѣ и употребляется лишь для обозначенія извѣстнаго признака.

И. Кн.

Пальцы составляютъ конечную часть переднихъ (верхнихъ) и заднихъ (нижнихъ) конечностей всѣхъ позвоночныхъ животныхъ,

кромя рыбъ. Они состоятъ большей частью изъ 2 или 3 суставовъ (у китообразныхъ, пятихъ и рептилій до 5), костяныя части которыхъ называются фалангами. Послѣдній суставъ обыкновенно несетъ на себѣ коготь или ногу, покоющійся на ногтевомъ ложѣ. или копыто. Каждый П. примыкаетъ къ пястью свободнымъ пястно- или плюсно-фаланговымъ сочлененіемъ, допускающимъ сгибаніе и разгибаніе, приведеніе и отведеніе, кромѣ большого П., гдѣ возможно только сгибаніе и разгибаніе, точно также какъ и въ блоковидныхъ межфаланговыхъ сочлененіяхъ отдѣльныхъ П. Вдоу фалангъ тянутся сухожилия сгибающихъ и разгибающихъ мышцъ П., прикрытыя общимъ сухожильнымъ влагалищемъ, жировой соединительной тканью и, наконецъ, кожей, изобилующею на ладонной поверхности ослзательными сосочками съ концевыми нервными аппаратами, обуславливающимъ высокую степень чувствительности пальцевъ. П. могутъ быть совершенно свободны, соединены между собою болѣе или менѣе развитыми перепонками (при сильномъ развитіи послѣднихъ ноги по лучаютъ названіе плавательныхъ) или сростаться другъ съ другомъ. Иногда (морскія черепахи, киты, въ меньшей степени тюлени) П. окружены общимъ кожнымъ покровомъ и образуютъ такъ называемыя лапы. Число П. варьируетъ отъ 1 до 5, но основанію долженъ быть признанъ пятипалый типъ; большее число пальцевъ составляетъ всегда аномалію развитія, уродство. У большинства *амфибій* и *рептилій* форма и строеніе пальцевъ мало отступаетъ отъ нормы, а число мѣняется отъ 2—5. У нынѣ живущихъ *птицъ* на крылѣ три П. (изъ нихъ свободенъ только большой, часто снабженный коготкомъ), кромѣ живя-киви и казуаровъ, гдѣ всего лишь одинъ. На ногахъ число П. колеблется отъ 2—4 (4—норма, 3 нѣрѣдко, 2 лишь у африканскихъ страусовъ), но расположеніе и взаимныя отношенія ихъ разнообразны. Двухфаланговыхъ большой П. (I) обращенъ обыкновенно назадъ, остальные три (внѣшній II—3 фал., средній III—4 фал., внутренній IV—5 фал.) впередъ. У совъ, скопы, банановѣдовъ и др. IV П. можетъ быть направляется впередъ и назадъ по произволу, у лазуновъ же (см. Парнопалыи) онъ всегда остается въ этомъ положеніи, такъ что впередъ и назадъ обращено по 2 П.; у трогоновъ вмѣстѣ съ I направлени къзади П. Трехпалый типъ (всѣ впередъ) чаще всего происходитъ путемъ облитерации I, но у трехпалыхъ дятловъ впередъ обращены II и III, а къзади IV; у трехпалой же *Cholornis paladoxa* впередъ II и III, къзади I, IV же повсе нѣтъ. У *Colinus* овъ I можетъ быть направляется впередъ по произволу, а IV—къзади, такъ что эти птицы являются то парнопальными, то со всѣми 4 П. кпереди. Постоянно кпереди всѣ 4 П. направлены у стражиры, веслоногыхъ и пингвиновъ. У немногихъ птицъ нѣкоторые П. болѣе или менѣе сростаются. У *млекопитающихъ* отъ 1—5 П. Чаще всего бываетъ 5 и 4; 3 (у носороговъ, нѣк. муравьѣдовъ, трехпалаго лѣннца, на заднихъ ногахъ ташировъ) и 2 (у большинства явачныхъ, двухпалаго лѣннца) сравнительно рѣже, одинъ

у вынѣ живущихъ лошадей (см. Однокопытный). П. несутъ то коготь (обезьяны, полуобезьяны), то (чаще всего) коготь, то копыто (см. Копытный). Форма, строение и отправление П. крайне разнообразны: разнообразное употребленіе П. руки человѣка известно каждому, нѣкоторые животныя ходятъ на П.; четыре наружныя П. переднихъ конечностей летучихъ мышей часто превосходятъ длину всего тѣла и играютъ важную роль при ихъ воздушныхъ движеніяхъ, такъ какъ между ними растянута легательная перепонка. У обезьянъ и большей части полуобезьянъ большіе П. переднихъ и заднихъ конечностей противопоставляются прочимъ, откуда неточное названіе четырехрукихъ; тоже бываетъ у нѣкоторыхъ двурутокъ. У *человека* на рукѣ 5 П.: большой (2 фал.), указательный, средней, безымянный и мизинецъ (по 3 фал.). Большой противопоставляется и важнѣе всѣхъ другихъ; отсюда названіе manus prima, данное ему Альбиномъ, и *ἀκτύχη*—греками, а также отрубаніе его, какъ важнаго орудія, въ видѣ спеціального наказанія въ средніе вѣка. На изящной рукѣ П. отъ основанія къ концу должны быть слегка коничны, достаточно длинны, головка явственной кости мизинца не должна выдаваться. На ногѣ большой П. (2 фал.) противопоставляться не можетъ, остальные 4 названій не несутъ. Какъ правило, большой П. самый длинный, но въ классическихъ произведеніяхъ какъ древнихъ, такъ и новѣйшихъ временъ жертвуется анатомической вѣрностью и большой П. изображается нѣсколько короче второго, такъ что линия, ограничивающая стопу впереди, составляетъ дугу.

В. Віанчи.

Пальчара — въ мѣологии раджикутовъ особые демоны, пожиратели мяса, отвѣчающіе фурьямъ римской мѣологии.

Пальчиковъ (Николай Евгеньевичъ)—собираетъ народныхъ хорovýchъ пѣсенъ (1838—38). Окончивъ курсъ въ казанскомъ университетѣ, П. поселился въ с. Николаевкѣ Мензелинскаго уѣзда Уфимской губ., гдѣ родился, и былъ избранъ мировымъ посредникомъ. Собираніе пѣсенъ П. началъ въ 1864 г. Многолѣтній трудъ его вытекъ въ видѣ сборника: «Крестыянскія пѣсни, записанныя въ селѣ Николаевкѣ Н. Е. П.» (СПб., 1868). Изъ предисловія издателя и самаго сборника виденъ оригинальный взглядъ П. на способъ записи хоровой пѣсни. Онъ состоятъ въ томъ, что таже пѣсня записывалась у разныхъ пѣвцовъ, пѣвшихъ ее не совершенно одинаково. Сводъ варьянтовъ въ одно цѣлое и составляла хоровую пѣсню, вытекающую изъ суммы напѣвовъ. Помимо этой стороны записи, давшей дѣйствительно характерныя снимки народнаго хорového пѣнія, обширный сборникъ, заключающій въ себѣ пѣсни весеннія (вѣшнія), протяжныя (проголосныя), свадебныя, величальныя, частыя (скоряя), святочные, является цѣннымъ еще потому, что заключаетъ въ себѣ 80 пѣсенныхъ напѣвовъ, оставшихся совершенно неизвѣстными до его появленія. Послѣ П. осталось много неизданныхъ записей пѣсенъ, которыя приведены въ порядокъ братомъ покойнаго, А. Е. Пальчиковымъ. Въ эту коллек-

цію вошло болѣе ста пѣсенъ хороводныхъ, протяжныхъ, романсовъ, свадебныхъ, частыхъ. Н. С.

Пальчикъ—с. Киевской губ., Звенигородскаго уѣзда. Жителей 1480, дворовъ 230; школа. Около села древнія могилы, изслѣдованныя въ 1845 г., и насыпь до 200 саж. въ окружности.

Палья или *пальга*, *періусъ*, *періасъ* (*Salmo salvelinus L.*)—видъ рыбы изъ сем. лососевыхъ, подотряда открытопузырныхъ костистыхъ рыбъ. Отъ близкихъ видовъ П. отличается, по описанію Кесслера, слѣдующими признаками; тѣло вытянутое, немного сжатое съ боковъ; на передней части сошника отъ 5 до 7 загнутыхъ назадъ зубовъ, расположенныхъ треугольникомъ; переднеязычная косточка усажена довольно крупными зубами, заднеязычная косточка—очень мелкими зубами; бока туловища почти всегда испещрены бѣловатыми и красноватыми пятнышками, передніе лучи парныхъ плавниковъ и заднепояскаго плавника бѣлаго цвѣта. Формула ея плавниковъ и боковой линіи: Гр. 1/12—14. Вр. 1/7—8. Сп. 4—5/9—10. Вр. 3/8—9. Хв. 19.

Боковая линія 130 XXXVI—XL XXXVI—XL, 140. П. принадлежитъ къ числу типично озерныхъ рыбъ и водится преимущественно въ горныхъ озерахъ Альпъ, Шотландіи, Швеціи, а также въ озерахъ Финляндіи и Сѣв. Россіи; въ предѣлахъ этой послѣдней живетъ главнымъ образомъ въ Ладожскомъ и Онежскомъ озерахъ, хотя попадается и въ нѣкоторыхъ другихъ озерахъ Олонечной губ. (Паль-озеро, Сеть-озеро, Ельмозеро); держится на большихъ глубинахъ.

Пальио (Элейтеріо Pagliano)—итальянскій живописецъ, род. въ 1826 г., образованіе получилъ въ миланской акад. худ. подъ руководствомъ Скротати, въ 1848 и 1859 гг. принималъ участіе въ итальянскихъ войнахъ за независимость и единство страны, и по наступленіи мирнаго времени сталъ писать баталическія, жанровыя и историческія картины, отличаясь въ нихъ обдуманностью композиціи, гармоничностью колорита и нерѣдко трогательностью выраженія. Состоитъ нынѣ профессоромъ живописи въ миланской акад. Главныя его произведенія: «Битва у Маджентскаго кладбища», «Дѣвушка, играющая на лютнѣ», «Вышивальница», «Засада», «Альдобрандини отличивается танцовать съ Марамольди», «Оптикъ», «Тинторетто у постели своей дочери», «Розыскъ наслѣдства», «Дамы у антиквара» и нѣкоторые друг.

А. С.—ог.

Пальѣ Палій (Семень)—казацкій полковникъ, принимавшій видное участіе въ событіяхъ исторіи Малороссіи въ концѣ XVII и началѣ XVIII вв. Сынъ простаго казака Филиппа, по прозванію Гурко, П. род. въ Борзніи и въ ранней молодости ушелъ въ Запорожье, гдѣ и былъ прозванъ за свои военные подвиги П. («сжигателемъ»). Ок. 1685 г. П. поселился на правомъ берегу Днѣпра, гдѣ въ то время польскій король Янъ Собѣскій, вступая въ войну съ Турціей, задумалъ возстановить казачество, заселивъ область между Днѣпромъ и Днѣстромъ новыми военными силами. Палью было

уступлено мст. Хвастово (въ нын. Киевской губ., Васильковского у.), взятъиъ чего онъ обязался защищать, съ своимъ отрядомъ, Польшу отъ набѣговъ мусульманъ. На первыхъ порахъ П. былъ вѣрнъ королю: удачно воевалъ съ татарами, помоллъ одного солтана, разорилъ Очаковъ. Имя П., наводившаго ужасъ на мусульманъ, сдѣлалось весьма популярнымъ въ Малороссіи. Въ Хвастово стекались казаки и съ лѣваго, русскаго берега Днѣпра, гдѣ замѣчалось сильное недовольство Мазепою. Съ 1688 г. П. начинаетъ тлготиться своей зависимостью отъ Польши. Онъ неоднократно проситъ Москву принять его земли подъ свою руку, но московское правительство, опасаясь нарушить миръ съ Польшею, отказываетъ. Между тѣмъ премирникъ Яна Собѣсскаго, король Августъ II, по окончаніи войны съ Турціею, нашелъ неужнымъ дальнѣйшее существованіе казачества на польской землѣ. Появились королевскіе универсалы о распущеніи казацкой милиціи. П., вмѣстѣ съ другими полковниками (Искрою, Самусемъ), открыто возстаетъ и оладѣваетъ Бѣлоу Церковью, Немировымъ и другими городами, безпощадно истребляя шляхту, ксендзовъ и евреевъ. По просьбѣ польскаго короля, своего союзника въ войнѣ со шведами, Петръ I посылаетъ грамоту къ П. съ требованіемъ сдать Бѣлую Церковь, но П. прочно держится въ крѣпости, не смотря на то, что другіе полковники уступили. Мазепа, давно уже задумавшій уничтожить опаснаго для его власти, любимаго народомъ П., писалъ въ Москву, что П. собирается перейти къ шведамъ, опустошавшимъ въ то время Польшу. Гетману удалось хитростью заманить къ себѣ П., и, арестовавъ его, отправить въ Ватурино. Въ мартѣ 1705 г. П., вмѣстѣ съ своимъ пасынкомъ Сямашко, былъ отвезенъ въ Москву и оттуда сосланъ въ Сибирь (въ Томскъ). Черезъ нѣсколько лѣтъ, когда обнаружилась пзмѣна Мазепы, П. былъ возвращенъ, вмѣстѣ съ другими лицами, невинно пострадавшими отъ набѣговъ гетмана. Скончался П. вскорѣ послѣ полтавской битвы, въ которой принялъ участіе въ рядахъ казаковъ, оставшихся вѣрными Россіи. Жизнь П., прошедшая въ непрерывныхъ столкновеніяхъ съ поляками, русскими, турками и татарами, и особенно его трагическая судьба дали обильную пищу народному воображенію. Про П. сложено на Украинѣ множество пѣсенъ, легендъ и думъ. П., въ противоположность своему врагу—Мазепѣ, рисуется поборникомъ народа, его заступникомъ предъ государями. Ему приписывается сверхъестественное рожденіе. Онъ «характерный», т. е. колдунъ, какимъ, по мнѣнію народа, было большинство залорочевъ. Арестъ П. и его дальнѣйшую судьбу народъ объясняетъ различно. По одной версіи П., во время крестинъ Мазепы, предупредилъ Петра I, что государь, въ лицѣ своего крестника, пріобрѣтетъ себѣ въ будущемъ врага престолу. Петръ разгнѣвался и отослалъ П., «за Писково море», гдѣ ѣздить «меделянами» (т. е. на собакахъ). Въ одной недавно записанной пѣснѣ говорится, что П. живъ до сихъ поръ и послѣдовательно, вмѣстѣ съ мѣсяцемъ, то дѣлается молодымъ, то—старикомъ. См. «Мазепа», истор. моно-

графія Н. Костомарова; «Этнографич. Обзоръ» 1839, кн. 2-я, ст. В. Каллаша.

Пала-Рояль (Palais-Royal)—дворецъ въ Парижѣ, построенный Ришелье въ 1629—34 гг. Послѣ смерти Ришелье тамъ жили двоя Людовика XIII, съ своимъ сыномъ Людовикомъ XIV, и Филиппъ Орлеанскій. Позже дворецъ остался во владѣніи Орлеанской фамиліи. Филиппъ Эгалитѣ окружилъ садъ дворца зданіями и колонадой (1781—86) и сталъ сдавать эти пристройки подъ магазины и гостиницы. Въ эпоху революціи здѣсь пріютились игорные дома и увеселительныя заведенія и П. сдѣлался на время мѣстомъ скопща безпощаднаго элемента и отбросовъ Парижа. Въ эпоху іюльской монархіи рестораны въ галлерейхъ П. считались моднымъ мѣстомъ. Въ 1848 г. П. былъ опустошенъ. Во время второй имперіи въ П. жилъ принцъ Наполеонъ. Въ 1871 г. южная часть П. сорвалась (теперь отстроена). Въ юго-зап. части П. помѣщается Théâtre Français, а въ сѣв. части *театръ П.* (построенъ въ 1783 г.), съ 1830 г. служащій сценой для легкой комедіи и фарса.

Палазъ-муртъ—въ вояцкиихъ сказкахъ одноглазый и однорогий великанъ, въ родѣ классическаго Полифема. Онъ расщепливаетъ дерево и, по предложенію «Прошлаго года» (Одиссей-Никто), защемляетъ свою руку. См. «Этнографическое Обзоріе» (1891, IX, 202).

Палаомбенскій (Александръ Ивановичъ)—юрисъ (1810—1897). Учился въ главномъ педагогическомъ институтѣ въ С.-Петербургѣ. По окончаніи курса П. былъ посланъ за границу, въ 1838 г. опредѣленъ въ харьковскій университетъ адъюнктомъ по кафедрѣ энциклопедіи права и общаго обзорія системы русскіихъ государственныхъ законовъ. Впослѣдствіи онъ перешелъ на кафедру уголовнаго права, которую и занималъ до своей отставки, въ 1876 г. Съ 1849 по 1852 г. и 1872—73 г. былъ ректоромъ харьковскаго унив. Съ 1862 г. онъ былъ деканомъ юридическаго факультета. Изъ печатныхъ трудовъ П. болѣе известны: напечатанная въ Харьковѣ въ 1844 г. докторская диссертация—«О системѣ судебныхъ доказательствъ древняго германскаго права сравнительно съ Русскою Правдою и позднѣйшими законами» и унив. актовая рѣчь, 30 августа 1854 г.: «О происхожденіи и распространеніи пенитенціарной системы». П. былъ человѣкъ высокихъ нравственныхъ качествъ. Вмѣстѣ съ немногими другими харьковскими профессорами, онъ являлся представителемъ того гуманитарнаго направленія, котораго проповѣдниками являлись въ Москвѣ лица изъ кружка Грановскаго и Станкевича. Лекціи П. отличались замѣчательною логическою послѣдовательностью и систематичностью. Вмѣстѣ съ обоими Гордѣенко, Каченовскимъ и нѣкоторыми другими профессорами П. выступилъ противникомъ профессорскихъ пансіоновъ для обучающихся въ университетѣ студентовъ—этой извы той времени. Ср. ст. проф. Н. О. Куллевскаго въ № 241 «Харьковскихъ Губернскихъ Вѣдомостей» 1897 г.

Палярнъ (Янъ Palarik или Beskydov, род. 1822) — словацкій католическій священ-

никъ, писатель. Богословское образование получил въ Пресбургѣ и Тринавѣ. Народныхъ и либеральныхъ стремления соединилъ П. съ Викториниомъ, Гатталою и др. въ довольно сильную словацкую партію, не смотря на тѣготы той мадярской эпохи. Въ 1850 г. П. началъ издавать первую словацкую церковную газету «Surti a Method», защищая въ ней либеральные принципы въ церкви, учрежденіе народной словацкой иерархіи, реформы въ устройствѣ и дисциплинѣ церкви, для облегченія воссоединенія всѣхъ христіанъ. Эта пропаганда, вызывавшая сочувствіе низшаго клира, возбуждала противъ П. преслѣдованіе духовныхъ властей и привела его къ суду и наказанію, въ видѣ монастырскаго заключенія и перевода въ другой приходъ. Въ видѣ прижизненія къ своей газетѣ П. издавалъ педагогическій журналъ «List pro učionovi, školu a literaturu». Въ Пештѣ, куда онъ былъ переведенъ, П. редактировалъ «Katolícké Noviny», защищая права словацкаго литературнаго языка, въ установленіи правилъ котораго, по руководству Гатталы, онъ участвовалъ (въ Пресбургѣ, 1852). П. много сдѣлалъ и для развитія народнаго словацкаго театра. Ему (подъ псевдонимомъ *Beskidový*) принадлежатъ комедіи: «Incognito», «Drotár», и «Smiezenie» (въ изданіяхъ Викторина: «Concordia» и «Lira»). Въ 1864 г. въ «Lira» появилось его разсужденіе «O vzájemnosti slovauské», гдѣ разрѣшаются вопросы польско-русскій и всеславянскій и проповѣдуется народная федерація племенъ и общинъ славянскихъ противъ централизаціи и абсолютизма. Въ 1862 г. П. сталъ приходскимъ священникомъ въ имѣніи графа Естергази, уродл. Безобразовой, гдѣ онъ трудился надъ составленіемъ книжекъ для народныхъ католическихъ школъ.

Н. Я.

Пама, *Самки* или *Кокля-крайтъ* (*Pungarus S. Pseudoboa fasciatus s. annularis*)—очень ядовитая змѣя изъ сем. ужеподобныхъ (*Colubridae*), группы переднебороздчатыхъ (*Proteroglypha*), подсемейства аспидовыхъ (*Elaeipinae*). Достигаетъ 1, 75 метровъ въ длину; черная или черно-голубая, съ 25—35 желтыми кольцами, морда бурая. Брюшные щитки сильно расширены, хвостовые однорядные; киль на спинѣ очень явственный, хвостъ очень тупозакругленный. Распространена по Остиндіи, Индокитаю, Явѣ и Суматрѣ; выбираетъ для жилья сухія мѣстности; питается мелкими млекопитающими и пресмыкающимися; держится въ норахъ на землѣ или подъ корнями деревьевъ, нѣрѣдко заползаетъ въ дома. Послѣ очковой змѣи П. вмѣстѣ съ паразитой занимаетъ первое мѣсто по опасности для человека и животныхъ въ Остиндіи.

Г. Я.

Пама—старшина вымичей, престарѣлый кудесникъ и начальникъ волхвовъ зырянскихъ. П. возсталъ противъ распространенія христіанства среди зырянъ св. Стефаномъ Пермскимъ, вступалъ съ нимъ въ открытыя пренія и, наконецъ, въ оправданіе своей вѣры предложилъ пройти невредимо сквозь огонь и воду. Св. Стефанъ согласился. Онъ приказалъ собравшемуся народу зажечь избу, стоявшую особю, и когда пламя охватило ее, взялъ П. за одежду и принуждалъ его идти въ огонь

вмѣстѣ. Но П. упалъ къ ногамъ св. Стефана и молилъ избавить его отъ вѣрной смерти. П. отказался также и отъ испытанія водою. Выгнанный изъ Пермской земли, П. удалился, со своими сообщниками, на берега рѣки Оби и между беззосскими остоями основалъ селеніе Алтымъ.

Памава—препод., современникъ Антонія Вел., подвизался въ Нигрійской пустынѣ, въ Египтѣ. Скончался въ 386 г.; память 18 июля.

Памава *Беринда*—молорусскій ученый лексикографъ и типографъ XVII в., родомъ изъ Молдавіи. Путешествовалъ по святымъ мѣстамъ, построилъ въ Иерусалимѣ Львовскій епископъ Гедеонъ Балабанъ вызвалъ его въ Галичлну и поручилъ ему надзоръ за печатаніемъ книгъ въ стратинской и крыльской типографіяхъ и исправленіе книгъ. Киево-печерскій архимандритъ Елисей Шагеевскій вызвалъ П. въ Кіевъ и поручилъ ему исправленіе книгъ и завѣдываніе киево-печерской типографіей. П. пользовался славой ученаго, носилъ титулы протосинкелла іерусалимскаго патриарха и архитипографа російской церкви. Онъ, между прочимъ, зналъ глаголицу и и въ Триодіонѣ 1631 г. подписалъ свое имя глаголическими письменами. Скончался въ Киево-печерской лаврѣ въ 1632 г. Известность П. основана главнымъ образомъ на составленномъ имъ лексиконѣ словено-російскомъ (первое изданіе кіевское 1627 г., второе кутепинское 1653 г.). Въ лексиконѣ истолкованы многія ходившія тогда въ письменности слова еврейскія, польскія и молорусскія. Книжка цѣнна въ филологическомъ отношеніи, при историческомъ изученіи молорусскаго языка. Ср. Петрушевича, «Dissertatio de paleoslav. et microrus. versionibus sacrae scripturae» (Львовъ, 1888, біографическія свѣдѣнія на 38 стр.); Каратаева, «Описание славяно-русскихъ книгъ» (I pass. обь изданіяхъ П.); П. Жлтецкого въ «Кіевской Старинѣ» (1888, № 5. о лексиконѣ). Словарь напечатанъ также въ II т. «Сказаній русскаго народа», Сахарова.

Н. С.—въ.

Памво—п. епод.; посланный иноками, затворявшими въ пещерахъ отъ враговъ, за пищу, П. былъ схваченъ татарами и подвергнутъ мукамъ. Освобожденный отъ смерти. П. почилъ въ затворѣ въ 1241 г.; память 28 августа.

Памелій (Яковъ, 1536—1587)—ученый богословъ, получившій образованіе въ Парижѣ и Падуѣ, былъ каноникомъ въ Брюгге и Брюсселѣ, ум. въ санѣ епископа мецкаго. Высоко цѣнятся его трактаты о латинской литургіи, комментарий на Библию, толкованія на книгу Юдеей и на посланіе къ Филемону. Его изданія твореній Иеріана, Тертуллиана и Рабана Мавра—одни изъ лучшихъ.

Памирскій вопросъ—см. Памиръ.

Памирскія ханства—см. Памиръ, Ваханъ, Рошанъ и Шугнанъ.

Памирское большое озеро—см. Памиръ и Сары-Куль.

Памиръ (рѣка)—см. Памиръ.

Памиръ, *Памиры*—обширное высокое нагорье въ Средней Азіи, расположенное въ верховьяхъ Аму-дарьи и Тарима, между Тянь-Ша-

немъ а С и Гиндукушемъ на Ю. Приподнятое въ наибольшихъ низкихъ частяхъ на высоту $10\frac{1}{2}$ —14 тыс. фт. н. ур. м., нагорье это въ общемъ представляетъ систему длинныхъ, вѣдвистыхъ болѣе или менѣе плоскихъ и широкыхъ рѣчныхъ долинъ и озерныхъ бассейновъ, раздѣленныхъ горными, часто снѣговыми, хребтами и краями, возвышающимися своими скалистыми, нерѣдко же весьма пологими скалами всего на 3—8 тыс. фт. надъ дномъ содѣнныхъ долинъ. Суровый климатъ, исключаящій возможность земледѣлiя, скудная степная растительность, животный мiръ, слагающійся изъ полярныхъ, степныхъ и горныхъ формъ и ничтожное кочевое население характеризуютъ эту огромную пустынную страну. Расположенный въ узлѣ между величайшими горными системами азиатскаго материка (Тянь-Шань, Гиндукушъ, Куэнь-лунь, Гималаи, Каракорумъ), въ верховьяхъ важнѣйшихъ среднеазиатскихъ рѣкъ, на пути между западной и восточной Азiей и Индiей П. съ древнѣйшихъ временъ возбуждалъ интересъ путешественниковъ и окрестнаго населенiя, видѣвшаго въ немъ «крышу мiра». Значенiе П. сильно возрасло въ послѣднее время, когда Россiя заняла часть П. и приблизилась къ границамъ Индiи. Значенiе слова П., встрѣчаемаго впервые у китайскаго путешественника Сюаньцзая (628—645 г.), окончательно не выяснено. Нѣкоторые (Бюрнуфъ) ставятъ названiе это въ связь съ Меру, мифической горой, которая по индiйской космографiи находится въ центрѣ земли; по мнѣнiю другихъ (Роулинсонъ и др.), слово П. происходитъ отъ санскритскаго *pit* (море, озеро) или отъ персидскаго *ban* (крыша), откуда *ban-i-dunia* (крыша мiра), названiе, которое иногда соседними таджиками прилагается къ П. (Вудъ); третьи (Гордонъ, Пугята, Свѣрцовъ, Форсайтъ, Юль и проч.), наконецъ, полагаютъ, и повидимому съ наибольшимъ вѣроятiемъ, что слово П. является въ нѣкоторыхъ мѣстностяхъ Средней Азiи нарицательнымъ, обозначающаю высокое степное плато (аналог. сыртъ въ горахъ Тянь-Шаня) или лѣтнее горное пастбище (аналог. айла, джейлау у тюркскихъ народовъ). Мѣстное населенiе подъ именемъ П. разумѣетъ только рѣку и долину того же имени, находящiяся въ южной части нагорья.

Мѣстоположенiе. Пространство. Границы. Рельефъ. П. расположенъ на Ю отъ Ферганской долины, приблизительно между 72° — $75\frac{1}{2}^{\circ}$ в. д. (отъ Гринича) и 37° — $39\frac{1}{2}^{\circ}$ с. ш. и съ трехъ сторонъ имѣетъ естественныя, ясно-выраженныя границы; на С Заалайскiй хребетъ, на В Кашгарскiя горы и на Ю Гиндукушъ. На З условная граница можетъ быть проведена приблизительно по 72 меридиану, нѣсколько западнѣе котораго страна въ общемъ измѣняетъ свой характеръ: мѣстность понижается, долины рѣкъ врѣзываются глубже и становятся узельями, разница между высотой долинъ и окружающаихъ ихъ горъ становится больше, рѣки быстрѣе, климатъ мягче, появляются лѣсная заросли и осѣдлыя поселенiя и нагорье постепенно превращается въ горную страну (Рошанъ, Шугнанъ), черезъ которую низовы памирскихъ рѣкъ прокладываютъ себѣ путь къ

текущему здѣсь по направленiю къ С Панджу (верховья Аму-дарья). Съ С на Ю П. по 73 меридиану, отъ перев. Кызыль-артъ въ Заалайскомъ хребтѣ до Гиндукуша ок. 250 в., съ З на В отъ Ташъ-кургана до Мусъ-тагъ-ата ок. 230 в.; въ общемъ П. имѣетъ видъ огромнаго полуэллипса, выпуклая часть котораго, образуемая Кашгарскими горами и вост. оконечностью Гиндукуша, обращена на В; площадь нагорья въ этихъ предѣлахъ равняется приблизительно 53 — 60 тыс. кв. в. Заалайскiй хребетъ (см.), имѣющiй въ общемъ широтное направление и даину ок. 230 в., поднимается въ срединѣ до 16 — 18 тыс. фт., а отдѣльными вершинами (пикъ Кауфмаза и др.) до 23000 фт.; возвышаясь въ видѣ гигантской снѣговой стѣны на сѣверной окраинѣ П., хребетъ этотъ отдѣляетъ нагорье отъ высокой Алайской долины (см. Заалайскiй хребетъ), которая по своей природѣ, сходной съ памирской, можетъ быть названа сѣвернымъ уступомъ Памира. Черезъ трудно доступный Заалайскiй хребетъ хорошо известны лишь два перевала, изъ коихъ одинъ—Герсъ-агаръ (12160 фт.)—находится въ западной оконечности хребта и ведетъ съ Алая къ леднику Федченко и на верховья р. Мусъ-су, въ сѣверо-западномъ углу П., а другой—Кызыль-артъ (14560 фт.), подъ $73\frac{1}{2}$ меридианомъ (отъ Гринича)—въ центральной части нагорья, къ озеру Кара-куль. Черезъ послѣднiй перевалъ, доступный круглый годъ и разработанный для колеснаго движениа, идетъ обычный путь изъ Ферганской области черезъ Алай на П. Почти непосредственно къ восточной оконечности Заалайскаго хребта, омываемой р. Марканъ-су, принадлежщей къ системѣ Тарима, примыкающъ Кашгарскiя горы, отдѣляющiя подобно гигантской стѣнѣ П. отъ Кашгарiи; направляясь въ видѣ пологой дуги сначала на ЮВ, а затѣмъ на Ю, горы эти, значительно превышающiя высоту снѣговой линiи, сильно расширяются и поднимаются къ Ю отъ 39° с. ш. и образуютъ здѣсь множество огромныхъ пиковъ (Чаркумъ, Мусъ-тагъ-ата и др.), изъ которыхъ нѣкоторые превышаютъ 25000 фт. (Мусъ-тагъ-ата 25800 фт.) надъ ур. м. Кашгарскiя горы, состоящiя изъ отдѣльных краевъ и массивовъ, восточные отроги коихъ доходятъ почти до Кашгара и Яркенда, прорываются верховьями рѣкъ (Марканъ-су, Езъ, Яркендъ-дарья), принадлежщихъ бассейну Тарима и спускающихся съ восточной части П. (такъ наз. Сарыколь) въ Восточный Туркестанъ. Въ особенности замѣчательнъ курвнъ Яркендъ-дарья, которая мимо Ташъ-кургана (10400 фт.) по сравнительно широкому проходу направляется на В. Южнѣе Ташъ-кургана горы снова поднимаются и множествомъ отроговъ сливаются съ Каракорумскимъ Мусъ-тагомъ и восточной оконечностью Гиндукуша. Изъ переваловъ замѣчательны: въ южной части горы Найза-ташъ (14800 фт.), ведущiй изъ Ташъ-Кургана на верховья р. Акъ-су на П., въ средней—Кокъ-луйнакъ (15900 фт.), Чичинликъ (14430 фт.) и Караташъ (16340 фт.), ведущiе на озеро Малый Кара-куль и на верховья той же р. Акъ-су, въ сѣверной Улугъ-артъ, черезъ который идетъ дорога изъ Каш-

гара на рѣку Мужи. Южную границу Памира составляетъ Гиндукушъ (Кухъ и Балиндъ, Мусъ-тагъ—по мѣстному), поднимающийся въ среднемъ не ниже 18000—19000 фт., съ вершинами высотой до 23000 фт. надъ ур. моря; онъ служитъ водораздѣломъ между системой Аму-дарьи, къ которой относится большая часть П. и бассейномъ Инда, куда ведутъ перевалы: Каликъ (16100 фт.), Ионсва (17000 фт.), и Барогилъ (12000 фт.). Западная граница П. представляется болѣе или менѣе естественной лишь въ сѣверной части, гдѣ малоизвѣстныя Дарвазскія (Ванчскія) горы отдѣляютъ верховья Мукъ-су и бассейнъ Кудары отъ Дарваза; у Ташъ-кур-гана (Рошанскаго) и далѣе на Ю западная граница П., будучи, какъ указано выше, вполнѣ условной, можетъ быть проведена черезъ первыя обсыдныя поселенія на Мургабѣ (Сарезѣ), Гунтѣ (Сардымѣ) и далѣе до Када-и-Панджа и Сархада на Ваханъ-дарьѣ. Рѣчныя долины и озерныя бассейны П. раздѣляются системой хребтовъ, крижей, грядъ и возвышенностей, простирающихся преимущественно въ широтномъ направленіи и состоящихъ главнымъ образомъ изъ гранитовъ, гнейсовъ, метаморфическихъ сланцевъ, палеозойскихъ известняковъ триасовыхъ, юрскихъ и мѣловыхъ отложений. Обширныя пространства мѣстами занимаютъ и третичныя осадки. Огромное значеніе для рельефа П. имѣла также дѣятельность ледниковъ, которые нѣкогда почти сплошь покрывали нагорье и оставили послѣ себя мощныя отложения наносовъ, морены и другіе слѣды. Рельефъ сѣверо-восточной части нагорья имѣетъ болѣе спокойный характеръ; здѣсь преобладаютъ довольно широкія долины, озерныя бассейны и плато, раздѣленные часто сравнительно невысокими возвышенностями; разница въ высотахъ долинъ и хребтовъ не превышаетъ 300—4000 фт. Наоборотъ, въ юго-зад. части П. долины врызаются глубже и принимаютъ видъ ущелій, хребты поднимаются выше и разница между высотой тѣхъ и другихъ достигаетъ 6000; а на крайнемъ ЮЗ 9000—10000 фт. Долины и плато, смотря по высотѣ надъ ур. моря (12—14½ тыс. фт.), количеству орошающей ихъ влаги и геологическому строенію покрыты то степной, то луговой, то боковой растительностью, мѣстами же являются въ видѣ бесплодныхъ, солонцеватыхъ, песчаныхъ или галечныхъ площадей. Изъ поднятий на П. замѣчательны слѣдующія. Въ южной части нагорья, по правому берегу рѣки Ваханъ-дарьи, на протяженіи свыше 225 в., съ ЗЮЗ на ВСВ проходитъ огромный, труднопроходимый Ваханскій хребетъ (см.); средняя высота его около 18000 фт., высота отдѣльныхъ вершинъ до 23000 фт. (пикъ Царицы 23000 фт., пикъ Царя Миротворца 20000 фт.); изъ переваловъ болѣе извѣстны: Бевдерскаго (15130 фт.) и Урта-белъ (15040 фт.), ведущіе съ озера Сарыкуль и верховьевъ р. Истыка на озеро Чакмактынъ-куль и на верховья Ваханъ-дарьи; восточная часть Ваханскаго хребта къ В отъ нижняго течения р. Памиръ носитъ названіе хребта Имл. Николая II. Въ томъ же приблизительно направленіи нѣсколько сѣв. проходитъ болѣе доступный Памирскій хребетъ,

отдѣляющій долину рѣки Памиръ отъ бассейна р. Аличуръ-Гунтъ; длина его около 160 в., высота вершинъ до 18000 фт. Перевалы—Масъ (15120 фт.), Кокъ-бай (14400 фт.) и другіе ведутъ съ низовой рѣки Памиръ въ дол. р. Гунта къ оз. Яшимъ-куль (12370 фт.), а Башъ-гумбевъ (16460 фт.)—въ вост. часть бассейна р. Аличуръ. Еще сѣв. приблизительно подъ 38° с. ш. въ томъ же направленіи идетъ на протяженіи около 200 в. Аличурскій хребетъ, упирающийся на З въ правый берегъ Панджа, а на В, постепенно понижаясь, сливающейся съ вост. отрогами Ваханскаго и Памирскаго хребтовъ; онъ отдѣляетъ долину р. Аличуръ-Гунтъ отъ долины и бассейна Акъ-су-Мургаба, протекающаго почти черезъ весь П. съ В на З. Восточная часть хребта поднимается не выше 16000 фт., а зап. достигаетъ вѣроятно 18—19 тыс. фт.; черезъ первую перевалы Бузь-тере (14900 фт.) и Нейза-ташъ (13800 фт.) ведутъ съ верховьевъ Аличура въ долину р. Мургаба къ Памирскому посту, а черезъ вторую очень трудныя перевалы Ленгеръ и Марджанай (15700 фт.) съ оз. Яшимъ-куль въ Сарезъ на Мургабѣ. Сѣвернѣе р. Мургаба въ томъ же направленіи снова тянутся вѣтвистыя гряды горъ, которые на З и СЗ входятъ въ связи съ Дарвазскими горами и съ Западными хребтомъ, далѣе на В, въ центрѣ сѣв. части П., замыкаютъ бассейнъ оз. Кара-куль, а на В, отбывая Рингъ-кульскую котловину, сливаются съ длинной водораздѣльной возвышенностью (Сарыкольскія горы), которая проходитъ, въ общемъ, съ СЗ на ЮВ, близко къ вост. окраинѣ П., и отдѣляетъ бассейнъ р. Тарима отъ бассейна Аму-дарьи. Горы эти, не превышая въ среднемъ 15—17 тыс. фт., поднимаются выше всего, повидимому, къ Ю отъ оз. Кара-куль, гдѣ гряда Мусъ-коль имѣетъ свыше 18 тыс. фт. надъ ур. м. Самыя низкія мѣста (10500—11000 фт.) расположены по Мургабу и Кударѣ. Изъ переваловъ въ этой системѣ возвышенностей замѣчательны: Тахта-корумъ (15480 фт.), Янгъ-даванъ (15300 фт.) и Капнды (16360 фт.), ведущіе изъ долины р. Кудары на верховья Мукъ-су и далѣе на Алай, и въ особенности Акъ-Байталъ (15525 фт.), черезъ который направляется обычный путь, нынѣ разработанный въ колесную дорогу, отъ пер. Кызылартъ и оз. Кара-куль на Ю къ Памирскому посту. Такимъ образомъ, самыя значительныя возвышенности группируются по окраинамъ П. въ орошающихъ его хребтахъ, достигая наибольшихъ размѣровъ на В въ огромномъ массивѣ Мусъ-тагъ-ата (25800 фт.), на С въ пикѣ Кауфмана (23000 фт.) и на Ю въ Ваханскомъ хребтѣ, гдѣ западнѣе р. П. горы вздымаются до 23000 фт.; до такой же высоты поднимается и Гиндукушъ (г. Луко до 23000 фт.). Гребни всѣхъ горныхъ цѣпей внутренняго П. значительно ниже и обыкновенно не превышаютъ 17—19 тыс. фт., при перевалахъ въ 13—16 тыс. фт. Ледники, развитые нѣкогда на П. въ огромныхъ размѣрахъ, въ настоящее время сосредоточены главнымъ образомъ на его окраинахъ, въ поднимающихся здѣсь гигантскихъ хребтахъ и въ общемъ еще очень мало изслѣдованы; наибольшія скопленія льдовъ и снѣговъ наблюдаются на Гиндукушѣ, въ

Кашгарскихъ горахъ, въ массивѣ Мусъ-тагъ-ата и Чаркума, на сѣв. склонахъ Ваханскаго хребта, мѣстами въ Заалайскомъ хребтѣ и на громадномъ массивѣ Сель-тау (ледникъ Федченко), поднимающемся вѣроятно, до 23—25 тыс. фт. въ сѣв.-зап. углу П. Ледники обыкновенно спускаются до 13—14 тыс. фт., а линия вѣчнаго снѣга, покрывающая вершины почти всѣхъ хребтовъ на П., приблизительно до 15—17 тыс. фт. надъ ур. моря.

Рѣки и озера. Въ гидрографическомъ отношеніи П. принадлежитъ бассейнамъ верховьевъ Аму-дарьи и Тарима, изъ которыхъ первый занимаетъ почти три четверти всего нагорья; водораздѣльные возвышенности, отдѣляющія оба бассейна, не представляютъ правильности и тянутся въ вост. части П. черезъ все нагорье съ СЗ на ЮВ, то поднимаясь мѣстами въ видѣ скалистыхъ грядъ за предѣлы снѣговой линіи, то составляя едва замѣтныя распылчатыя сѣдовины и поднятія. Въ бассейнѣ Тарима сѣв.-вост. часть П. занята системой верховьевъ р. Марканъ-су, прорывающейся на СВ черезъ Кашгарскія горы и спускающейся, подъ именемъ Кызыль-су, а затѣмъ Кашгаръ-дарь, къ Кашгару; верховья ея подходятъ къ самому перевалу Кызыль-артъ въ Заалайскомъ хребтѣ. Далѣе къ ЮВ расположенъ обширный бассейнъ р. Гезъ, которая также должна быть отнесена къ системѣ Кашгаръ-дарьи; начинаясь на П. двумя истоками, сѣв., извѣстнымъ подъ именемъ Мужа и Контимесь-су, и южнымъ—р. Кара-куль, протекающей черезъ оз. Малый Каракуль (12790 фт.), Гезъ прорываетъ Кашгарскія горы и направляется къ Кашгаръ-дарь (см. Гезъ). Большая часть бассейна Геза, орошеннаго безчисленнымъ множествомъ ея второстепенныхъ рѣчекъ и притоковъ, а также лежащая южнѣе мѣстности, принадлежащія къ системѣ Яркендъ-дарьи, представляется какъ-бы долиной, заключенной между водораздѣльными высотами (Сарыкольскія горы) на З и Кашгарскими горами на В и извѣстной подъ именемъ Сарыкола. Высота наиболѣе низкихъ мѣстъ Сарыкола, протягивающагося такимъ образомъ, почти по всей восточной окраинѣ П., 10¹/₂—12 тыс. фт.; перевалъ Улугъ-робатъ, ведущій изъ бассейна оз. Малый Каракуль къ Яркендъ-дарь—14200 фт. Верховья Аму-дарьи, орошающая большую часть П., состоятъ изъ четырехъ рѣчныхъ системъ, вытанутыхъ въ общемъ съ З на В и раздѣленныхъ возвышенностями (см. выше). Самымъ южн. притокомъ и вмѣстѣ съ тѣмъ верховьемъ Аму и Панджа является р. Ваханъ-дарья, которая, беря начало подъ именемъ Вахджара изъ ледника (14700 фт.) въ Гиндукушѣ, протекаетъ около 120 в. съ В на З по южной окраинѣ П. въ глубокой щели между Ваханскимъ хребтомъ на С и Гиндукушемъ на Ю; принявъ затѣмъ справа р. П. и получивъ имя Панджа, рѣка течетъ около 100 в. до Ишканима, гдѣ подъ прямымъ угломъ поворачиваетъ на С. Р. П., долина которой, расположенная между хребтомъ имп. Николая II и Памирскимъ иногда называется Большимъ П., имѣетъ въ длину до 90 в. и вытекаетъ изъ оз. Сары-куль (Зорь-куль. Большое

Памирское оз., Викторія у англ. авт.), лежащаго на высотѣ 13990 фт., имѣющаго ок. 17 в. дл. и 3 в. шир. Сѣвернѣе, между Памирскимъ и Алчурскимъ хребтами, лежатъ сравнительно богатый настищами бассейны Алчуръ-Гунта, берущаго начало на меридианѣ озера Сары-куль. Пройдя ок. 100 в. на З подъ именемъ Алчуръ, рѣка впадаетъ въ оз. Яшилъ-куль (около 20 в. длины, до 4 в. ширины, 12370 фт. высоты надъ ур. моря) и выходитъ изъ него подъ именемъ Гунта, который, пройдя на З около 120 в. и принявъ много мелкихъ рѣчекъ, сливается съ Панджемъ; верхней части долины нерѣдко придается названіе Алчуръ или Алчуръ-П.; въ долинѣ Гунта, начинаясь отъ оз. Яшилъ-куль, встрѣчается древесная растительность (ява), а подъ 72° вост. дол. отъ Гринича—первыя осѣдлыя поселенія (Сардымъ). Изъ притоковъ замѣчательнъ дѣвнй—Шахъ-дара (110 в.), огибающій зап. часть Памирскаго хребта и берущій начало недалеко отъ верховьевъ Маса, притока р. П. Къ С отъ Алчурскаго хребта обширную площадь въ средней части П. занимаетъ бассейнъ Акъ-су-Мургаба-Бартанга, самаго значительнаго памирскаго притока Аму-дарьи. Вытекалая на юго-вост. окраинѣ П. изъ оз. Чамактынь-куль (13100 фт.), Акъ-су течетъ сначала на СВ, затѣмъ на СЗ и, описавъ дугу около горъ, образованныхъ сплетеніемъ вост. частей Ваханскаго, Памирскаго и Алчурскаго хребтовъ, поворачиваетъ на З и принимаетъ названіе Мургаба (см.); пройдя въ этомъ направленіи около 150 в., Мургабъ проходитъ мимо Ташъ-куртана и повернувъ круто на ЮЗ, принимаетъ имя Бартанга и у Кала-и-Вамара почти подъ 71¹/₄ вост. дол. отъ Гринича впадаетъ въ Панджъ. Длина Акъ-су-Мургаба-Бартанга 360—400 в., въ нижней части до 48 фт. паденія на 1 в.; изъ притоковъ замѣчательнъ дѣвнй Истыкъ, ведущій къ пер. Урта-бель и Бендерскаго, и правый Акъ-Байталъ, по которому идетъ дорога къ перевалу того же имени и далѣе на оз. Кара-куль; справа же у Ташъ-куртана впадаетъ Кудара, вверхъ по которой идетъ путь на верховья Муки-су. Акъ-су протекаетъ на высотѣ 13700—12150 фт., Мургабъ на высотѣ 12150—10000 фт., устье же Бартанга лежитъ на высотѣ всего 6550 фт. н. ур. моря. У устья Акъ-Байтала находится укрѣпленіе—Памирскаго постъ. Сѣв.-зап. уголь нагорья занятъ бассейномъ верховьевъ Муки-су (Белендъ-кикъ), несущей свои воды въ Кызыль-су, соединяющую верхнюю часть Вахша-Сурхаба, также впадающаго въ Аму. Изъ озеръ на Памирѣ замѣчательны, кромѣ упомянутыхъ выше, Большой Кара-куль (13200 фт. выс.) и Рянги-куль (12600 фт.); бассейнъ перваго изъ этихъ озеръ занимаетъ значительное пространство въ сѣв. части П., между верховьями рр. Марканъ-су и Муки-су; озеро, площадью до 351 кв. в., съ горьковатой водой, принимаетъ нѣсколько довольно значительныхъ притоковъ (Мусъ-коль), истока же не имѣетъ (см. Кара-куль). Къ ЮВ отъ оз. Кара-куля расположена небольшая замкнутая котловина оз. Рянги-куль, состоящая изъ 2 озеръ (около 16 и 6 кв. в.), соединенныхъ протокомъ около 3 в. длиной; въ одномъ изъ этихъ озеръ вода солоно-

ватая. Ближайшія окрестности показывают, что какъ Кара-куль, такъ и Рянгъ-куль былъ прежде больше и подверглись значительному усыханию. Къ нѣкоторымъ мѣстностямъ П., по почину англійскихъ авторовъ, нѣрѣдко прилагаются особыя названія; такъ, кромѣ Большого П. и Аличуръ-П., о которыхъ упоминалось выше, иногда различаютъ Малый П. (верховья Акъ-су), Ваханъ-П. (верховья Ваханъ-даръ), Сарезъ-П. (долина Мургаба западнѣе устья Акъ-Байтала), Рянгъ-куль-П. (мѣстность къ С отъ оз. Рянгъ-куль, Харгошъ-П. (къ Ю отъ оз. Кара-куль). Названія эти, однако, туземцамъ неизвѣстны и употребляются лишь въ литературѣ, для удобства обозначенія.

Климатическія условія. Климатъ П. отличается суровостью, рѣзкостью и сухостью; средняя температура нагорья, расположеннаго на широтѣ южн. Греціи, южн. Испаніи и

Сициліи, равняется приблизительно температурѣ Колы и Мезени, а постоянные вѣтры, рѣзкія перемены температуры, сухость и разрѣженность воздуха, сильные морозы въ течение большей части года дѣлаютъ мѣстныя климатическія условія весьма тяжелыми для человѣка. Сколько нибудь опредѣленные данныя о климатѣ П., представляющія большой интересъ въ виду огромной высоты страны и положенія ея въ глубинѣ азиатскаго материка, въ узлѣ величайшихъ его горныхъ системъ, получены лишь послѣ установленія правильныхъ наблюдений на Памирскомъ посту (шир. 38° 11 м., в. д. отъ Гринича 74° 2', выс. 3612 м. (?); почти въ центрѣ П., на бер. Мургаба, у впаденія въ него справа Акъ-Байтала), имѣющихся почти полностью за 1894—95 годы и приводимыхъ здѣсь въ главнѣйшихъ выводахъ:

Барометръ.	Средняя температура года Ц.	Крайній.		Преобладающіе вѣтры.		Абс. влажность.	Отг. влажность.	Осадки, мм.	Мѣсныя съ наибольшими осадками.	Число дней съ осадками.	Облачность.
		Наибольшій	Наименьшій	сѣв.-вост., юго-вост., южн.	юго-зап., южн., сѣв.						
1894	416,7	-1,9°	37,3°	-46,7°		—	—	51,0	май, июль.	41	3,7
1895	—	-0,8°	25,8°	-35,2°(?)		2,5	51	37,4	июнь, сент.	23	3,8

Средняя температура 6 мѣсяцевъ въ году (сентябрь—мартъ) ниже нуля; самый холодный мѣсяць январь съ температурою —25,4°, самые теплые мѣсяцы июль-августъ, когда терм. въ среднемъ поднимается до 12,7° и 16,4°, наименьшая ниже нуля во все мѣсяцы года, кромѣ іюля или августа, когда поднимается до 0. Разница между ср. темп. самаго жаркаго и самаго холоднаго мѣсяца 41,6°, между крайними наиб. и наим. 74,0°. Суточные колебанія темп. весьма значительны; въ зависимости отъ облачности, вѣтра, времени сутокъ, темп. въ тѣни измѣняется до нѣсколькихъ десятковъ градусовъ въ сутки, а на солнцѣ до 15—25° въ нѣсколько минутъ. Разница между темп. на солнцѣ и въ тѣни очень велика, достигалъ наибольшей величины зимой, а наименьшей лѣтомъ. Бонвало наблюдалъ въ мартѣ на Кара-кулѣ—15° въ тѣни и + 23° на солнцѣ. Въ болѣе высокихъ мѣстностяхъ П. эти отношенія, конечно, еще рѣзче; сильные морозы при ледяныхъ буранахъ и разрѣженномъ воздухѣ въ такихъ мѣстахъ невыносимы. Годовое количество осадковъ на Памирскомъ посту поразительно незначительно (37,4—51 мм.), что объясняется, вѣроятно, особыми мѣстными условіями; въ другихъ мѣстностяхъ П. осадковъ, повидимому, значительно больше, такъ какъ пути становятся нѣрѣдко необходимыми изъ за массы снѣга, между тѣмъ какъ на посту снѣгъ идетъ рѣдко и быстро таетъ. Мах. осадковъ въ сутки 6,9 мм.; въ 1894—95 гг. въ течение 7 мѣсяцевъ въ году было не болѣе 1 мм. осадковъ въ мѣсяць, при чемъ въ декабрѣ 1894 г. и въ январѣ, октябрѣ и ноябрѣ 1895 г. ихъ вовсе не было. Снѣгъ выпадаетъ во все мѣсяцы года. Въ концѣ марта появляется въ наиболѣе низкихъ мѣстахъ трава, которая, однако, сначала развивается очень туго; съ этого же времени появляются нѣрѣдко мухи.

мошкп, оводы и комары, мѣстами размножающіеся въ огромномъ количествѣ и одолевашіе стада. Въ 1894 г. на Памирскомъ посту были произведены опыты разведенія нѣкоторыхъ огородныхъ и другихъ растений; хорошо уродились редисъ и рѣпа, давшія даже сѣмена; уродились также картофель; ячмень и пшеница не дали колосовъ.

Растительность и животный міръ. Флора П. не отличается богатствомъ и почти лишена древесныхъ формъ. Въ болѣе высокихъ мѣстностяхъ склоны горъ, ущелья, а также галечныя и песчаная пространства нѣрѣдко совершенно лишены растительности, которая покрываетъ зеленымъ ковромъ гравъ преимущественно лишь менѣ возвышенныя рѣчныя долины, привлекающія въ такихъ мѣстахъ кочевое население съ его стадами. Въ общемъ травная растительность имѣетъ стеной характеръ и состоитъ главнымъ образомъ изъ различныхъ видовъ Festuca и ковыля, на фонѣ коихъ расцвѣтъ Lasiagrostis splendens, Esetigridы, Scorodosma, Scabiosa, нѣкоторыя лютиковья, мотыльковья и пр.; мѣстами значительныя пространства по склонамъ занимаютъ заросли дикаго лука, а на берегахъ рѣкъ и озеръ осоки (Carex rhynodes, рянгъ—по мѣстному). Весьма важное значеніе для мѣстнаго населенія имѣетъ полукустарникъ — «стерескень» (Surgotia), въ изобиліи растущій на П. и служашій топливомъ. Древесной растительности почти нѣтъ; лишь кое-гдѣ въ болѣе низкихъ или защищенныхъ мѣстахъ появляются скудные кусты тамариска и тала (Salix), поднимающихся на Ю П. до 13½, а на С до 10500 фт. надъ уровнемъ моря. На западной окраинѣ П., гдѣ мѣстность понижается и переходитъ въ горную страну, по ущельямъ рѣкъ появляются, кромѣ тала и тамариска, шиповникъ, древовидный можжевельникъ, бе-

реза (*Betula sogdiana*), тополь, обляпиха и др. формы; изъ нихъ можжевельникъ поднимается до 12 т. фт., тополь до 10, береза и рябина до 9 т. фт. надъ ур. моря. Здѣсь же въ области начала древесной растительности появляются первыя засѣяныя поля (ячмень, горохъ, пшеница), восходящія на Ваханъ-дарь (Сархадъ) до 10480 фт., на Мургабъ до 10500 фт. и на Кударъ до 9^{1/2} т. фт. надъ ур. моря. Животный миръ П., не смотря на суровыя условия жизни, довольно богатъ и своеобразенъ. Здѣсь встрѣчаются два вида медвѣдя (*Ursus isabellinus*, родочъ съ Гималаевъ, и *Ursus leucopus*, съ Тянь-шаня), лисыцы и волки (*C. vulpes*, *C. melanotis*, *C. alpinus*, *C. lupus*), заяцъ, множество сурковъ (*Arctomys caudatus*), барсъ (*E. igris*), многочисленныя стада горныхъ барановъ или архаровъ (*Ovis Poli*), характернаго животнаго (до 11 пд. вѣса) для П., якивовъ (*Capra sibirica*) и пр. Изъ домашнихъ животныхъ въ особенности замѣчательныя якъ (*Poerbagus grunniens*, по-киргизски куасть), дающія молочные продукты и служащія для перевозки тяжелыхъ на этихъ громадныхъ высотахъ. Изъ многочисленныхъ птицъ упомянемъ орловъ, гусей, утокъ, галгаръ, уларовъ (*Megalerythris tibetana*) и пр. Пресмыкающихся, видимому, на П. нѣтъ; изъ амфибій были встрѣчены лягушка (*Rana temprogata*) и *Bufo variabilis*. Рыбки и озера изобилуютъ рыбой, мѣстами ею питаются даже медвѣди, вылавливая лапами.

Условия жизни человека. Население. Изложенныя данныя о климатѣ и природѣ П. даютъ въ общемъ понятіе о тяжелыхъ условияхъ жизни въ этой мѣстности. Туземцы-киргизы, привыкшіе къ разрѣженному воздуху, сравнительно мало страдаютъ отъ горной болѣзни; между ними распространены ревматизмы и другія простудныя заболѣванія, гастралгія, болѣзнь глазъ (катаральный конъюнктивитъ отъ ослабленія видоумъ снѣга и отъ вѣтровъ съ пылью), зубная боль и др. Пришлое население, въ первое по крайней мѣрѣ время, сильно страдаетъ отъ горной болѣзни. Начиная съ 10 тыс. фт. замѣчается (по наблюденіямъ въ русскія военные отряды) затрудненіе движеній и дыханія, быстрая утомляемость, сердечное, одышка, головокруженіе и головная боль, приступы удушья (въ особенности по ночамъ), кровотеченіе изъ носа, иногда кровохарканіе, обморокъ; все это увеличивается съ высотой. Во время пребыванія на П. увеличивается частота дыханія и пульса, уменьшается жизненная емкость легкихъ, округность груди и весь тѣла. Нервноста повышается, температура же тѣла остается прежнею. Изъ другихъ заболѣваній, не смотря на мѣры предосторожности, чаще всего наблюдается цинга, усиливающаяся съ приближеніемъ весны. Коренное население П. состоитъ почти исключительно изъ кочевыхъ кара-киргизовъ, численность которыхъ въ русской части нагорья не превышаетъ 1000—1200 душъ об. пола; къ З и ЮЗ отъ П. начинается осѣдлое таджикское население, крайній восточный поселенія котораго могутъ служить западной границей памирской выси; даже всего на В. идутъ таджики по Ваханъ-дарь, гдѣ довольно

густое население тянется до самаго Сархада. Памирскіе киргизы принадлежать къ подродамъ тенги, гадырша, найманъ и кпичакъ и преимущественно сосредоточиваются въ долинѣ р. Гези, въ районѣ Рянъ-куля, въ долинахъ Акъ-Байтала, Акъ-су, Аличура и пр. Въ лѣтнее время они со своими стадами кочуютъ на 2—4 тыс. фт. выше, чѣмъ зимой; живутъ обыкновенно и зиму, и лѣто въ кибиткахъ. По типу памирскій кара-киргизъ сходенъ съ соседомъ своимъ алайскимъ киргизомъ, но нѣрѣдко отличается болѣе слабымъ тѣлосложеніемъ, болѣзненностью (больные глаза, испорченные зубы, потрескавшіяся губы и др.), вялостью и неохотою къ труду. Единственное занятіе памирскихъ кара-киргизъ—скотоводство; разводятся овцы и яки, вѣрѣдка встрѣчаются верблюды, еще рѣже лошади. Скотоводство ведется перовбитомъ; скотъ круглый годъ пасется подъ открытымъ небомъ, заготовокъ корма не производится. Пища преимущественно молочная—кумысъ, молоко, сыр, вѣрѣдка хлѣбъ и въ очень рѣдкихъ случаяхъ мясо; хлѣбъ появляется на П. лишь поздней осенью и вымѣшивается киргизами на памирскую соль (добывается въ 15 в. къ В отъ оз. Рянъ-куль, близъ дороги, ведущей на Мусъ-каль черезъ перевалы Тузгунъ и Узъ-бель) въ Шугнаѣ. Въ общемъ, киргизское население отличается бѣдностью и малюю развитостью.

Важнѣйшіе пути сообщенія. Пути сообщенія на П. въ большинствѣ случаевъ довольно удобны и не представляютъ особыхъ затрудненій (кромя вызываемыхъ высотой мѣстности и климатическими условиями); лишь на западной окраинѣ нагорья, гдѣ рѣки углубляются въ крутыя ущелья и мѣстности принимаетъ сильно пересѣченный характеръ, дороги плохи и трудно доступны. Важнѣйшими путями на П. являются тѣ, которые прорѣзываютъ нагорье съ С на Ю и ведутъ изъ Ферганской долины черезъ П. къ Гиндукушу; такихъ путей два, изъ нихъ важнѣйшій—восточный, который служитъ кратчайшій дорогой изъ Ферганы на Памиръ. Начинаясь у г. Оша (см.) дорога направляется черезъ укрѣпленіе Гульчу (см.) и перевалъ Талдикъ (11600 фт.) на Алай, откуда поднимается на перевалъ Кызылъ-артъ (14560 фт.) въ Запалайскомъ хребтѣ; спустившись къ озеру Каракуль, дорога обгибаетъ его съ В и, направляясь вверхъ по притоку озера Мусъ-колу и сѣверному Акъ-Байталу, достигаетъ перевала Акъ-Байтала (15525 фт.), откуда, спустившись внизъ по южному Акъ-Байталу, подходит къ Памирскому посту (12150 фт.); отсюда нѣсколькоюми дорогами идетъ путь къ переваламъ Бендерскаго и Урта-бель (15040 фт.), въ восточной оконечности хребта императора Николая II, и черезъ нихъ къ озеру Чакмактыль-куль и на верховья р. Ваханъ-дарь къ урочищу Бозай-и-Гумбезъ, въ бассейнѣ Инда, откуда можно перевалить черезъ Гиндукушъ или поднявшись въ р. Нахджиру, черезъ перевалы Калакъ, или по Байкаръ, черезъ перевалъ Иовона. Путь этотъ, въ общемъ, довольно удобенъ и проходимъ даже зимой; въ послѣднее время, начиная отъ Гульчи, черезъ Алай, Кызылъ-артъ и Акъ-Байталъ, разработана колесная до-

рога, которая соединяетъ Памирскій постъ съ Ферганой.

Исторія изслѣдованій. Страны, расположенныя въ верховьяхъ Аму-дарьи (Оксуса), съ незапамятныхъ временъ привлекали вниманіе изслѣдователей, но первый сколько нибудь опредѣленные свѣдѣнія о П. сообщены китайскимъ путешественникомъ Сюань-цзанемъ, которому въ VII в. по Р. Х. удалось пройти съ З на В черезъ южную часть П. 6 вѣковъ спустя знаменитый Марко-Поло, во время своего путешествія (1269—95) по Азіа, первымъ изъ европейцевъ прошелъ черезъ П. нѣсколько сѣвернѣе Сюань-цзана и сообщилъ много интересныхъ свѣдѣній объ этой странѣ. Спустя 400 лѣтъ черезъ Памиръ прошелъ иезуитъ Бенедиктъ Гоэсъ (1603 г.). доставившій, однако, весьма мало свѣдѣній о посѣщенныхъ имъ мѣстностяхъ. Послѣ новаго свыше двухсотлѣтняго промежутка времени П. посѣщаетъ Вудъ, путешествіе котораго составляетъ эпоху въ изслѣдованіи П. Маршрутъ его приближительно совпадаетъ съ путемъ Сюань-цзана; онъ изслѣдовалъ р. Памиръ, открылъ озеро Сары-кулъ (названное имъ Викторіей) и вообще впервые сообщалъ точныя и вполнѣ опредѣленные данныя о нѣкоторыхъ частяхъ южнаго П. Почти такое же значеніе для сѣверной окраины П. имѣло путешествіе Федченко въ Кокандскомъ ханствѣ (1871), во время котораго имъ были открыты Алай и Заалайскай хребты съ его огромными вершинами, составляющими сѣверную границу нагорья. Съ этого времени интересъ къ П. не ослабѣваетъ; въ особенности плодотворны для изслѣдованія П. были 70-е и 80-е годы. Въ 1876 г. состоялась военная экспедиція Скобелева, доходившая до Раянъ-куля. Въ 1877 г. на Алай и въ сѣв. части П. путешествовалъ И. В. Мушкетевъ. Въ 1878 г. экспедиція Сѣверцова, достигавшая озера Яшьль-кулъ, произвела обширныя съемки, собрала коллекціи и вообще значительно способствовала изученію П.; въ томъ же году на верховьяхъ р. Мукъ-су путешествовалъ зоологъ Ошанинъ. Въ 1883 г. состоялась памирская экспедиція Путята, геолога Иванова и Бендерскаго, исколесившая почти весь П. и связавшая наблюденія русскихъ путешественниковъ съ англійскими изслѣдованіями, захватывавшими преимущественно южную часть П. Въ 1884—87 гг. по П. путешествовалъ Г. Е. Грумъ-Гржимайло (см.), а въ 1888—90 гг. юго-восточная часть нагорья и его южная граница (Гинду-кушъ) были пройдены Громбчевскимъ (см.). Въ 1891—94 гг. на П. производились военныя развѣдки, результатомъ коихъ было обследованіе нѣкоторыхъ Гиндукушскихъ переваловъ (Ионовъ), сильное поднятіе престижа русскихъ на П. и устройство укрѣпленія на Мургабѣ при устьѣ Акъ-Байтала (Памирскій постъ), гдѣ круглый годъ содержится гарнизонъ. Изъ иностранныхъ наиболее послужили дѣлу изученія П. англичане. Въ 1860—70 гг. важныя данныя были собраны рядомъ посылаемыхъ англичанами пандитовъ (Абдуль-Меджидъ, Магометъ-Аминъ, Мирза и др.), а въ 1878—74 гг. весьма цѣнные изслѣдованія были произведены экспедиціей Форсайта (Столичка, Тротгеръ, Вид-

дельфъ, Гордонъ и пр.), которая по своимъ важнымъ результатамъ, касающимся южной и восточной части П., является одной изъ наиболѣе плодотворныхъ экспедицій на П. Въ 1885 г. П. съ В на З былъ пройденъ англичаниномъ Эдисомъ, а въ 1886 г. бассейнъ Ваханъ-дарьи былъ посѣщенъ Локкардтомъ. Въ 1887 г. черезъ весь П. съ С на Ю, отъ Кызылъ-арта до Гиндукуша, прошли французскіе путешественники Бонвало, Капюсъ и Пенепъ. Въ 1888—89 гг. путешествовалъ по П. Литтадель (въ 1889 г.—съ женой), въ 1889—1891 гг. Янхесбендъ и Макартней, въ 1892 г. графъ Денморъ, въ 1893 г. французъ баронъ де Понсенъ, въ 1894 г. Керзонъ, въ 1894—1895 гг. шведъ Свенъ-Хединъ, занимавшійся изслѣдованіемъ горнаго массива Мустъ-тагъ-ата и глубины памирскихъ озеръ, наконецъ, въ 1896 г.—датскіе путешественники Филипсенъ и Одуфсенъ.

Политическое значеніе П. Памирскій вопросъ. Политическое значеніе П., хотя и окружающаго довольно богатыми и населенными странами, но отличающагося крайней бѣдностью и трудной доступностью, было всегда весьма ограничено. Въ послѣднюю, однако, четверть вѣка, главнымъ образомъ въ виду постепеннаго движенія Россіи въ Средней Азіи, обстоятельства сильно измѣнились и на П. столкнулись интересы Россіи и Англіи. Англія, въ постояннѣйшей тревогѣ за безопасность Индіи, уже давно стремилась къ созданію на П. условій, устраняющихъ опасность русскаго нашествія съ С. Издавна цѣлью стремленій Англіи было, между прочимъ, раздѣленіе П. между Авганистаномъ и Китаемъ и захватъ въ свое владѣніе бассейна Ваханъ-дарьи, составляющаго южную окраину памирскаго нагорья. Этимъ обстоятельствомъ объясняется преувеличенное значеніе, которое придавалось Англіей въ послѣднее время П. и созданіе ею особаго памирскаго вопроса, занимавшаго въ теченіе послѣднихъ лѣтъ европейскую печать. Англо-русскимъ соглашеніемъ 1872—73 гг. было впервые установлено, что вліяніе Россіи не должно распространяться на лѣвый берегъ р. Пянджа, а вліяніе Англіи—на правый, при чемъ послѣднее была гарантирована неприкосновенность со стороны Авганистана странъ, лежащихъ на правомъ берегу р. Аму-дарьи. При соглашеніи этомъ, въслѣдствіе недостаточности свѣдѣній, за истокъ Аму ошибочно была принята р. П., вытекающая изъ оз. Сары-кулъ, а не Ваханъ-дарья. Такимъ образомъ уже и тогда весь Памиръ, за исключеніемъ ошибочно отдѣленной къ Авганстану южной его окраины, былъ признанъ состоящимъ въ сферѣ русскаго вліянія. Съ присоединеніемъ къ Россіи въ 1876 г. Кокандскаго ханства все пространство П., принадлежавшее ханству (кокандскіе правители жили даже на крайнемъ Ю Памира, въ урочищѣ Бозан-и-Гумбездъ, въ верховьяхъ Ваханъ-дарьи на р. Вахджиръ), было заграждено за Россіей. Однако, уже въ 1883 г. авганцы самовольно заняли лежащія на правомъ берегу Пянджа памирскія ханства Шугнанъ и Рошанъ, распространивъ свое вліяніе до внутреннихъ частей П. и нарушивъ, съ вѣдома

Англии, интересы Россіи. Что касается Китая, то, онъ имѣлъ право лишь на восточную окраину П. (Сарыколь), принадлежавшую до 1877 г. Якубъ-беку (см. Восточный Туркестанъ) Владѣя П. уже 15 лѣтъ, Россія, въ виду бѣдности и трудной доступности страны, ограничилась лишь снаряженіемъ нѣсколькихъ ученыхъ экспедицій, съ цѣлью изслѣдованія и изученія нагорья, и фактически не занимала его до 1891 г., когда вынудили къ тому обстоятельства. Дѣло въ томъ, что, пользуясь такимъ положеніемъ дѣла на П., Англія приступила къ исполненію своихъ давнишнихъ намѣреній, посылая рекогносцировочныя партіи на П. и побуждая авганцевъ и китайцевъ занять и раздѣлить между собой нагорье. Авганскіе и китайскіе посты, подвигаясь навстрѣчу другъ другу, сошлись у оз. Яшилъ-куль и, по имѣвшимся тогда свѣдѣніямъ, собирались присутствовать къ раздѣлу русскаго П. между Авганістаномъ и Китаемъ. Въ виду этого лѣтомъ 1891 г. для обхода нашихъ владѣній на П. былъ посланъ отрядъ (Ионова), дошедшій до Гиндукуша. Обходъ повторился въ слѣдующемъ году и сопровождался вооруженнымъ столкновеніемъ съ авганцами, отрядъ которыхъ былъ уничтоженъ у Суметаша, близъ впаденія р. Аличуръ въ оз. Яшилъ-куль. Осенью 1892 г., въ виду осложненія отношеній съ Китаемъ и Авганістаномъ, на П. былъ отправленъ впервые на зимовку русскій отрядъ, смѣнившійся въ слѣдующемъ году новымъ и т. д. Учрежденіе постоянного памирскаго поста на П., гдѣ въ долинѣ Мургаба у устья Акъ-Байтала было въ послѣдствіи выстроено укрѣпленіе, повліяло самымъ благотворнымъ образомъ на разъясненіе положенія дѣла на П. и повело къ улучшенію нашихъ отношеній съ авганцами и китайцами. Въ то же время, по настоянію Англіи, были начаты переговоры о разграниченіи на П., приведшіе къ заключенію русско-англійскаго договора о П. отъ 27 февраля (11 марта) 1895 г. Согласно договору, границей русскихъ и авганскихъ владѣній принята снова р. П.; пограничная черта, направляясь на В. отъ оз. Сары-куль и отрѣзывая къ Авганістану верховья р. Акъ-су, примыкаетъ къ русско-китайской границѣ у пер. Бейкъ, въ восточной оконечности Гиндукуша. Линія эта, а затѣмъ р. П. и далѣе Пянджъ, по договору, разграничиваютъ сферы вліянія Россіи и Англіи, при чемъ Ваханъ и часть Дарваза (см.), лежащаго на лѣвомъ берегу Аму-дарьи, подчиняются Авганістану, а Шугнанъ и Рошанъ передаются Россіи (Бухарѣ). Лѣтомъ 1895 г. разграничительная коммиссія изъ представителей Россіи, Англіи и Авганістана провела границу согласно указаніямъ договора; въ концѣ 1896 г. состоялась передача авганскому эмиру части Дарваза, расположенной къ Ю. отъ Аму-дарьи, а Рошана и Шугнана—Бухарѣ. Такимъ образомъ южная окраина П. къ Ю. отъ указанной линіи входитъ въ составъ владѣній Авганістана, восточная окраина (Сарыколь), между Кашгарскими горами на В. и водораздѣльными высотами (Сарыкольскія горы) бассейновъ Аму-дарьи и Тарима, принадлежитъ Китаю (гра-

ница съ Китаемъ точно не установлена и проводится приблизительно отъ перевала Узьбель на С. до пер. Бейкъ на Ю); остальное пространство нагорья лежитъ въ предѣлахъ Россіи, при чемъ ханства Рошанъ и Шугнанъ входятъ въ составъ Бухары. Часть П., принадлежащая непосредственно Россіи, получала въ послѣднее время надлежащее устройство и управленіе и, въ видѣ Памирской волости, входитъ въ составъ Омскаго у. Ферганской области.

Литература до 1879 г. (русская и иностранная) указана въ книгѣ И. Манасеа, «Свѣдѣнія о странахъ по верховьямъ Аму-дарьи» (Изв. Имп. Рус. Географ. Общ.). Изъ болѣе новыхъ источниковъ важнѣйшіе: Л. О. Костенко, «Туркестанскій край» (СПб., 1830, т. 1); Н. А. Сѣверцовъ, «Орографическій очеркъ Памирскаго горной системы» («Записки Имп. Рус. Геогр. Общ., т. XII, 1886»; G. Groum-Grshimailo, «Le Pamir et sa faune lépidoptérologique» («Mémoires sur les lépidoptères», rédigés par N. M. Romanoff, т. IV, 1890); Д. Л. Ивановъ, «Путешествіе на П.» и «Орографическій характеръ П.» («Изв. Имп. Рус. Геогр. Общ., 1834, вып. 3); его же, «Что называть П.?» (съ картой; ib., 1835, вып. 2); Г. Е. Грумъ-Гржимайло, «Очеркъ при-памирскихъ странъ» (ib. 1886, вып. 2); И. В. Мушкетовъ, «Туркестанъ» (СПб., 1886, съ картой); В. И. Купчелевскій, «Матеріалы для медицин. географіи и санит. описанія Ферганской обл.» (Т. I. Новій Маргеланъ», 1890); Б. Л. Громбчевскій, «Докладъ о путешествіи въ 1889—90 гг.» («Изв. Имп. Рус. Геогр. Общ., 1891, вып. 2); д-ръ К. Казанскій, «Вблизи Памировъ» (Ташкентъ, 1895); В. Острогоровъ, «Памиры и памирскій вопросъ» («Наблюдатель, 1894, іюнь); «Россія и Англія на Памирахъ» («Русскій Вѣстникъ», 1895, ноябрь); Б. Громбчевскій, «Наши интересы на П.»; И. В. Мушкетовъ, «П. и Алай» («Живописная Россія», т. X); Н. Третьяковъ, «Къ вопросу объ акклиматизаціи» (докт. дисс.); Bonvalot, «Du Caucase aux Indes à travers le Pamir» (Пар., 1889); F. de Rocca, «L'Alai et le Pamir d'après des données récentes» («Revue de Géographie», 1896); Dunmore, «The Pamirs» (Л., 1895); Curzon, «The Pamirs and the source of the Oxus» («The Geographical Journal», 1896); M. Blanc, «La nouvelle frontière anglo-russe en Asie centrale» («Revue Scientifique», 1896). Остальная иностранная литература указана у Керзона. Виды и типы—въ сочин. Сѣверцова, Керзона и въ статьѣ о памирскихъ киргизахъ въ «Нивѣ» (№ 38, 1897); карта въ сочин. Керзона и карта верховьевъ Аму-дарьи, новое исправленное изданіе главнаго штаба.

В. Массальскій.

Памиры, — см. Памиръ.

Памликозундъ (Pamlicosund) — см. Альбермарлезундъ.

Паммахій († 410) — римскій сенаторъ, потомъ римскій священникъ, другъ блаженнаго Иеронима, человекъ очень просвѣщенный, глава семейства, къ которому принадлежали двѣ славныя женщины христіанской исторіи, Павла и Евстохія, поддерживавшія Иеронима въ его ученыхъ трудахъ. Послѣ кончины жены

II. преданся жизни аскетической в Порто, близ Рима, гдѣ построил на свои средства госпиталь. Его свѣтлая личность обрисовывается въ XXVI, XXX, XXXIII, I, LIII письмахъ Иеронима. *Н. В—въ.*

Пампа или *Gobernacion de la P.*—общирная территория въ Аргентинской респ., граничитъ съ С—провинц. Кордобой п С.—Луисъ, съ В—Буэнос-Айресомъ, съ СЗ—Мендосой, на З и ЮЗ—территоріей Андовъ, на Ю—р. Negro. Около 145000 кв. км., съ населеніемъ въ 12000 человекъ. Поверхность по большей части пампасы, съ изрѣдка встрѣчающимися холмами, которые переходятъ постепенно въ Сьерру-де-Лихуэль-Гамль, до 480 м. высоты; богата озерами, солончаковыми болотами и высокой тучной травой. Большихъ селеній нѣтъ. Административный центръ—Санта-Роза-де-Тоай.

Пампасовая кошка (*Felis pajeros*)—сѣровато-серебристаго цвѣта съ темными или блѣдными рыжебурыми продольными полосами, которыя на груди и шеѣ тянутся въ видѣ поперечныхъ поясовъ, а на ногахъ переходятъ въ 6—7 жаво-красныхъ полосъ на желтоватомъ фонѣ, на спинѣ къ лѣву примѣшиваются черные и темнорыжіе волосы, нижняя сторона блѣдно-желтоватая съ неправильными свѣтлобурыми полосами. Длина большихъ самцовъ до 120, 130 см., изъ которыхъ 30 см. приходится на хвостъ, высота плечъ 30—35 см. Водится въ пампасахъ Ю. Америки и въ Патагоніи до Магелланова пролива. Питается мелкими грызунами пампасовъ.

Пампасы (*Pampas*).—Такъ обыкновенно называются степи умѣренной пояса Южной Америки, главнымъ образомъ въ бассейнѣ Лаплаты. Но, подобно слову льяно (множ. льяносы), въ сѣв. части южноамериканскаго материка слово П. употребляется и въ болѣе широкомъ смыслѣ; обозначая, вообще, равнину, даже небольшую, напр. широкую долину или котловину, и при томъ не только степную, но и лѣсную. Это особенно примѣнимо къ зап. части южноамериканскаго материка (Перу, Боливія), напр. извѣстные своимъ плодородіемъ и равнинной лѣсной растительностью *Pampas del Sacramento*. Слово *пампа* встрѣчается во многихъ сложныхъ географ. названіяхъ, причѣмъ и часто переходитъ въ *п*, напр. Риобамба. Настоящая лаплатскія П. простираются отъ берега Атлантическаго океана на В почти до Андъ на З и отъ горъ Кордовы (*Sierra de Cordoba*) на С далеко за Рио-Негро въ Патагонію. Верхній слой П. очень различнаго происхожденія. У берега моря есть морские осадки съ равными нынѣ существующихъ видовъ, гораздо болѣе озерныхъ п болотныхъ отложений, еще болѣе—вѣтренныхъ. Къ послѣднимъ слѣдуетъ причислить песчаные барханы и лесъ, почти вездѣ подстилающій верхній слой почвы, въ болѣе вост. частяхъ П. нерѣдко черноземный. Эти болѣе плодородныя вост. П. были покрыты травами въ естественномъ состояніи, до привоза испанцами рогатаго скота и лошадей, которыя необычайно размножились въ полудикомъ состояніи и частью совершенно одичали. Позже въ вост. П. началось овцеводство, еще позже огром-

ные посѣвы пшеницы и ячменя, въ настоящее время вывозимые въ большомъ количествѣ въ Европу. Далѣе на З много солончковыхъ, покрытыхъ особою растительностью, а также каменистыхъ мѣстъ, на которыхъ, главнымъ образомъ, растутъ колочіе кустарники. Такія мѣста испанцы называютъ *sbaragal*. Съ XVII стол. образовалась въ П. особое население гаучо (*gaucho*), помѣсь европейцевъ съ индѣйцами, съ преобладаніемъ крови послѣднихъ. Это потудикіе пастухи, проводящие жизнь верхомъ и приспособившіеся къ уходу за полудикимъ скотомъ. П. П. изслѣдованы многими европейскими учеными, изъ которыхъ иные по-долго жили здѣсь, особенно д'Орбинье, Дарвиномъ, Ротомъ и Бурмейстеромъ. Ср. *Le Long*, «*Les P. de la république Argentine*» (П., 1878); Юинья, «*По Южной Америкѣ*». А. В.

Памперо (*Pampero*)—т. е. вѣтры изъ пампы. Такъ называются холодные, сильные, юго-зап. вѣтры въ вост. части Аргентинской республики, въ Уругвай и Парагвай. Они обыкновенно наступаютъ внезапно послѣ теплыхъ сѣверныхъ вѣтровъ (*zoundo*), несутъ тучи пыли и сопровождаются быстрымъ повышеніемъ барометра и пониженіемъ температуры. По своимъ свойствамъ вполнѣ соответствуютъ холоднымъ, сухимъ сѣв.-зап. вѣтрамъ у вост. береговъ Азии и Сѣверной Америки. На берегу П. нерѣдко смѣняются также холодными и сильными, но влажными, юго-вост. вѣтрами (*Su-estada*). А. В.

Памплона или *Пампелуна* (*Pamplona*)—гл. гор. испанской пров. Наварра. Готическіи соборъ (1397), цитадель (XVI в.), гимназіи, меиц. фармацевтическая коллегія, семинарія. Производитъ кожъ, пергамента, струнъ, каменной посуды, желѣзныхъ и стальныхъ издѣлій. Жителей около 27 тыс. П., въ древности *Ротраево*, въ 778 г. завоевана Карломъ Великимъ. См. Наварра. Въ 1813 г., послѣ победы при Виторіи (VI, 582), Веллингтонъ подступилъ къ П., занятой сильнымъ франц. гарнизономъ, и подвергъ эту крѣпость тѣсной блокадѣ, когорая возложена была на испанскую резервную армию О'Доннелля. Послѣ 4-мѣсячной блокады, гарнизонъ, потерявъ надежду на освобожденіе, 31 октября сдался на капитуляцію. Въ 1823 г., во время экспедиціи французовъ въ Испанію, маршалъ Лористонъ осадилъ П., гарнизономъ которой (около 8½ т. человекъ) начальствовалъ генералъ конституціонной партіи Сальвадоръ. Осада, начавшаяся 3 сентября, продолжалась около двухъ недѣль. Гарнизонъ цитадели огнемъ французовъ вынужденъ былъ отступить въ городъ; на другой день была подписана капитуляція, согласно когорой испанскій гарнизонъ былъ отведенъ во Францію.

Памплона (*Pamplona*)—городъ въ южноамериканской респ. Колумбіи, въ долинѣ р. Эспериту-Санта, среди высокихъ горъ, у подошвы горы Альмораздеро (3910 м.). Основана въ 1549 г. Послѣ открытія въ окрестностяхъ ея (въ 1551 г.) богатѣйшихъ золотыхъ приисковъ городъ отличался такой расточительностью, что получилъ прозвище: *Pamplonilla la Loca* (Безумная). Нынѣ прииски заброшены. П.—резиденція епископа, имѣетъ

прекрасную церковь и старинные монастыри; на главной площади красивая бронзовая колонна. Въ 1644 г. П. сильно пострадалъ отъ землетрясенія; землетрясеніе 1875 г. разрушило соборъ и многія другія зданія. Жлт. ок. 10000.

Памфили (воен.) — кожаныя туфли (кошты), надѣваемые при входѣ въ пороховыя погреба.

Памфилия (Pamphylia, ή Παμφυλία) — узкая, низменная прибрежная полоса въ южн. части Малой Азіи, у подножія Тавра, который отдѣляетъ ее отъ Лисидіи и защищаетъ отъ дѣйствія сѣв. вѣтровъ. Окаймляя глубокой Памфил. заливъ (нынѣ зал. Адалія) въ видѣ изогнутой полосы, длиною приблиз. въ 120 км., П. узкими концами своими примыкала на З къ Ликии (границей служила горная цѣпь Климаксъ), а на В — къ Киликіи (по р. Мелану). Известковая поверхность, недостаточнo орошаемая рѣчками, которые вытекаютъ изъ Тавра, круто обрывается у моря, лежащаго ниже берега на 50—100 м., изрѣдка только оканчиваясь низкими песчанымъ или болотистымъ побережьемъ. Поверхность страны во многихъ мѣстахъ прерывается глубокими трещинами, въ которыхъ вдругъ исчезаютъ рѣки. Такъ, р. Катарактъ (нынѣ Дуденъ-су) два раза срывается подъ землю и недалеко отъ г. Аталии низвергается въ видѣ водопада прямо въ море съ утесистаго берега вышиною въ 30 м. Другія рѣки: Меланъ (нынѣ Менаватъ-су), Эвримедонтъ (н. Кеprü-су, извѣстн. побѣдоу Кимона надъ персами) и Кестръ (нынѣ Акъ-су), хотя и принадлежатъ П. своими нижними теченіями, но, несудоходны, потому что устья постоянно засоряются пескомъ. Жаркій климатъ и жгучіе южные вѣтры мало способствуютъ земледѣлію. Вредная испаренія, поднимающіяся изъ прибрежныхъ лагуновъ, производятъ лихорадки. Жители были отличными моряками и, подобно киликійцамъ, занимались морскимъ разбоемъ. 3 значительныхъ города, на предгоріяхъ Тавра, господствовали надъ низменностью: Перга (Πέργη), на правомъ берегу Кестра, съ знаменитымъ храмомъ Артемиды; въ позднѣйшую римскую эпоху Перга была административнымъ центромъ провинціи; значительными развалины въ 3 миляхъ къ сѣверу отъ Адаміи. Аспендъ (Ἀσπένδος), на Эвримедонтѣ, въ 60 стадіяхъ отъ устья, съ обширными масляными плантаціями Силлеионъ (Συλλείων), сильно укрѣпленный пунктъ, въ 40 стадіяхъ отъ берега. Недалеко отъ ликійской границы лежалъ г. Кибиръ (τὰ Κίβιρα). На вост. и западныхъ концахъ побережія 2 естественныя гавани, у которыхъ расположены были важные портовые города: Сида (Σίδα), древняя финнійская колонія (а не эоійская паз. Кумъ, какъ полагаютъ нынѣ), главное мѣсто культа Паллады (развалины находятся недалеко отъ Эски-Адаліи), а на зап. концѣ — Аталія (Ἀτάλεια, н. Адалія), построенная Атталами II у расширенной имъ гавани, на мѣстѣ древняго поселенія Кориакъ (Κορίακος). П. входила въ составъ всѣхъ великихъ монархій, возникавшихъ въ Передней Азіи: ассирійской, персидской и македонской. Послѣ смерти Александра

Вел. ею владѣлъ сначала Антигонъ, затѣмъ она очутилась въ рукахъ египетскихъ Птоломеевъ, потомъ сирийскихъ Селевкидовъ и, наконецъ, пергамскихъ Атталавъ, вмѣстѣ съ владѣніями которыхъ перешла, по завѣщанію Аттала III Филометра, къ римлянамъ (193 г.) и соединена въ одну провинцію съ Киликіей. Въ византийскую эпоху П. входила въ составъ морской Кивиретской епархіи. Не смотря на завоеванія сельджуковъ, г. Аталія съ округомъ долго находилась въ рукахъ византийцевъ. Литературу по географіи, этнографіи и исторіи см. Пафлагонія. Ср. Radet, «Les villes de la Pamphylie» («Revue archéologique», 1890); Lanckoroński, «Städte Pamphylieus u. Pisidiens» (т. I, В., 1890); Droysen, «Gesch. d. Epigonen» (2 изд., 1877). А. Г.—бъ.

Памфилъ (Иоаннъ Иоанновичъ, † 1794) — духовникъ императрицы Екатерины II. Сынъ московскаго священника, отъ воспитывался въ вологодской семинаріи, изъ которой перемѣщенъ въ семинарію Александровскую, оттуда, недоучившись, вышелъ въ діакони, а потомъ перемѣщенъ въ священники (въ 1745 г.) церкви Успенія, что въ Печатиныхъ, въ Москвѣ. Въ 1752 г. П. перемѣщенъ въ СПб. къ морской Николаевской церкви, отъ которой въ 1770 г. переведенъ къ моск. Благовѣщенскому собору протопресвитеромъ, а въ 1772 г. лично императрицей назначенъ членомъ синода. Избраніе его въ духовники самою императрицей объясняется его ученостію, живостію характера и склонностію къ западной образованности. Ученость его признала и академія наукъ, избравшая его въ свои члены и привлекая къ участию въ составленіи Словаря русскаго языка. Латинскимъ языкомъ онъ владѣлъ, какъ своимъ природнымъ. См. «Изъ бумагъ П.; письма и пр.» («Русскій Архивъ», 1871); Хитрово, «Бѣлое духовенство въ XVIII стол.» («Странникъ», 1897, № 2). Н. В.—бъ.

Памфилъ (240—309) — священномученикъ, знаменитый ученый. Получилъ отличное образованіе въ мѣстѣ своего рожденія (Беритъ въ Финикіи), совершалъ пѣздки въ Александрію, занималъ вѣдѣнскія должности. Получивъ санъ пресвитера въ Кесаріи Палестинской, отдался исключительно занятіямъ христіанской литературой (особенно изученію Оригена, сочиненія котораго переписалъ собственноручно), собиранію ея памятниковъ и изясненію Св. Писанія. Трудми П. составлена библіотека изъ 30 тыс. томовъ (П. подарилъ ее Кесаріи), въ которой приобрѣдъ ученость Іеронимъ, Евсѳвій и др. При своей церкви П. устроилъ и школу. Къ своимъ работамъ по Св. Писанію онъ привлекалъ и Евсевія, который вмѣстѣ съ нимъ занимался перепиской и рецензіей рукописей Библии. Изъ ихъ совокупнаго труда образовалось новое изданіе перевода 70 толк., на основаніи, какъ думаютъ, имѣвшагося у нихъ подъ руками автографа гекзаплъ и тетраплъ Оригена. Монфоконъ думаетъ, что Евталіево дѣленіе на главы книги Дѣяній, которое находится у Экумения и въ изданіи Роберта Этьеня, сдѣлано первоначально П. Изъ сочиненій Памфила сохранилась, въ латинскомъ переводѣ Руфина, пер-

вая глава его «Апологи Оригена», написанной имъ уже въ тюрьмѣ, во время гонения Максимина (307), вмѣстѣ съ Евсеіемъ (которому принадлежить 62 глава ея). Биографія П., составленная Евсеіемъ, не дошла до насъ. Огрывочныя свѣдѣнія о немъ—у Евсевія въ «Церковной исторіи» и въ «Исторіи палестинскихъ мучениковъ», у Сократа и Иеронима; «Акты страданій св. П.»—въ Acta sanctorum, Junii» (1, 64).

Н. Б.—гз.

Памфилъ — игуменъ Спасо-Елиазарова м-ря. Жилъ въ XV—XVI в. Известенъ очень цѣннымъ посланіемъ псковскому намѣстнику (1505 г.) о необходимости прекращения купальскихъ зычскихъ игръ, происходившихъ въ ночь на праздникъ рождества св. Іоанна Крестителя (23—24 іюня). Посланіе П. напечатано въ «Дополненіяхъ къ актамъ историческимъ» (т. I, № 22) и въ «Чтеніяхъ Моск. Общ. Исторіи и Древностей» (1842, № 4).

Памфилъ — древне-греческій живописецъ, родомъ изъ Амфилоиса, жилъ въ первой половинѣ IV стол. до Р. Хр. и, вмѣстѣ со своимъ учителемъ, Евпомпомъ, былъ основателемъ сиконской живописной школы, оказавшей сильное вліяніе на дальнѣйшее развитіе древне-греческаго искусства. По преданію, художественныя теоріи П. были основаны на научныхъ началахъ. Учениками этого мастера называютъ: Мелангія, Панзія и знаменитаго Апеллеса. Изъ произведеній П. упоминаются «Побѣды афинянъ», «Сраженіе при Флюнтѣ» и «Прибытіе гераклидовъ въ Аены».

Памфилъ — греческій грамматикъ изъ Александріи, жилъ въ I в. по Р. Хр.; авторъ обширнаго глоссарія, которымъ пользовался для своего словаря Диогеніанъ (X, 750) и извлеченія изъ котораго приведены у Исихія (VIII, 238). П. — авторъ многихъ другихъ грамматическихъ трудовъ, которыми часто пользовались схоластики.

Памфолетъ (англ. отъ palme-feuillet—листокъ, который держать въ рукѣ)—терминъ не вполне опредѣленнаго содержанія, обыкновенно обозначающій небольшое литературное произведеніе публицистическаго и чаще всего вызывающаго личнаго характера. Предметъ П. — нападеніе на политическій или общественный строй, въ его характерныхъ явленіяхъ или въ лицѣ его выдающихся, всѣмъ известныхъ представителей. Въ противоположность сатирѣ, П. рѣдко касается общаго состоянія нравовъ и не пользуется художественными общеніями; объектъ его критики — опредѣленные, реальныя факты и люди; отвлеченная мораль сатиры смѣняется въ П. рѣзко выраженнымъ практическимъ взглядомъ на политическую жизнь страны. Въ виду того, что П. рассчитанъ не на избранныхъ читателей, а на массу, изложеніе въ немъ общедоступно, горячо и слато. Не предполагая въ читателѣ никакихъ предварительныхъ размышленій и свѣдѣній о данномъ вопросѣ, памфлетистъ обращается только къ простому здравому смыслу. Онъ, однако, не рассчитывается на спокойное, объективное разсужденіе публики; его цѣль — общественная сенсация, безпокойство, пробужденіе недовольства. Произведеніе по преимуществу боевое, созданное

въ минуту и для цѣлей политической борьбы, П. чаще всего чуждъ соображеній безпристрастія и умѣренности, не считаетъ нужнымъ щадить врага и слѣдуетъ правилу: на войнѣ всѣ средства хороши. Но П. рѣзко отличается отъ пасквиля (см.) какъ своей основной цѣлью, такъ и тѣмъ, что касается не личной жизни извѣстнаго лица, а общественной стороны его дѣятельности. Краткость — настолько характерная, хотя и внѣшняя черта П., что произведеніе размѣрами больше брошюры уже не носитъ названія П. На значительные размѣры П. указываетъ также его пѣмечко названіе Flugschrift, т. е. легучій листокъ. Въ политической исторіи Западна П. занимаетъ видное и своеобразное мѣсто; ему посвящали свое перо самые выдающіеся представители воинствующей литературы. Число ихъ значительно умножилось-бы, если бы стали извѣстны авторы многихъ замѣчательныхъ П., скрывшіеся, по понятнымъ причинамъ, подъ анонимными и псевдонимами. Моцное развитіе литература П. получаетъ въ эпоху Возрожденія, когда такъ наз. *инсективы* были лучшимъ оружіемъ въ рукахъ гуманистовъ, явившихъ также прототипомъ новой публицистики. Достаточно назвать такіе образцы П. этого времени, какъ «Похвала глупости» Эразма Роттердамскаго и «Epistolae obscurorum virorum» позднѣе — «Lettres provinciales» Паскаля. Къ П. прѣбрани такіе представители новыхъ теченій, какъ Петрарка, Поджіо и Валла въ Италіи, Вимпфеллингъ, Приггемеръ, Гуттенъ, Меланхтонъ и самъ Лютеръ въ Германіи. Въ Англій литературѣ П. развивается особенно въ бурную эпоху XVII—XVIII ст., когда ихъ писали Миллтоны, Свифтъ, Даніель Дефо, Боркъ и анонимный авторъ знаменитыхъ «Писемъ Юніуса». Вся политическая исторія Франціи находитъ себѣ яркое выраженіе въ богатѣйшей литературѣ П., отъ Рабле, Скалигера, Этьена Доле въ эпоху Возрожденія, «Мениповой сатиры» (см. XIX, 92), во время лиги, «мазаринадъ» во время фронды до «короля памфлетистовъ» Вольтера и публицистовъ революціи — Сійеса, Камилла Демулена, Мирабо. Реставрація нашла своего памфлетиста въ лицѣ классика политическаго П. Поля-Луи Курье (по-русски «Сочиненія», изд. Пантелѣева СПб., 1897), монархія Луи Филиппа — въ лицѣ де-Корменена, вторая имперія и третья республика — въ лицѣ Рошфора. По исторіи франц. П. см. Leber. «Les Pamphlets de-François I à Louis XIV» (П., 1834). Классическая страна П. — Германія, гдѣ главнымъ образомъ вслѣдствіе цензурнаго гнета, долгая тяготѣвшая надъ повременной печатью, вопросы дня издавна обсуждались въ отдѣльныхъ легучихъ листкахъ и брошюрахъ (Берне и «Молодая Германія»). Въ итал. литературѣ новаго времени замѣчательны П. Джусты и Леопарди. Въ Россіи, при отсутствіи политической жизни, почти отсутствуетъ литература памфлетовъ. Форма брошюры вообще у насъ непопулярна и сколько вѣбудъ вліятельные писатели рѣдко прибѣгаютъ къ ней, предпочитая вести проповѣдь своихъ идей путемъ журнальныхъ статей. Нѣкоторые образцы подпольныхъ П. XVIII в. см. въ ст. Н. П. Лыжина, «Два П. времени»

Анны Іоанновны» («Изв. II отдѣл. Имп. Акад. Наукъ», 1808, VII). *Ар. Г—ъ.*

Памье (Pamiers) — городъ во французскомъ деп. Аръежъ, на р. Аръежъ; соборъ XVII в. съ готической башней, развалины древняго аббатства (Fgédélas), заводы, фабрика. 11143 жит.

Памятники испивкаса.—Въ 1855 г. губернскимъ начальствомъ, сначала въ Воронежѣ, затѣмъ и въ другихъ мѣстахъ, разрѣшено было издавать П. книжки—родъ адресъ-календарей и справочныхъ книгъ, въ которыхъ верѣдко помѣщаются и статьи по исторіи, географіи, статистикѣ, этнографіи, флорѣ, фаунѣ и пр., касающіяся даннаго края. Издаются губернскими статистическими комитетами, обыкновенно подъ редакціей секретарей этихъ комитетовъ. Съ теченіемъ времени научный отдѣлъ въ этихъ П. книжкахъ обособляется въ сборники—напр. «Оловецкій Сборникъ», «Харьковскій Сборникъ», «Временникъ Естляндской губерніи», «Кубанскій Сборникъ» и др.

Памятники, какъ историческія источники—см. Исторія (XIII, 503), Древности (XI, 142) и Доисторическая эпоха (X, 368).

Памятники (лат. monumentum)—сооруженія, возводимыя съ цѣлью увековѣчить память извѣстныхъ лицъ или событій. Наибольше многочисленны надгробные П., сооруженіе которыхъ восходитъ къ глубокой древности (см. Погребеніе). П. въ честь героевъ и выдающихся лицъ на поприщѣ государственной и общественной жизни, воздвигавшіеся сначала съ идеальными фигурами, а впоследствии — съ точнымъ воспроизведеніемъ чествуемаго лица, были въ большому ходу у древнихъ грековъ и римлянъ. Особую группу П. составляли статуи побѣдителей, выставившіеся въ Олимпіи. Съ теченіемъ времени обычай сооруженія П. получилъ у народовъ античнаго міра столь обширное распространеніе, что перешелъ въ злоупотребленіе. Въ средніе вѣка сооруженіе П. въ честь выдающихся дѣятелей было явленіемъ рѣдкимъ (копная статуя императора Оттона I въ Магдебургѣ и короля Конрада III въ Бамбергѣ). Въ эпоху Возрожденія обычай этотъ вновь получилъ распространеніе, но лишь по отношенію къ государямъ и военнo-начальникамъ, что иногда вызывало общее порицаніе (копная статуя Гатгамелаты въ Падуѣ и Коллеони въ Венеціи); издержки порывались самими чествуемыми. Въ новѣйшее время сооруженіе П. самыхъ разнообразныхъ формъ (между прочимъ — прѣбиге досокъ къ домамъ, въ которыхъ родился или жили выдающіеся дѣятели) является обычной формою возданія за выдающіяся заслуги въ различныхъ областяхъ государственной, общественной, литературной, артистической жизни. Изъ русскихъ П. этого рода всемірно извѣстностью пользуются Александровская колонна (I, 380) и П. Петру I (см.). Наконецъ, П. сооружаются для увековѣчиванія какихъ-либо событій (въ Россіи: храмъ Спасителя въ память Отечественной войны, П. «Славы» въ СПб. въ память русско-турецкой войны, П. на полѣ полтавской битвы) или какъ олицетвореніе данной страны (см. Вапарія, IV, 640,

Германія, VIII, 512), Свободы статуя въ Нью-Йоркѣ. Сюда можетъ быть отнесенъ П. «Тысячелѣтію Россіи» (см.) въ Новгородѣ.

Памятники древней письменности — серия изданій Имп. общества любителей древней письменности, выходящихъ въ разные сроки, по нѣскольку выпусковъ въ годъ. До половины 1897 г. вышло 127 выпусковъ. Въ П. помѣщаются небольшіе по объему памятники славяно-русской литературы, съ предварительными о нихъ статьями, сообщенія въ собраніяхъ общества, изслѣдованія по русской литературѣ, протоколы и отчеты общества. Редакторомъ П. былъ до 1893 г. — П. Н. Тихановъ, съ 1893 г. — А. І. Лященко. Участвовали въ П.: архим. Леонидъ, И. А. Шапкинъ, П. Н. Тихановъ, А. Н. Тихановъ, А. Н. Пышня, В. В. Стасовъ, А. С. Архангельскій, кн. П. П. Вяземскій, X. М. Лопаревъ, А. И. Карпичиковъ, Н. К. Никольскій и др. Въ П. опубликованы недавно найденныя: «Слово о погибеліи русскія земли», «Писаніе о самоубійственныхъ смертяхъ» (въ расколѣ), «Рѣчь тонкословія греческаго»; изданы: «Слово Данила Заточника», «Чудеса св. Николая», «Старообрядческой синодикъ», «Поѣздъ о Царьградѣ Искандера» и ми. др.; напечатаны изслѣдованія: Архангельскаго — о Нилѣ Сорскомъ, П. Голохвастова — о народномъ русск. стихѣ, Фаминцина — Гусли, Н. В. Покровскаго — о Сійскомъ иконописномъ подлинникѣ, Л. Ѳ. Змѣева — о древнерусскихъ врачевникахъ и др. Указатель къ П. въ брошюрѣ Лопарева: «Изданія Имп. Общества Любителей Древней Письменности 1877—87» (СПб., 1888). *А. І.—нко.*

Памятникъ Листокъ С.-Петербургскаго Рѣчного Яхтъ-клуба — выходилъ выпусками въ СПб., въ 1873 г., въ два мѣсяца разъ и носилъ справочный характеръ.

Память.—Этимъ понятіемъ обозначаются весьма сложныя психическія явленія; обыкновенно подъ П. разумѣютъ лишь воспроизведеніе прежде бывшихъ въ сознаніи образовъ, при чемъ воспроизводящее лицо сознаетъ, что оно имѣетъ дѣло съ вторичными состояніями, имѣющими сходство съ первичными, т. е. дѣйствительными ощущеніями, воспріятіями, чувствами, мыслями, состояніями воли. Однако, воплоти очевидно, что явленія П. не исчерпываются однимъ воспроизведеніемъ представленій (образовъ), а къ П. же слѣдуетъ отнести и запоминаніе, забвеніе и сохраненіе представлений. Но явленія П. связаны еще и съ иными болѣе сложными психическими состояніями; напр. то, что мы называемъ привычкою, представляеть собой ничто иное какъ одиъ изъ видовъ П.; въ извѣстной аналогіи съ П. стоять и явленія наследственности и инстинкта. Наслѣдственность имѣеть совершенно тоже значеніе для рода, которое П. имѣеть для индивидуума; точно также и инстинктъ замѣняетъ собой у животныхъ П. Блестящая мысль Спенсера, что инстинктъ есть организованная П., а П. зачаточный инстинктъ (Спенсеръ, «Психологія», II т., русскій переводъ, стр. 168), невѣрна потому, что инстинктъ проявляется въ такихъ слу-

чаяхъ, гдѣ объ опытѣ, слѣдовательно и о II., не можетъ быть и рѣчи. Наконецъ, Герингъ и Рибо, заговоривъ объ органической II., перенесли это понятие изъ психологіи въ сферу чисто физиологическихъ явленій. Указавъ на связь явленій II. съ нѣкоторыми психическими явленіями, мы въ дальнѣйшемъ подъ II. будемъ разумѣть лишь сохраненіе, забвеніе, воспроизведеніе и запоминаніе представлений. Изъ этихъ четырехъ сторонъ II., непосредственному самонаблюденію доступны лишь двѣ: запоминаніе и воспроизведеніе; о сохраненіи и забвеніи представлений мы судимъ лишь на основаніи косвенныхъ указаній нашего сознанія, на основаніи довольно сложныхъ умозаключеній. Подъ представленіемъ, т. е. тѣмъ образомъ психическаго состоянія, который воспроизводится II., обыкновенно понимается слѣдъ, оставшійся въ сознаніи отъ первичнаго состоянія. Всѣ состоянія сознанія могутъ быть воспроизведены II., хотя въ различномъ отношеніи: элементы познавательной дѣятельности человѣка воспроизводятся безъ качественного ихъ измѣненія; напр., воспріятіе извѣстнаго предмета, будучи воспроизведено, ничѣмъ, кромѣ степени ясности, не отличается отъ самаго воспріятія; состоянія же чувства и воли при воспроизведеніи мѣняются, повидимому, и качественно; чувство, когда оно исчезло, можетъ быть воспроизведено II. въ видѣ представленія о чувствѣ, но, очевидно, что это воспроизведеніе не будетъ копіей самаго состоянія. Самое воспроизведеніе можетъ быть двоякимъ, произвольнымъ и непроизвольнымъ, но какъ то, такъ и другое совершается по тѣмъ же самымъ законамъ ассоціативъ. Этими и объясняется ограниченность дѣятельности воли надъ II. Мы иногда, не смотря на все стараніе, не можемъ вспомнить необходимаго намъ представленія, ибо не можемъ найтти ассоціативъ, которыя вызвали-бы искомое представленіе. Законовъ ассоціативъ обыкновенно насчитываютъ нѣсколько; законъ смежности, послѣдовательности, сходства, контраста и причинности, но, въ сущности, слѣдуетъ признать лишь одинъ законъ—смежности, состоящей въ томъ, что факты сознанія, бывшіе одновременно въ сознаніи, воспроизводятся вмѣстѣ. Такъ наз. законъ сходства (и контраста) вовсе не относится къ явленіямъ ассоціативъ, ибо обозначаетъ болѣе сложный психическій актъ; для того, чтобы воспроизвести сходныя представленія, нужно замѣтить ихъ сходство, а это дѣлаетъ мышленіе; когда сходство найдено, тогда сходныя представленія воспроизводятся уже по закону смежности. Ассоціатива опредѣляется механическая сторона душевной жизни, въ то время какъ творческая (апперцепционная) руководится совершенно иными началами. Значеніе ассоціативъ для душевной жизни чрезвычайно велико и его можно прослѣдить во всѣхъ видахъ дѣятельности сознанія; мышленіе постоянно пользуется ассоціативами, но такъ какъ они представляютъ болѣе или менѣе случайную связь представленийъ, то задача мышленія именно и состоитъ въ томъ, чтобы видоизмѣнить эту случайную связь, превративъ ее въ необходимую логическую, соответствующую дѣйствительности. Въ обще-

ственной жизни устарѣлые обычаи представляютъ примѣры такихъ ассоціативъ представленийъ и они имѣютъ тѣмъ большую твердость, чѣмъ тѣснѣе соединены съ какими либо чувствами (напр. религіозными). На значеніе ассоціативъ въ нашихъ эстетическихъ сужденіяхъ очень хорошо указалъ Фехнеръ («Vorschule der Aesthetik»). Въ сферѣ волевыхъ явленій автоматическія движенія, совершаемыя при самомъ слабомъ участіи сознанія, могутъ служить примѣромъ для значенія ассоціативъ. Измѣненія ассоціативъ могутъ быть двухъ родовъ: количественныя и качественные. Количественныя въ свою очередь могутъ быть двоякія: экстенсивныя и интенсивныя, т. е. ассоціативы могутъ удлиняться или сокращаться. Наполненіе извѣстнаго опыта представляеть примѣръ удлиняющейся ассоціативы. Сокращенія ассоціативъ (или дисассоціативъ) замѣчаются, когда изъ ряда представленийъ выпадаютъ нѣкоторые, а оставшіяся вступаютъ въ непосредственную связь. Измѣненія въ интенсивности состоятъ въ томъ, что связь между представленіями можетъ или укрѣпиться или, напротивъ, слабнуть. Ассоціативы между двумя представленіями могутъ стать столь твердыми, что кажутся неразрывными; такую связь часто принимаютъ за аксіому, за необходимую истину (образованіе суевѣрій). Опытъ можетъ въ извѣстныхъ случаяхъ не только ослабить ассоціативы, но и совершенно разрушить. Къ качественнымъ измѣненіямъ ассоціативъ относятся такія измѣненія, въ которыхъ самый характеръ входящихъ въ составъ ассоціативъ представленийъ мѣняется. Гербартовская школа (въ особенности см. Steinthal, «Einleitung in die Sprachwissenschaft») особенно подробно разработала эту главу изъ психологіи. Сюда относится напр. ассимиляція представленийъ, т. е. тотъ случай, когда извѣстное воспріятіе вызываетъ въ сознаніи тождественное ему представленіе, ранѣе бывшее сознаніе, и когда отождествленіе происходитъ, такъ бы безсознательно; при этомъ возможно, что вновь наступающее въ сознаніи представленіе будетъ измѣнено подъ вліяніемъ стараго, т. е. наблюдатель въ силу привычки не замѣтитъ особенностей новаго представленія, или же возможенъ обратный случай. Эббингаусъ дѣлалъ весьма любопытныя опыты надъ ассоціативами. Причину ихъ онъ весьма основательно видитъ въ фактѣ единства сознанія. Всѣ представленія, которыя сознаніе можетъ охватить, связаны между собой, но связь эта различна и стоитъ въ зависимости отъ числа представленийъ и отъ времени: если предположить рядъ представленийъ *a, b, c, d* и т. д., то слѣдуетъ предположить, что *a* связано тѣснѣе съ *b*, *b* тѣснѣе съ *c* и т. д. Если въ сознаніи появится представленіе *a*, то оно, будучи связано со всѣми, повлечетъ за собой весь рядъ; иначе дѣло будетъ обстоять, если въ сознаніи появится сначала какое либо среднее представленіе. Если выучить нѣсколько рядовъ словъ настолько, чтобы ихъ безошибочно воспроизводить II., то по прошествіи 24 часовъ потребно будетъ $\frac{2}{3}$ первоначальнаго времени, необходимаго для запоминанія, чтобы вновь ихъ выучить до возможности перваго безошибоч-

бочного воспроизведения въ томъ же порядкѣ. Если запоминать тѣ же самые слоги, но не въ томъ порядкѣ, въ которомъ ихъ запоминали первоначально, а напримѣръ въ такомъ: сначала всѣ слоги, занимавшие при первомъ запоминаніи четное мѣсто, а потомъ всѣ нечетные, то ряды будутъ состоять изъ знакомыхъ слоговъ, но они будутъ расположены въ новомъ порядкѣ. Волею краткое время, потребное для запоминанія такихъ слоговъ, сравнительно съ временемъ, необходимымъ для первоначальнаго запоминанія, будетъ указывать на силу, съ какой дѣйствуетъ ассоціація. Чѣмъ болѣе видоизмѣнятъ при вторичномъ запоминаніи рядовъ порядокъ слоговъ, тѣмъ слабѣе влияние ассоціаціи и тѣмъ болѣе времени потребно для запоминанія. На фактъ ассоціаціи указывали въ древности уже Аристотель въ трактатѣ о П. (глава вторая). Квинтиліанъ формулировалъ законъ ассоціаціи слѣдующимъ образомъ: Cum in loca aliqua post tempus reversi sumus, non ipsa agnoscimus tantum sed etiam quae in his fecerimus reminiscimur, personae que subeunt nonnunquam taciteae quoque cogitationes in mentem revertuntur («Inst. Orat.», Lib. XI, Cap. 2). Греки и римляне, а также и средневѣковые психологи много занимались искусственной П. (ars memoriae) и естественно должны были обратить вниманіе на ассоціаціи. Самый терминъ принадлежитъ Локку; развилъ ученіе объ ассоціаціяхъ Давидъ Юмъ и шотландская школа, а также Мальбраншъ, который въ своей «Recherche de la vérité» говоритъ довольно подробно о «l'union des idées avec les traces». У современныхъ англійскихъ психологовъ ученіе объ ассоціаціяхъ часто приписываютъ неподобающее ему значеніе, т. е. активныя стороны мыслительной дѣятельности объясняютъ ассоціаціями, что, конечно, невѣрно. Для физиологической основы ученія объ ассоціаціяхъ весьма важно открытіе Флексингомъ такъ наз. ассоціативныхъ центровъ. Кромѣ ассоціаціи непосредственному наблюденію доступно *запоминаніе* представлений; оно зависитъ отъ разныхъ причинъ, частью психическихъ, частью физиологическихъ. Нѣкоторые люди отъ природы одарены чрезвычайной П.; таковой славился Луцій Энній Сенека, изъ современниковъ русскій химикъ Зининъ. Есть извѣстнаго рода связь между дѣятельностью органовъ ощущеній и П., т. е. люди, обладающие особенно сильно развитымъ слухомъ или зрѣніемъ, обыкновенно и запоминаютъ хорошо соответственныя представленія; но подобно тому какъ вслѣдствіе упражненія острота и точность ощущеній усиливается, такъ и П. становится болѣе крѣпкою отъ упражненія, т. е. отъ повторенія. Наконецъ, одно изъ важныхъ условий запоминанія заключается въ интересѣ къ предмету, во вниманіи съ которымъ извѣстное представленіе воспринимается. Эббингаузъ въ своихъ опытахъ надъ запоминаніемъ слоговъ пришелъ къ тому результату, что быстрота запоминанія зависитъ отъ количества запоминаемыхъ представлений, но не пропорціональна имъ, какъ это можно было думать а priori, т. е. количество повтореній, потребное для запоминанія, возрастаетъ гораздо быстрѣе, чѣмъ количество запоминаемыхъ

слововъ. 7 слоговъ запоминаются по первому ихъ прочтенію. Слѣдующая таблица выражаетъ отношеніе количества слоговъ къ количеству повтореній.

Слоги.	
7	1 (одно повтореніе)
12	16 повтореній.
16	30 >
24	44 >
26	56 >

Если для опытовъ брать матеріаломъ не слоги безсмысленные, а какое либо стихотвореніе, то, благодаря ассоціациямъ, время, потребное для запоминанія, значительно сокращается. *Сохраненіе* представлений недоступно прямому наблюденію: психологи стараются доказать, что представленія хранятся въ тѣхъ же самыхъ нервныхъ клеточкахъ, въ которыхъ находились соответственныя ощущенія, такимъ образомъ представленіе есть ничто иное, какъ ослабленное ощущеніе. Давно было извѣстно, что люди имѣютъ различную по тѣлу П.; одни способны припоминать почти одни только зрительные образы (т. е., припоминать напр. знаменато-го челоѣка, они воспроизводятъ его фигуру, цвѣтъ и т. д.), другіе, напротивъ, припоминаютъ только звуковые образы, у третьихъ развиты и звуковой, и зрительный типъ П., четвертые, наконецъ, воспроизводятъ по преимуществу образы, связанные съ мускульными ощущеніями движенія. Различныя категоріи перечисленныхъ образовъ покоятся, по наблюденіямъ надъ загноотизированными, сдѣланнымъ Винэ и Ферре, въ тѣхъ же нервныхъ клеточкахъ, какъ и самые образы. Если и допустить, что этимъ положеніемъ мы дѣлаемъ шагъ впередъ въ пониманіи механизма П., то все-же придется признать, что весьма многое остается непонятнымъ. Выигрышь отъ того, что мы связали мѣсто нахождения ощущенія съ мѣстомъ нахождения представленія, не очень большой, ибо какъ связать понятіе съ клеточкой или вообще съ чѣмъ либо пространственнымъ, это остается полной загадкой. Совершенно непонятно также и то состояніе, въ которомъ находятся представленія, хранящіяся въ П. Въ новой психологии часто прибѣгаютъ, ради объясненія, къ понятію безсознательнаго, но совершенно напрасно, такъ какъ это понятіе само нуждается въ анализѣ, дать же объясненія не можетъ. Какъ происходитъ забвеніе, этого, конечно, нельзя наблюдать; есть различныя способы объясненія забвенія, но всѣ они представляютъ собой только сравненіе и не болѣе; говорятъ, что представленія блѣднѣютъ, что они разсыпаются и т. д. Самое остроумное объясненіе состоитъ въ доказательствѣ положенія, какъ это сдѣлалъ Лейбницъ, что представленія вообще не исчезаютъ: «Je crois», говоритъ Лейбницъ, «que ce qui est une fois arrivée a l'ame lui est éternellement imprimé, quoique cela ne nous revienne pas toujours a la memoire» (ed. Dutens, VI, ст. 332). Гамилътовъ говоритъ: «L'activité mentale dure toujours. Difficile n'est pas d'expliquer comment elle dure, mais comment elle s'évanouit; toutes les activités mentales tous les actes de l'esprit qui ont existé

une fois persistent; nous ne les perdons jamais absolument mais ils deviennent obscurs. Cet obscurcissement est susceptible de degrés infinis». Многие факты говорятъ въ пользу этого воззрѣнія, а именно—неожиданное оживаніе образовъ во снѣ и въ болѣзненныхъ состояніяхъ. Это согласуется и съ опытами Эббингауса. Онъ нашелъ, что забвеніе идетъ сначала чрезвычайно быстро, а потомъ все болѣе и болѣе замедляется. Онъ выучивалъ известное количество безсмысленныхъ слоговъ до возможнаго перваго безошибочнаго ихъ воспроизведенія, потомъ, по ихъ забвеніи, вновь выучивалъ до перваго возможнаго безошибочнаго воспроизведенія. Сокращеніе времени для вторичнаго разузнаванія даетъ нѣкоторое мѣрило для опредѣленія силы яко-бы забытыхъ представленій. Оказалось, что черезъ 1 часъ необходимо было около половины первоначальнаго времени необходимаго для разузнаванія, черезъ 8 часовъ $\frac{2}{3}$ первоначальнаго успія, черезъ 24— $\frac{1}{2}$; послѣ 6 дней— $\frac{1}{4}$; послѣ мѣсяца $\frac{1}{8}$, такъ что совершенное забвеніе произошло-бы въ 80 время. Литература о П. очень велика; укажемъ на Fortlage, «Psychologische Vorträge» (Лена, 1874; одинъ изъ нихъ посвященъ П.); Spenger, «Psychologia» (2-й т.); Erdmann, «Ernste Spiele» («Ueber das Vergessen», Б., 1875); Bain, «Mind and Body»; Ribot, «L'hérédité» (2 изд.); Ebbinghaus, «Ueber das Gedächtniss» (Лип., 1883); G. E. Müller und F. Schumann, «Experimentelle Beiträge zur Untersuchung des Gedächtnisses» (Гамб., 1893); Gratacap, «Théorie de la mémoire» (Монпелье, 1866). Э. Радловъ.

Память, разстройство ея.—Способность сохранять полученные впечатлѣнія и воспроизводить ихъ по желанію составляетъ интегральную часть сознания, и она нарушается прежде всего во всѣхъ случаяхъ разстройства или потери сознания. Нѣрѣдко даже нарушеніе или потеря П. за извѣстный промежутокъ времени составляетъ главнѣйшее доказательство наличности разстройства или потери сознания. Тѣсная связь памяти съ сознаниемъ между прочимъ нашла выраженіе въ томъ, что слова «безпамятство» и «бесознательность» употребляются какъ синонимы. Изъ этого, однако, никоимъ образомъ не слѣдуетъ заключать, что сознательность исчерпывается сохраненностью П., и мы далѣе увидимъ, что при цѣлостности сознания П. можетъ быть значительно разстроена. Но дѣйствительно, есть цѣлый рядъ психопатическихъ состояній, въ которыхъ наблюдается временное помраченіе сознания, обнаруживающееся лишь тѣмъ, что субъектъ не сохраняетъ ни малѣйшаго воспоминанія о томъ, что произошло съ нимъ за извѣстный промежутокъ времени. Это наблюдается преимущественно при эпилепсіи, а именно при такъ назыв. малыхъ приступахъ ея, носящихъ названіе «petit mal» или «absences». Здѣсь преемственность сознания вдругъ обрывается на нѣсколько минутъ, иногда и на болѣе длинный періодъ, и то, что субъектъ въ это время говорилъ или дѣлалъ, какъ бы совершенно вырвано изъ его П. А между тѣмъ онъ можетъ за это время совершать сложныя, иногда даже какъ-будто цѣлесообразныя, сознатель-

ныя поступки; только о сознательности не можетъ быть и рѣчи, въ виду полнаго «безпамятства», и такое своеобразное измѣненіе сознания называется «автоматизмомъ». Помимо эпилепсіи, къ такимъ состояніямъ автоматизма могутъ приводить также нѣкоторые другія психическія заболѣванія, хроническій алкоголизмъ и проч. Къ этой же категоріи разстройствъ П. принадлежитъ сомнамбулизмъ какъ естественный, такъ и вызываемый искусственно, путемъ гипнотическаго усыпленія (см. Гипнотизмъ, VIII, 726). Далѣе, сюда относятся рѣдкія, но крайне важныя и интересныя наблюденія психическаго явленія, извѣстнаго подъ именемъ «раздвоенія сознания» или личности. Въ этихъ случаяхъ, преимущественно у истерическихъ больныхъ, чередуются другъ за другомъ два состоянія сознания, не имѣющія ничего общаго между собою. Въ первомъ совершенно исчезаетъ П. для впечатлѣній и поступковъ, относящихся ко второму, и наоборотъ; но всѣ отдѣльныя періоды перваго и втораго состоянія связаны другъ съ другомъ преемственностью П. Слѣдовательно, субъектъ какъ-бы разбивается на двѣ личности, изъ которыхъ каждая проявляется поочередно, и во время ея господства другая совершенно вытѣсняется изъ сознания и П. Наконецъ, надо упомянуть о сравнительно также рѣдкой группѣ случаевъ, въ которыхъ изъ П. исчезаетъ временно извѣстный промежутокъ, предшествующій внезапной потерѣ сознания; это бываетъ иногда при сотрясеніи мозга вслѣдствіе ушиба. Замѣчательно, что тогда по возвращеніи сознания субъектъ долго не можетъ припомнить многія или даже всѣ обстоятельства, имѣвшія мѣсто за нѣсколько часовъ или дней до момента потери сознания; впоследствии же П. оныхъ восстанавливается. При помѣшательствѣ гораздо чаще полной потери сознания наблюдается лишь омраченіе послѣдняго, и тогда обыкновенно и П. за соответственный періодъ времени не бываетъ вполнѣ утеряна. Изъ такихъ случаевъ преобладаетъ «смутное воспоминаніе», при чемъ одни впечатлѣнія совершенно безслѣдно исчезаютъ, другія же оставляютъ слѣды въ П. отрывочной и неправильной формы. Важно имѣть въ виду, что между степенью помраченія сознания въ припадкахъ помѣшательства и размѣромъ нарушения П. нѣтъ строгаго параллелизма. Иногда способность воспоминанія бываетъ поразительно сохранена за промежутокъ времени, въ который сознание представляло глубокое помраченіе.

Другая, болѣе важная въ практикѣ. отношенія послѣдней *при иллюзии сознания*. Способность сохранять и воспроизводить впечатлѣнія и ихъ психическіе продукты, какъ вообще всѣ интеллектуальныя функціи, понижается при естественномъ ослабленіи мозговой дѣятельности, свойственномъ старческому возрасту, и при болѣзненныхъ измѣненіяхъ мозга, на которыхъ основывается общая психическая слабость, составляющая исходъ длительныхъ, неизлѣчимыхъ душевныхъ болѣзней. При этомъ ослабленіи П. совершается въ извѣстномъ закономѣрномъ порядкѣ, а именно прежде всего и въ большей степени затрудняется способность

воспроизводить свѣжія, недавно воспринятія впечатлѣнія, и лишь позже и рѣже страдаетъ репродукція давно прошедшаго. Этотъ законъ, съ перваго взгляда парадоксальный, объясняется тѣмъ, что при старческихъ или патологическихъ измѣненіяхъ мозга воспріятіе совершается плохо; оно не имѣетъ возможности упрочиться надлежащимъ образомъ, и потому быстро исчезаютъ соответственные образы воспоминанія. Между тѣмъ впечатлѣнія, полученные мозгомъ ранѣе, когда онъ былъ прѣпоко и здоровъ, успѣли упрочиться, ихъ психические продукты путемъ ассоціацій пріобрѣли обширныя связи, и благодаря этому они сохраняются лучше. Разумѣется, что при глубокихъ разрушительныхъ процессахъ въ мозгу, при конечныхъ стадіяхъ неизлѣчимыхъ душевныхъ разстройствъ, напр. при такъ назыв. вторичномъ слабоуміи, при далеко зашедшемъ прогрессивномъ параличѣ помѣшанныхъ, старческомъ слабоуміи и т. п., со временемъ теряется также способность воспроизводить давнопрошедшее, и вмѣстѣ съ тѣмъ забывчивость по отношенію къ новымъ впечатлѣніямъ доходитъ до того, что они не оставляютъ никакого слѣда. Когда слабость П. доходитъ до такихъ размѣровъ, то уже нарушается основное условіе сознанія, заключающееся въ преемственности и связи психическихъ состояній, и тогда потеря П. становится однимъ изъ существенныхъ элементовъ разстройства сознанія.

Иначе представляется разстройство П. въ случаяхъ *врожденной слабости психики*, съ постепеннымъ переходомъ къ тупоумію и идіотизму. Здѣсь уже нѣтъ замѣтнаго различія между П. прошлаго и П. по отношенію къ недавнимъ впечатлѣніямъ, а вообще способность сохранять и воспроизводить образы воспоминанія понижена. При этомъ, однако, нѣтъ постоянного соотношенія между уровнемъ развитія умственныхъ способностей и качествомъ П. Нерѣдко послѣдняя бываетъ не особенно хороша при высокомъ интеллектѣ, и наоборотъ, при врожденномъ слабоуміи, иногда П. поразительно развита; разумѣется, что здѣсь рѣчь идетъ исключительно о механической П. Затѣмъ встрѣчаются уклоненія П. отъ нормы при различныхъ психопатическихъ состояніяхъ. Напр., при истеріи, когда она развивается на почвѣ вырожденія, и когда также психическая сфера поражена, точное воспроизведеніе испытанныхъ впечатлѣній, хотя бы самыхъ свѣжихъ, встрѣчается затрудненіи, и въ разсказахъ такихъ лицъ о пережитомъ ими часто замѣчается обусловленное этимъ уклоненіе отъ истины; склонность ко лжи, свойственная истерическимъ больнымъ, несомнѣнно въ извѣстной доѣ зависитъ отъ такой дефектности ихъ психической организаци. То же относится къ другому своеобразному проявленію вырожденія, обнаруживающемуся въ формѣ такъ наз. нравственнаго помѣшательства (см. XXI, 410). Кромѣ того, при различныхъ душевныхъ болѣзняхъ, преимущественно при разныхъ видахъ паранойи (см. ниже), одинъ изъ источниковъ бреда и фантастическихъ представлений сводится на обманъ воспоминанія, который, въ свою очередь, обусловленъ потерей способности точно локализовать образы вос-

поминанія во времени и воспроизводить ихъ соответственно ихъ дѣйствительной преемственности. Наконецъ, слабость П. можетъ составлять послѣдствіе различныхъ физическихъ болѣзней, преимущественно лихорадочныхъ, въ родѣ тифа, въ зависимости отъ пораженія мозговой ткани или нарушенія мозгового кровообращенія. Во всѣхъ упомянутыхъ до сихъ поръ случаяхъ мы имѣемъ дѣло съ разстройствомъ П. вообще, распространяющимся болѣе или менѣе равномерно на всѣ образы воспоминанія. Кромѣ этихъ проявленій общаго ослабленія П. встрѣчаются также *частичныя разстройства* этой способности. Какъ извѣстно, въ нормальномъ состояніи у различныхъ индивидуумовъ замѣчается неодинаковое развитіе зрительной, слуховой, музыкальной П.; точно также у однихъ бываетъ особенно развита П. на мѣстности, у другихъ на лица, у третьихъ на имена и т. д. Эти индивидуальныя особенности стоятъ въ связи съ тѣмъ, что способность внѣшнихъ впечатлѣній къ упроченію въ общемъ запасѣ психическихъ пріобрѣтеній зависитъ, помимо общей организациіи мозга, отъ свойствъ того или другаго органа чувствъ, черезъ которые внѣшніе впечатлѣнія воспринимаются мозгомъ; а эти свойства, благоприятствующія упроченію или, наоборотъ, изглаженію образовъ воспоминанія, неодинаковы въ различныхъ органахъ чувствъ у одного и того же индивидуума. Точно также при патологическихъ условіяхъ наблюдается иногда исключительное или преобладающее пораженіе какого нибудь одного изъ указанныхъ видовъ П., и тогда получается «частичное» разстройство П. Къ этой группѣ принадлежатъ также потеря П. словъ и письменныхъ знаковъ, лежащая въ основѣ такъ наз. афазіи и аграфіи. Въ такихъ случаяхъ субъектъ вслѣдствіе пораженія опредѣленнаго участка головного мозга, лишается способности говорить и писать, потому что онъ забываетъ звуковые и зрительные образы словъ, хотя мышленіе его совершается правильно; такой больной, будучи лишентъ рѣчи, можетъ взаимнѣе того объясняться жестами, и кромѣ того въ нѣкоторыхъ случаяхъ онъ можетъ говорить, если ему подскажутъ вѣрное слово, только онъ его сейчасъ же опять забываетъ. Этотъ видъ разстройства рѣчи выдѣляется изъ всѣхъ прочихъ, именно какъ результатъ потери П. рѣчевыхъ знаковъ, подъ названіемъ «амнезіи» или «амнестической афазіи» (см. ст. Разстройство рѣчи), и очевидно, что мы здѣсь имѣемъ дѣло съ частичнымъ разстройствомъ П. Очевиденъ также громадный интересъ амнестической афазіи для психологіи, поскольку здѣсь обнаруживается связь П. словъ съ ограниченнымъ участкомъ мозговой ткани, а именно съ центромъ рѣчи въ корѣ третьей лобной извилины лѣваго полушарія. При пораженіи этого участка амнестическая афазія появляется съ постоянствомъ. Въ противоположность разсмотрѣннымъ до сихъ поръ разстройствомъ П., сводящимся на потерю или ослабленіе ея, встрѣчаются также случаи *ненормальнаго обостренія* или усиленія П. (гипермнезіи, *hypermnésie*). Такое поразительное явленіе описывается субъ-

ектами, находившимися в опасности для жизни, напр. утопающими: они иногда въ продолжение нѣсколькихъ минутъ переживаютъ длиннѣйшій рядъ яркихъ воспоминаній, притомъ о такихъ событіяхъ, какія имъ при обыкновенныхъ условіяхъ никогда не приходили въ голову и казались давно забытыми. Подобное же обостреніе П. съ необычнымъ облегченіемъ воспроизведенія образовъ воспоминанія наблюдается при нѣкоторыхъ формахъ душевнаго разстройства, преимущественно при мани; далѣе, въ извѣстныхъ стадіяхъ опьяненія наркотическими ядами, какъ опій, гашишъ, алкоголь, или лихорадочнаго возбужденія. При всѣхъ этихъ условіяхъ, по видимому, происходитъ временное чрезмѣрное раздраженіе сѣраго вещества мозговой коры, составляющаго субстратъ психической дѣятельности и хранищаго образовъ воспоминанія. Въ болѣе рѣдкихъ случаяхъ при патологическихъ условіяхъ наблюдается воспроизведеніе такихъ образовъ воспоминанія, которые въ нормальномъ состояніи совершенно не удаются воскресить, или, другими словами, обнаруживается наличность такихъ слѣдовъ воспріятія, которые никогда не созвались субъектомъ. Сюда относятся также поразительные случаи, когда субъектъ напр. въ бреду говоритъ на чужомъ языкѣ, котораго онъ совершенно не знаетъ при ясномъ сознаніи; очевидно, что когда-то онъ слышалъ этотъ языкъ, что образы воспоминанія объ немъ сохранились въ безсознательной сферѣ, подъ вліяніемъ своеобразнаго, частичнаго раздраженія мозга оживились, а по исчезаніи этого раздраженія опять скрываются. Этимъ выплывающимъ образомъ воспоминанія изъ безсознательной сферы объясняются также различныя «вѣщія» сновидѣнія или изреченія въ моменты экстаза, предсмертной агоніи и при другихъ исключительныхъ условіяхъ мозговой дѣятельности, окруженныя въ глазахъ профановъ ореоломъ мистицизма и сверхъестественности. Возможность такого непонятнаго обнаруженія безсознательныхъ психическихъ продуктовъ обусловлена тѣмъ, что сознательная П. далеко не обнимаетъ всего запаса психическихъ слѣдовъ, оставляемыхъ въ мозгу вѣчными впечатлѣніями. Ср. Ribot, «Les maladies de la mémoire» (8 изд., П., 1893; русскій переводъ д-ра Черемшанскаго, 1882); Foerel, «Das Gedächtniss u. seine Abnormitäten», Цюрихъ, 1885); Winslow, «On the obscure diseases of the brain and disorders of the mind» (Лонд., 1860; есть русскій перев.). П. *Розенбагъ.*

Панаготы (Алексіано) — контръ-адмиралъ русскаго флота, прославившійся храбростью при истребленіи египетской флотиліи въ царствованіе Екатерины II. Въ 1773 г., по приказанію гр. Орлова, лейтенантъ П. былъ отправленъ съ однимъ фрегатомъ и фелукой къ сирійскимъ и египетскимъ берегамъ для развѣдокъ; встрѣтивъ у Даміета турецкіе суда, онъ вступилъ съ ними въ бой и одержалъ побѣду, захвативъ нѣсколько судовъ и плѣнныхъ, въ томъ числѣ Селима-бей, съ 5 офицерами. Дальнѣйшими развѣдами около египетскихъ береговъ П. прекратилъ торговлю и распространилъ тревогу по

всему Египту и Сиріи. Въ награду онъ получилъ весь захваченный имъ грузъ, за исключеніемъ трофеевъ, рабѣ отправленныхъ въ СІВ. Въ 1788 г., назначенный совѣтникомъ при контръ-адмиралѣ Поль-Джонсѣ, П. принималъ участіе въ дѣйствіяхъ подлѣ Очаковскимъ греной флотиліи принца Пассау-Зигена и много содѣйствовалъ своею храбростью взятію крѣпости. В. Р.—62.

Панаготъ Никусій (1613—1673)—великій драгоманъ Порты, ученикъ Мелетія Сиріага (см.), посланный имъ около 1640 г. въ Падую для довершенія образованія. Когда стараніями патріарха іерусалимскаго Нектарія (см.) было напечатано въ Голландіи въ 1662 г. «Православное исповѣданіе вѣры», составленное Петромъ Могилою, разсмотрѣнное Мелетіемъ Сирігомъ и утвержденное восточными патріархами въ 1613 г., П. принялъ на себя всѣ издержки печатанія этой книги, раздававшейся народу даромъ. Вторично на счетъ П. «Православное Исповѣданіе» отпечатано было въ 1672 г. и также раздавалось даромъ.

Панагия (παυγία — всесвятая) — такъ называлась сначала часть изъ просфоры, изыятая на проскомидіи въ честь Божіей Матери. Она, въ особомъ ящичкѣ, называемомъ панагаромъ, по особому чину («чинъ возношенія П.») находится въ Часословѣ, а также въ Типиконѣ), переносилась, въ монастыряхъ, въ трапезу, гдѣ вкушали одну часть ея—предъ принятіемъ пищи трапезной, другую—по окончаніи трапезы. Впоследствии названіе П. усвоено панагиару или ящичку. Позже П. сдѣлалась названіемъ награднаго знака архіереевъ и нѣкоторыхъ (въ ставропигіальныхъ монастыряхъ) архимандритовъ и имѣла сперва видъ ящичка или енколпіи (см.), на одной сторонѣ котораго было изображеніе Спасителя или Св. Троицы, на другой — Божіей Матери; внутри ящички полагались иногда частицы мощей. Еще позже П. утратила видъ ковчежка и сдѣлалась небольшою круглою иконою Божіей Матери, несимой на груди, какъ знакъ архіерейскаго достоинства. Ср. Codin, «De officiis Magnae Ecclesiae»; Goar, «Enchologium graecum».

И. В.—62.

Панагориче (болг. Панагориште, тур. Отлукъ-Кіюй)—мст. въ южной Болгаріи, вблизи Пловдива; ок. 2000 домовъ исключительно болгарскихъ; памятно произведеннымъ здѣсь въ маѣ 1876 г. турками грабежемъ и рѣзней христіанъ.

Панаева (Е. Я.)—см. Головачева-П.

Панаевичъ (Валеріанъ Александровичъ)—инженеръ путей сообщенія, род. въ 1824 г. По окончаніи курса въ бывшемъ корпусѣ инженерновъ путей сообщенія въ чинѣ поручика, въ 1844 г., состоялъ на службѣ при Николаевской жел. дорогѣ (въ партіи по изысканію дороги, при постройкѣ и эксплуатаціи дороги до 1854 г.), изучалъ затѣмъ эксплуатацію и организацію подвижнаго состава жел. дор. за границей, строилъ жел. дор. Грушевскую (1860) и подовину Курско-Кіевской, въ качествѣ подрядчика и отвѣтственнаго передъ предпринимателями и правительствомъ инженера (съ 1866 г.). Съ 1870 г. въ отставкѣ. По вопросамъ эконо-

мическимъ желѣзно-дорожной политики и пр. написалъ нѣсколько брошюръ на русскомъ и французскомъ языкахъ. Издалъ книги: «Восточный вопросъ» (1877) и «Финансовые и экономическіе вопросы» (1878). Выстроилъ въ Петербургѣ такъ наз. *Панаевскій театр*.

Панаевъ (Владимір Ивановичъ, 1792—1854)—поэтъ. Родомъ изъ дворянъ Казанской губ., воспитанникъ казанской гимн. и унив. Служилъ въ министерствѣ юстиціи, по вѣдомству путей сообщенія, въ министерствѣ народнаго просвѣщенія и въ министерствѣ двора, гдѣ дослужился до директора канцеляріи (1832). П.—идилликъ по преимуществу. Вкусъ къ этому рода поэзіи въ немъ воспитано руководствомъ матери и другихъ женщинъ, такая жизнь въ семьѣ и постоянное пребываніе, въ дѣтскіе годы, въ деревнѣ. Первые его стихотворенія появились въ 1817 г., въ «Сынѣ Отечества» и «Благонамѣренномъ». На нихъ обратилъ вниманіе Державинъ, который совѣтовалъ молодому поэту заняться литературными греческой и римской и взять за образецъ Геснера; послѣдному П. оставался вѣрныи во всю свою жизнь. Обыкновенно вошло и греко-римская жизнь въ содержаніе идиллій П. Въ 1820 г. идилліи П. вышли отдѣльною книжкою (изъ 25 пьесъ, которымъ было предпослано «Разсужденіе о пастушеской поэзіи»), встрѣченною съ похвалами и критикою, и публикою; россійская академія наградила автора золотою медалью. «Плѣнительная простота съ чистосердечіемъ невинности, любовь къ семьѣ, легкая задумчивость, не чуждая улыбки, и страсть, не лишенная граціи—основы и отличія идиллій П., къ тому же написанныхъ довольно легкимъ языкомъ. Наибольше характерны изъ нихъ: «Сновидѣніе», «Вольной», «Выздоровленіе Ликаста» и «Даметь». Кромѣ идиллій ему принадлежатъ еще нѣсколько стихотвор. («Весна», «Къ родникъ», «Вечеръ», «Русская пѣсня» и др.), три похвальныхъ слова: Александру I (1816), кн. Кутузову-Смоленскому (1823), Г. Р. Державину (1817) и нѣсколько написанныхъ въ карамзинскомъ стилѣ разсказовъ и повѣстей, печатавшихся въ «Сынѣ Отечества» и «Благонамѣренномъ». Больше выдающіеся изъ нихъ: «Романическое письмо изъ С.-Петербурга», «Приключеніе въ маскарадѣ», «Жестокая игра судьбы», «Не родись ни пригожо, ни красивъ, а родись счастливымъ» и «Иванъ Костянь». Служба мало по малу отвлекла его отъ литературы. Въ годъ смерти П. вышли его «Воспоминанія о Державинѣ» въ альманахѣ «Братчина» (ч. I). Свои «Воспоминанія», отличающіяся богатствомъ содержанія, но не всегда объективною оцѣнкою дѣйствующихъ лицъ, П. довелъ до 1859 г., но изъ нихъ пока напечатаны только отрывки: въ «Вѣстникѣ Европы» (1867. № 3 и 4)—о дѣтствѣ и обученія П. и о знакомствѣ съ Державинымъ и въ «Русской Старинѣ» (1892, № 11 и 12; 1893, № 2 п 5)—о кн. П. М. Волконскомъ, о сооруженіи храма Спасителя въ Москвѣ, о кончинѣ Николая I, о бракосочетаніи и кончинѣ вел. кн. Александры Николаевны и о дѣйствіяхъ Магницкаго въ Казани (см. также поправки и дополненія къ нимъ въ «Вѣстникѣ Европы», 1868,

№ 4, и въ «Русскомъ Архивѣ», 1868, № 1). П. былъ ординарнымъ академикомъ россійской академіи (1841), почетнымъ членомъ Имп. акд. художествъ, казанскаго унив. и общ. любителей отечественной словесности при немъ. См. «Библиографическія Записки» (1861, № 4); «Отчетъ Имп. Акд. Наукъ за 1852—1856 гг.» и «Вл. Ив. Панаевъ, воспоминанія съ обзоромъ его идиллій» (СПб., 1860).

В. Р.—ст.

Панаевъ (Иванъ Ивановичъ, 1812—62)—изв. журнальный дѣятель и беллетристъ, племянникъ В. И. Панаева, образованіе получилъ въ бывшемъ благородномъ пансіонѣ при пб. университетѣ. До 1845 г. состоялъ на службѣ. На литературное поприще П. выступилъ въ 1834 г. рѣзомъ повѣстѣй, въ которыхъ явился подражателемъ Марлинскаго («Спальня свѣтлой женщины», «Бѣлая горячка» и др.). Во второй половинѣ 1830-хъ гг. П. часто ѣздилъ въ Москву, гдѣ познакомился съ тамошними литераторами и особенно близко сошелся съ Бѣлинскимъ, который при его посредствѣ приглашенъ былъ А. А. Краевскимъ завѣдывать критическимъ отдѣломъ «Огчественныхъ Записокъ». Подъ вліяніемъ Бѣлинскаго П. отрѣшился отъ мелодраматической манеры Марлинскаго. Въ повѣстяхъ П., напис. около 1840 г. («Прекрасный человекъ» и др.) замѣчается поворотъ на путь реалистическаго творчества; но, одаренный небольшимъ талантомъ, П. расплывается въ мелкихъ подробностяхъ. Въ меньшей степени эти недостатки проявляются въ произведеніяхъ зрѣлаго періода беллетристической дѣятельности П. Сюда относятся: «Мамынькинъ сынокъ» (1845), «Родственники» (1847), «Встрѣча на станціи» (1847), «Львы въ провинціи» (единственный большой романъ П., появившійся въ отдѣльномъ изданіи, СПб., 1852), «Хлыщ»—великосвѣтскій, провинциальный и хлыщъ высшей школы (1856) и, наконецъ, повѣсть изъ петербургскихъ воспоминаній: «Взвукъ русскаго миллионера» (1853). Панаеву, писательскій темпераментъ котораго отличался женственною мягкостью, не удавались цѣльные образы и сильные характеры, но онъ далъ рядъ живыхъ лицъ, много эффектныхъ и драматическихъ сценъ, на ряду со сценами, подлыми неподѣльнымъ Томори. Особенно выделяются женскіе характеры П., который любилъ доказывать превосходство русской женщины надъ разными помѣщичьими мамынькиными сынками, купеческими внуками, хлыщами и великосвѣтскими львами и одинъ разъ даже (въ повѣсти «Родственники»)—надъ 23-лѣтнимъ Гамлетикомъ (къ изображенію россійскаго Гамлетика П. приступилъ раньше Тургенева), при чемъ героине своихъ П. бракъ изъ чиновничьихъ, купеческихъ и помѣщичьихъ круговъ, но не изъ великосвѣтскихъ. Болье крупное значеніе въ исторіи русской литературы П. имѣетъ какъ журнальный дѣятель. Въ 1847 г. онъ, вмѣстѣ съ Некрасовымъ, возродилъ «Современникъ» (см.); они сумели привлечь лучшія литературныя силы къ участию въ этомъ журналѣ, который стоялъ во главѣ умственнаго движенія въ одну изъ наиболее бурныхъ эпохъ русской общественной жизни. Въ «Современникѣ» П.,

подъ псевдонимомъ *Новою поэма*, писалъ остроумные фельетоны, сначала критическіе, потомъ о петербургской жизни. Подъ этимъ же псевдонимомъ П. издалъ сборникъ своихъ стихотвореній-пародій (СПб., 1859). Незадолго передъ смертью П. начекалъ свои известныя воспоминанія, дающія множество цѣннаго матеріала для изученія одной изъ наиболее важныхъ эпохъ въ исторіи русской литературы (1830-ые и 1840-ые гг.). Собранія соч. П. изданы въ 1860 г. и въ 1889 г. (СПб.). Ср. С. С. Трубачевъ въ «Историческомъ Вѣстникѣ» (1889, № 4).

Панаевъ (Ипполитъ) Александровичъ—авторъ многочисленныхъ, но лишенныхъ научнаго значенія книгъ философскаго содержанія: «Разыскатели истины» (СПб., 1878), «Пути къ рациональному міровоззрѣнію» (1880), «Nosse te ipsum» (1881), «О вліяніи направленія знанія на состояніе умовъ» (1882), «Голосъ неравнодушнаго о томъ, что одно могло бы избавить человѣка отъ золь, имъ самимъ созданныхъ и создаваемыхъ» (1888), «Голосъ долга, мысли о воспитаніи человѣка» (1888), «Еще о сознаніи, какъ условіи бытія» (1888), «Свѣтъ жизни» (1893).

Панаевы—дворянскій родъ, происходящій, по семейнымъ преданіямъ, отъ новгородцевъ Паналимоновыхъ, переселенныхъ Иоанномъ Грознымъ въ восточную Россію. Ближайшимъ родоначальникомъ П. былъ Иванъ Андреевичъ П. († 1796), воевода въ Турникѣ и предсѣдатель верхняго надворнаго суда Тобольскаго намѣстничества. О внукахъ его Владиміръ Ивановичъ и правнукъ Иванъ Ивановичъ—см. выше. Родъ П. внесенъ въ III ч. родословной книги Казанской, С-Петербургской и Новгородской губ. (Гербовникъ, XI, 107).

Панай (Panay)—одинъ изъ испанскихъ Филиппинскихъ о-вовъ, между Миндоро и Негросъ, вмѣстѣ съ о-вкомъ Гвмаресъ—12560 кв. км. и 733786 жит. (племена висайя, мундо, негритосы). Островъ гористъ и дѣсистъ, орошается рр. Таганой и Панаемъ. Кампешевое и черное дерево; рисъ, табакъ, сахарный тростникъ, перецъ. Скотоводство. Главный гор. *Илоило*.

Панайотъ Хитовъ—болгарскій «воевода» (гайдукъ), сынъ зажиточнаго крестьянина и торговца ситомъ, род. въ 1830 г., сначала продолжалъ дѣло отца. Ему приходилось вмѣстѣ постоянна дѣла съ турками вообще и турецкими чиновниками въ частности, и страдать отъ ихъ взяточничества, испытывать насилія и грубую оскорбленія. Когда ему стало болѣе не въ могоду переносить все это, онъ продалъ свое имущество и ушелъ «гайдуковать». т. е. разбойничать, въ горы (1858), гдѣ присоединился къ шайкѣ воеводы Георгія, вскорѣ онъ самъ сталъ воеводою. Въ теченіе 10 лѣтъ онъ исходилъ Балканы вдоль и поперекъ, проявляя чудеса мужества и ловкости, нападал не только на турецкихъ путешественниковъ, но забираясь въ города, убивая видныхъ чиновниковъ среди ихъ дворцовъ, нападала на военные отряды. Онъ обнаруживалъ крайнюю жестокость, охотно убивалъ женщинъ и маленькихъ дѣтей (оправ-

дывая это опасностью быть найденнымъ въ слѣдствіе ихъ показаній), но никогда не нападалъ на болгаръ или христианъ вообще (кромѣ тѣхъ случаевъ, когда мстя за предательство) и всегда являлся мстителемъ за обиды, нанесенныя народу. Вообще онъ былъ однимъ изъ тѣхъ весьма рѣдкихъ гайдуковъ, которые въ значительной степени оправдывали романтическое представленіе о нихъ, даваемое болгарскими народными пѣснями. На зиму онъ по большей части уходилъ въ Сербію или Румынію, гдѣ то занимался мелкою торговлею, то занимался почтаальною, слугою въ гостиницу, то проживалъ награбленныя дѣломъ у турокъ деньги. Онъ сблизился съ Л. Каравеловымъ и Раковскимъ, научился читать и писать. Съ 1862 г., когда временно обострились отношенія между Сербіею и Турціею, планы П. приняли болѣе общій характеръ. Изъ простаго гайдука онъ обратился въ политика, который мечталъ о всенародномъ возстаніи въ болгарскихъ и греческихъ областяхъ Турціи и о союзѣхъ съ иностранными державами. Дѣятельность его въ этомъ направленіи была не особенно удачна, такъ какъ онъ увѣровалъ въ искренность сербскаго министра Блазнаваца, который черезъ посредство популярнаго героя искусно слялъ раздоры въ средѣ болгарскихъ эмигрантовъ. Последняя его чисто гайдуцеская экспедиція въ Болгарію относится къ 1867 г. Въ 1872 г. Л. Каравеловъ издалъ написанныя П. записки: «Моето путешествіе по Стара Планина» (Бухарестъ; русскій, полный ошибокъ переводъ въ «Славянскомъ Сборникѣ», т. II, СПб., 1877; образцовый нѣмецкій переводъ въ книгѣ Georg Rosen: «Die Balkan-Haiducken», Лпц., 1878). Записки эти (написанныя, какъ утверждаетъ, безъ особыхъ впрочемъ доказательствъ. Иначе, не П., а Л. Каравеловымъ) представляютъ совершенно исключительное явленіе въ болгарской литературѣ: строго правдивыя, чуждыя какому-бы то ни было личнаго или національнаго хвастовства, онѣ прекрасно рисуютъ положеніе болгаръ подъ турецкимъ игомъ, бытъ гайдуковъ, нравы эмигрантовъ; въ нихъ ясно видно, какъ рѣдко гайдуки дѣйствительно бывали людьми принципиальными, какъ часто они оказывались измѣнниками п. предателями, но вмѣстѣ съ тѣмъ сколько въ нихъ было самоотверженія. Вмѣстѣ съ тѣмъ записки дышатъ любовью къ природѣ и даютъ нѣсколько тепло и красиво написанныхъ картинъ ея. Во время сербско-турецкой войны 1876 г. П. командовалъ болгарскими отрядами въ 1300 чел., вторгшимся изъ Сербіи въ Турцію, былъ разбитъ и отступилъ; его отрядъ былъ раскисированъ между разными полками, въ одномъ изъ которыхъ онъ самъ дрался. Въ 1877—78 г. онъ дрался въ болгарскомъ отрядѣ. Съ тѣхъ поръ онъ жилъ въ Русукѣ, получая пенсію отъ правительства. См. кромѣ турецкой оффиціальной, крайне враждебной П. и болгарамъ, вообще пристрастной и недостоверной книги Розена, ст. Ровинскаго, «Болгарскій хайдукъ П. и его записки» («Отеч. Зап.», 1878, 7); Пыпинъ, «Болгарія и болгары передъ войною» («Вѣстникъ Европы», 1878, 3—4).

В. В.—ев.

Панаксъ (Rauax L.)—родъ растений изъ сем. аралиевыхъ, распространенный въ восточной и тропической Азии и въ Сѣв. Америкѣ. Известно 6 видовъ. Корень утолщенный. Простой стебель несетъ муччато-расположенные, пальчато-сложные листья и заканчивается простымъ зонтикомъ. Цвѣты многобрачные, съ пятью, створчато-крючкими лепестками, пятью тычинками и 2—3 гнѣздною завязью. Плоды—коотынка. См. Жизисенгъ, XII, 7).

Панама (Pанаша)—порто-франко въ южно-американской республикѣ Колумбін, въ 752 км отъ Боготы, на скалистомъ выступѣ южнаго берега Панамскаго перешейка, у подошвы высотъ горы Анконъ (170 м.) и на средоточіи желѣзныхъ дорогъ. Послѣ разрушенія въ 1670 г. Старой П., основанной въ 1518 г. англійскимъ флибустьеромъ Морганомъ, былъ выстроенъ новый городъ, нѣсколько къ западу, сильно укрѣпленный. Нѣколько разъ разрушаемая пожарами, П. и теперь еще имѣетъ величественный видъ, благодаря своему великолѣпному собору и множеству церквей и монастырей. Но значение П. совершенно пало. Промышленности не существуетъ; знаменитыя соломенины *шиллы панама* прюготовляются не здѣсь, а въ Эквадорѣ. Торговля почти исключительно ввозная и вся въ рукахъ иностранцевъ. Во время постройки Панамскаго канала франц. компаніей Лессепса въ П. считалось до 30000 жителей; это число теперь значительно упало.

Панамериканскій конгрессъ—собрание делегатовъ американскихъ государствъ, зашѣдавшихъ въ Вашингтонѣ со 2 октября 1889 по 19 апрѣля 1890. Республиканская партія Соед. Штат. вообще, и то крыло ея, во главѣ котораго стоялъ Блэзъ въ особенности, всегда стремилась къ возможно строгому проведенію доктрины Монроэ (см.) и къ возможно тѣсному политическому и экономическому сближенію американскихъ государствъ между собою, конечно—подъ условіемъ преобладанія Соед. Штатовъ. Блэзъ (съ 1889 ставшій секретарь по иностраннымъ дѣламъ) воспользовался побѣдою республиканской партіи на президентскихъ выборахъ, чтобы созвать П. конгрессъ. Приглашеніе Соед. Штатовъ приняли всѣ американскія государства кромѣ Парагвая, Санъ-Доминго и Гаити. Задачи конгресса: принятіе мѣръ для обезпеченія мира между америк. государствами, учрежденіе постоянного третейскаго суда, созданіе таможеннаго союза, введеніе общей системы мѣръ, вѣсовъ и монетной единицы и т. д. На конгрессѣ, однако, обнаружилось, что проекты Блэза совершенно неосуществимы: испанская Америка, связанная торговыми договорами съ Европой, не могла примкнуть къ американскому таможенному союзу; протекционизмъ однихъ государствъ сталкивался съ болѣе свободными теченіями въ торговой политикѣ другихъ, биметаллическія тенденціи однихъ не могли быть примирены съ монометаллическими другихъ. Что касается резолюцій въ пользу мира и нѣкоторыхъ второстепенныхъ, принятыхъ на конгрессѣ, то онѣ оказались чисто платоническими, за отсутствіемъ у конгресса принудительной власти. Единственнымъ прак-

тическимъ результатомъ конгресса можетъ считаться статья въ тарифѣ Макъ-Кинлея, устанавливающая уступки со стороны Соед. Штатовъ по отношенію къ другимъ американскимъ государствамъ въ случаѣ такихъ же уступокъ съ ихъ стороны. За то П. конгрессъ произвелъ глубокое вліяніе на умы, и идея панамериканизма сдѣлала, благодаря ему, значительные успѣхи. В. Водовозовъ.

Панамачу—см. Шамаль.

Панамскій заливъ—обширная часть Тихаго ок., вдающаяся въ южную сторону П. перешейка, омывающая Колумбійскій берегъ прежняго государства, нынѣ дѣл. П. Заливъ открывается между Punta Mala (крайній уголъ юго-вост. части полу-ова Азуэро) на З и берегу Даріенскаго или П. перешейка, выдѣляясь передней стороной въ континентъ Южной Америки. Между Punta Mala и Караюмскъ (7°41' сѣв. шир.) шир. его въ 192 км., глубина 170 км. Дуга изгиба залива равняется почти $\frac{1}{4}$ эллипса и имѣетъ 520 км. длины.

Панамскій каналъ, начатый въ 1881 г. съ цѣлю соединенія водъ Атлантическаго океана съ Тихимъ и избѣжанія длиннаго объѣзда чрезъ Магеллановъ проливъ—прорывается на П. перешейкѣ въ томъ мѣстѣ, гдѣ Колумбъ, во время своего четвертаго путешествія, искалъ проѣзда къ вост. части азиатской Индіи. Сокращеніе пути тѣмъ значительно, чѣмъ отдаленнѣе мѣсто отъ мыса Горна: путешествіе изъ Ливерпуля въ Окландъ (въ Новой Зеландіи) сокращается на 8170 км., въ Вальпарайзо—на 4535 км., въ С.-Франциско—на 9527 км. Мысль о прорытіи междуокеанскаго канала явилась вслѣдствіе развитія мировой торговли и успѣшнаго прорытія Суэскаго канала. Съ этой цѣлю предпринимались двѣ экспедиціи: 1-я—подъ руководствомъ Люциана-Наполеона-Бонапарта Уайзъ, 2-я—подъ руководствомъ Армана Режю, по порученію международнаго общ. междуокеанскаго канала, находившагося подъ предсѣдательствомъ ген. Тюра. Было представлено на разсмотрѣніе парижскаго географическаго конгресса нѣсколько проектовъ, между прочимъ проектъ Никарагуаскаго канала, канала между зал. С.-Блазъ и истокомъ р. Баяна, канала между Даріенскимъ зал. и Чиричирибайей и, наконецъ, проектъ П. канала. Большинство членовъ конгресса высказалось за прорытіе послѣдняго. Въ концѣ 1879 г. Фердинандъ де Лессепсъ, строитель Суэскаго канала, отправившись съ штабомъ инженеровъ различныхъ національностей, въ Панама. Инженеры эти представили къ 1880 г. отчетъ, по которому выполненіе канала на уровнѣ океана объявилось осуществимымъ. Расходы, принимаемые въ расчетъ необходимость выкопать и удалить массу въ 75 милл. куб. м., были высчитаны въ 843 милл. франк. Но при составленіи этой свѣдѣнй не были приняты въ расчетъ % на затраченную сумму, расходы по реализаціи и расходы по надзору за работами, которые должны были составить почти такую же сумму, по позднѣйшему разясненію самого Лессепса. Акціонерное общество для постройки канала, состоявшее какъ изъ крупныхъ, такъ и изъ мелкихъ франц. капиталистовъ, присту-

пило къ работамъ уже въ 1881 г. Предполагалось на протяженіи 73 км. прорѣзать перешеекъ открытымъ каналомъ на одномъ уровнѣ съ океаномъ, при чемъ наибольшая высота надъ Атлантическимъ ок. = 102 м., ширина канала среди горъ должна была равняться 28 м., а въ равнинѣ 50 м., глубина у атлантическаго входа 8,5 м., а у Тихаго ок., гдѣ во время прилива вода поднимается на высоту отъ 2 до 6 м. выше уровня при отливѣ — 10,54 м. Отъ г. Колона каналъ долженъ былъ сдѣлать жел.-дорожному пути, проложенному въ 1850—56 гг., чрезъ 10 км. достигъ Рио-Шагресъ у Габуна, воспользоваться этой рѣкой до р. Обиспо (46 км. до Колона) и сдѣлать по ней на протяженіи 7 км. Далѣе онъ долженъ былъ переѣхать р. Кудебра, на разстояніи 54 или 55 км. отъ Колона, и, пользуясь равниной Рио-Гранде, выйти въ П. залывъ. Такъ какъ у Колона приливъ наступаетъ на 5 час. позже, чѣмъ въ Панамѣ, и разница въ уровнѣ во время отлива и прилива здѣсь очень значительна, то казалось необходимымъ у Колона построить двойные приливные шлюзы, а у Панамы—отливные и приливные шлюзы. У С.-Пабло, южнѣе Кудебры, П. каналъ долженъ былъ идти подъ землею. Скоро оказалось, что недостатка полученныхъ средствъ для проведенія канала на морскомъ уровнѣ. Камень обрушивался и заваливалъ ночью работу, сдѣланную днемъ; въ одну ночь обвалилось 80000 км. съ боковъ канала, который пришлось бы сдѣлать по крайней мѣрѣ втрое шире, чтобы онъ былъ, на будущее время обезпеченнымъ отъ подобныхъ катастрофъ. Тогда было рѣшено, яко бы временно, отказаться отъ постройки канала на уровнѣ съ океаномъ и продолжать П. каналъ, какъ шлюзный, съ перенесеніемъ желѣзной дор. между Бохио-Сольдадо и Кудебры на вост. сторону канала. Отъ уровня Атлантическаго ок. двойные шлюзы, № 1 и 2, должны были вести отъ Вахио-Сольдадо (въ 24 км. отъ Колона) на высоту + 17; двойные шлюзы № 3 и 4 у Мамей (въ 37 км. отъ Колона и 2 км. на В отъ С.-Пабло) должны были поднимать воду на высоту + 35; затѣмъ, на разстояніи 1,5 км. на ЮВ отъ Кудебры, повышение оканчивалось и, посредствомъ двойныхъ шлюзовъ № 5 и 6 у Парайзо п шлюзовъ № 7 у Педро-Мигуэля и № 8 у Мирафлоресъ, на разстояніи 57, 59,4 и 62 км. отъ Колона, предполагалось достигнуть уровня Великаго ок. Рабочіе сильно страдали отъ убійственно жаркаго и нездороваго климата. Смертность среди европейскихъ строителей достигала 6.4%, а среди рабочихъ, по большей части негровъ и туземцевъ—7.2%. Большею частью умирали отъ болотной лихорадки. Большая затрудненія представлялъ отводъ горныхъ потоковъ Рио-Шагресъ; для этого требовалось проведение побочныхъ каналовъ, которые необходимо было защищать на большомъ протяженіи дорогами плотинами. Въ 1888 г. было уже израсходовано 1400 милл. франк., а едва 1/3 работъ окончена; собственно судоходно было только разстояніе отъ Колона до Габуна. Дальнѣйшая утайка положенія дѣлъ была невозможна уже потому, что Лессепсъ нуждался въ но-

выхъ капиталахъ. Предпріятіе, не смотря на всѣ старанія поправить его, рухнуло; акціонерное общество не могло въ 1888 г. уплатить по декабрьскимъ купонамъ и принуждено было ликвидировать дѣло. Ликвидаторъ Брюэнъ потребовалъ отчетъ коммиссіи, который появился въ іюнь 1890 г. Отчетъ этотъ рекомендовалъ проведение шлюзнаго канала и признавалъ необходимымъ для этого 900 милл. франк. и отъ 7 до 8 лѣтъ работы. Правда, Уайзъ добился новаго договора съ Колумбией, который долженъ былъ вѣдать концессіи, истекавшій въ 1889 г., до 1903 г.; но образованіе новаго акціонернаго общества съ солидными капиталами замедлилось. П. кризисъ имѣлъ важныя политическія послѣдствія (см. Франція). Машины и инженерные инструменты частью погребены подъ соромъ и иломъ, и крупныя суммы потребуются для возстановленія дѣла. Въ 1894 г. основано было въ Парижѣ новое общество: «Compagnie Nouvelle du Canal de Panama», съ капиталомъ въ 56 милл. франк., и работы снова начаты въ Кудебрѣ 1 октября того же года. Въ 1897 г. должна отправиться на перешеекъ техническая коммиссія, для представленія отчета о томъ: возможно ли доведеніе дѣла до конца. Большія суммы предполагалось затратить на устройство верфей въ Колонѣ и Ла-Бока.

Панамериканскій перешеекъ—соединяетъ Центральную Америку съ Южной и принадлежитъ къ Колумбійской республикѣ. Ширина его въ самомъ узкомъ мѣстѣ между заливомъ Савъ-Влазъ и устьемъ р. Бално—46 км., при высотѣ въ 750 м. надъ уровнемъ моря. На 3 отъ П. Кордильеры достигаютъ почти 2000 м. Между П. и Колономъ, близъ р. Шагресъ, высота понижается до 80 м. Строеніе нововулканическое; роскошная растительность покрываетъ перешеекъ.

Панапія—одинъ изъ Липарскихъ о-вовъ (см.).

Панапо (Panapo)—притокъ р. По, вытекаетъ подъ названіемъ Скольгена изъ Этрусскихъ Апеннинъ, орошаетъ провинцію Модена, 170 км. длины.

Панаръ (Шарль-Франсуа Panard)—французскій лирикъ (1694—1765), предшественникъ Дезоже и Беранже. Многочисленныя его шансонсы, водевилы и комическія оперы пользовались извѣстностью. Мармонтель называлъ П. Лафонтеномъ водевиля, а нѣкоторые—даже боготъ водевилей. П. написалъ до 800 пѣсенъ и эпиграммъ, 5 комедій, 17 водевилей и комическихъ оперъ (многіе—въ сотрудничествѣ съ другими авторами). П. былъ ревностнымъ покровителемъ общества «погребка» (Caveau), велъ веселый и беззаботный образъ жизни, пользуясь поддержкой друзей. Его стихотворенія («Théâtre et oeuvres diverses») изданы въ 1763 г., «Oeuvres choisies» въ 1803 г.

Панаца(к)ея (Πανάξια, Panacea)—богиня, цѣлительница всѣхъ болѣзней, считалась дочерью Асклепія (Эскулапа) и Эпיוны и построю Язо, Эглы и Акесо. Въ Орорѣ былъ воздвигнутъ въ честь ея алтарь.

Панаониисъ (Παναονίαια)—древнѣйшій аттический праздникъ въ честь Аены Подіа-

ды и Эрехтея, восходить къ доисторическому времени, какъ ликийскій и олимпійскій праздники; учрежденіе его, по преданію, относится къ 729 г. до 1-ой олимпіады. Праздникъ назывался сперва *Ἀθήνα* и лишь поздѣе, при Тезеѣ, установителѣ снѣокизма и устройтелѣ гор. Аеяны, получилъ значеніе *всеевннскаго* праздника. Помимо религиозныхъ обрядовъ въ честь Аеяны, въ составъ древнѣйшихъ П. входили конныя состязанія. При Писистратѣ (или незадолго до него) П. были реорганизованы, праздникъ получилъ великолѣпное и торжественное устройство, но съ этого времени главный обрядъ его—принесеніе богинѣ новаго пеплоса—совершалась лишь разъ въ 4 года, а именно въ 3-й годъ каждой олимпіады. Этотъ праздникъ, получивъ названіе великихъ П., въ отлічіе отъ ежегодно справлявшихся (кромѣ 3-го года каждой олимпіады) *малыхъ П.* Къ эпохѣ Писистрата относится введеніе гимнастическихъ и рапсодическихъ агоневъ. Получившій широкую и торжественную организацію, праздникъ съ этого времени приобрѣлъ великое національное значеніе; на П. стекались огромныя массы народа какъ изъ Аттики, такъ и изъ другихъ областей Греціи. Праздникъ происходилъ въ послѣдніе дни мѣсяца гекатомбеона (отъ 21 или 24 до 28 числа). Первый день (иногда первые 2 и даже 3 дня) былъ посвященъ состязаніямъ рапсодовъ, которые пѣли Гомеровскія поэмы; поздѣе на этихъ состязаніяхъ допускались другія произведенія, которыя читались самими авторами. При Периклѣ къ литературнымъ состязаніямъ были присоединены музыкальныя, для чего было построено особое зданіе — Одеонъ. На музыкальныя состязанія допускались кивареды, киваристы, авлеты и авлеты. Побѣдители получали оливковый вѣнокъ, украшенный золотомъ, стоимостью отъ 1000 до 100 драхмъ. Слѣдующіе дни до 27 гекатомбеона были посвящены коннымъ и гимнастическимъ состязаніямъ. Наградю служили вѣтви священной оливы и амфора съ масломъ. Въ ночь наканунѣ послѣдняго дня старшія жрицы пѣли религиозныя гимны въ честь Аеяны; тогда же молодые жрицы устраивали хоры и пляски. Послѣдній день праздника (28 число) былъ кульминаціоннымъ пунктомъ торжества. Приносилась гекатомба, совершалась торжественная процессія къ храму Аеяны и надѣвалась новый пеплосъ на статую богини. Процессія носила весьма торжественный характеръ. Въ ней участвовали побѣдители въ играхъ предыдущихъ дней, руководители жертвоприношеній отъ аеяннъ и иностранцевъ, всадники, полководцы (таксархи и стратеги), красивѣйшіе старцы съ оливковыми вѣтвями (бальофоры), дѣвушки съ корзинами на головахъ (канефоры), жены и дочери метековъ (скіандефоры и дифрофоры, т. е. несущія зонтики и ступы для канефоры), затѣмъ аеинскій народъ по демамъ. Вся эта процессія сопровождала пеплосъ — покрывало, изготовленное для богини особыми работницами, подъ руководствомъ двухъ аррефоръ и жрицъ. Вновь изготовленное покрывало богини, въ видѣ паруса, прикрѣплялось къ мачтамъ священнаго панаинейскаго корабля, который, съ помощью

особыхъ машинъ, подвигался по улицамъ къ акрополю. На пеплосѣ были вытканы картины подвиговъ богини (*ἀρεταίαι*), особенно побѣды ея надъ Энекадомъ и гигантами. Процессія начинала двигаться изъ Керамека. Проходила площадь, по направленію къ Элевзинію (въ вост. части Акрополя), огибала акрополь мимо Пелазгика (въ сѣв. части акрополя) и достигала Пропилей. Послѣ этого устраивались жертвоприношенія въ честь Аеяны Гигеией и Аеяны Нике и приносилась гекатомба Аеинѣ Полюсы, на большомъ altarѣ въ вост. части Акрополя. Въ заключеніе торжества устраивался религиозный пиръ, для котораго раздавали мясо жертвенныхъ животныхъ по демамъ; число участниковъ было ограничено. Музыкальныя, гимнастическія и конныя состязанія устраивались подъ руководствомъ атлетотевъ. Атлетоты, числомъ 10, избирались на 4 года, т. е. на каждый праздникъ, по одному изъ каждой филы. Гимназиархи руководили факельнымъ бѣгомъ, демархи стояли во главѣ шпъ, выборныхъ отъ демовъ для участія въ процессіи и пирѣ, мастигорфы смотрѣли за порядкомъ. Ср. Meursius, «Panathenaea» въ «Thesaurus» Ероніова (т. VII, стр. 83 сл.); Н. A. Müller, «Panathenaea» (Боннъ, 1837); A. Mommsen, «Heortologie der Athenen» (Лпц., 1864); Schoemann, «Griechische Altertümer» (1873, т. II, стр. 467 сл.); Smith, «Dictionary of Greek and Roman antiquities» (Л., 1890—91, т. II, стр. 324 сл.). Н. О.

Панаини (Онуфрій)—археологъ и историкъ (1529—1568). Отъ него остались: «Fasti et triumpho Romanorum» (Венеція, 1557), «De sibilis et carminibus sibilinis» (1567), «Imperium Romanoium» (1588), «Reipublicae Romanae commentaria» (3 кн.), «De ludis circensibus», «Chronicon ecclesiasticum» (1681).

Панга—р. въ сѣв. Маньчжуріи, течетъ изъ отроговъ Бол. Хингана въ сѣв.-зап. направленіи и впадаетъ справа въ Амуръ противъ поселка Бейтоновскаго. Длина до 270 в. Много притоковъ и обиліе рыбы. Въ дѣлстихъ и гористыхъ верховьяхъ рѣкъ много звѣрей, привлекающихъ сюда для охоты инородцевъ.

Пангани (Pangani) или *Луфу*, *Руфу*—р. на вост. бер. Африки, въ верхнемъ теченіи своемъ называется Руфу или Луфу и беретъ начало на сѣв.-вост. склонѣ горы Меру (4453 м.) на ЗЮЗ отъ Килиманджаро; второй рукавъ ея вытекаетъ изъ болотъ южныхъ горы Меру и соединяется съ первымъ и принимаетъ въ себя много другихъ потоковъ стекаетъ съ южнаго склона Килиманджаро (5700 м.). Главные притоки ея Ромбо или Луми, Мкомази. Принявъ въ себя послѣдній П. рѣзко поворачиваетъ на В и далѣе принимаетъ Руангеру, затѣмъ, пробѣжавъ всего 420 км., считая отъ потоковъ Ромбо, впадаетъ въ зал. П. въ Индѣйскомъ океанѣ. П. судходна только въ $\frac{1}{4}$ своего теченія, вслѣдствіе множества стремнинъ и водопадовъ.

Пангани (Pangani)—портъ на сѣв. бер. германской Вост. Африки, на рѣкѣ П. Населеніе состоитъ изъ арабовъ, индѣйцевъ, суахели, вабонди и нѣсколькихъ европѣевъ. П. служитъ исходнымъ пунктомъ караваннаго пути черезъ Узамбару въ землю Массаю и въ

Иранги. Въ 1893—94 г. вывезено 29600 англ. фн. слоновой кости. Большие корабли не могут входить въ гавань и должны стоять на рейдѣ на разстояніи въ $1\frac{1}{2}$ часа отъ города. Жителей около 10000 (1894).

Пангармониконъ или *Orpheus-Harmonika* — духовой клавишный инструментъ, звуки котораго наполняютъ духовой оркестръ; длина его 8 фт., ширина—5 фт., высота—10 фт., клавиатура въ 5 октавъ. Изобрѣтенъ Л. Мельцелемъ въ Вѣнѣ въ 1800 г. и имѣлъ въ свое время большой успѣхъ. *Н. С.*

Пангенезисъ — см. Наслѣдственность (XVIII, 642).

Пангеометрія—см. Лобачевскій.

Пангерманизмъ—политическая теорія, по которой всё народности германской расы должны быть объединены въ одно государство или въ одинъ союзъ. См. ст. Германія, Великогерманцы, Прусско-австрийская война, Революція въ Германіи (мартовская), Союзъ доблестъ, Франкфуртскій парламентъ.

Панголия (*Manis pentadactyla*)—см. Ящеры.

Панда (*Aelurus* или *Ailurus fulgens*; см. Медвѣжья, табл. II, фиг. 3) — хищное животное, изъ груп. *Agstioidea* (см. Платоидныя), которое однимъ относится къ семейству медвѣжьихъ, другими выдѣляется вмѣстѣ съ енотомъ въ особое семейство енотовыхъ. П. — единственный современный представитель рода *Ailurus*, немного больше кошки (тѣло длиной 50 см., хвостъ 35, высота плечъ 25), покрытый густымъ, мягкимъ и длиннымъ мѣхомъ; на верхней сторонѣ мѣхъ блестящаго темнокраснаго цвѣта, переходящаго на спинѣ въ золотисто-желтый, такъ какъ волосы здѣсь съ желтыми кончиками, хвостъ рыжій съ мало замѣтными тонкими болѣе свѣтлыми кольцами; ноги, за исключеніемъ темнокаштановой полосы на передней и наружной сторонѣ, и нижняя сторона черныя, передняя часть морды бѣлаго цвѣта съ ржавокрасной полосой отъ глаза къ углу рта, щеки желтыя. Морда короткая и широкая, голова короткая, сильно выпуклая сверху, уши довольно большія, стоячія, заостренныя; ноги толстыя съ втяжными когтями и волосатыми подушками, которыми П. при ходѣ касается земли на половину. Зубная система: р. $\frac{3}{8}$, кл. $\frac{1}{12}$, л. кор. $\frac{3}{4}$ (первый нижній малъ и выпадаетъ), кор. $\frac{3}{2}$ (последніе отличаются широкими многобугорчатыми коробками). П. живетъ парами или семьями на юго-вост. Гималаяхъ на высотѣ 2400—4000 м., западнѣ Непала неизвѣстна, на В распространена до Юнана; держится на скалахъ и деревьяхъ, питается, по видимому, исключительно растительной пищей; не принадлежитъ къ настоящимъ ночнымъ животнымъ, П. выходитъ за пищей преимущественно въ утренніе и вечерніе часы, а днемъ много спитъ, или свертываясь, какъ кошка. и прикрывая голову пушистымъ хвостомъ, или, какъ еноты, стоя и засунувъ голову между передними ногами на грудь. Дѣтенныши рождаются въ весьма безопасномъ состояніи. За П. сильно охотятся мѣстные жители ради ея красиваго яркочернаго мѣха. Ископаемые остатки другого вида (*A. aulicus*), ростомъ

раза въ $1\frac{1}{2}$, больше П., найдены въ плащеныхъ отложеніяхъ (въ Крафѣ) Англии.

Н. Кн.

Пандавтивъ (архит.) — см. Византийское искусство (VI, 271).

Пандановыя (*Pandanaceae* Endl.) — сем. однодольныхъ растений, порядка початкоцвѣтныхъ (*Spermatiflorae*) — древовидныхъ растений весьма характернаго облика, такъ какъ простые или на верхушкѣ многократно дважды-трижды развѣтвленные стволы ихъ не сидятъ въ землѣ, а поддерживаются въ воздухѣ цѣлою системою простыхъ или развѣтвленныхъ воздушныхъ корней. У рода *Pandanus* стволъ свободно держится въ воздухѣ, у рода *Freycinetia* стволъ опирается на посторонніе предметы. Стволъ на своей верхушкѣ несетъ густой пучекъ длинныхъ и узкихъ листьевъ, образующихъ три спиральныхъ ряда, такъ какъ листья расположены густою спиралью въ $\frac{1}{4}$. По бокамъ, а у нѣкоторыхъ видовъ и по средней жижкѣ листья бываютъ покрыты частыми тонкими, остроколючими иглами, направленными впередъ. Въ старыхъ частяхъ своихъ стеблей бываетъ покрытъ только листовыми рубцами отъ отмершихъ листьевъ; на такихъ участкахъ стебля обыкновенно и развиваются воздушные корни. Они бываютъ довольно толстыми и мощными (напр. у нѣкоторыхъ видовъ *Pandanus*); коснувшись земли, вѣтвятся; въ землѣ же они развѣтвляются въ цѣлую систему корней. Цвѣтки у пандановыхъ довольно мелкіе, невзрачные, собранные въ густыя соцветія (початокъ), простыя или вѣтвистыя. Цвѣтки однополые, безъ околоцвѣтника; растенія двудомныя. Мужскіе цвѣтки собраны отдѣльно отъ женскихъ въ простыя или кистевидно-развѣтвленные початки, снабженные длинною ножкою, обыкновенно развивающейся на верхушкѣ стебля (у *Pandanus*, изрѣдка у *Freycinetia*) ножки торчатъ или вверхъ или свѣшиваются внизъ. Женскіе початки обыкновенно небольшіе, голочатые, собранные въ простыя или вѣтвистыя соцветія. Въ однополыхъ цвѣткахъ иногда (у р. *Freycinetia*) находятся зачатки другого пола. У р. *Freycinetia* мужскіе цвѣтки сидятъ въ углубленіяхъ оси соцветія; въ центрѣ цвѣтнокъ имѣетъ зачаточный пестикъ, окруженный тычинками; тычинка состоитъ изъ длинной тонкой нити и маленькаго пыльника. У р. *Pandanus* въ мужскомъ цвѣткѣ нѣтъ зачатка пестика; пучекъ тычинокъ или прямо прирѣпляется къ оси початка, или сидитъ на простой или на развѣтвленной ножкѣ; тычинка состоитъ изъ короткой нити и удлиннаго пыльника. Женскіе цвѣтки у р. *Freycinetia* съ зачаточными тычинками, у р. *Pandanus* безъ нихъ. Пестикъ у перваго рода состоитъ изъ 2—6, сросшихся плодолостикомъ; завязь одногнѣздая, многосѣмянная. У р. *Pandanus* пестикъ состоитъ изъ одного или нѣсколькихъ сросшихся плодолостиковъ; завязь одногнѣздая или многогнѣздая, односѣмянная или многосѣмянная згода. Плоды — многосѣмянная (у рода *Freycinetia*) или односѣмянная костянка (у рода *Pandanus*). У нѣкоторыхъ видовъ *Pandanus* верхушка плода отдѣляется въ видѣ крышечки. Пло-

ды бывают собраны в очень крупные соплодия. Съмена содержат большой ёлокъ, внутри котораго помъщается маленький зародышъ. Всъхъ видовъ *P.* насчитывается около 6; они растутъ въ тропическихъ странахъ Староа свѣта (въ вост. полушаріи), преимущественно по берегамъ морей и на острогахъ. Семейство *P.* распадается на роды: 1) *Eugenia Gandich.* и 2) *Pandanus L. fil.* (различны ихъ указаны выше). Практическое значеніе *P.*—невеликое.

Панданъ (*Pandanus L. fil.*)—родовое названіе растений изъ сем. пандановыхъ. Около 50 видовъ этого рода представляютъ древесныя или кустарниковыя растенія, имѣющія неразвѣтвленные или многократно-вильчатые или тройчатые развѣтвленные стебли, несущіе на верхушкѣ своихъ вѣтвей густыя пучки очень длинныхъ и узкихъ листьевъ, а снизу опирающіеся на цѣлую систему мощныхъ воздушныхъ корней. Листья расположены въ три спиральныхъ ряда по краямъ, а у нѣкоторыхъ видовъ и по средней жилкѣ; на спинной сторонѣ листья усажены многочисленными острыми яглами. Цвѣтки однополые, голые, (см. Пандановыя). Початки достигаютъ иногда колоссальныхъ размѣровъ. Нѣкоторые виды полезны: *P. odoratissimus L. fil.* и *P. utilis Vogl.* У первого вида (въ южной Азій, на Мадагаскарѣ и на о-вахъ Тихаго океана) стебли достигаютъ 5,5 м. высоты, вильчатые вѣтвятыя и несущіе узкіе длинныя (до 1 м.) листья и шарообразныя, похожія на шишки свѣсивающіяся соевѣтія, часто разводятся; цвѣточныя почки идутъ на салатъ; ссусудистоволокнистыя пучки листьевъ—на издѣлія фарфуровыя, парусовъ; въ торговлѣ они извѣстны подъ именемъ «пандановой пражы», «часона»; плоды употребляются туземцами въ пищу; стволы, идущіе на постройки. *P. utilis* въ Ост.-Индіи дерево 6 м. высоты и до 21 см. толщины. Листья очень длинныя, мечевидныя. Плоды съдобны. Сосудистоволокнистыя пучки даютъ также «пандановую пражу»; часто разводятся у насъ какъ комнатное декоративное растеніе.

Панданъ (франц. *pendant*)—предметъ, парный съ другимъ. Такимъ образомъ, *P.* называются: двѣ картины равныя по величинѣ, похожія одна на другую и назначенныя висѣть на стѣнѣ симметрично; двѣ статуи, соотвѣтствующія одна другой размѣромъ, позу и выраженіемъ изображенныхъ фигуръ; двѣ вазы одинаковой формы и схожей орнаментаціи, помъщенные съ той и другой стороны средней вещи въ каминной гарнитурѣ; два одинаковыхъ подсвѣчника, стоящихъ на письменномъ столѣ по бокамъ чернильницы, и т. п. Нѣкоторые писатели по части изящныхъ искусствъ, какъ напр. Д. Ровинскій, пробовали ввести въ употребленіе, вмѣсто этого чужезастряннаго термина, чисто-русское слово: «дружка».

Пандарей (*Πανδάρειος*)—родомъ изъ Милета, сынъ Меропа и горной нимфы (орeadы), супругъ Гаммоны, отецъ Аядоны, Клеоеры и Меропы. Извѣстенъ въ греч. мѣалогіи, какъ похититель изъ храма Зевса на Критѣ золотой собаки, которую онъ передалъ Тантаду на

сохраненіе. Когда Зевсъ потребовалъ обратно похищенное, *P.* бѣжалъ въ Аены, а оттуда въ Сицилію, гдѣ и погибъ, съ женой. Дочери его, оставшійся сиротами, были воспитаны Афродитой и получили божественныя дары отъ Аены, Геры, Артемиды и самой Афродиты. Но эриніи, возстановительницы законовъ природы, послали на двѣшекъ, высоко одаренныхъ красотой и добродѣтелями, гарпій и преслѣдовали ихъ до смерти.

H. O.

Пандарпуръ (*Pandbarpou*)—городъ въ Деканской пров. Британской Індіи, на Вимѣ, притокѣ Кришны; славится великолѣпнымъ храмомъ, посвященнымъ Пандари Витобѣ, олимпетворенію Вишну. Храмъ привлекаетъ до 200000 чел., въ теченіе трехъ праздниковъ. Жителей 19910 (1890).

Пандекты—см. Никонъ Черногорецъ.

Пандекты—название: а) одной изъ составныхъ частей *Corpus juris civilis*, *Дигестъ* (X, 576), и б) нѣмецкихъ курсовъ «современнаго римскаго права»; въ основѣ которыхъ лежитъ вышеназванная часть Юстиніановой компіляціи и которые до самаго послѣдняго времени составляли главный предметъ чтеній на юридическихъ факультетахъ нѣмецкихъ университетовъ. Образование ихъ стоитъ въ тѣсной связи съ процессомъ *receptio juris romani* въ Германіи (см.). Усвоеніе наукой въ качествѣ теоретической основы дѣйствовавшего права и получивъ въ тоже время на практикѣ значеніе права положительнаго, имѣющаго непосредственное приложеніе къ жизни въ своихъ источникахъ, римское право съ I-й половины XVII в. становится предметомъ изученія главнымъ образомъ въ интересахъ практическаго примѣненія. Простая интерпретація источниковъ чистаго Юстиніанова права въ порядкѣ ихъ титуловъ (*mos italicus*, итальянскій порядокъ изученія) замѣняется систематическимъ изученіемъ отдѣльныхъ институтовъ права и однородныхъ отдѣловъ его во всемъ вѣстамъ римскихъ источниковъ (новый французскій приемъ изученія римскаго права, *mos gallicus*, выработанный представителями филологической школы), съ присоединеніемъ къ нему и источниковъ германскаго и каноническаго права. Изъ совокупной интерпретаціи этихъ источниковъ нѣмецкіе юристы XVII и XVIII вв. и стали добывать нужныя для практики юридическія нормы, находившія себѣ, по ихъ представленію, и чисто научное, философское оправданіе, такъ какъ основой для нихъ служило римское право, и положительную опору, ибо онѣ были логически связаны съ нормами національнаго положительнаго права. Обработанное такимъ образомъ римское право называли «современнымъ римскимъ правомъ», а практическое его примѣненіе—*usus modernus pandectarum*. Римское право выступало здѣсь передъ юристами уже не въ чистомъ своемъ видѣ, взятомъ въ связи съ эпохой, его произведшей, а въ современномъ его пониманіи и выраженіи, національные же источники права—въ романсистической окраскѣ и подъ покровомъ римской терминологіи. Отрѣшенное, такимъ образомъ, отъ подлиннаго смысла источниковъ по отношенію къ римскому и отъ быто-

вого смысла понятий по отношению къ національному праву, обсужденіе юридическихъ вопросовъ по новому методу приурочивается по преимуществу къ логическимъ моментамъ и направляется къ установленію абстрактныхъ юридическихъ понятий и выводу изъ нихъ логическихъ слѣдствій, *согласнѣе, однако, съ источниками римскаго, каноническаго и національнаго права*. Въ послѣднемъ требованіи заключается самая слабая сторона метода. Съ одной стороны, безусловная логичность римскаго права въ дѣйствительности существовала лишь въ представленіи юристовъ, на самомъ же дѣлѣ его нормы были плодомъ римской жизни при данныхъ историческихъ условіяхъ. Съ другой стороны, положенія правъ каноническаго и національнаго германскаго часто построены были на принципахъ, логически непримиримыхъ съ римскими. И вотъ, при изученіи получалась масса противорѣчій между логическими выводами изъ понятий и постановленіями положительнаго права—противорѣчій, которые юристы тѣмъ не менѣе пытались примирить, не сознавая истиннаго ихъ источника. Отсюда постоянные споры между юристами, появленіе огромнаго множества безплодныхъ литературныхъ работъ, направленныхъ на разъясненіе «контроверзъ», и крайній затрудненіи для практики въ приснаніи подходящихъ рѣшеній, такъ какъ по многимъ вопросамъ не слагалось даже того большинства мнѣній въ пользу извѣстнаго рѣшенія контроверзы, которое называли «общимъ мнѣніемъ ученыхъ» (*communis opinio doctorum*) и въ которомъ думали найти спасеніе. Положеніе правосудія становилось все болѣе и болѣе безвыходнымъ и нашло себѣ вѣрное изображеніе въ извѣстномъ трактатѣ Тибо (см.). Савинья сдѣлалъ попытку усовершенствовать методъ въ своей знаменитой «*System des heutigen römischen Rechts*», освободивъ, по возможности, теоретическій *usus modernus pandectarum* отъ примѣси идей каноническаго и національнаго права и возвративъ его къ пониманію источниковъ чистаго римскаго права въ ихъ подлинномъ видѣ. Этимъ онъ думалъ вскрыть болѣе надежнымъ путемъ подлинную логику римскихъ юристовъ, схожую съ естественной. Герингъ, въ первый періодъ своей дѣятельности, далъ послѣдовательное логическое обоснованіе этого новаго метода, выраженное въ положеніи: «*durch das römische Recht über das römische Recht hinaus*». Историческое изученіе источниковъ чистаго римскаго права, начатое представителями школы Савиньи, показало, однако, что и онъ не представляетъ однородной массы понятий, опирающейся на одну логическую догму, *impricite*, будто-бы, въ нихъ заложена, какъ думалъ Савинья и его послѣдователи, а находящаяся въ нихъ понятія—плодъ историческаго развитія и разнятся на разныхъ ступеняхъ его. И здѣсь, такимъ образомъ, абстрактная логика понятий часто не сходилась съ рѣшеніями римскихъ юристовъ. Сознавая историческій смыслъ понятий, нѣм. догматики продолжали, однако, искать ихъ логическаго примиренія. Образуется новая литература спорныхъ юридическихъ понятий (*Begriffsjurisprudenz*), обращающая всю пандектную догма-

тику римскаго права въ схоластику. Во второй половинѣ текущаго столѣтія П., какъ особая отрасль юридической науки, переживаетъ кризисъ, выражающийся въ критикѣ метода, лежащаго въ ихъ основаніи (см. Конструкція юрид., XVI, 8^а) и въ попыткахъ построить П. на историческомъ базисѣ, съ указаніемъ историческаго развитія римскихъ понятий и съ отдѣленіемъ ихъ отъ современныхъ. Такъ какъ, однако, при такомъ отношеніи къ лежащему въ основаніи П. матеріалу излагаемому въ нихъ положенія теряли всякое практическое значеніе, то этотъ послѣдній способъ изученія римскаго права не нашелъ общаго примѣненія. Съ указаннаго времени все громче и громче стали раздаваться голоса за исключеніе П. изъ системы образованія и замѣну ихъ съ одной стороны общей теоріей права, построенной на современныхъ основахъ права, а съ другой—чисто историческимъ изученіемъ римскаго права, съ непосредственнымъ комментированіемъ его источниковъ. Защитники П. указывали на воспитательное ихъ значеніе, состоящее, по ихъ мнѣнію, въ томъ, что, служа къ развитію логическаго юридическаго мышленія въ своихъ абстрактныхъ построеніяхъ, онѣ не даютъ въ тоже время возможности этому мышленію увлечься своимъ теченіемъ и постоянно обращаютъ мысль юриста къ положительному матеріалу, заставляя повѣрять свои выводы на рѣшеніяхъ римскихъ юристовъ. Это соображеніе въ дѣйствительности лишено всякаго серьезнаго значенія: такое изученіе права неспособно развитъ юридич. абстрактной мысли, такъ какъ мысль стѣсняется фактическимъ матеріаломъ, которому она должна подчиняться, а этотъ матеріалъ получаетъ невѣрное освѣщеніе, будучи уложенъ въ абстрактную схему чистой логики. Въ результатѣ изученія П. у юриста является связанная, робкая мысль и отсутствіе реальнаго, историческаго представленія явленій. Изданіе обще-германскаго уложенія положило предѣлъ дальнѣйшему развитію пандектныхъ курсовъ въ Германіи. Новый порядокъ изученія права приурочивъ съ нынѣшняго года къ новому кодексу, а курсы П. замѣнены курсами исторіи римскаго права, съ краткими очеркомъ системы юридическихъ понятий классическаго и юстиніанова права.

П.—произведеніе нѣм. науки права. Во Франціи изученіе римскаго права имѣло всегда цѣльную познаніе его въ чистомъ видѣ (филологическаго школа). Послѣ изданія *Code civil* изученіе гражданскаго права приурочено было, главнымъ образомъ, къ этому источнику; рядомъ съ нимъ читаются курсы чистаго римскаго права, состоящіе въ послѣдовательной интерпретаціи институцій Юстиніана, съ добавленіями пѣз Дигестъ и другихъ частей *Corpus juris*. Въ Россіи чтеніе пандектныхъ курсовъ, подъ назв. «римскаго права», правилось, по примѣру нѣм. профессоровъ, учителей русскихъ, не смотря на то, что у насъ изученіе *современнаго* римскаго права не имѣло никакого практическаго смысла. Существованіе ихъ оправдывалось только отсутствіемъ въ европейской наукѣ отдѣла, посвященнаго изученію общей теоріи современнаго гражданскаго пра-

ва. П. замѣняли отчасти эту теорію, такъ какъ въ нихъ, вмѣстѣ съ толкованіемъ римскихъ порукъ въ интересахъ современной практики, рѣшалось и множество общихъ теоретическихъ вопросовъ, хотя и невѣрными методологическими приемами. Въ Россіи, тѣмъ не менѣе, никогда не было недостатка въ голосахъ, отмѣчавшихъ неприменимость къ намъ этой нѣмецкой доктрины, и отдѣльные профессора пытались парализовать ея слабыя стороны введеніемъ историческаго элемента (особенно Крыловъ), замѣной современнаго римскаго чистымъ римскимъ правомъ (Богольцовъ) и т. д. Рѣшительнымъ противникомъ П. выступилъ С. А. Муромцевъ (см.), замѣнившій ихъ въ московскомъ университетѣ чтеніями, философски освѣщавшими историческое развитіе римскаго права. Университетскій уставъ 1884 г. сдѣлалъ изученіе нѣмецкихъ П. главной основой юридич. образованія, отвѣдая на нихъ и пояснявшій ихъ практическія занятія до 24 семестренныхъ часовъ въ теченіе всего курса, кромѣ 12 часовъ, посвященныхъ исторіи римскаго права. Изъ печатныхъ курсовъ П. наиболее замѣчательны: Thibaut, «System des Pandectenrechts» (3 изд., 1846), отражающая вліяніе теченій XVIII в.; Puchta, «Pandecten» (1 изд. 1838, 12-е, 1877; особенно сильное подчиненіе современной жизни римскимъ конструкціямъ); Vangerow, «Lehrbuch der P.» (1 изд. 1839, 7-е 1863; точно указаны всѣ контрroversы въ области пандектнаго права); Windscheid, «Lehrbuch der P.» (7 изд., 1891; въ примѣчаніяхъ тщательные обзоры литературы по отдѣльнымъ вопросамъ права); Blinz, «Lehrbuch der P.» (2 изд., 1873; наиболее подробный сводъ источниковъ по отдѣльнымъ вопросамъ); Baron, «Pandecten» (1893, римскія понятія рѣзко отдѣляютъ отъ современныхъ; достаточно полныя и точныя указанія источникамъ); Bergburg, «P.» (5 изд., 1896; вносить болѣе другія историческую перспективу въ развитіе юридическихъ понятій и излагаютъ положенія новаго права и общегерманскаго гражданскаго уложенія); Wendt, «P.» (1888, краткій учебникъ, передающій основы пандектнаго права).—Объ образованіи П., какъ особой отрасли правовѣдѣнія, см. Stüzing, «Gesch. der deutschen Rechtswiss.» (Мюнхенъ, 1881, 1, гл. 15); Муромцевъ, «Репонція римскаго права на Западѣ» (стр. 85 сл., М., 1886). Краткую ихъ содержанія и метода у Stein: «Gegenwart und Zukunft der Rechts- und Staatswiss.» (Штутг., 1876); Heuging, «Scherz und Ernst in der Jurisprudenz»; ст. «Реформа юридическаго образованія въ Германіи» («Юридическій Вѣстникъ», 1889, № 4).

Пандемія (пач—весь, δῆμος—народъ)—заразная болѣзнь, принявшая очень большіе размѣры и охватившая почти все населеніе данной мѣстности.

Пандеръ (Христіанъ Ивановичъ)—палеонтологъ. По окончаніи курса въ дерптскомъ унив. работалъ въ Берлинѣ и Вюрцбургѣ. Въ 1821 г. былъ избранъ академикомъ имп. сиб. академіи наукъ, но въ 1827 г. оставилъ это званіе и поступилъ чиновникомъ особыхъ порученій по ученой части при горномъ депар-

таментѣ и оставался въ этой должности до своей смерти, въ 1865 г. Служебныя обязанности П. заключались въ обработкѣ поступившихъ въ департаментъ палеонтологическихъ коллекцій, которыя вмѣстѣ съ коллекціями, собранными лично, доставили ему матеріалъ для весьма цѣнныхъ до настоящаго времени палеонтологическихъ монографій, среди которыхъ особенно выдаются его изслѣдованія остатковъ палеозойскихъ рыбъ. Работы П. и его современника Эйхвальда положили начало палеонтологическому изученію Россіи, почему оба названныхъ ученыхъ справедливо считаются отцами русской палеонтологіи. Изъ работъ П. важнѣйшія: «Beiträge zur Geognosie d. Russischen Reichs» (СПб., 1830), «Отчетъ о геогностическихъ изслѣдованіяхъ по линіи СПб.-Моск. жел. дор.» («Горный Журналъ», 1846), «Monographie d. fossilen Fische d. silurischen Systems» (СПб., 1856), «Ueber die Plakodermen des devonischen Systems» (1857), «Ueber die Ctenopteriden d. devon. Systems» (1858), «Ueber die Saurodipteren, Dendrodonten und Cheirolepiden d. devon. Systems» (1860), «О геогностическихъ изслѣдованіяхъ, произведенныхъ по отклонкамъ хребта Уральскаго».

Пандиты—ученый брахманъ въ индуизмѣ. Нѣкоторые П. получили извѣстность въ европейской наукѣ, какъ выдающіеся ученые археологи и филологич.-санскриты.

Пандіонъ I (Πανδίων) — пятый царь аѳиняня, сынъ Эрихтонія и нады Праксеноѳеи. Онъ царствовалъ, по Евсевію, въ 256—217 г. до разрушенія Трои. Во время его царствованія пришелъ въ Аѳины Деметръ и Дионисъ. Сыновья его отъ Зевскіппы были близнецы Эрехтей и Бутъ, дочери—Прокна и Филомела, изъ которыхъ первая была выдана замужъ за египтянина Терея. 2) **Пандіонъ II**, восьмой аѳинскій царь, сынъ Эрехтея (по др.—Кекропа II). Отъ брака его съ дочерью царя мегарскаго Пиласа, Пеліей, родились четыре сына: Эгей, Паллантъ, Никъ и Ликъ. Изгнанный изъ Аѳинъ Мегонидомъ, П. удалился въ Мегару и по смерти Пиласа возвратилъ тамъ.

Пандократорскій м-рь—обитель во имя Господа Вседержителя, основанная въ Константинополѣ императоромъ Иоанномъ Комненомъ (1113—1143) въ память побѣды, одержанной имъ надъ врагами. Монастырь этотъ служилъ усыпальницею фамиліи Комненовъ. При монастырѣ устроены были императоромъ образцоваго благоустройства учрежденія: странноприимница съ больницей, домъ призрѣній для стариковъ и исихастическая лѣчебница. Ср. «П. Константинопольскій м-рь XII в. и его Типикъ, данный императоромъ Иоанномъ Комненомъ» («Церковныя Вѣдомости», 1896, №№ 12—13).

Пандократоръ или **Пантократоръ**—мужской, штатный греческій монастырь на Аѳонѣ, см. Аѳонъ (II, 580).

Пандора (Πανδώρα)—бѣга первой женщины, созданной Гѳестомъ, но повѣдѣнію Зевса (Гезіудъ), въ наказаніе людямъ за грѣхъ Прометейя. Гѳестъ создалъ ее изъ воды и земли въ образѣ чудной красавицы, сообщилъ ей человѣческій голосъ, силу и прелесть. Афродита, Пейго и Хариты украсили ее дарами своей

божественности; горы увѣнчали ее гирляндами изъ весеннихъ цвѣтовъ, а Гермесъ внушилъ ей лживость, хитрость и лживость и также далъ ей способность красиво говорить. Одаренная всеми этими дарами (Πάνδορα, т. е. осыпанная вселенскими дарами), П. получила еще отъ Зевса сосудъ (κιβωτή), въ которомъ была заперты все человѣческія несчастія. Этотъ сосудъ былъ отданъ на сохраненіе супругу П., недалековидному Эпиметею, который взялъ его, не смотря на предостереженія Прометея. Искусшенная любопытствомъ, П. открыла крышку сосуда и выпустила на свѣтъ все человѣческія несчастія, прихлопнувъ только одну *Надежду*, которая осталась въ сосудѣ, какъ замѣна счастья.

Pandora (Pandura, Mandua)—лютня, называемая въ Польшѣ и Украинѣ бандурой (см.). Pandoret—малыхъ размѣровъ Р. съ четырьмя струнами, строй которыхъ *g a g a*.

Пандорина (Pandolina Moium)—пресноводная подвижная водоросль изъ отряда Chlorophyceae, зеленыхъ водорослей. См. Оплодотвореніе у растений.

Пандрозоэ (Πάνδροσος)—дочь Кекрона и Агравды, сестра Эрзихтона, Герсы и Аглавры, пораженная безуміемъ вмѣстѣ съ сестрами, за то, что рѣшилась открыть изъ любопытства отданный ей Аевною на сохраненіе ящикъ, въ которомъ покоился Эрзихтоній (см.). Въ припадкѣ безумія она и ея сестры бросились съ акрополя. Въ Аевнахъ въ честь ея было святилище возлѣ храма Аевны Подіады.

Пандуръ (отъ мѣст. Пандуръ, въ графствѣ Батскомъ)—пѣшее иррегулярное войско, впервые появившееся въ Венгріи, отдѣое и вооруженное на образецъ турокъ. Война за испанское наслѣдство была первою, въ которой П. принимали участіе. Въ послѣдующія войны они приобрѣли весьма дурную репутацію жестокостью и грабительствами. Однако, польза, которую приносили П., особенно при дѣйствіяхъ въ странахъ гористыхъ и пересѣченныхъ, побудила увеличить ихъ число. Въ началѣ 7-лѣтней войны на подобіе П. сформировано было нѣсколько венгерскихъ и хорватскихъ баталіоновъ, которые затѣмъ переименованы въ пограничные полки. Въ Россіи П. появились при имп. Елисаветѣ, когда сербскому уроженцу Хорвату дозволено было, въ 1751 г., набрать изъ поселенныхъ въ южной Россіи сербовъ полки конной гусарскій и пѣшій пандурскій, а въ слѣдующемъ году—еще два такихъ же полка. Въ 1760 г., для новомыргородскаго шанца, учрежденъ былъ гарнизонъ изъ 1 гренадерской и 3 пандурскихъ ротъ. Въ 1764 г., при новомъ образованіи военныхъ поселеній на югѣ Россіи, пандурскіе полки в роты были расформированы. Послѣ того П. служили неоднократно при русскихъ войскахъ во время войнъ съ Турціею, но собственно въ Россіи, въ составѣ ея постоянной военной силы, съ 1764 г. уже не было П.

Пандья (санскр. Pāṇḍya)—одно изъ трехъ древнихъ индійскихъ царствъ (П., Чола и Чера) на Ю Остидскаго полуо-ва, существовавшее нѣсколько вѣковъ до нашей эры и

послѣ нея. Римлянамъ оно было извѣстно какъ страна царя Пандіона, который послалъ дважды пословъ къ имп. Августу. Столицей П. была Мадурра (см.), южная Магхура, которую не надо смѣшивать съ сѣв. Магхурой (см.), и нѣкоторые другіе города. Въ VII и VIII вв. П. подпала власти царей Чола. См. Elphinstone, «History of India» (5 изд., Л., 1866, 412—413). С. Б.—ч.

Панегиріи.—Греки заимствовали у египтянъ обычай говорить рѣчи при погребеніи усопшихъ и создали влослѣдствіи изъ этого обычая особый родъ литературы и ораторскаго искусства. Уже во времена Солона такого рода рѣчи при общественныхъ похоронахъ произносились не кѣмъ-нибудь случайно, а извѣстнымъ лицомъ, по назначенію. «De motibus aut bene, aut nihil» говорили римляне, и надгробныя рѣчи ихъ всегда отличались похвалами, при чемъ первоначальная искренность уступала мѣсто риторикѣ, по мѣрѣ того, какъ рѣчи эги приобретали оффиціальныя характеръ и стали служить предлогомъ для похвалы живымъ. Изъ панегирическихъ рѣчей древности особенно замѣчательны рѣчи Перикла въ честь павшихъ при Маравонѣ и Саламинѣ (у Фукидида) и рѣчь Лизія въ похвалу сражавшимся съ Коринтоемъ. Эти рѣчи являлы главными образцами пѣлю одушевить аевнянъ къ новымъ жертвамъ для блага и спасенія отечества. Въ точномъ смыслѣ слова П. (огъ rap—весь и адога аевнскій форумъ) стали называть рѣчи, произносимую передъ народомъ въ честь какого-либо лица, города или націи и содержащую въ себѣ похвалу, безъ примѣси критики. Изъ памятниковъ такого краснорѣчія въ Греціи сохранился до нашего времени только П. Аевнѣямъ Изократа (386 г. до Р. Хр.). Въ римской литературѣ знаменитъ П. Траяну Плинія Младшаго, по случаю назначенія его консуломъ—образецъ тонкой и остроумной лести. «Жизнь Агриколы» Тацита—другой примѣръ П. въ римской литературѣ, но уже безъ всякой примѣси лести живому. Съ распространеніемъ христіанства похвальное слово умершихъ приобретаетъ все болѣе характеръ апологическаго религіи и наставленія живымъ, въ духѣ вѣры и церковныхъ установленій. Отсюда получили начало П. въ день праздника того или другого святаго, и тѣ же начала легли въ основаніе житій святыхъ. П. святымъ и царямъ пестрѣлы риторическими украшениями и производили на массу впечатлѣніе тѣмъ болѣе сильное, чѣмъ меньше они походили на дѣйствительность. Въ XVI и XVII в. входятъ въ обычай, сочинять панегирики или похвальные слова юморстическаго и сатирическаго содержанія: напримѣръ похвала пьянству, подарѣвъ животнымъ и растениямъ (кошки, крысы, мыша). Особенно знаменита сатира въ формѣ панегирика — «Похвала глупости» Эразма Роттердамскаго. Въ XVII в. во Франціи, влслѣдствіе особыхъ условій усиленія королевской власти, развилась придворная панегирическая хвалебная поэзія. Въ XVIII в. даже Вольтеръ, Дидро, Д'Аламберъ и др. знаменитые философы вѣдѣа писали П. Екатеринѣ II, Фридриху Великому и т. п. Съ другой стороны, мелкіе литераторы и

стихотворцы сочиняютъ П. Вольтеру и другимъ значительнымъ лицамъ в вельможамъ. Изъ памятниковъ XVII в. во Франціи особенно извѣстны П. Боссюэта священной королевской власти. Другой современникъ Людовика XIV, Буало, издалъ въ 1666 г. сборникъ «Discours au roi»—П. королю и монархіи. XVII в. создалъ во Франціи специальную литературу академическихъ рѣчей или «похвальныхъ словъ», представляющихъ рядъ риторическихъ П. выдающимся государственнымъ дѣятелямъ, воинамъ, ученымъ, поэтамъ и т. д. Особенной извѣстностью и значениемъ пользуются собранія такого рода рѣчей Кондорсе, Д'Аламбера, и другихъ академиковъ. Обычай произносить въ торжественные и праздничные дни похвальные слова съ цѣлью поучения и назиданія перешелъ и къ намъ и получилъ значительное развитіе въ проповѣди, а затѣмъ въ литературѣ и даже поэзіи XVII и XVIII вв. Проповѣди Теофана Прокоповича представляютъ почти всегда П. Петру. Наука и литература долгое время еще нуждалась у насъ въ покровительство сильныхъ и знатныхъ; отсюда восторженные П. Петру, Елизаветѣ, Екатеринѣ II и вельможамъ, сподвижникамъ этихъ государей. Зависимость ученыхъ и поэтовъ отъ милостей двора создаетъ особый родъ придворной, панегирической, т. е. неумѣренной въ похвалахъ и льстивой литературы. Въ нѣкоторыхъ одахъ, напр. Елизаветѣ Петровнѣ, восторженныя, превышающія всякую мѣру похвалы до извѣстной степени служатъ отголоскамъ общественнаго настроенія, видѣшаго въ воцареніи «Петровой дщери» наступленіе новаго, лучшаго періода русской исторіи. Оды и посланія Ломоносова (къ Шувалову и др.), при всей своей риторичности, также имѣютъ серьезное общественное значение и одушевлены любовью къ наукѣ и просвѣщенію. Но этого нельзя сказать о большинствѣ панегиристовъ, искателей теплыхъ мѣстъ; въ льстивые П. не отличаются ни содержаниемъ, ни стилемъ. Панегирическая литература XVIII в. имѣетъ у насъ особенно виднаго представителя въ лицѣ Державина. Въ XIX в. П. въ настоящемъ смыслѣ слова исчезаетъ.

С. Б.—тѣ.

Ranem et circenses («хлѣба и зрѣлищъ») —возгласъ римской черни въ римской имперіи (Ювеналъ, сат. X).

Пантеизмъ —терминъ философіи Карла Христиана Краузе, который имъ опредѣляется (въ своей «D. seine d. i. allgemeine Lebenslehre und Philosophie der Geschichte», Геттинг., 1843) слѣдующимъ образомъ (стр. 41): «Если сознано, что Богъ въ самомъ себѣ, подъ собой и чрезъ себя есть міръ, то отсюда вовсе еще не слѣдуетъ, что Богъ есть міръ; напротивъ, именно это-то и отрицается, ибо міръ есть совокупность конечнаго, *подъ Богомъ*, и чрезъ Бога, и въ Богѣ. Такимъ образомъ истинное познаніе Бога вовсе не есть пантеизмъ для Allgottlehre или космоизмъ или «Weltgottlehre», но напротивъ полное отрицаніе его—пантеизмъ».

Э. Р.

Панель или *опанель*, *аланель*—морской терминъ, обозначающій, что канатъ вытянутъ (напр. при подтягиваніи якоря) вертикально.

Панецій (Panaetius)—стоикъ (180—110 до Р. Хр.); родился на островѣ Родосѣ, жилъ долгое время въ Римѣ, находясь въ дружественныхъ отношеніяхъ съ Леліемъ и Цициномъ Младшимъ; послѣднимъ онъ сочувствовалъ во время его путешествій на Востокъ и въ Египетъ. Затѣмъ жилъ въ Афинахъ. Онъ принадлежитъ къ средней стовечской (эпиктетической) школѣ, замшествовавшей свое ученіе какъ у Платона такъ и у Аристотеля. Изъ его произведеній до насъ дошло очень немного; его главной работой, о долгѣ, Цицеронъ пользовался для своего труда: «De officiis». Ср. van Lynden, «De Panaetio» (Лейденъ, 1802); Schmekel, «Die Philosophie der mittlern Stoa» (Б., 1892).

Пани (саскр. Pani = скупецъ)—особый классъ завистливыхъ демоновъ въ ведійской мифологіи индусовъ.

Паника—внезапный, безотчетный страхъ, овладѣющій отдѣльными лицами, чаще всего толпою, военными отрядами, публикою въ театрахъ. Производитъ слово П. отъ древне-греческаго бога дѣснаго уединенія *Панъ*, которому и приписывали возбудженіе этого вида безотчетнаго страха, лишающаго охваченныхъ имъ всякаго благоразумія и способности забывать отъ угрожающей опасности.

Паникадило, *поликандило*—см. Кандида (XIV, 284).

Паниковскіе полувѣрцы—эсты и латыши, живущіе въ Псковскомъ у. (ср. Псковскіе латыши), въ предѣлахъ Псковскопечерскаго края, на границѣ Лифляндской губ., близъ Паниковичъ и Щемерацъ, по-эстонски назыв. Setu, Setukene. Языкъ и вѣрованія этихъ первобытныхъ эстовъ заслѣдованы были Веске, Гуртомъ и Трусманомъ. Но гадательно по численности послѣдняго изъ 12289 полувѣрцевъ Псковской губ. въ Паниковичахъ живутъ 2119. Число латышей-полувѣрцевъ не опредѣлено; по Виленштейну (Leiten, 22) она, вѣроятно, живутъ еще на границѣ Витебской губ. Старожилы помнятъ, что въ П. и Тайловскомъ приходѣхъ (бывшихъ центрахъ староэстскихъ аборигеновъ-полувѣрцевъ) существовали свои старцы—попы, совершавшіе домашнее богослуженіе. Жертвоприношенія дѣлались въ разныхъ священныхъ мѣстностяхъ (Vohomalo palo = боръ богомола), въ ронцахъ, на большихъ камняхъ, изъ которыхъ понынѣ существуетъ и почитается камень при дер. Мезуницѣ, недалеко отъ Нейгаузена, наз. Jaani kiwi (Ивановъ камень). Служили въ старину какому-то Рeko Jumal, богу Пеко (см.). Народное пѣніе П. отличается болѣе оригинальностью и древностью, чѣмъ пѣніе эстовъ-прибалтійцевъ; оно производилось въ старину подъ аккомпаниментъ семиструнной арфы или кантеле. Всѣ полувѣрцы теперь православные; они—эсты-аборигены, по мнѣнію Трусмана—послѣдняя эмиграционная вѣтвь финскаго племени, нѣкогда занимавшаго не только Печерскій, но и весь за-Пейнусскій край и большую часть Псковской губ. См. «Живая Старина», I, 1890, стр. 31: «Полувѣрцы Псково-печерскаго края».

Э. Волгетеръ.

Паникскій горный проходъ — проходъ въ Сардонской группѣ Гарскихъ

Альп, соединяющей небольшую долину кантона Гарура съ долиной Рейна въ кантонѣ Граубюнден. Дорога идетъ изъ Иланца (691 м.) мимо селенія Паникъсъ. чрезъ скалы и свѣтлѣе вершины и достигаетъ высоты въ 2410 м., между Гауштокмо и Фораломъ, а отсюда опускается къ Эльму (980 м.) въ Зергатавской долины въ Гаруръ. Этимъ проходомъ шли на возвратномъ пути русскія войска подъ начальствомъ Суворова (октябрь 1799 г.).

Панини (санскр. Pāṇini) — знаменитый индійскій грамматикъ, жившій, вѣроятно, за 4 вѣка до Р. Хр., авторъ грамматика, названнаго по его имени Паниниемъ (Pāṇinīyam). Трудъ его окруженъ такимъ почтениемъ и уваженіемъ, что его считаютъ вдохновеннымъ свыше. Древніе индусы помѣщали П. въ числѣ ведійскихъ мудрецовъ рши (см.); позже утверждали, что большую часть своихъ произведеній онъ написалъ по прямому внушенію бога Шивы. О его жизни извѣстно очень мало. По преданіямъ, онъ былъ родомъ изъ Шалаттуры (Śāḷātura) въ области Гандхара (Gandhāra) къ З отъ Инда *), почему и назывался Шалотурія (Śālotūriya). Онъ былъ потомкомъ Панина (Pāṇin) и внучкомъ Девалы (Devala). Мать его носила имя Дакши (Dākṣiṇī); поэтому думаютъ, что по ней онъ принадлежалъ къ знаменитому роду Дакши. Въ честь ея П. носилъ патронимическое имя Дакшея (Dākṣheya — сынъ Дакши). Другое его имя — Агика (Aṅika). Въ дѣтствѣ П. былъ, будто-бы, такъ тупъ, что его исключали изъ школы, но милость Шивы къ нему поставила его въ наукѣ впереди всѣхъ. Катхасаритсагара (см. Сомадева) рассказываетъ, разныя подробности о жизни и смерти П., но онъ совершенно невѣроятны, да и самый памятникъ этотъ относится къ слѣшкомъ поздней эпохѣ (XII в. по Р. Хр.). чтобы можно было придавать значеніе его свѣдѣніямъ. Время жизни П. спорно. Гольдштокеръ (Goldstücker, «P., his place in sanscrit Literature», Лондонъ, 1861) относитъ его къ VI в. до Р. Хр., еще до появленія Шакаямуни — Будды. А. Веберъ помѣщаетъ его позднѣе на два вѣка. Грамматика Панини — по выраженію Видьсона, «можетъ быть самое оригинальное произведеніе индійскаго ума». — написана въ формѣ сутр (см.) или афоризмовъ (числомъ 3996), раздѣленныхъ на восемь книгъ (adhyaḥa), откуда ея иногда встрѣчающееся названіе Аштадхья (Aṣṭādhyāyī — восьмипнижняя). О предшественникахъ П., характеръ его грамматикъ и комментаріяхъ къ ней см. XIII, 94. Къ указанной тамъ литературѣ слѣдуетъ прибавить: F. Johāntgen, «Particulae quaedam doctrinae de significatio formarum grammat. auctore Pāṇini» (Б., 1858); Kielhorn, «Kāṭyāyana and Patañjali, their relation to each other and to P.» (Бомбей, 1876); Liebig, «Pāṇini. Ein Beitrag zur Kenntniss der indisch. Literatur u. Grammatik» (Лнд., 1891); англ. переводы грамматикъ П. — Vasu (выход. въ Аллахабъ съ 1891 г.) и W. Goonetilleke (т. I. ч. I, Бомбей, 1892). Изданія комментаріевъ: Kaṅka, «A commentary on Pāṇini's gram-

mat. aphorisms by Pandit Jayāditya, ed. by Bala Sastrī» (Бенаресъ, 1876—1878); «Mahābhāṣya: the great comm. by Patañjali etc. Ed. by Ballantyne» (т. I, Мирзапуръ, 1856); «Patañjali. Vyākaraṇa - Mahābhāṣya etc., ed. by Kielhorn» (Бомбей, 1878—85); «Siddhanta-Kaumudi. Bhattojjidikṣita's Commentar etc.» (Калькутта, 1811; нов. изданіе, Калькутта, 1865); еще изданіе, съ комментаріемъ Tarkavachāspatī (2 изд., Кальк., 1871) С. В.—чз.

Панини (Джовани-Паоло Panini) — итальянскій живописецъ, род. въ в 1695 или въ 1691 г., ум. въ 1768 или 1764 г. Изучивъ архитектуру и перспективу на родинѣ, переселился въ Римъ, гдѣ работалъ подъ руководствомъ А. Лукателли и Б. Лути и усвоилъ себѣ манеру живописи Сальватора Розы. Онъ превосходно писалъ перспективные виды, преимущественно съ развалинами античныхъ зданій. Изъ его картинъ, десять, принадлежащихъ къ числу лучшихъ, находятся въ Луврскомъ музеѣ, въ Парижѣ.

Панинь (графъ Викторъ Никитичъ, 1801—1874) — государственныи дѣятель. Получивъ дома классическое образование, выдержалъ экзаменъ при московскомъ унив. и поступилъ на службу въ коллегію иностранныхъ дѣлъ въ 1819 г. Въ 1821 г. назначенъ секретаремъ посольства въ Мадридѣ. Въ турецкую войну 1828—29 г. служилъ въ походной канцеляріи министерства иностранныхъ дѣлъ; послѣ окончанія войны отправленъ въ Грецію повѣреннымъ въ дѣлахъ. Въ 1831 г. назначенъ помощникомъ старш-секретаря государственнаго совѣта; въ 1832 — товарищемъ министра юстиціи; въ 1839 — управляющимъ министерствомъ юстиціи; въ 1841 г. утвержденъ министромъ; постъ министра занималъ до 1862 г., когда былъ уволенъ, съ оставленіемъ членомъ госуд. совѣта. Съ 1864 г. былъ главноуправляющимъ II отдѣленіемъ Совѣта. Его Имп. Вели. Капцеляріи. Во время своего долговременнаго пребыванія на посту министра юстиціи графъ П. оставался ревностнымъ охранителемъ того до-реформеннаго порядка, который рушился съ изданіемъ судебныхъ уставовъ 20 ноября 1864 г. Совершенно не понимая живую дѣятельность практической жизни, онъ относился ко всему съ формальной точкой зрѣнія; въ его вѣдомствѣ царля письменность, составлявшая главное зло тогдашняго судопроизводства; даже введеніе явчыхъ докладовъ казалось большимъ шагомъ впередъ. Онъ былъ рѣшительнымъ противникомъ реформъ въ своемъ вѣдомствѣ и вышелъ въ отставку вскорѣ послѣ утвержденія основныхъ началъ новаго судопроизводства и судостроительства. П. былъ убѣжденнымъ противникомъ отмены тѣлесныхъ наказаній; принятіе государственнымъ совѣтомъ закона объ уничтоженіи тѣлесныхъ наказаній послужило ближайшимъ поводомъ къ его отставкѣ. П. доказывалъ, что эти мѣра преждевременна и не соответствуетъ степени развитія и образованія народа. Въ дѣлѣ освобожденія крестьянъ П. сыгралъ роль тормазса великой реформы. Еще въ царствованіе Николая I, П. выразилъ свое отношеніе къ этому вопросу. Когда возникло пре- доложе-

*) Къ СЗ отъ Аттога.

не разрешить крестьянам приобретать недвижимую собственность, закончившееся изданием в 1847 г. закона, разрешавшего такое приобретение, П. высказался за предоставление крестьянам этого права, но распорядиться своим имуществом они должны бы, по его мнению, лишь с согласия помещиков. До того крестьяне приобретали недвижимость на имя своих помещиков, что было источником злоупотреблений; помещики часто распорядились таким имуществом, как собственным. Так случилось в дѣлѣ гр. Самойловой со своими крестьянами, въ которомъ П. высказался въ пользу помещицы. Будучи членомъ секретнаго, а съ 1858 г.—главнаго комитета по крестьянскому дѣлу, П. энергично старался затормозить дѣло освобожденія крестьянъ; въ особой комиссіи, занимавшейся разсмотрѣніемъ проектовъ губернскихъ комитетовъ, членомъ которой былъ П., явилась идея поставить всю Россію на военное положеніе при введеніи реформы, но она не была принята. Послѣ смерти Я. И. Ростовцева, П. былъ назначенъ въ 1860 г. председателемъ редакціонныхъ комиссій. Это извѣстіе произвело тягостное впечатлѣніе на членовъ комиссій; можно было рассчитывать на П. только какъ на безпрекословнаго исполнителя воли Государя. Дѣйствительно, П. получилъ отъ Государя это назначеніе съ порученіемъ довести дѣло до конца въ томъ духѣ, въ какомъ оно велось до того времени. Исполняя порученіе, П. соблюдалъ строгій нейтралитетъ между партіями и воздерживался отъ проведенія своихъ взглядовъ. Главнымъ содержаніемъ его взглядовъ было желаніе оградить интересы помещиковъ, сохранить за ними полную собственность на надѣльные земли, права вотчинной полиціи и власть надъ крестьянскими выборными властями. Вслѣдствіе столкновенія, происшедшаго между П. и прочими членами, онъ не присутствовалъ на послѣднемъ засѣданіи. Въ главномъ комитетѣ П. настоялъ на пониженіи максимумъ надѣла. П. напечаталъ въ «Чтеніяхъ» московскаго общ. ист. и древн. за 1867 г. «Краткую исторію Елизаветы Алексѣевны Таракаловой» и отдѣльно (М., 1867) «О самозванкѣ, выдававшей себя за дочь имп-цы Елизаветы Петровны», также нѣсколько документовъ изъ своего семейнаго архива въ «Русскомъ Архивѣ» (1871), въ «Сборникѣ Русскаго Историческаго Общества» (т. V и VI). Ср. Колмаковъ, «Гр. Панинъ», въ «Русской Старинѣ» (1887, № 11—12) и Н. П. Семенова, въ «Русскомъ Архивѣ» (1887, № 11). Объ отношеніи гр. П. къ крестьянскому вопросу въ царствованіе Николая I — см. Семеновскій, «Крестьянскій вопросъ въ Россіи въ XVIII в. и въ первой половинѣ XIX в.»; Джаншиевъ, «Изъ эпохи реформъ».

А. Г. К.

Ивановъ (Никита Ивановичъ)—знаменитый дипломатъ, род. 18 сентября 1718 г. въ Данцигѣ, дѣтство провелъ въ Перновѣ, гдѣ отецъ его былъ комендантомъ; въ 1740 г. изъ вахмистровъ конной гвардіи произведенъ въ корнеты; по нѣкоторымъ извѣстіямъ, онъ былъ при дворѣ Елизаветы опаснымъ соперникомъ Раумовскаго и Шувалова. Въ 1747 г. назначенъ

посломъ въ Данію, но уже черезъ нѣсколько мѣсяцевъ перемѣненъ въ Стокгольмъ, гдѣ и пробылъ 12 лѣтъ; здѣсь онъ долженъ былъ бороться противъ усилена королевской власти (при слабости которой русское правительство надѣлалось больше вліянія), а, слѣдовательно, противъ представителей Франціи. За время своего пребыванія въ Швеціи П., по отзывамъ современниковъ, пріобрѣлъ симпатіями къ конституционному строю. П. былъ креатурой Бестужева, а потому положеніе его съ паденіемъ послѣдняго и съ переворотомъ, происшедшимъ въ половинѣ 50-хъ гг. въ русское политикѣ (сближеніе Россіи съ Франціей, Англо-Прусская конвенція), стало очень труднымъ. Имѣя могущественнаго врага въ лицѣ графа Воронцова, замѣнишаго Бестужева, П. просился неоднократно въ отставку, когда неожиданно былъ назначенъ (29 іюня 1761 г.), вмѣсто Бектѣева, воспитателемъ Павла Петровича. П. сблизился съ Екатериной, въ особенности по смерти Елизаветы. Петръ III, хотя и пожаловалъ его чинами ДТС и орденомъ Андрея Первозваннаго, однако-же, не довѣрялъ ему и всегда держалъ при немъ одного изъ своихъ флигель-адъютантовъ. П. понималъ необходимость переворота, но, по словамъ самой Екатерины, желалъ его въ пользу Павла Петровича. Когда послѣ переворота, въ которомъ П., вмѣстѣ съ Дашковой, очень съ нимъ близкой, принималъ живое участіе, власть осталась за Екатериной, П. сдѣлалъ попытку ограничить произволъ этой власти, представивъ Императрицѣ проектъ учрежденія императорскаго совѣта и реформы сената. Въ введеніи къ проекту П. даетъ рѣзкую критику господствовавшего въ управленіи произвола («въ производствѣ дѣлъ всегда дѣйствовала болѣе сила персонъ, чѣмъ власть мѣсть государственныхъ») и предлагаетъ учрежденіе Совѣта изъ 6—8 членовъ-министровъ; всѣ бумаги, которыя требуютъ подписи государя, должны пройти черезъ этотъ совѣтъ и быть контрасигнированы кѣмъ-либо изъ министровъ.—Сенату проектъ представляетъ право «имѣти свободу представити на Высочайшія повелѣнія, если они... могутъ утѣснить законы или благосостояніе народа». Проектъ вызвалъ со стороны всѣхъ лицъ, отъ которыхъ Екатерина потребовала отзывовъ, опасенія, что въ немъ скрыто стремленіе къ ограниченію самодержавной власти—и императрица, сначала колебавшаяся, отвергла его. Въ письмѣ къ Вяземскому она, подразумѣвая несомнѣнно П. и подозрѣвалъ его въ симпатіяхъ къ конституционному правленію, писала «иной думаетъ для того, что онъ былъ долгу въ той или другой его любимой земли все учреждать должно». Не смотря на эту неудачу, П. не потерялъ своего положенія, благодаря исключительнымъ обстоятельствамъ вступленія Елизаветы на престолъ и своему вліянію на Павла. Всѣмъ своимъ значеніемъ П. обязанъ тому, что онъ былъ при наслѣдникѣ воспитателемъ; Екатерина, по ея собственнымъ словамъ, опасалась удалитъ его. Этой ролью П. объясняется и положеніе его во все послѣдующее время среди борющихся придворныхъ партій (онъ всегда

должен был бороться против Орловых) и отношения его къ императрицѣ, которыя никогда не были искренны и хороши. П. до самаго послѣдняго времени обвинялъ, между прочимъ, въ томъ, что онъ намѣренно развращалъ Павла и пзъ своихъ личныхъ дѣлей содѣйствовали разладу между императрицей и ея сыномъ; но изъ записокъ Порошина видно, что онъ очень серьезно относился къ своей задачѣ въ качествѣ воспитателя. Съ именемъ П. связаны всѣ вопросы внѣшней политики русскаго правительства за время отъ 1763 до 1783 гг. Будучи сначала неофициальнымъ совѣтникомъ императрицы, онъ въ 1763 г., по увольнении въ отпускъ Воронцова, сдѣланъ старшимъ членомъ иностранной коллегіи. Вскорѣ затѣмъ, по удаленіи Бестужева, ему было поручено завѣдываніе всѣми дѣлами коллегіи, хотя канцлеромъ онъ никогда не былъ. Разрѣшеніе вопросовъ объ отношеніяхъ Россіи къ государствамъ сѣв. Европы привело П. къ созданію системы такъ называемаго «Сѣв. Союза» или «Сѣв. Аккорда», навлекшей на него обвиненіе въ доктринерствѣ; Системой этой П. хотѣлъ, для возвышенія престижа и значенія Россіи, создать вокругъ нея союзъ всѣхъ сѣв. державъ, для противодѣйствія стремленіямъ Бурбонской и Габсбургской династій; съ этой дѣлью онъ старался—въ общемъ безуспѣшно—соединить государства, интересы которыхъ были совершенно противоположны, какъ напр. Пруссію съ Англіей и Саксоніей. Фридрихъ II, которому нуженъ былъ союзъ только съ Россіей, мѣшалъ осуществленію панинскаго проекта. При реализаціи этой системы П. главное свое вниманіе обратилъ на отношенія къ Швеціи, при чемъ политія его въ этомъ направленіи была очень неудачна: его попытка подчинить Швецію исключительно русскому вліянію и устранить французское стоила Россіи громадныхъ денегъ и не привела къ желанному результату. Какъ-бы ища предлога къ вооруженному вмѣшательству, П. махѣйшее измѣненіе шведской конституціи объявлялъ предлогомъ къ разрыву; но когда, въ 1772 г., Густавъ III возстановилъ самодержавіе, Россія, занятая турецкой войной, должна была съ этимъ примириться, и дѣло обошлось безъ войны съ Швеціей, особенно благодаря вмѣшательству Фридриха II. Одновременно съ вопросомъ о «Сѣв. Аккордѣ» должны были быть разрѣшены вопросы объ отношеніяхъ къ Польшѣ и Пруссіи. Съ Пруссіей П. заключилъ союзъ, давшій Россіи возможность расширить свое вліяніе въ Польшѣ. До 1772 г. П. не былъ, кажется, столь слѣпымъ сторонникомъ Пруссіи какъ его выставляли. Польшу онъ стремился включить, во всемъ ея объемѣ, въ сферу вліянія Россіи и не былъ склоненъ дѣлать это вліяніе, а тѣмъ болѣе—самую территорию Польшы. Его энергіи до извѣстной степени русская политика обязана была возведеніемъ на престолъ Станислава Понятовскаго; не менѣе энергично и вполне въ согласіи съ Екатериной II дѣйствовалъ въ диссидентскомъ вопросѣ, видя въ расширеніи правъ диссидентовъ усиленіе русскаго вліянія; всѣхъ своихъ требо-

ваній въ этомъ направленіи онъ не могъ, однако, провеста. Въ вопросѣ объ уничтоженіи *liberum veto*, П. нѣкоторое время расходился какъ съ Екатериной, такъ и съ Фридрихомъ, полагая, что усиленіе Польшы можетъ быть только выгодно для Россіи, которая будетъ имѣть въ ней полезную союзницу. Но П. не предусмотрѣлъ тѣхъ осложненій, которыми грозило вмѣшательство во внутреннія дѣла Польшы, и былъ совершенно неподготовленъ къ вспыхнувшей въ 1768 г. войнѣ съ Турціей. Эта война весьма неблагоприятно отразилась на его положеніи; во всѣхъ неудачахъ обвиняли его; онъ былъ виновенъ и въ разрывѣ съ Турціей, и въ томъ, что Россія осталась въ этой борьбѣ безъ союзниковъ. Въ то же время этой войной воспользовался Фридрихъ II, чтобы привести къ осуществленію давно уже высѣвшей въ воздухѣ проектъ раздѣленія Польшы между Австріей, Россіей и Пруссіей. Соглашеніе по этому поводу приводило къ концу войну съ Турціей, такъ какъ устранило вмѣшательство Австріи; Турція одна бороться долго не могла. На приобретеніе части Польшы нельзя было смотрѣть, какъ на побѣду, такъ какъ Австрія и Пруссія получили лучшія части даромъ. П. упрекали за усиленіе Пруссіи; гр. Орловъ говорилъ, что люди, составившіе раздѣльный договоръ, заслуживаютъ смертнй казни. Съ этого времени положеніе П. становится особенно тяжелымъ, онъ оставался сторонникомъ союза съ Пруссіей, а императрица все болѣе склонялась къ Австріи; вмѣстѣ съ тѣмъ все болѣе усилывался разладъ между нею и Павломъ, ближайшимъ другомъ и совѣтникомъ котораго былъ П. Въ 1771—72 г. особенно сильна была борьба между партіями П. и Орловыхъ. Когда было рѣшено вступленіе Павла въ бракъ, П. сумѣлъ обезпечить за собой вліяніе на будущую его супругу. Екатерина была очень недовольна этимъ вмѣшательствомъ П. въ ея семейныя дѣла и воспользовалась женитьбой Павла, чтобы удалить его отъ должности воспитателя. Она богато одарила П., но съ радостью писала (окт. 1773 г.) г-жѣ Бялке, что «домъ ея очищенъ». Отношенія между Екатериной и обоими братьями Паниными (см. Петръ Ивановичъ П.) были очень натянуты; съ крайнимъ неудовольствіемъ назначила она Петра П. главнокомандующимъ противъ Пугачева. Къ этому времени относится записанный декабристомъ М. И. Фонвизиннымъ разсказъ о составленномъ, будто бы Д. И. Фонвизиннымъ, который состоялъ секретаремъ П., подъ руководствомъ самаго П., проектѣ конституціи и о заговорѣ противъ Екатерины (до насъ дошло любовитное введеніе къ этому проекту). Послѣ смерти первой жены Павла и послѣ женитьбы его на Маріи Теодоровнѣ П. сумѣлъ сохранить свое вліяніе на молодой дворъ, такъ что даже родители послѣдней дѣйствовали согласно его указаніямъ; этимъ вліяніемъ П. пользовался, чтобы сохранить за собой прежнее положеніе и отстоять союзъ съ Пруссіей, срокъ которому истекалъ въ 1777 г. Воспитанный П., Павелъ былъ страстнымъ поклонникомъ Фридриха II. Когда, послѣ тогенскаго мира Екатерина, окончательно склонилась

на сторону Австрии, П. пришлось вступить въ борьбу съ вліяніемъ Іосифа II, который въ концѣ кондовъ успѣлъ сблизиться съ великокопняжеской четой, предложивъ выдать сестру Маріи Теодоровны за своего племянника, наследника австрийскаго престола. Екатерина была очень недовольна происками П. противъ этого брака; объ опалѣ его ходили слухи уже въ началѣ 1781 г. Въ нѣкоторой, мало разясненной связи находится опала П. и съ дѣятельностью его по вопросу о деклараціи «вооруженнаго нейтралитета» (VII, 186) и съ отношеніями его къ Потемкину, который, вмѣстѣ съ англійскимъ посломъ Гаррисомъ, дѣйствовалъ прогнѣвъ него. Вопросъ о томъ, кому принадлежатъ инициатива деклараціи 1780 г., т. е. П. или Екатеринѣ, остается открытымъ. Въ маѣ 1781 г. П. взялъ отпускъ и удалился въ пожалованное ему имѣніе Дугино, но въ сентябрѣ того же года вернулся въ СПб. и старался задержать заграничную повѣзду Павла, которая должна была повлечь за собою еще большее сближеніе «молодого двора» съ Іосифомъ II. Во время этого заграничнаго путешествія П. поддерживалъ переписку съ Павломъ. Въ то же время разыгралось извѣстное Вибиковское дѣло; въ перлюстрированныхъ письмахъ Вибикова къ Куракину (близкому родственнику и другу П.), сопровождавшему Павла Петровича, Екатерина прочла жалобы на страданія отечества и «грустное положеніе всѣхъ добромъслящихъ». Екатерина придавала этому дѣлу большое значеніе и искала за Вибиковымъ и Куракинымъ болѣе важныхъ лицъ. По возвращеніи молодой четы изъ-за границы, отношенія Павла къ П. нѣсколько измѣнились къ худшему. 31 марта 1783 г. П. умеръ. Увѣковѣчатъ свою признательность П. Павелъ могъ лишь по смерти Екатерины, воздвигнувъ ему въ 1797 г. памятникъ въ первыи св. Магдалины въ Павловскѣ. Екатерина, сравнивая въ письмѣ къ Гриму П. съ Орловымъ, ставитъ послѣдняго гораздо выше и говорить, что у П. было много крупныхъ недостатковъ, но онъ умѣлъ ихъ скрывать. П. былъ однимъ изъ образованнѣйшихъ русскихъ людей своего времени, такъ что, по отзывамъ иностранныхъ пословъ, «походилъ скорѣе на нѣмца»; Екатерина называла его энциклопедіей. Онъ интересовался самыми разнообразными вопросами изъ области государственныхъ знаний и знакомъ былъ со многими классическими произведениями философской литературы. На гуманныи образъ мыслей и строгое чувство законности указываетъ въ краснорѣчивыхъ словахъ одинъ изъ наиболее близкихъ къ нему людей, знаменитый Фонвизинъ; о нѣкоторомъ свободомысліи въ вопросахъ вѣры свидѣтельствуетъ то, что, при приглашеніи въ законоучители къ Павлу Петровичу Платона, Панинъ больше всего интересовался тѣмъ, не суевѣренъ ли онъ, а въ письмѣ къ Воронцову, который заболѣлъ отъ постной пищи, говорилъ, что законъ требуетъ не раззоренія здоровья, а раззоренія страстей, «еже однимъ грибами и рѣпою едва-ли учинить можно». Панинъ принадлежалъ къ маонамъ. О честности и добротѣ П. и въ

его время не было двухъ разныхъ мнѣній; даже враги уважали его какъ личность гордую и честную. Изъ полученныхъ имъ при вступленіи Павла въ бракъ 900 душъ онъ половину роздалъ своимъ секретарямъ, Фонвизину, Убри и Бакунину. П., по натурѣ былъ сибаритъ, любилъ хорошо пожить; по словамъ Безбородко, у него была лучшая поварня въ городѣ; онъ не былъ женатъ, но увлеченіе женщинамъ часто ставило ему въ вину (невѣстой его была умершая отъ оспы графиня Шереметева). При всей разносторонней дѣятельности, которую П. приходилось проявлять, онъ былъ очень лѣнивъ и медлительнъ: Екатерина говорила, что онъ умретъ когда-нибудь отъ того, что поторопится. Дипломатическая и частная переписка П. напечатана въ «Сборникѣ Императорскаго Историческаго Общества». Проектъ Императорскаго Совета напечатанъ тамъ же, т. VII. О Фонвизинскомъ проектѣ см. «Русскую Старину» (1884, № 12), «Архивъ кн. Воронцова», «Русскомъ Архивѣ». Ср. Лебедевъ, «Графы Панины» (СПб., 1864); Кобоко, «Цесаревичъ Павелъ Петровичъ» (СПб., 1883) и рецензіи Иконникова на эти сочиненія въ «8-мъ присужденіи Уваровскихъ наградъ; Шумигорскій, «Биографія Маріи Теодоровны» (т. I); Чечулинъ, «Проектъ Императорскаго Совета» («Ж. Мин. Нар. Просв.», 1894, № 3); его же, «Вышняя политика Россіи въ началѣ царствованія Екатерины II» (СПб., 1896); Agheln, «Beiträge zur Geschichte der Nordischen Frage» («Deutsche Zeitschrift für Geschichtswissenschaft», т. II, III, IV, V и VII, '689—1892); затѣмъ общія сочиненія (Соловьевъ, «Исторія Россіи»; Вальбасовъ, «Исторія Екатерины II») и всю литературу по исторіи русско-польскихъ и русско-прусскихъ отношеній.

А. Бруздо.

Панинъ (графъ Никита Петровичъ, 1770—1837)—дипломатъ, сынъ гр. Петра Ів. П. и отецъ Виктора Ник. П.; въ 1796 г. былъ уже генералъ-майоромъ, но, не любя военную службу, перешелъ на дипломатическое поприще; въ 1797 г. назначенъ посланникомъ въ Берлинъ, съ порученіемъ дѣйствовать въ интересахъ сближенія съ Франціей. Заклятый врагъ всѣхъ республикъ, П. считалъ такую задачу «постыднымъ дѣломъ», и, вопреки своимъ инструкціямъ, тайкомъ налаживалъ коалицію противъ революціонной Франціи. Въ концѣ 1799 г. П. сдѣлалъ былъ вице-канцлеромъ. Въ ноябрѣ 1800 г. Павелъ I, называвшій П. «римлянникомъ», уволил его отъ службы и сослалъ въ Московскую губ. за то, что П. уклонился подписать ногу, въ которой факты изложены были невѣрно. По вступленіи на престолъ Александра I, Панинъ немедленно вызванъ былъ изъ ссылки и занялъ прежній постъ вице-канцлера, но черезъ семь мѣсяцевъ оставилъ службу. Съ тѣхъ поръ былъ не у дѣлъ. Ср. Бринкверъ, «Матеріалы для жизнеописанія гр. Н. П. Панина» (т. I—VII, СПб., 1889—93).

Панинъ (графъ Петръ Ивановичъ, 1721—84)—выдающийся военный дѣятель. Вступилъ на службу въ 1736 г. солдатомъ въ лейбъ-гвардію измайловскій полкъ, онъ въ томъ же году былъ произведенъ въ офицеры и отправленъ

къ арміи, дѣйствовавшей противъ крымскихъ татаръ. Съ ней онъ участвовалъ во взятіи Перекопа и Вахчисарая; затѣмъ служилъ подъ начальствомъ фельдмаршала Ласси (XVII, 367), дѣйствовавшего противъ шведовъ, и къ началу 7-лѣтней войны былъ уже генералъ-майоромъ. Особенно отличился въ бояхъ при Гроссъ-Егердорфѣ (IX, 771) и Цорндорфѣ, а въ 1759 г. былъ главнымъ виновникомъ побѣды при Кунерсдорфѣ (XVII, 26), за что награжденъ чиномъ генералъ-поручика. Въ 1760 г. участвовалъ въ занятіи Берлина, управлялъ вост. Пруссіей, въ званіи кенигсбергскаго генералъ-губернатора, и начальствовалъ русскими сухопутными и морскими силами въ Помераніи и Голштиніи. По вступленіи на престолъ Екатерины II (1762) П. пожалованъ въ генералъ-аншефы и назначенъ сенаторомъ и членомъ совѣта; въ 1767 г. возведенъ въ графское достоинство. Въ 1769 г. ему вѣрено было начальство надъ 2-ю арміей, дѣйствовавшей противъ турокъ. Разбивъ непріятеля около Бендеръ, онъ расположилъ свой войска на зимнихъ квартирахъ между Бугомъ и Азовскимъ моремъ, чѣмъ воспрепятствовалъ крымскимъ татарамъ производить набѣги на южные предѣлы Россіи. Въ 1770 г. имъ покорены были Бендеры. Во время осады этой крѣпости онъ успѣлъ переговорами склонить татаръ буджакскихъ, блгородскихъ и едисанскихъ признать надъ собою власть Россіи; затѣмъ содѣйствовалъ ускоренію сдачи крѣпости Аккерманъ. За подвиги эти П. былъ награжденъ орденомъ св. Георгія 1 степени, но вмѣстѣ съ тѣмъ извѣстіе о побѣдѣ было принято императрицею довольно сухо, такъ какъ она была недовольна большими потерями и разрушеніемъ Бендеръ. Чувствуя себя обиженымъ, а также вслѣдствіе успившейся болѣзни, графъ П. въ томъ же году вышелъ въ отставку. Поселившись въ Москвѣ, П. началъ рѣзко выражать свое неудовольствіе, что дошло до свѣдѣній императрицы, которая, считая его «первымъ врагомъ», «себѣ персональнымъ оскорбителемъ» и «дерзкимъ ботуномъ», повелѣла учредить за нимъ надзоръ. Митяжъ Пугачева снова вызвалъ П. на военное поприще: благодаря стараніямъ Потемкина и Елискты Ивановича П., императрица послѣ смерти Бибикова, въ 1774 г., поручила П. начальство надъ всѣми войсками противъ Пугачева и надъ губерніями Казанскою, Оренбургскою и Нижегородскою. Вскорѣ послѣ назначенія П. былъ пойманъ Пугачевъ и бунтъ прекращенъ. П. обратилъ особенное вниманіе на устройство разоренныхъ губерній, на ослабленіе возникшаго голода и вообще на безпорядки въ управленіи—неспособность и бездѣятельность администраціи, лихоимство и пр. Въ 1775 г. П. получилъ увольненіе. П. выставленъ современниками, какъ человѣкъ тщеславный и властолюбивый. Онъ первый ввелъ въ нашу армію егерей, подъ названіемъ стрѣльцовъ, легкую конную артиллерию; онъ же написалъ «полковничью инструкцію», а при осадѣ Бендеръ впервые съ успѣхомъ употребилъ усвоенный горни. Ср. Гейсманъ и Дубовицкій, «Графъ П. И. Панинъ» (1897).

Панины—графскій и дворянскій родъ, восходящій къ половинѣ XVI в. Никита П. на 3-й свадьбѣ Юанна Грознаго (1572) несъ фонарь передъ Государемъ. Меньшой П. былъ дьякомъ въ 1572 г. Никита Федоровичъ П. былъ воеводою въ Карачевѣ (1613—16), Ржевѣ (1618), Валуяхахъ (1624—25), полковнымъ воеводою въ Пронскѣ (1633). Иванъ Ивановичъ П. († 1702) былъ воеводою въ Пелымѣ (1667—68) и Саранскѣ (1671), а потомъ думнымъ дворяниномъ (съ 1675). Василій Никитичъ былъ воеводою въ походѣ противъ Стеньки Разина, а потомъ (1673—74) думнымъ дворяниномъ и воеводою въ Сѣвскѣ. Ген.-поручикъ, сенаторъ Иванъ Васильевичъ (1673—1736)—отецъ Никиты и Петра Ивановичей (см. выше). Алексій Ивановичъ († 1767) былъ комнатнымъ стольникомъ, ген.-майоромъ, президентомъ ревизіонъ-коллегии (1740) и сенаторомъ. Родъ П., раздѣлившійся на 3 вѣтви, внесенъ въ V и VI ч. род. кн. Владимірской, Московской, Смоленской, Калужской и Тверской губ. Есть еще 2 рода П. позднѣйшаго происхожденія. В. Р.

Панинаты (Paninai)—городъ въ пров. Дели, Британской Индіи, на развалинахъ древняго П., окруженъ каменною стѣною, съ 5 воротами, много предмѣстій. П. существовалъ еще до войны пандусовъ въ 1100 г. до Р. Хр. Жителей 25020.

Панисты—такъ наз. бѣдные міряне, которыхъ германскій императоръ снабжалъ грамотой о пропитаніи и призрабн (litterae panis, vitalitium, Alimoniae); грамотой этой они приписывались къ какому нибудь духовному учрежденію на всю жизнь или на нѣкоторый періодъ времени. На П. не лежало никакихъ обязанностей по отношенію къ приврѣвшему ихъ учрежденію. Въ срединѣ XVIII в. фактически прекратился этотъ институтъ.

Панихиды—богослуженіе по умершемъ. См. Заупокойная службы (XII, 333).

Кромѣ панихидъ по каждомъ умершемъ въ отдѣльности, церковь совершаетъ въ опредѣленные времена общія или *всееленскія П.*, въ которыхъ воспоминаются всѣ отъ вѣка усопшіе отцы и братія по вѣрѣ, сподобившіеся христіанской-кончины, равно и тѣ, которые, бывъ застигнуты внезапно смертію, не были напутствованы въ загробную жизнь молитвами церкви. Всееленскія П. совершаются въ субботу мясопустную, въ субботу троицкую, въ Дмитриевскую субботу и въ субботу второй, третьей и четвертой седмицы великаго поста. Общія П. совершаются также въ Оминыя понедѣльники или вторникъ и 29 августа. Поминованіе въ день Усхиновенія главы Юанна Предтечи православныхъ воиновъ, за вѣру, царя и отечество на брани убиенныхъ церковь установила въ 1769 г., находя и указывая основаніе для поминованія въ воспоминаемомъ въ этотъ день событіи. *Царскія П.* называется поминованіе особъ царственного дома. Онѣ совершаются по генеральному реестру, два или три раза въ мѣсяцъ, въ каведражныхъ соборахъ, монастыряхъ и городскихъ церквахъ, а въ церквахъ сельскихъ—однажды въ мѣсяцъ, въ концѣ его, по особо составленному для нихъ реестру. На такихъ П. поминывается обыкновенно по нѣскольку особъ вмѣстѣ.

Павлицы (Антоній Panizzi, 1797—1879) — известный библиотечар. Учился въ пармскомъ университетѣ, гдѣ получалъ степень д-ра правъ. Принявъ участіе въ пиемонтской революціи (1821), онъ былъ приговоренъ къ смертной казни, но съслася обѣтовомъ въ Женеву. Высланный изъ Швейцаріи, П. отправился въ Англію и получилъ мѣсто преподавателя итальянскаго языка и литературы въ лондонскомъ университетѣ. Въ 1831 г. онъ занялъ мѣсто помощника библиотечара въ британскомъ музеѣ, въ 1837 г. — хранителя печатныхъ книгъ. П. побудилъ правительство усилить средства библиотекъ, принявъ изданіе полныхъ каталоговъ и завелъ строго организованную систему. Въ 1851 г. онъ получилъ мѣсто главнаго библиотечара британскаго музея. Его послѣднимъ важнымъ дѣломъ была построена новаго помѣщенія для читальнаго музея. Въ 1866 г. онъ оставилъ музей. Изъ трудовъ П. выдаются критическое изданіе «Orlando innamorato» Боярда, «Orlando furioso» Ариоста (Л., 1830—34) и «Sonetti e canzoni» Боярда (Л., 1835); изслѣдованіе по исторіи искусства: «Chi era Francesco da Bologna» (Л., 1858); изданіе «Le prime quattro edizioni della Divina Commedia» (Л., 1858). См. Fagan, «The life of Sir Antonio P.» (Л., 1880).

Павлонія (Παύλονια) — великія національныя собранія іонянъ; происходили на мысѣ Микале, ведалеко отъ г. Приены, между Эфесомъ и Милетомъ. Здѣсь было національное іонійское святилище Геалконскаго Посейдона, называвшееся Παύλονιον, къ которому стекались громадныя массы народа. Помимо религіозныхъ цѣлей, населеніе собиралось сюда для обсужденія политическихъ вопросовъ и принятія рѣшеній наканунѣ серьезныхъ опасностей. Въ этомъ смыслѣ П. представляла собой родъ амфиіонійскаго собранія. Главною частью праздника было жертвоприношеніе, исполнителемъ котораго являлся, особо назначавшійся на этотъ случай молодой пріенецъ, съ титуломъ βασίλειος. Вслѣдствіи возникъ новый религіозный центръ іонянъ въ Ефесѣ, но это не помѣшало П. удерживать свое религіозно-политическое значеніе. Къ союзу іонійскихъ городовъ, участвовавшихъ въ П., принадлежали: Милетъ, Міунтъ, Приена, Ефесъ, Колофонъ, Лебедъ, Теосъ, Клазомены, Фокея, Эриеры, о-ва Самосъ и Хиосъ, познѣе городъ Смирна. H. O.

Панкевичъ (Михалъ Ивановичъ, 1757—1812) — русскій математикъ, кончилъ курсъ въ кievской дух. акад., поступилъ въ 1780 г. въ московскій унив., гдѣ слушалъ лекціи профессоромъ: Аничкова, Роста, Барсова и Чеботарева. Кромѣ того, онъ поступилъ въ 1782 г. въ педагогическую или учительскую семинарію при университетской гимназіи, гдѣ главнѣйше занимался математикою и физикою. Въ 1787 г. онъ сталъ преподавателемъ въ университетскомъ благородномъ пансіонѣ. Кромѣ арифметики онъ преподавалъ здѣсь въ 1790 — 1796 гг. артиллерию и фортификацію. Въ 1788 г. поставъ успешно выдержаннаго экзамена и представленія диссертатіи («De praecipuis machinis hydraulicis, quibus elasticorum serventis aquae vaporum ponderisque atmos-

phaerae ore, aqua ad insignem altitudinem elevari potest») П. получалъ степень магистра философіи и свободныхъ наукъ. Въ 1791 г. П. былъ назначенъ экстраординарнымъ проф. на кафедру прикладной математикъ. Ему принадлежатъ важная заслуга перваго введенія въ университетское преподаваніе анализа безконечно малыхъ. Это введеніе стоило ему большихъ трудовъ, такъ какъ изученіемъ дифференціальнаго и интегральнаго исчисленій и самъ онъ ранѣе не занимался. Хотя изложеніе Панкевича часто страдало неясностью и ошибками въ вычисленіяхъ, но его лекціи были проникнуты духомъ новой науки. По должности профессора Панкевичъ написалъ двѣ рѣчи, напечатанныя при университетскихъ отчетахъ: «Слово о подлинной цѣли математическихъ наукъ и проч.» (1792) и «Слово объ отличительныхъ свойствахъ, источникахъ и средствахъ просвѣщенія» (1800); вообще же, литературная дѣятельность была мало доступна П. Вслѣдствіе этого принятое имъ отъ попечителя университета М. Н. Муравьева, и въ высшей степени важное для русской науки, предложеніе перевести на русскій языкъ великаго «Principia» Ньютона осталось безъ исполненія. Ср. его біографію, составленную Зерновымъ въ «Биографическомъ словарѣ профессоромъ московскаго унив.»

В. В. Бобынинъ.

Панкваститъ — взрывчатое вещество, изобрѣтенное во Франціи Турпеномъ и представляющее смѣсь жидкаго азотсватаго ангидрида N²O⁴ съ сѣрнистымъ углеродомъ CS², или съ другими горючими (органическими) жидкостями (см. Шпренгеля взрывчатыхъ смѣс.). И. Ч.

Панкота (Pankota) — торговое мѣст. въ Арадскомъ комитатѣ Венгріи; ок. 5000 жит. мадяръ и румынъ; пшеница и виноградъ; спиртъ.

Панкратіи — преподобный, іеромонахъ Печерскаго м-ря, имѣлъ даръ исцѣплять больныхъ. Скончался мирно въ XIV столѣтіи. Память 9 февраля и 28 августа.

Панкратіи — епископъ тавроминійскій (ум. около 60 г.). Обращенный ап. Петромъ, онъ былъ посланъ имъ въ Сицилію и былъ первымъ епископомъ гдѣ-то въ горной (таѣрос) области. Язычники, заставъ его въ свой храмъ, спустили его въ подземную пещеру и задумали.

Панкратіевъ (Петръ Петровичъ) — кievскій губернаторъ (1757—1810). Кончилъ курсъ въ кievской академіи, поступилъ въ военную службу (1772), поздѣе перешелъ въ гражданскую, завѣдывалъ нерчинскими рудниками, служилъ въ государственномъ банкѣ, гражданскомъ губернаторомъ въ СПб. и въ Кіевѣ. Много писалъ по исторіи Кievской земли; напечатаны только его «Замѣчанія о кievской академіи», въ «Чтеніяхъ Московскаго Общества Исторіи и Древностей Росс.» (1861, кн. 1).

Панкратіи (Pancratium L.) — родовое названіе растений изъ сем. Amargyllidaceae. Это — луковичныя растенія, развивающія пучекъ обыкновенно узкихъ, иногда довольно длинныхъ листьевъ и одну или нѣсколько цвѣточныхъ стрѣлокъ, иногда полыхъ внутри.

Стрѣлка бываетъ защищена двумя кроющими листьями (двулистнымъ влагалищемъ) и несетъ на своей верхушкѣ нѣсколько цвѣтковъ, обыкновенно бѣлыхъ, иногда довольно крупныхъ и душистыхъ. Цвѣтокъ состоитъ изъ простого вѣнчиковиднаго околоцвѣтника ворончатой формы, съ короткою или длинною трубкою, расширяющеюся въ зѣвъ; допаста околоцвѣтника узкая, отстоящая, почти равная между собою. Къ зѣву прикрѣпляются тычинки (числомъ 6), а между основаниями ихъ нитей натянута перепонка, такъ называемый «придаточный вѣнчикъ», который обыкновенно коротче околоцвѣтника; между тычинками оторочка несетъ по два зубчика. Пестикъ одинъ, завязъ у него нижняя, трехъзѣдная. Плодь—многосѣмянная коробочка. Всѣхъ видовъ П. насчитывается до 12; они дико растутъ по берегамъ Средиземнаго моря, на Канарскихъ островахъ и въ Остиндіи и остиндскихъ островахъ. Въ европейской культурѣ извѣстны наиболѣе два вида: 1) *P. sativum* L. (иначе назыв. *P. stellate* Salisb., *Halmata stellaris* Parl.), дико растущій на югѣ Европы; луковичка у него очень большая, грушевидная, съ длинною шейкою; стрѣлка сѣрозеленая, сплюснутая; листья сѣрозеленые, линейные, верху расшаряющіяся; мелкиихъ, бѣлыхъ, пахучихъ цвѣтковъ появляется на стрѣлкѣ до 6—12; околоцвѣтникъ короткий, внутри желтоватый; 2) *P. maritimum* L., растущій также на югѣ Европы, отъ Испаніи до Сиріи. Луковичка у него большая, удлинено яйцевидная. Листья плотные, сѣрозеленые, линейно-ланцетные. Стрѣлка сѣрозеленая, сплюснутая, несетъ до 7—10 крупныхъ, бѣлыхъ, пахучихъ цвѣтковъ; отъ предыдущаго вида *P. maritimum* отличается еще тѣмъ, что придаточный вѣнчикъ у него довольно большой. Культивируются П. въ плотной землѣ; размножается молодыми луковичками («дѣтками»).

Панкреатинъ — см. Панкреатическій сокъ.

Панкреатическая железа — см. Поджелудочная железа.

Панкреатическій сокъ — важный пищеварительный сокъ, приготовляемый поджелудочной железой и изливающимійся въ двѣнадцатиперстную кишку черезъ Вирсунгьево протокъ. Такъ какъ П. сокъ заключаетъ въ себѣ всѣ три фермента, необходимые для перевариванія органическихъ составныхъ частей пищи—бѣлковъ, крахмалистыхъ веществъ и жировъ, то онъ играетъ важную роль въ пищевареніи. Корвизаръ первый доказалъ присутствіе въ П. сокѣ фермента, превращающаго бѣлки въ пептоны (см.); Валентинъ указалъ на диастатическій ферментъ, превращающій крахмалъ въ виноградный сахаръ, а Клодъ Вернаръ — на ферментъ, омыливающій жиры, т. е. расщепляющій ихъ на глицеринъ и жирную кислоту. Послѣдующимъ послѣдованіямъ удалось до нѣкоторой степени выделить изъ П. сока эти ферменты въ изолированномъ видѣ или путемъ частичнаго осажденія, или путемъ извлеченія ихъ различными растворителями. Чистый П. сокъ добывается у животныхъ (собакъ) черезъ искусственныя фистулы (т. е. въ выводной протокъ поджелудочной железы

вставляется трубочка, черезъ которую временно вытекаетъ сокъ, это временныя фистулы; или же устраиваютъ постоянную фистулу, выводя наружу устье Вирсунгьева протока въ двѣнадцатиперстную кишку и шивая его въ рану брюшной стѣнки, съ которой онъ совершенно срастается; постоянныя фистулы доставляютъ болѣе нормальный сокъ, нежели временныя) или же дѣлаютъ водные настои поджелудочной железы, обладающіе тѣми же пищеварительными свойствами, хотя и въ болѣе слабой стелени. П. сокъ, въ противоположность желудочному соку, представляетъ жидкую рѣзко щелочную реакцію и только при такой онъ можетъ обнаруживать свое дѣйствіе на бѣлки, крахмалистыя вещества и жиры. Диастатическій ферментъ походитъ на пталинъ слюны; но онъ дѣйствуетъ энергичнѣе, такъ какъ превращаетъ въ сахаръ не только вареный, но и сырой крахмалъ. Ферментъ, расщепляющій жиры на глицеринъ и жирную кислоту, ведетъ къ образованію мыла, такъ какъ жирная кислота, являясь продуктомъ этого расщепленія, соединяется тотчасъ съ щелочами въ кишечномъ каналѣ и даетъ мыло, играющее важную роль въ эмульгированіи жира, т. е. въ физическомъ его раздробленіи на мельчайшія капельки, столь важное для всасыванія жира изъ илпечнаго канала т. е. для его усвоенія. Присутствіе этого жира легко доказывается слѣдующимъ опытомъ: если смочить нейтральнымъ оливковымъ масломъ синюю лакмусовую бумажку и приложить ее къ поверхности разрыва П. железы, то бумажка покрывается красными точками, указывающими на развитіе въ этихъ мѣстахъ бумажки кислой реакціи, вслѣдствіе образованія тутъ жирной олеиновой кислоты. Ферментъ этотъ очень нестойкій и быстро измѣняется въ присутствіи кислотъ, такъ что накопленіе жирныхъ кислотъ въ средѣ прекращаетъ дѣйствіе этого фермента. Ферментъ, превращающій бѣлки въ пептоны, въ отличіе отъ пепсина желудочнаго сока, былъ названъ Кюне *трипсиномъ*; онъ дѣйствуетъ въ щелочныхъ растворахъ (въ 1% растворѣ углекислаго натра). Бѣлокъ, подъ вліяніемъ этого фермента, распадается на мельчайшіе клочки, превращаясь постепенно въ пептоны, который почти не отличается по своимъ свойствамъ отъ обыкновенныхъ пептоновъ, образуемыхъ желудочнымъ сокомъ. Но крошечные пептоны бѣлокъ при П. пищевареніи распаденію на лейцинъ и тирозинъ (отъ 4 до 10%). Панкреатическое пищевареніе осложняется подъ конецъ явными гніеніями, обусловленными развитіемъ безчисленнаго множества микроорганизмовъ, подъ вліяніемъ которыхъ часть бѣлковыхъ веществъ пищи, распадаясь, ведетъ къ образованію продуктовъ окисленія и восстановленія, а именно при этомъ образуются углекислота, уксусная и валериановая кислоты, аммиакъ, фенолы, индолъ, сероводородъ и даже горючій газъ — водородъ. Трипсинъ не образуется, повидимому, сразу въ клѣткахъ железы, а ему предшествуетъ еще тѣло, именуемое *зимономъ* и превращающееся путемъ окисленія въ *трипсинъ* (Гейденгайнъ). Зернистый поясъ клѣтокъ

II. железы и состоятъ изъ зимогена, образующагося изъ прозрачнаго пояса кѣтокъ, въ особенности во время покоя железы. При продолжительной работѣ железы этотъ зернистый поясъ уменьшается вслѣдствіе превращенія зимогена въ трипсинъ, удаленный изъ кѣтки. Выдѣленіе II. сока совершается подъ давленіемъ въ 225 мм. водяного столба (въ протоки) и представляетъ слѣдующія особенности: на тощакъ и при голодѣ сокъ не выдѣляется; выдѣленіе начинается спустя нѣкоторое время послѣ приема пищи, быстро достигаетъ своего максимума, затѣмъ падаетъ и спустя 9—10 час. отъ начала приема пищи вновь возрастаетъ, чтобы затѣмъ дать постепенное уменьшеніе. Отдѣленіе сока, очевидно, находится подъ вліяніемъ нервной системы; дѣятельное состояніе железы сопровождается усиленнымъ приливомъ къ ней крови—кровеносные сосуды ея расширяются и все кровообращеніе въ ней усиливается и ускоряется. Кромѣ того, не подлежитъ теперь сомнѣнію, что дѣятельность железы управляется особыми отдѣльными нервами, изъ коихъ одни, какъ блуждающій нервъ, ускоряютъ и усиливаютъ отдѣленіе (Павловъ), а другіе задерживаютъ его (Попельскій). Раздраженіе продолговатаго мозга усиливаетъ выдѣленіе II. сока (Гейденгайнъ). При вровѣ отдѣленіе сока превращается, также какъ и послѣ введенія въ организмъ атропина. Пилокарпинъ же, наоборотъ, усиливаетъ отдѣленіе сока. Нормальнымъ стимуломъ къ выдѣленію II. сока служитъ выдѣленіе кислаго желудочнаго сока, который, раздражая стѣнки желудка, вызываетъ рефлекторно выдѣленіе II. сока. Въ этомъ рефлексѣ особенно дѣятельная роль выпадаетъ на долю соляной кислоты желудочнаго сока, такъ какъ нейтрализованный желудочный сокъ не обладаетъ этою способностью вызывать отдѣленіе II. сока. Пептоны желудочнаго пищеваренія также обладаютъ способностью вызывать раздраженіемъ стѣнокъ желудка отдѣленіе II. сока. Такимъ образомъ желудочное пищевареніе служитъ естественнымъ стимуломъ къ отдѣленію II. сока. Всѣ кислые напитки также способствуютъ отдѣленію II. сока. Маленькія порціи алкоголя на собакахъ, повидимому, усиливаютъ отдѣленіе II. сока. Устраненіе II. железы влечетъ за собою рѣзкое паденіе въ усвоенія жировыхъ и крахмалистыхъ веществъ. Но животныя погибаютъ не отъ этихъ расстройствъ пищеваренія, а отъ голоданія, а отъ сахарнаго мочеизнуренія, являющагося результатомъ ослабленнаго окисленія сахара въ тѣлѣ (Мерингъ и Мияковский). Теперь доказано, что поджелудочная железа вырабатываетъ, кромѣ II. сока, еще и продукты внутренней секреціи (или отдѣленія), прямо поступающіе въ кровь и поддерживающіе нормальное окисленіе и сгораніе сахара въ тѣлѣ. По Лешну, такое дѣйствіе поддерживается особымъ глюकोлитическимъ ферментомъ, вырабатываемымъ II. железой и назначеніе котораго окислять сахаръ крови. Послѣ удаленія II. железы ферментъ этотъ уже не образуется въ тѣлѣ, сахаръ накапливается въ тѣлѣ и развивается сахарное мочеизнуреніе, отъ котораго погибаютъ животныя и люди.

И. Т.

Панкужь (Pancoucke) — семья французскихъ издателей и писателей. Родоначальникъ ея *Андрей-Иосифъ* (1700—53) открылъ въ своемъ родномъ городѣ Лиля книжную торговлю и занялся издательствомъ; его компиляціи и изданія: «Dictionnaire historique et géographique de la châtellenie de Lile» (1733), «Éléments d'astronomie» (1739), «Essai sur les philosophes» (1743), «Manuel philosophique» (1748), «Amusements mathématiques» (1749), «Art de désopiler la gate» (1754) и мн. др. Сынъ его, *Карлъ-Иосифъ* (1736—98), продолжалъ дѣло отца и съ 1789 г. издавалъ «Moniteur»; писалъ и переводилъ по математикѣ, естественной исторіи и филологіи. *Карлъ-Луи-Флери II*, сынъ предыдущаго (1780—1844), занимался издательствомъ и писалъ по филологіи и юриспруденціи. Его сынъ, *Эрнестъ II*, продолжая дѣло отца, былъ редакторомъ «Moniteur».

Панлогизмъ (греч.)—мировоззрѣніе, съ особою послѣдовательностью проведенное Гегелемъ, принимающее, что дѣйствительность представляетъ собою міръ воплотившихся идей, и потому логическіе законы являются не только законами нашего мышленія, но вмѣстѣ съ тѣмъ и основными законами дѣйствительности, въ которой все опредѣляется логической необходимостью. Ср. Раціонализмъ.

Паннаричъ (Арнольдъ Pannartz)—нѣмекій типографъ XV в., который съ Конрадомъ Швейгемомъ былъ призванъ нѣмецкими монахами въ монастырь Субіако, близъ Рима, и положилъ начало книгопечатанію въ Италіи. Въ 1467 г. онъ былъ призванъ въ Римъ для типографскаго дѣла. Изъ его типографіи вышли изданья древнеклассическія произведенія.

Паннемакеръ (Этьенъ Pannemaker)—французскій граверъ на деревѣ, род. въ 1847 г. въ Брюсселѣ, образованіе получилъ въ національной рисовальной школѣ въ Парижѣ и, поселившись въ этотъ городъ, работалъ сначала одинъ, а потомъ завелъ цѣлую школу ксилографовъ, изъ которой вышли многіе искусные художники. Впервые онъ сдѣлалъ извѣстенъ публикѣ гравюрами «Les violettes», съ картины Дюбуафъ, и «Гандеелъ» (изъ «Донъ-Жуана», Байрона). За этими произведеніями слѣдовали его многочисленныя гравюры съ Тульмуша, де-Ниттиса, Фирмена Жирана и др. французскихъ живописцевъ Подтинпажи, исполненные имъ самими или подъ его руководствомъ, помѣщались въ различныхъ иллюстрированныхъ книгахъ и періодическихъ изданіяхъ, преимущественно въ «L'Illustration». Лучшими ксилографіями П., сверхъ вышеупомянутыхъ, могутъ считаться: «Купальщица», съ Перро, «Какъ холодно!», съ де-Ниттиса, «Mademoiselle Sabine», съ Карольюса Дюрана, и нѣсколько портретовъ. *А. С.—ст.*

Панно (франц. panneau)—въ архитектурѣ гладкая, плоская или криволинейная поверхность на стѣнѣ, дверѣ, потолкѣ или другой части во внутренности или наружности зданія, обрамленная простымъ лѣпнымъ бордюромъ или болѣе сложнымъ скульптурнымъ орнаментомъ. Самое поле II. нерѣдко бываетъ украшено какамъ-либо барельефнымъ изобра-

женіемъ (скульптурное П.) или живописною работою, иногда даже цѣлою картиною (живописное П.).

Паннонія (Pannonia), — одна изъ значительныхъ южнодунайскихъ областей римской имперіи, ограниченная на З горой Селіусъ и частью Норическихъ Альпъ, на Ю р. Савой (Savus), на В и С Дунаемъ. Сосѣдний съ П. областями были на С Германия, на Ю Иллирія, на В Дакія, на З Норикъ. Въ южной и юго-западной части страна представляла большую равнину, окруженную горами, въ восточной части опускающуюся къ Дунаю. Изъ западныхъ горъ начинались главные рѣки страны— Драва, съ притокомъ Murus, и Сава, съ притоками Nauportus, Carcorus, Colapri, Oenisus, Urganus, Valdasus и Drinus. П. считалась въ древности суровой, мало плодородной страной, съ холоднымъ климатомъ и огромными лѣсами. Въ императорское время многи части ея стали усиленно обрабатываться. Главнымъ богатствомъ страны было лѣсоводство. Жители П. (Pannonici) были иллирійскаго происхожденія и отличались воинственнымъ характеромъ, но стояли на невысокой степени культуры. Страна распадалась на отдѣльныя племенные группы, изъ которыхъ каждая управлялась собственнымъ княземъ. Волѣ точныхъ свѣдѣній о П. мы получаемъ начиная съ императора Августа, который, еще будучи триумвиромъ, завоевалъ ея. Вскорѣ послѣ этого даматы и иллирійцы вмѣстѣ съ панноніцами, встали противъ римскаго владычества, но, послѣ долгой борьбы, были покорены, при чемъ Паннонія была обращена въ римскую провинцію (9 г. до Р. Хр.). При послѣдующихъ императорахъ въ П. построено много укрѣпленныхъ пунктовъ (castella) и проведены дороги во всѣхъ направленіяхъ, въ виду важнаго стратегическаго значенія страны на пути переселенія народовъ. Въ началѣ II вѣка по Р. Хр. П. была раздѣлена на 2 части: P. Superior и P. Inferior; границей служила линія, проведенная отъ р. Арабона къ югу до р. Савы. Въ IV вѣкѣ по Р. Хр. Галерій отдѣлилъ часть Нижней (восточной) П., образовавъ изъ нея провинцію Валерію. При Константинѣ Великомъ къ Нижней П. была присоединена часть Верхней, и обѣ провинціи получили названіе Pannonia I (западная) и Pannonia II (восточная). Последняя называлась также Interamnia, Savia и Ripensis. Каждая изъ этихъ трехъ провинцій управлялась гражданскимъ наместникомъ (praeses), подчиненнымъ иллирійскому Praefectus praetorio, и военнымъ (dux). *П. О.* Въ верхней П. главнымъ городомъ былъ Carnuntum, у нынѣшней Петроуны, въ нижней Австріи; въ нижней—Асінсумъ, на мѣстѣ нынѣшней Буды (Офена), а въ Валеріи—Sirmium, около нын. Митровицъ. Къ концу IV вѣка П. почти совсѣмъ романизовалась; въ ней было нѣсколько епископскихъ кафедръ. Въ то же время въ П. врываюются племена ланговтовъ и квадовъ; въ V в. П. захватываютъ гунны, затѣмъ остготы. Во время войны остготовъ съ восточною имперіею (535—565) П. завладѣли лангобарды. Лангобардскій король Альбоинъ, уходя со всѣмъ своимъ народомъ въ 568 г.

въ Италию, уступилъ П. аварамъ. Въ концѣ VIII и началѣ IX вв. авары, еще развѣ ослабленные основаніемъ государства Само (623) и поселеніемъ сербовъ и хорватовъ въ Далмацию и Мезію, вынуждены были подчиниться франкамъ. Съ тѣхъ поръ въ П. вступаютъ паннонскіе славяне, увлеченные туда аварами изъ Дакіи; эти паннонскіе славяне съ этнографической точки зрѣнія были ближайшими родичами предковъ нынѣшнихъ словенцевъ, что доказываютъ памятники языка тѣхъ и другихъ. Паннонскіе славяне образовали особое Паннонское или Платтиское княжество, исторія котораго ограничивается всего лишь нѣсколькими десятилѣтіями отъ сверженія аварскаго ига до позволенія новыхъ свирѣпыхъ варваровъ—мадьяръ. Около 835 г. къ восточному франкскому маркграфу Ратбоду явился моравскій князь Прибина (Привина), изгнанный изъ Моравіи Мойміромъ; онъ былъ ласково принятъ маркграфомъ и крещенъ. Почему-то разсорившись съ Ратбодомъ, Прибина бѣжалъ сначала во владѣнія болгарскаго князя, потомъ къ Ратмиру, князю цолавской Хорватіи, затѣмъ примкнулъ съ франкскимъ королемъ и получилъ отъ него около 840 г. въ ленъ Земля по р. Сафъ, впадающей въ Блатенское оз. Такъ вокругъ Прибины объединились паннонскіе славяне, разсѣянные до тѣхъ поръ по юго-западной Венгрии. Видя вѣрность Прибины и его заботы о распространеніи христіанства, съ помощію священниковъ зальцбургской архіепископіи, король Лодовикъ Нѣмецкій сдѣлалъ его настоящимъ государемъ въ 848 г. Прибина построилъ у оз. Блатна (мадьяр. Балатонъ, нѣм. Platten-See) городъ того же имени «Блатно» (лат. Urbs paludarium, нѣм. Moseburg). Въ 850 г. Прибина построилъ въ Блатнѣ большой храмъ и пригласилъ на его освященіе зальцбургскаго архіепископа Лупрама; по этому поводу «Зальцбургскій анонимъ» («Conversio Bagoariorum et Carantanorum») называетъ приближенныхъ Прибины, изъ которыхъ одинъ имѣлъ славянскія имена, другіе—нѣмецкія. Границы государства Прибины можно установить приблизительно, по указаніямъ «анонимомъ» тѣхъ городовъ, въ которыхъ Прибина строилъ храмы: самымъ западнымъ городомъ былъ нынѣшній Опутъ въ южной Штиріи (Bettovia), восточнымъ—Печухъ (Ad quinque basilias), сѣвернымъ—Кисель (Keisil); следовательно, держава Прибины охватывала большую часть нынѣшней Венгріи къ Ю и З отъ Дуная и доходила до восточной Штиріи. Въ 862 г. Прибина палъ въ борьбѣ съ моравянами. Послѣ него княземъ П. былъ его сынъ Коцель. Когда въ 867 г. св. Кириллъ и Мефодій путешествовали изъ Моравіи въ Римъ къ папѣ Николаю I, то имъ пришлось идти черезъ Коцелову державу. Коцель и его народъ съ радостью приняли проповѣдниковъ, съ ихъ славянскимъ языкомъ и книгами, и слушали ихъ проповѣди въ теченіе нѣсколькихъ лѣтъ въ пребываніи тамъ первоучителей. Въ 870 г. Мефодій, возвращавшійся изъ Рима, остался въ П., такъ какъ въ Моравіи происходила смута; папа наименовала его архіепископомъ моравско-паннонскимъ. Дѣятельность ар-

епископа возбудила против него ненависть итмедкаго духовенства и тяжкия преслѣдованія. Коцель умеръ около 874 г. Послѣ его смерти власть надъ паннонскими славянами захватилъ сынъ короля Людовика Карломанъ, а потомъ его сынъ Арнульфъ, вынужденный передать въ 884 г. П. моравскому князю. Отвоевавъ П. снова, Арнульфъ въ 896 г. передаетъ нижнюю П., съ г. Влатномъ, князю паннонской Хорватіи Брацлаву. Съ этого времени исчезаютъ извѣстія не только о бывшей державѣ Прибины и Коцела, но и вообще о паннонскихъ славянахъ; имя П. еще встрѣчается въ документахъ XI в., но не въ смыслѣ государственномъ, а какъ историко-географическое опредѣленіе разныхъ поселеній. Въ послѣдніе годы IX и первые X вв. въ П. врываются дикіе орды венгровъ и поглощаютъ славянъ (см. Венгрія, V, 888). Слѣды паннонскихъ славянъ остались лишь въ языкѣ мадьяръ: mostoha (мантеха), rozsa (ръжда), szent (святъ), péntek (пятъкъ), ábronc (обрячъ), szomszéd (сѣсѣдъ), гор. Pest (пешть = нѣм. Ofen).

Н. Я.

Паннотинія—одинъ изъ способовъ получения прямого позитивнаго изображенія (не прибѣгая къ посредству негатива), заявленный въ 1853 г. фирмою Вульфъ и К° въ парижскую акд. наукъ. Обыкновенное стекло покрывается чувствительнымъ слоемъ коллодонной эмульсии такого же состава, какъ и при ферротипномъ способѣ фотографирования (см. Ферротипія). Затѣмъ пластинка экспонируется и проявляется такъ же, какъ при вышеупомянутомъ способѣ. Погруженіемъ пластинки на 1—2 минуты въ слаборазведенную уксусную кислоту (1 на 6) слой размывается и, если теперь надрѣзать его по краямъ, то онъ легко можетъ быть перенесенъ на любую поверхность. Вульфъ рекомендовалъ подготовить полотно, покрывъ его слоемъ воска, смѣшаннаго съ угольнымъ порошкомъ, и плотно приложивъ къ нему изображение перенести его такимъ образомъ со стекла на черный фонъ воскового слоя. Покрывая воскомъ кожу, черную бумагу или жестъ, можно подобнымъ же способомъ перенести на нихъ снятое изображеніе и получать довольно эффектный фотографическій снимокъ.

В. М.

Пановскій (Николай Михайловичъ) — писатель (1797—1872). По окончании московскаго унив., служилъ въ гусарахъ, потомъ долго жилъ въ Варшавѣ при Паскевичѣ; послѣдніе 20 лѣтъ провелъ въ Москвѣ, принимая дѣятельное участіе въ «Московскихъ Вѣдомостяхъ». Въ «Москвитинѣ» 50-хъ гг. онъ составлялъ фельетоны изъ заграничной жизни, обратившіе на себя вниманіе живостью и занимательностью изложенія. Участвовалъ также въ «Нашемъ Времени» Н. Ф. Павлова, въ «Современной Лѣтописи» (о музыкѣ и театрѣ) и въ «Вѣстникѣ Московской Политехнической Выставы». Наиболѣе крупное его произведеніе — «Могла двухъ братьевъ» (большая повѣсть, напечатанная въ «Русскомъ Вѣстникѣ»). Свои мѣлкіе рассказы онъ болѣею частью подпisyвалъ псевдонимомъ *Вдвоемъ*. Извѣстенъ былъ

какъ каламбуристъ и острякъ. Ср. «Русскій Миръ» (1872, № 237). В. Р.—*см.*

Пановъ (Иванъ Степановичъ) — одинъ изъ лучшихъ русскихъ рисовальщиковъ иллюстрацій, род. въ 1844 г. Учился сперва въ уѣздномъ училищѣ и въ мастерской плохого иконописца, послѣ чего посѣщалъ въ СПб. рисовальную школу для приходскихъ вѣдомства министерства финансовъ (что нынѣ рисовальная школа Общества поощренія художествъ) и, наконецъ, классы имп. акд. худ. (1862—72 гг.), отъ которой получилъ малую поощрительную медаль и, въ 1873 г., званіе некласснаго художника. Имъ сочинено большое количество иллюстрацій для разныхъ книгъ и журналовъ, рисунковъ для обѣденныхъ меню, дипломовъ и адресовъ, проектовъ театральнаго костюмовъ и пр. Особенно хороши его рисунки и выѣтки, украшающія собою сборникъ стихотвореній, изданный П. Полевымъ, подъ заглавіемъ: «Родные отголоски». Нѣкоторое время былъ преподавателемъ рисованія въ вышеупомянутой школѣ Общества поощренія художествъ и занимался гравированіемъ а l'eau forte. Ум. въ СПб., въ 1885 г.

Пановъ (Іоаннъ Ильичъ, род. 1844 г.) — протоіерей Владимірской церкви, въ СПб. Образование получилъ въ спб. дух. акд. Написалъ: «Боссюэ и его проповѣди» (СПб., 1888 — магист. десс.), «Памята покойнаго Государя Императора Александра II» (СПб., 1892), «Въ пользу голодающихъ» (ib., 1891), «О подражаніи Богоматери» (ib., 1893), «Долгъ христіянина въ отношеніи къ своей вѣрѣ» (противъ штундистовъ, ib., 1893), «Праздникъ Воздвиженія честнаго и животворящаго Креста Господня» (ib., 1893), «Приготовленіе христіянина къ вѣчности» (2 изд., ib., 1893) и др.

Пановы-Иусты — с. Тамбовской губ. и уѣздъ: Жителей 2768, дворовъ 319, школа, 4 лавки, ярмарка.

Паноплія (Πανοπλία) — полное вооруженіе греческаго гоплита, состоявшее изъ поножей, латъ, съ внутреннимъ и наружнымъ поясомъ, меча, вѣсшаго на лѣвомъ боку, круглаго щита, шлема и копья.

Паноптикумъ (Panopticum) — собраніе различныхъ инструментовъ или вообще предметовъ для нагляднаго обученія. П. называютъ часто собранія п музеи восковыхъ фигуръ, историческаго и этнографическаго значенія. Особенно извѣстенъ берлинскій П.

Панорама — болшая декоратія, имѣющая форму полого цилиндра, въ срединѣ котораго помѣщаются зрители. или же обыкновенную форму картины (см. Діорама, X, 764). Первая П. большихъ размѣровъ была устроена въ 1787 г. въ Эдинбургѣ, но придумана была ранѣе того Врейсгомъ въ Данцигѣ. П., устроенныя въ двадцатыхъ годахъ въ Парижѣ, вмѣли 32 и 35 м. въ поперечникъ, а въ 1839 г. тамъ же выстроена П., имѣющая 42 м. въ поперечникѣ. Въ Германіи послѣ войны (1870—71) съ французами были устроены патриотическіе П., изображавшія сраженія, между которыми битву подъ Седаномъ писалъ Вернеръ и Брахтъ. Французскіе художники Детайль и Невиль также писали батальныхъ П. Въ Вѣнѣ въ 1892 г. сгорѣла П., изобра-

жавшая Иерусалимъ съ распятиемъ І. Христа. Отъ П. произошли діорама, неорама, мирорама, косморама и т. п. Въ космограмѣ небольшія картины представляются увеличенными при разсматриваніи сквозь оптическія стекла.

Панормита (Antonio-Beccadelli Panormita) — одинъ изъ выдающихся итальянскихъ гуманистовъ XV ст. (1394—1497). Отъ миланскаго герц. Висконти онъ получалъ пенсію; изъ рукъ имп. Сигизмунда получилъ вѣнокъ за сборникъ эпиграммъ «Nemphroditus» (1432). Кромѣ того онъ написалъ: «De dictis et factis regis Alfonsi» (ib. V, Пиза, 1486), «Epistolae familiares ac samrauae» (Неап.), «Epistolarum libri V» (Венеція, 1553), «Quinque illustrium poetarum lusus in Venetiam» (П., 1791), «Carmina illustrium poetarum italorum» и др.

Панормовъ (Алексеѣй Александровичъ) — профессоръ казанскаго унив., родился въ 1859 г. По окончаніи курса въ самарской духовной семинаріи, въ 1877 г. поступилъ на медицинскій факультетъ казанскаго унив. Съ 1882 по 1886 г. состоялъ ординаторомъ клиники внутреннихъ болѣзней. Въ 1886 г. получилъ степень доктора медицины и поступилъ лаборантомъ въ медико-химическую лабораторію. Въ 1888 г. получилъ званіе приватъ-доцента по внутреннимъ болѣзнямъ; въ 1894 г. назначенъ экстраординарнымъ профессоромъ по кафедрѣ медицинскій химіи. Напечаталъ: «Къ учению о локализацияхъ въ головномъ мозгу» («Врачъ», 1886), «Examen chimique et anatomo-pathologique de quelques organes d'ua diabétique» («Arch. Slav. de Biologie», 1886), «О количественномъ опредѣленіи гликогена и посмертномъ образованіи сахара въ печени» («Труды Общ. Естество. при Каз. Унив.», т. XVI, 1886), «Къ физиологіи мышечнаго гликогена» (ib., № 119), «Находится ли у диабетиковъ сахаръ въ слюнѣ, желудочномъ сокѣ и потѣ» («Врачъ», 1890), «Докладно ли, что виноградный сахаръ — постоянная составная часть нормальной мочи?» (ib., 1890), «О видѣ сахара, образующагося въ желудкѣ изъ крахмала» (ib., 1890), «Характеръ ферментаціи въ печени» («Еженедѣльная клиническая газета Боткина», 1888), «Бензоилированное нѣкоторыхъ углеводовъ и спиртовъ» («Журналъ Русскаго Физико-Химическаго Общества», 1891), «О сахарѣ въ мышцахъ» («Медицинское Обозрѣніе», 1892), «Ueber den Zucker in der Muskeln» («Zeitschr. f. phys. Chemie», т. XVII), «Опредѣленіе удѣльнаго вращенія по способу проф. Канонникова» («Журналъ Русскаго Физико-Химическаго Общества», т. XXVI), «О составѣ бѣлка куриныхъ яицъ» (ib., т. XXVII), «О нѣкоторыхъ свойствахъ одного изъ альбуминовъ бѣлка голубиныхъ яицъ» (ib., т. XXIX) и нѣк. др.

Паноричусъ — древнее названіе Палермо (см.).

Панорпиа (Panoptera) — родъ насекомыхъ изъ отряда сѣтчатокрылыхъ (Neuroptera), семейства панорповыхъ (Panoptidae). Признаки семейства: вертикальная вытянутая лигула въ видѣ хоботка; голова, длинные нитевидные или щетинковидные усики, сростшіяся съ нижней губою нижней челюсти, узкія крылья съ не-

многочисленными поперечными жижками (иногда крыльевъ нѣтъ), длинная ногъ съ 5-члениковыми запяками. Личинки съ короткими 4-члениковыми усиками, грудными и брюшными ногами, живутъ въ землѣ, окунаются здѣсь же, не дѣлая кокона. Взрослыя насекомыя хищны. Водятся во всѣхъ частяхъ свѣта. У рода П. (Panoptera) на головѣ 3 глаза, первый членикъ груди очень малъ; крылья почти одинаковыя, въ покоѣ лежащія горизонтально, расходясь задними концами; брюшко конусообразное, у самки заостренное на концѣ, у самца послѣдніе три членика брюшка загнуты вверхъ и послѣдній сплюснuto вздутъ и оканчивается клешневиднымъ органомъ совокупленія. П. питаются насекомыми, отъ враговъ защищаются выпуская неприятно пахнущую жидкость. Личинки живутъ въ землѣ, питаются разлагающимися веществами; голова имъ несетъ короткіе усики, два глаза и сильно развитые ротовые органы, членики тѣла довольно толстые, выпуклые, снабжены бородавками, несущими волоски, на первыхъ трехъ членикахъ находятся роговыя грудныя ножки, на слѣдующихъ — 8 паръ мясистыхъ небольшихъ брюшныхъ ножекъ, на 1-мъ членикѣ и на членикахъ съ 4 по 11-й находится по парѣ дыхалецъ; общій видъ личинки похожъ на гусеницъ бабочекъ. Окукленіе происходитъ въ подстилу въ землѣ. P. conspurans L. — обыкновенная П. или сюрioniца (Scorpionfliege — по формѣ брюшка самца) бурочернаго цвѣта съ желтыми ногами и частью груди, съ красноватымъ хоботкомъ и концемъ брюшка самца; на крыльяхъ черныя пятна, длиною 13—15 мм., въ размахѣ крыльевъ до 30 мм. Водится почти во всей Европѣ и Россіи, обыкновенна на кустахъ и деревьяхъ. Самка кладетъ яйца въ землю, черезъ 8 дней выходятъ личинки, которыя въ мѣсяцъ достигаютъ полного роста и затѣмъ зарываются глубже, дѣлая полость для окукленія, здѣсь онѣ лежатъ отъ 10 дней до 2 недѣль, затѣмъ окукляются и черезъ 2 недѣли превращаются во взрослое насекомое. Въ теченіе дѣта могутъ развиваться два поколѣнія, изъ которыхъ послѣднее зимуетъ въ стадіи личинки или куколки. Къ этому же семейству относится живущій на снѣгу ледяничикъ (Boreus).

Н. Ки.

Пановича (Теодоръ Panoftka) — нѣмецкій археологъ, род. въ Бреславлѣ, въ 1800 г., ум. въ Берлинѣ, въ 1858 г. Получивъ филологическое образованіе въ бреславльскомъ университетѣ, провелъ четыре года въ путешествіи по Италіи и Сициліи; позже снова отправился въ Италію, гдѣ управлялъ раскопками въ Нолѣ и участвовалъ въ учрежденіи нѣмецкаго археологическаго института въ Римѣ. По возвращеніи, въ 1836 г., былъ избранъ въ академики берлинской академіи наукъ и въ 1843 г. получилъ кафедру археологіи въ берлинскаго унив., которую и занималъ до конца своей жизни. Изъ многочисленныхъ сочиненій П. выдѣляются: «Napels antike Werke» вмѣстѣ съ Э. Геррадомъ; Штутт., 1828), «Recherches sur les noms des vases grecs» (Пар., 1829), «Musée Blacas» (Пар., 1830—1831), «Cabinet du comte de Pourtalès» (Парижъ, 1834), «Bilder antiken

Lebens» (В., 1843), «Griechinnen und Griechen, nach Antiken skizziert» (В., 1844). Много мелких статей П. помѣщено въ изданіяхъ берлинской акад. наукъ.

Панфотальмитъ (мед.)—гноинное воспаление въѣхъ частей глаза, обуславливается въ большинствѣ случаевъ инфекціей при различныхъ поврежденіяхъ глаза или является однимъ изъ проявленій гноерровія. Въѣхи отекаютъ до трудности насильственного раскрыванія ихъ, соединительная оболочка глаза краснѣетъ и отекаетъ, роговица и водянистая влага мутнѣютъ, на днѣ передней камеры глаза осаждаются гной (гипопіонъ), радужная оболочка сильно воспаляется, позади хрусталика образуется также выпотъ. Выѣхъ съ этимъ появляются сильныя боли въ глазу и по окружности его, нерѣдко наступаютъ лихорадочныя явленія. Зрѣніе совсѣмъ погибаетъ, глазъ выпячивается, къ ужаснымъ болямъ присоединяются свѣтловыя ощущенія (фотопсіа), сильная лихорадка и нерѣдко рвота. Эти явленія держатся, пока выпотъ не прорвется наружу черезъ передній отдѣлъ склеры и гноинное содержимое глазного яблока медленно вытекаетъ, послѣ чего боли вскорѣ стихаютъ. Глазъ сморщивается и превращается въ маленькую кульку (черезъ 6—8 недѣль). Воспалительный процессъ по ходу зрительнаго нерва можетъ перейти на мозговую оболочку и вызвать смертельный менингитъ. Съ цѣлью сократить течение П. приѣмляются кромѣ разрыва склеры выщелаченіе глаза и срѣзываніе передняго отдѣла его съ удаленіемъ содержимаго острой ложечкой. А.

Панроты—городъ въ Британской Индіи, станція жел. дор. изъ Мадраса въ Тричинополи. Значительный рынокъ. Жителей 20170.

Пансеронъ (Auguste-Mathieu Panseon) — французскій композиторъ (1796—1859), занимался музыкой у отца, профессора музыки, который оркестровалъ нѣкоторые произведенія Гретри; затѣмъ былъ ученикомъ Россекв въ парижской консерваторіи, которую окончилъ въ 1813 г., получивъ первый призъ за кантату «Nerminie». Отправившись въ Италию, Пансеронъ занимался нѣкоторое время у Маттеи. Старательно изучая стиль старинной итальянской школы, П. приобрѣлъ большое мастерство въ искусствѣ писать для голосовъ. Пробывъ долгое время въ Римѣ и Неаполѣ, П. отправился въ Германію и пользовался содѣянъи Салиери въ Вѣнѣ. Въ 1817 г. въ Эйзенштадтѣ у кня. Эстергази получилъ мѣсто капельмейстера. Отсюда П. былъ приглашенъ въ Петербургъ, гдѣ оставался недолго, и въ 1818 г. вернулся въ Парижъ. Въ 1824 г. получилъ мѣсто профессора пѣнія въ парижской консерваторіи. Съ 1820 до 1827 г. были поставлены на сценахъ парижскихъ театровъ его три комическія оперы: «La grille du parc», «Les deux cousines», «L'école de Rome». Европейскую извѣстность П. дали его романы, въ числѣ болѣе 300; между ними особенно замѣчательны: баллада «Le songe de Tartine» и «La fête de la madone». Пансеронъ составилъ нѣсколько руководствъ для изученія пѣнія и нѣсколько сборниковъ сольфеджіо: «Cinquante leçons de sol-

fège», «Méthode de vocalisation en deux parties pour soprano ou ténor», «Méthode de vocalisation en deux parties pour basse, baryton et contralto», и пр. Н. С.

Пансіонъ благодѣльный—см. Московскій университетъ (XX, 2).

Пансіонъ пригтовительный Николаевскаго кавалерійскаго училища.—Въ 1864 г., съ упраздненіемъ школы гвардейскихъ подпрапорщиковъ и кавалерійскихъ юнкеровъ, изъ двухъ старшихъ ея классовъ было образовано Николаевское кавалерійское училище, а два младшіе были соединены съ частнымъ учебнымъ заведеніемъ А. В. Шафьева и вмѣстѣ съ нимъ образовали пригтовительный П., который хотя и пѣлъ отдѣльнымъ начальникомъ, но находился подъ непосредственнымъ наблюденіемъ начальника Николаевскаго кавалерійскаго училища и помѣщался въ одномъ съ училищемъ зданіи. П. имѣлъ 4 класса, соотвѣтствовавшихъ четыремъ старшимъ классамъ военныхъ гимназій; комплектъ—100 своекоштныхъ воспитанниковъ. По имени перваго своего начальника П. весьма долго назывался «Шафьевскимъ». Въ 1878 г. П. былъ преобразованъ въ самостоятельное учебное заведеніе съ правами военныхъ гимназій, и переведенъ въ отдѣльное помѣщеніе (на Офицерской ул.), но названіе его измѣнено не было. Въ 1882 г. онъ переименованъ въ Николаевскій кадетскій корпусъ (см. XXI, 108). К.-К.

Пансіонъ пригтовительный для дѣтей офицеровъ и чиновниковъ сибирскаго казачьяго войска—военно-учебное заведеніе, учрежденное въ Омскѣ для пригтовленія къ поступленію въ 1-й классъ сибирскаго кадетскаго корпуса. Стоитъ въ вѣдѣніи войскового казачьяго атамана названнаго войска; ближайшее заведѣваніе поручается смотрителю и двумъ помощникамъ его. Комплектъ воспитанниковъ: 10 казеннокоштныхъ и 25 своекоштныхъ, за плату по 200 руб. въ годъ; изъ числа своекоштныхъ, 15 вакансій предоставляется дѣтямъ лишь всѣхъ сословій, также и почетныхъ киргизовъ. Въ П. принимаются дѣти отъ 9 до 11 лѣтъ. Курсъ ученія—1 годъ, послѣ чего воспитанники держатъ конкурсный, на общій основаніи, экзаменъ въ 1-й классъ корпуса. См. Св. воен. пост., кн. XV, прилож. къ ст. 1001. К.-К.

Пансіонъ войсковой астраханскаго казачьяго войска—учрежденъ въ гор. Астрахани для 30 войсковыхъ пансіонеровъ, обучающихся въ мѣстныхъ гимназій и реальному училищю.

Пансіонеры или *интернаты* (см.), учреждаются при гимназійхъ или прогимназійхъ, находятся подъ непосредственнымъ управленіемъ мѣстнаго начальства гимназій или прогимназій. Въ составѣ П. входятъ: пансіонеры, находящіеся на полномъ содержаніи, и подпансіонеры, пользующіеся только обѣденнымъ столомъ. Воспитанники П. посѣщаютъ классы гимназій или прогимназій и подчиняются относительно приемныхъ испытаній и перевода въ высшіе классы и вообще порядка ученя правиламъ общимъ для всѣхъ учениковъ. Постоянный нравственный надзоръ за воспитанниками П. и руководство ихъ въ занятіяхъ вѣряется особымъ воспитателямъ (Уст. учебн.

учр. и учебн. зав., т. XI, ч. 1, изд. 1893 г., ст. 1547—78). Особая правила установлены для П.-приютовъ Имп. Александра II въ городахъ Курскѣ и Калугѣ, Петровско-Александровскаго въ Москвѣ и Александровско-Саратовскаго. Подъ частными П. разумеются тѣ частныя учебныя заведенія, которые служатъ, выражаясь словами закона, не только для преподаванія ученія, но вмѣстѣ съ тѣмъ и для содержанія и вообще для воспитанія учениковъ.

Панславизмъ — см. Славянство.

Пансофiи — святой мученикъ, сынъ проконсула александрійскаго, Нила. По смерти отца П. роздалъ свое имѣніе и удалился въ пустыню, гдѣ прожилъ 27 лѣтъ. Въ гоненіе Деція П. былъ представленъ августалу (префекту) Александріи и за обличеніе азычскихъ заблужденій былъ избитъ прутьями. Память 15 января.

Панталейонъ — музыкальный инструментъ, напоминающій гусли. Изобрѣтателемъ его считается Pantaleon Hebenstreit (въ концѣ XVII ст.). Pantaleon — изобрѣтенное Шретеромъ фортепiano, въ которомъ молотки ударяли по струнамъ сверху, а также названіе фортепiano, корпусомъ ввидѣ флюгеля.

Панталейонъ: 1) — одинъ изъ самыхъ любимыхъ типовъ народной, устной итальянской комедіи и фарса. Какъ вообще нар. комедія въ Италіи была наследницею искусства древнеримскихъ «ателлановъ», такъ, въ частности, П. — лагянск. Pappus въ новомъ освѣщеніи. Чисто народный театръ передалъ затѣмъ этотъ типъ болѣе обработанной комедіи. 2) Одинъ изъ 4-хъ главныхъ персонажей такъ наз. «*commedia dell'arte*» (XV, 824). Первый ввелъ эту «маску» драматургъ Ruzante въ XVI в. П. стали изображать въ видѣ стараго купца изъ Венеціи, скупого, трусливаго, часто одурачиваемаго; онъ еще не прочь отъ любовныхъ приключеній; иногда онъ является отцомъ 2-хъ дочерей, которыхъ тщетно старается держать въ повиновеніи и прятать отъ людей. Костюмъ П. состоялъ изъ верхняго платья, такъ называемое «Zimarra» (въ родѣ длиннаго халата), чернаго цвѣта, и нижняго, которое сначала было краснымъ, какъ и шапка на головѣ, а впоследствии также чернымъ. П. фигурировалъ, иногда подъ другими названіями, во множествѣ пьесъ; за эту роль брались лучшие актеры. Въ концѣ XVI в. итальянскія труппы, такъ наз. «Gelosi», познакомили съ П. французскую публику, вскорѣ вызвавъ подражанія; нѣкоторые критики прямо называютъ молверовскихъ героевъ Аранта, Журдона и др. литературными потомками П. Ср. L. Moïand, «Molière et la comédie italienne», (Пар., 1867); Klein, «Geschichte des Drama's» (т. IV, Лпц., 1866); А. Веселовскій, «Старинный театръ въ Европѣ» (М., 1870); Ad. Bartoli, «Scenari inediti della commedia dell'arte» (Флоренція 1890) *Ю. В.*

Пантеизмъ — ученіе, отождествляющее въ известномъ отношеніи Бога съ міромъ; на это указываетъ самое названіе, происходящее отъ греческаго τὸ πᾶν — все и ὁ θεός — Богъ. Въ основѣ этого ученія находится проблема объ отношеніи единства къ множественности, безконечнаго къ конечному, съ которой приходится имѣть дѣло всякой фило-

софiи. Въ множественномъ и конечномъ мірѣ явленій есть элементы, которые съ необходимостью указываютъ на единство и безконечность. Единство системы не есть только субъективное требованіе ума, но обусловлено въ объективной связи всѣхъ явленій между собой, идея безконечности сама собой расширяется при разсмотрѣніи конечныхъ предметовъ, прежде всего — въ формѣ безграничнаго пространства и безконечнаго времени. Примиреніе этихъ двухъ противрѣчащихъ принциповъ и составляетъ задачу П. Самое примиреніе можетъ быть весьма разнообразнымъ, но въ общемъ можно различить двѣ главныхъ тенденціи: первая заставляеть исчезнуть конечное и многообразное въ безконечномъ единствѣ божественнаго бытія, второе направлено, напротивъ, заставляеть безконечное единство разлиться въ конечномъ многообразіи явленій. Изъ этого видно, что П. имѣеть нѣкоторое сходство съ двумя столь противоположными направленіями, какъ религіозный мистицизмъ и, съ другой стороны, материализмъ, между которыми П. и имѣеть примиренія. Не всѣ пантеисты отождествляютъ Бога съ міромъ. Они согласны принять формулу: міръ есть Богъ, но не обратно: Богъ есть міръ, ибо понятіе Бога — болѣе богатое и обширное, заключающее въ себѣ міръ, но понятіемъ міра не исчерпывается содержаніе Бога.

Мы здѣсь лишь перечислимъ пантеистическія системы, не вдаваясь въ ихъ изложеніе (см. статьи трактующія объ отдѣльныхъ системахъ). Истинная родина П. — Индія; двѣ главныхъ индійскихъ системы, Веданта и Санкиа, одинаково проникнуты П., причеиъ первая имѣеть болшую склонность къ мистицизму, вторая — къ материализму. Въ Греціи первой пантеистической школой были элейцы, но въ общемъ, слѣдуетъ сказать, что рационализмъ грековъ не былъ настоящей почвой для развитія П.; который въ полномъ расцвѣтѣ появляется только въ періодъ упадка греческой философіи, а именно у стоиковъ и въ особенности въ александрійской философіи, въ которой восточные элементы играютъ столь значительную роль. Въ этомъ отношеніи особенно замѣчательны Плотинъ. Въ гностицизмѣ легко замѣтить ту же пантеистическую струю. Первая крупная пантеистическая система на христіанской почвѣ принадлежитъ Іоанну Скоту Эригенѣ: сочиненіе его: «De divisione naturae» появилось ок. 865 г. и служило въ послѣдствіи источникомъ, изъ коего черпали многие философы. Въ эпоху Возрожденія П. получаетъ большое распространеніе: главный представитель его — Джордано Бруно. Въ XVII в. главными представителями П. были Спиноза и (отчасти) Мальбраншъ († 1715). Нѣмецкая философія послѣ Канта развилась подъ сильнымъ вліяніемъ Спинозы и вся, въ известномъ смыслѣ, можетъ быть названа пантеистической, въ особенности Шеллингъ и Гегель. Разница нѣмецкаго П. отъ П. Спинозы состоитъ въ томъ, что второй опредѣляетъ Бога какъ субстанцію, первый же — какъ субъектъ; этимъ нѣмецкіе философы желаютъ избѣжать упрека въ материализмѣ, въ отождествленіи Бога съ міромъ.

II. имѣть сильныя и слабыя стороны. Онъ какъ нельзя болѣе идетъ на встрѣчу потребностямъ человѣка въ объясненіи явленій изъ одного принципа, при томъ принципа не случайнаго, но мертваго, а содержащаго въ себѣ жизнь и разумность. Онъ старается избѣжать двухъ одинаково, хотя и по разнымъ причинамъ неудовлетворительныхъ мировоззрѣній — дуализма и материализма. Въ этомъ заключается великая привлекательность всякой пантеистической системы, въ особенности — если она сумѣетъ понять идею Бога, хотя бы въ формѣ ученія о трансцендентномъ сознаніи. Но нельзя не видѣть и слабыя стороны П., или, по крайней мѣрѣ, трудностей на пути пантеистическаго объясненія. Впрочемъ, нѣкоторыя изъ нихъ все не specially принадлежатъ П. Такъ напр., одно изъ обыкновенныхъ возраженій противъ П. заключается въ невозможности объяснить съ этой точки зрѣнія свободу воли. Но развѣ нельзя почти того же самого сказать и о всякой другой системѣ? Наиболее глубокое объясненіе свободы мы находимъ именно у пантеиста Шеллинга (въ его трактатѣ о свободѣ воли). Нѣкоторые возраженія противъ П. и пантеистовъ вызваны тѣмъ двойственнымъ положеніемъ, которое они занимаютъ; напримѣръ Спинозу (какъ и стойковъ) упрекали и упрекаютъ въ материализмъ, который действительно можно найти при одностороннемъ толкованіи его системы. Въ этомъ смыслѣ Шопенгауеръ называетъ П. «вѣжливой формой атеизма» и считаетъ П. понятіемъ, заключающимъ въ себѣ противорѣчіе — но онъ же признаетъ и значеніе ученія *en soi* *par*. Въ известномъ отношеніи П. грѣшитъ тѣмъ, что даетъ лишь номинальное опредѣленіе; прибавляя къ міру идею Бога, онъ прибавляетъ лишь слово, нѣчто неизвѣстное, ибо Богъ пантеистовъ вѣдь не есть Богъ положительной религіи; онъ лишень тѣхъ опредѣленій, которыя обыкновенно приданы Богу въ положительной религіи. Міръ остается загадочнымъ, назову ли я его Богомъ, или нѣтъ. Главныя недостатки всякой пантеистической системы заключается въ невозможности для нея построить нравственную систему. Добро и зло оказываются одинаково атрибутами Божества, и злу приписано божественная природа; для нравственныхъ предписаній съ пантеистической точки зрѣнія трудно найти почву. Остальные недостатки, которые обыкновенно указываютъ въ П., имѣютъ меньшее значеніе; напр. Сессе указываетъ на то, что съ точки зрѣнія П. непонятно возникновеніе конечнаго, возникновеніе нашего «я», но эта трудность не составляетъ специфической особенности П. Ср. Goschler, «Du Panthéisme» (Пар., 1840); Jeannel, «Des doctrines qui tendent au panthéisme» (1846); E. Saisset, «Essai de philosophie religieuse» (Парижъ, 1862); Jäsche, «Der Pantheismus nach seinen verschiedenen Hauptformen, seinem Ursprung und Fortgang etc.» (Б., 1826); Blumröder, «Ueber die verschiedenen Formen in welchen d. Pantheismus in neuerer Zeit aufgetreten ist» (1832); Schuler, «Der P.» (Вюрцб., 1884). З. Р.

Пантелеймоновцы — секта, появившаяся въ Болгаріи въ 60-хъ годахъ; основа-

телемъ ея былъ монахъ Пантелеймонъ. Онъ сталъ учить, что каждый христіанинъ можетъ причащаться каждый день, что для совершенія и принятія этого таинства не слѣдуетъ готовить себя ни молитвой, ни постомъ, ни покаяніемъ, что всѣ церковныя службы, въ томъ числѣ и литургія, могутъ быть совершаемы и въ домахъ, что всаіи истинныи христіанинъ, если онъ женатъ, долженъ развестись со своей женой и пр. Пантелеймонъ высланъ былъ на Аѳонъ, но въ 1863 г. снова явился въ Адрианополь, гдѣ нашелъ себѣ послѣдователей. По распоряженію адрианопольскаго митрополита Кирилла, Пантелеймонъ отправленъ былъ подъ стражей въ Константинополь; оправданный турецкимъ правительствомъ, онъ возвратился на родину и поселился близъ Адрианополя, въ с. Соуджанъ, гдѣ жили уніаты. Здѣсь онъ построилъ монастырь, собравъ около себя до 60 болгарскихъ семействъ. Въ 1868 г. адрианопольскій митроп. Кириллъ обратилъ къ православию многихъ болгаръ-уніатовъ, жившихъ въ Соуджанѣ. По смерти Пантелеймона (1868) монастырь его наполнился католиками, а въ 1869 г. всѣ общители м-ря (числомъ до 200) оставили унію и приняли православіе. См. прот. К. Добролюбинъ, «Очеркъ исторіи славянскихъ церквей» (СПб., 1873).

Пантелеймоновъ мужской общежительный м-рь на Аѳонѣ — см. Аѳонъ (II, 579—580).

Пантелеймоновъ мужской общежительный м-рь — Новгородской губ. и у., приписанный къ Юрьеву м-рю (съ 1764 г.). Упоминается подъ 1136 г., затѣмъ подъ 1207 г., когда «Феодоръ Пинешивичъ поставилъ црк. св. Пантелейм на».

Пантелеимонъ или *Пантолеонъ* — св., великомуученикъ, родился въ Никомидіи, учился врачебному искусству у знаменитаго въ то время врача Евфросина. Принявъ крещеніе отъ пресвитера Ермолая, П. обратилъ и своего отца, Евсторія, когда исцѣлялъ слѣплого, который почти все имѣніе свое растратилъ на лѣченіе. Сдѣлавшись послѣ смерти отца наслѣдникомъ богатаго имѣнія, П. сталъ помогать бѣднымъ, вдовамъ и сиротамъ и безмездно лѣчилъ больныхъ. Народъ сталъ обращаться къ П., и это возбудило зависть въ другихъ врачахъ. Наблюдая за его дѣйствіями, они узнали, что П. дѣйствуетъ именемъ Христа и распространяетъ вѣру Христову, и донесли имп. Максиміану. П. былъ подвергнутъ жесточайшимъ пыткамъ: ему строгами тѣло желѣзными гвоздями, сажали его въ котелъ съ расплавленнымъ оловомъ, бросали въ воду съ камнемъ на шеѣ, отдавали на растерзаніе звѣрямъ, но П. оставался невредимымъ. Императоръ присудилъ его къ казни мечомъ, совершенной въ 305 г. П. у западныхъ христіанъ почитается помощникомъ врачей, у насъ же призывается въ особенную молитвенную помощь при елеосвщеніи, въ молитвѣ за немощнаго и неспящаго, и при освященіи воды. Память — 27 іюля.

Пантелеизмъ или *пантеизмъ* (отъ греческаго *πανθεω* — хочу) — ученіе, видящее въ волѣ основную силу души, въ противоположность интеллектуализму, выдающему сущ-

ность душъ въ разумъ. Эгелеизмъ и интеллектуализмъ представляютъ собой два главнѣйшихъ направленія идеалистической философіи; первый видить въ волѣ не только сущность душевной жизни, но и основу мировыхъ процессовъ, второй подобное значеніе приписываетъ интеллекту. Первымъ защитникомъ П. можно назвать Дунеса Скота, утверждавшаго: «*quod voluntas superior est intellectus*». Въ XIX в. къ защитникамъ П. относятся Шопенгауеръ; въ извѣстномъ отношеніи и Фихте старшаго, и Шеллинга можно назвать пантелляристами. Интеллектуализмъ господствовалъ въ греческой философіи и въ догматической философіи XVII в. (Декартъ, Спиноза, Лейбницъ).

Э. Р.

Пантеллярія (Pantellaria или Pantelleria, въ древности Коссира)—итальянскій о-въ на Средиземномъ морѣ, въ 100 км. къ ЮЗ отъ Сициліи и 69 км. отъ Тунисскаго берега; 82,93 кв. км., около 7½ тыс. жит. О-въ вулканическаго происхожденія; преобладаютъ трахиты; въ срединѣ возвышается бывшій кратеръ (836 м. надъ ур. моря); много горячихъ ключей. Почва плодородна; вино, масла, южные фрукты и пшеница. Населеніе говоритъ на смѣшанномъ итальянско-арабскомъ языкѣ. Главный гор. *Пантеллярія*, съ гаванью, въ которую въ 1894 г. вошло 430 судовъ съ 73390 тоннъ вѣстимости. П. принадлежалъ караегинянамъ, римлянамъ, въ средніе вѣка сарацинамъ, отъ которыхъ онъ былъ отнятъ Рожеромъ Сицилійскимъ. Въ 1891 г. подводнымъ вулканическимъ изверженіемъ образовался ок. П. небольшой о-въ.

Пантелевъ (Лонгинъ Теодоровичъ, род. въ 1840 г.)—издатель дѣлаго ряда серьезныхъ сочиненій научнаго характера. Въ началѣ 60-хъ годовъ учился въ слб. унив. и за участіе въ студенческихъ беспорядкахъ былъ исключенъ изъ университета. Въ 1864 г. былъ арестованъ по прикосновенности къ политическому процессу и въ 1865 г. приговоренъ късылѣ въ каторжную работу на 6 лѣтъ. Вернувшись въ СПб. въ 1876 г., помѣстивъ нѣсколько рассказовъ изъ сибирской жизни въ «Отеч. Запискахъ» и «Вост. Обзорѣн». Статьи публицистическаго характера помѣщалъ въ «Русскихъ Вѣдомостяхъ», «Вост. Обзорѣн» и др.

Пантелевъны—дворянскіе роды. Одинъ изъ нихъ восходитъ къ концу XV в. Терентій П. былъ думнымъ дякомъ въ ближней царской думѣ (1588). Петръ Михайловичъ П. былъ генералъ-крюгъ-комиссаромъ (1766). Николай Николаевичъ (1814—1874), штабс-ротмистръ кавалергардскаго полка, оставилъ по духовному завѣщанію миллионъ рублей на выкупъ крестьянскихъ надѣловъ Порховскаго уѣзда. Этотъ родъ П. внесенъ въ VI часть родословной книги СПб. губ. (Гербовникъ П. 64). Другой родъ П. происходитъ отъ Степана Васильевича П., получившаго отъ Лжедмитрія грамоту на отговскія помѣстья (1605). Его потомство занесено въ VI и III ч. род. кн. Астраханской губ. Есть еще нѣсколько родовъ П., позидѣннаго происхожденія.

Пантеиусъ (Теодоръ-Германъ Pantenius)—нѣм. писатель. Род. въ 1843 г. въ Ми-

тавъ, изучалъ богословіе въ Берлинѣ, редактировалъ въ Ригѣ «*Baltische Monatschrift*». Живетъ теперь въ Берлинѣ, гдѣ состоитъ главнымъ редакторомъ журналовъ «*Dahem*» и «*Velbad und Klasingers neue Monatshefte*». П.—одинъ изъ выдающихся балтійскихъ беллетристовъ. Его романъ «*Allein und frei*» (2 изд. 1875) отличается здоровымъ реализмомъ и мѣткой характеристикой дѣйствующихъ лицъ. Представляютъ интересъ и другіе его романы, рисующіе жизнь въ Прибалтійскомъ краѣ: «*Wilhelm Wolfschild*» (2 изд., 1873), «*Im Gottesländchen*», «*Das rote Gold*», «*Die von Kellen*» и сборникъ повѣстей: «*Kultändische Geschichten*».

Пантеиъ—христіанскій богословъ 2-й половины II в. († 203), родомъ по однимъ—аеціянинецъ, по другимъ—сицилиецъ; прежде принятія христіанства принадлежалъ къ стоикамъ. Съ 179 г. П. преподавалъ въ Александрійскомъ огласительномъ училищѣ и стоялъ во главѣ его до 190 г., когда его замѣнилъ его ученикъ Климентъ. По Евсевію, онъ предпринималъ миссіонерское путешествіе въ Индію и южную Аравію. Его многочисленныя сочиненія потеряны. Въ эпитафій Теодота упоминается лишь о его толкованіи на 18-й псаломъ. а у Анастасія Синаита—объ объясненіи имъ шести дней творенія. Найденные отрывки изъ его сочиненій собраны и изданы Галлуа. По выраженію Иеронима, онъ, служилъ церкви болѣе изустнымъ словомъ, чѣмъ перомъ. Новѣйшія изсѣдованія приписываютъ П. основаніе того направленія, которымъ характеризуется александрійская школа во все время своего существованія—стремленія утилизировать философію для богословія и установить солидарность между религіознымъ ученіемъ и научнымъ знаніемъ. Курсъ его въ огласительномъ училищѣ состоялъ главнымъ образомъ изъ толкованія Св. Писанія и изложенія догматовъ. Во время его управленія училищемъ тамъ преподавалась философія стоическая, эпикурейская, пифагорейская, платоническая и скептическая. См. В. Дмитровскаго, «Александрійская школа» (Казань, 1884), и «*Die Kirche der Thomaschristen*» (1877, стр. 48—66).

Пантеионъ (собств. Пантеионъ)—въ древности храмы, посвященные всѣмъ богамъ. Наибольшею извѣстностью пользуется римскій П., сооруженный въ 25 или 27 г. до Р. Хр. Маркомъ Алриппою, на Марсовомъ полѣ, близъ имъ же построенныхъ термъ. Онъ былъ посвященъ богамъ рода Юліевъ, статуи которыхъ, напирѣвъ Марса и Венеры, стояли внутри этого сооруженія. Послѣ неоднократныхъ поврежденій, причиненныхъ пожарами и ударами молніи, П. былъ реставрированъ сперва имп. Домиціаномъ и Адрианомъ, затѣмъ, въ 202 г. по Р. Хр., Септиміемъ Северомъ и его сыновьями. Объ этой послѣдней реставраціи свидѣтельствуетъ надпись надъ портикомъ храма, помѣщенная подъ надписью, высѣченною Алриппою. Въ 1607 г., при папѣ Бонафации IV, П. былъ обращенъ въ церковь, посвященную Богоматери и всѣмъ мученикамъ, и получилъ названіе S. Maria ad Martyres—церковь, которую вслѣдствіе ея круглой формы назы-

РИМСКІЙ ПАНТЕОНЪ.

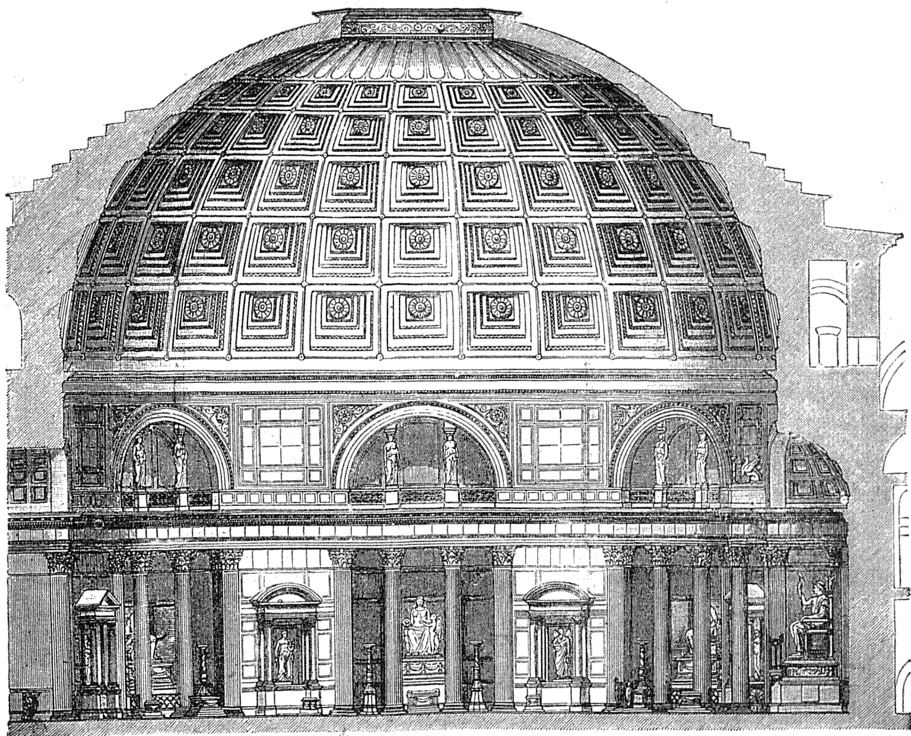

Внутренность въ древности, по реставраціи Адлера (Разрѣзь)

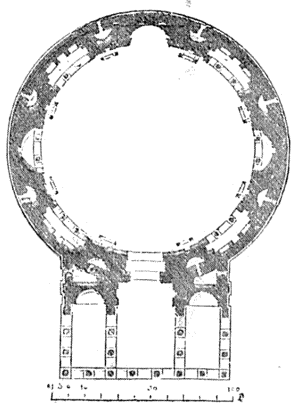

Планъ.

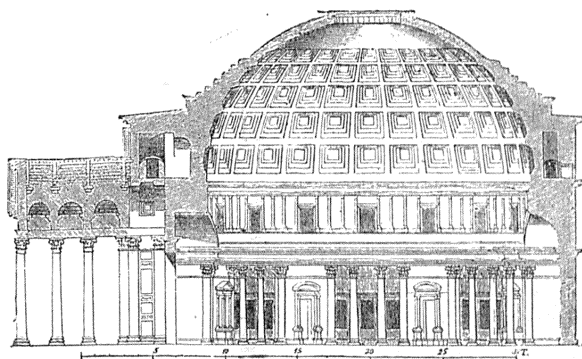

Внутренность въ настоящее время (Разрѣзь).

вают также С. Марія-Ротонда, или просто Ротондою. П. представляет собою круглое зданіе съ портикомъ, не существовавшимъ въ первоначальномъ планѣ, но возведеннымъ еще при Агриппѣ, предполагавшимъ помѣстить въ немъ свою собственную статую и статую Августа. Портикъ образуютъ 16 колоннъ восточнаго гранта (8 по-лнцу, каждая въ 4,5 м. въ окружности, съ коринтскими бѣломраморными капителями превосходной работы). Онъ увѣнчанъ фронтономъ, въ настоящее время лишившимся вѣногда украшавшихъ его бронзовыхъ фигуръ. Внутренность П. представляетъ круглое помѣщеніе въ 43¹/₂ м. ширины и такой же вышины, покрытое полукруглымъ куполомъ, съ продѣланнымъ въ серединѣ циркулярнымъ отверстіемъ 8,5 м. въ діаметрѣ. Въ стѣнахъ устроены 8 нишъ, въ которыхъ помѣщались статуи божествъ; колонны, стояція теперь въ отверстіяхъ этихъ нишъ, относятся ко времени Домиціана; онѣ замѣнили собою другія колонны, находившіяся тутъ первоначально. Надъ архитравомъ идетъ представляющая собою продолженіе цилиндра аттика, которая, при одной изъ реставрацій, была расчленена пилястрами. Мраморная облицовка этихъ пилястровъ была удалена въ 1774 г. Полъ внутреннего помѣщенія П. выложенъ порфиромъ и другими дорогими породами камня. Общее впечатлѣніе, производимое П., очень грандіозно, не смотря на то, что зданіе сильно пострадало вслѣдствіе хищническаго отношенія къ нему нѣкоторыхъ императоровъ (Константъ II, въ 655 г., перевезъ въ Константинополь вызолоченную бронзовую крышу) и папъ. Въ 1881 и 1882 г. вокругъ П. были произведены раскопки, при чемъ съ задней его стороны открыты части сооруженія, до того времени заслоненныя позднѣйшими постройками, и обнаружены весь цоколь, скрывавшіяся подъ новѣйшими наслоеніями почвы. Въ П., въ числѣ другихъ знаменитыхъ людей Италіи, похороненъ Рафаэль и первый король объединенной страны, Викторъ-Эмануэль II. Кромѣ римскаго П., знаменитъ также парижскій. Онъ стоитъ на томъ мѣстѣ, гдѣ вѣногда стояла церковь, посвященная покровительницѣ Парижа, св. Женевьевѣ. Въ 1764 г. Людовикъ XV заложилъ здѣсь колоссальное зданіе, которое и было возведено по планамъ архитектора Суффло. Парижскій П. имѣетъ въ планѣ форму греческаго равноконечнаго креста, надъ среднюю котораго высятся куполъ на барабанѣ. Съ западной стороны П. находится обширный портикъ, образуемый 22 каменными колоннами коринтскаго стила въ 20 м. вышины. Ширина всего зданія—84 м., длина—112 м. Внутренность П. представляетъ въ срединѣ, подъ куполомъ, круглое пространство, къ которому примыкаютъ четыре боковыя крыла. Надъ куполомъ фонарь, обведенный рѣшеткою; отсюда открывается великолѣпный видъ на весь Парижъ. Вышина всего зданія отъ пола до фонаря достигаетъ до 90 м. Зданіе еще не было окончено постройкою, когда, въ 1791 г., національное собраніе переименовало его въ Pantheon Français и опредѣлило ему быть хранящимъ портретныхъ статуй великихъ людей, тѣла

которыхъ погребались бы въ подвальномъ этажѣ зданія. При Наполеонѣ I П. снова былъ переданъ въ духовное вѣдомство, при чемъ, однако, удержалъ за собою значеніе усыпальницы выдающихся деятелей эпохи имперіи. Въ 1822 г., онъ былъ обращенъ въ переконъ св. Женевьевы. Июльская революція снова возвратила П. гражданскій характеръ, который и остался за нимъ до 1855 г. Наполеонъ III, декретомъ отъ 6 декабря 1855 года, отдалъ его опять религіозному культу. Наконецъ, 27 мая 1885 г., президентъ французской республики Гриви, чтобы дать возможность похоронить въ П. тѣло Виктора Гюго, снова обратилъ его въ усыпальницу великихъ людей, не имѣющую церковнаго характера. О римскомъ П. см. Адлера, «Das Pantheon zu Rom» (Б., 1871), и Ланчяно, «Il Pantheon e le terme di Agrippa» (въ *Notizie degli scavi* за 1881 и 1882 гг.).

Пантеонъ — журналъ, посвященный по преимуществу исторіи театра и драматической литературѣ. Выходилъ ежемѣсячно, въ С.-Петербургѣ, подъ редакціей Ѳ. А. Кони, съ 1840 г. Издатель И. П. Поляковъ. Въ видѣ приложенія давались сначала небольшія пьесы комическаго содержанія, съ 1841 г. — пьесы «текущаго репертуара». Съ 1842 г. «Пантеонъ» сливается съ журналомъ *Репертуаръ*, выходившимъ въ СПб. съ 1839 г. (издатель И. П. Песочкій). Соединенные журналы стали выходить подъ общимъ заголовкомъ: *Репертуаръ русскаго и Пантеонъ всѣхъ иностранныхъ театровъ*. Издателемъ былъ сначала одинъ Песочкій, а съ XV тетради 1843 г. (въ годъ 24 тетради) — Песочкій вмѣстѣ съ Поляковымъ, подъ редакціей Ѳ. Булгарина; въ 1843 г. редакція перешла къ Межевичу, въ 1846 г. (съ VII тетради) ред.-изд. былъ одинъ Песочкій, въ 1847 г. — редакторъ вновь Ѳ. Кони, до прекращенія изданія. Съ 1852 г. журналъ теряетъ свой спеціальный характеръ, приближаясь все болѣе къ типу другихъ русскихъ журналовъ, соперничество съ которыми ему было не подъ силу. Въ 1842 г. вышло 24 книги, въ остальные годы по 12 книгъ; прекратился журналъ на 7-ой книгѣ 1856 г. Издатель составилъ Ю. Богумевичемъ и Н. Венардаки (вып. 4-ый, СПб., 1858). Ум.

Пантеонъ Иностранной Словесности — сборникъ, изданный въ Москвѣ, въ 1798 г., Н. М. Карамзинымъ и составленный изъ переводныхъ статей историческихъ, философскихъ и беллетристическихъ самаго издателя. Въ 1818 г. вышло второе изданіе «Пантеона», тоже въ 3 книжкахъ.

Пантеонъ Литературы — ежемѣсячный, а съ 1891 г. трехмѣсячный, историко-литературный журналъ, издавался съ 1888 г. по 1899 г., въ СПб. Редакторъ-издатель А. Чудиновъ, съ 1891 г. издатель Ѳ. Трозинеръ, редакторъ А. Чудиновъ, съ 1893 г. редакторъ-издатель Ѳ. Трозинеръ. Содержаніе журнала составляли: избранныя и полныя собранія произведеній лучшихъ писателей русскія и иностранныхъ (преимущественно), историко-литературныя статьи и современная глгопнса. Такими обр. вошла въ составъ П.: сочин. В. П. Боткина, поэмы Оссиана, Калевала, «Пѣснь о

Нибелунгахъ», «Трилогія» Бомарше, «Ваянъ» — сборникъ произведеній современныхъ славянскихъ поэтовъ, «Современная эстетика» Гюйо, «Персидскія письма» Монтескье, стихотворенія В. Гюго, А. Мюссе, Петrarки, Тениссона, Милтона и др. Ядье статей историко-литературнаго характера принадлежатъ: В. Спасовичу, Н. Стожореню, А. Кирпичникову, А. Веселовскому, О. Миллеру, Л. Н. Майкову, Я. К. Гроту, Ф. И. Буслаеву, Цебриковой и др.

Пантеонъ Россійскихъ Авторѣвъ — периодическое изданіе, выходившее тетрадами, состоящими изъ пяти гравированныхъ портретовъ, съ краткими біографіями изображенныхъ лицъ, въ Москвѣ, въ 1801—1802 г. Издатель П. П. Бекетовъ. Составитель біографій — Н. М. Карамзинъ. Описана жизнь пѣвца Ваяна, Нестора, Никона, Арт. Матвѣева, Софіи Алексѣевны, Симеона Полоцкаго, Дмитрія Туптало, Теофана Прокоповича, Антиоха Кантемира, В. Н. Татищева, В. К. Тредьяковскаго, С. Крашенинникова, М. В. Ломоносова и нѣк. др. Въ 3-мъ изданіи прибавлено нѣсколько новыхъ біографій.

Пантеонъ Русской Поэзіи — ежемесячный журналъ, издававшийся Павломъ Николаевскимъ въ 1814 г., въ СПб. Вышло 12 книжекъ въ 6 частяхъ. Содержаніе журнала составляла исключительно стихотворныя произведенія (оды, посланія, сатиры, идилліи, басни, Дмитріева, Крылова, Княжнина, Нелединскаго-Мелецкаго, Хемницера, Мерзлякова и второстепенныхъ: Бенингскаго, Лобанова, Милонова, Востокова, Остолопова и др.

Пантеонъ Славныхъ Россійскихъ Мужей — периодическое изданіе, выходившее два раза въ мѣсяцъ, въ СПб., въ 1816 и 1818 г. 4 части. Издатели — А. Ф. Кропотковъ и П. П. Свиньянъ. Содержаніемъ журнала служили: біографіи «героевъ древности» и героиъ Екатерининской эпохи, «словесность, науки и художества, исторія, музыка, статьи для дѣтей, политико-экономическія и смѣсь». Въ первую и вторую части вошли біографіи: Миниха, Ермака, гр. А. А. Мусина-Пушкина, Минина и Пожарскаго, гр. А. П. Орлова-Чесменскаго, патр. Филарета и Гермогена. Въ третей и четвертой, кромѣ біографій Н. И. Салтыкова (П. Свиньяна), А. С. Матвѣева и П. А. Румянцева (В. Федорова) и гр. Милорадовича и Котляревскаго (Ф. Глинка), наиболѣе обширными являются «Воспоминанія» П. Свиньяна и статья В. Федорова: «О судѣ надъ царевичемъ Алексѣемъ Петровичемъ». Встрѣчаются стихотворенія В. Майкова, Яковлева и др.

Пантера — см. Леопардъ.

Пантерьяны кошкыи (Fardina) — группа кошекъ, къ которой относятся частыя формы Старога, частью Новаго Свѣта, по преимуществу крупныя, съ круглымъ зрачкомъ и сплошными или кольчатыми пятнами. Сюда причисляютъ, между прочимъ, леопарда, ирбиса, ягуара, оцелота.

Пантинкаи или **Пантинкапей** (Пантинкапей или Пантинкапей, нынѣ Керчь) — милет-

ская колонія, основанная въ VI в. на Таврическомъ полуостровѣ при Керченскомъ проливѣ. Городъ имѣлъ хорошую гавань и велъ значительную торговлю: какъ столица Восточнаго царства ояъ называлась также *Восторосъ*. При Юстиніанѣ П. была обнесена новыми стѣнами. Ср. Латышевъ, «Краткій очеркъ исторіи Восточнаго царства» (1893, Симферополь, № 16 «Извѣстій таврической ученой архивной коммисіи»). См. Керчь. Н. О.

Пантографъ — приборъ для перечерчивания фигуръ въ другомъ масштабѣ. Простейшій, но совершенно непрактичный П., можетъ быть устроенъ изъ резиноваго шнура, у котораго точка *O* закрѣплена, въ точкѣ *a* укрѣпленъ карандашъ, а въ *A* штифтъ, которымъ ведутъ по контуру перечерчиваемой фигуры. Если, взявшись за свободный конецъ шнура, вести штифтъ по контуру, вытягивая сколько нужно шнура, то и карандашъ *a* будетъ слѣдовать за этимъ движеніемъ и при томъ такъ, что отношеніе разстояній *AO* и *aO* будетъ оставаться постояннымъ и линія *aaO* прямой, потому что каждая часть удругаго шнура растягивается пропорціонально своей первоначальной длинѣ. Тотъ же самый результатъ достигаютъ помощью разнообразныхъ шарнирныхъ механизмовъ. Напримѣръ, въ такъ наз. «миланскомъ» П. въ точкахъ *O* и *A* находятся вершины шарнирнаго параллелограмма *ABOC*, карандашъ же *a* закрѣпленъ на вѣтви *DE*, параллельной сторонѣ *OB*. Вътъ эту можно передвигать параллельно самой себѣ вдоль сторонъ *OC* и *BA*,

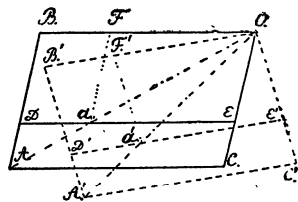

а оправу карандаша вдоль самой *DE*, такимъ образомъ можно расположить въ началѣ точки *O*, *a*, *A* на одной прямой. Изъ чертежа видно, что при измѣненіи формы параллелограмма изъ *ABOC* въ *A'B'O'C'*, эти условія сохранятся, потому что въ треугольникахъ *Oa'E* и *OA'C* существующія реально стороны сохранили свою длину, и двѣ изъ нихъ остаются всегда параллельными между собою. Тотъ же результатъ получится, если будутъ существовать стороны *OB*, *AB* и *aD*, но прибавится сторона *aF* и образуется новый параллелограммъ *aFBA*. Въ такомъ видѣ П. впервые описавъ Пантеромъ Шейнеромъ въ 1631 г. и еще часто употребляется. Достоинства П. зависятъ всецѣло отъ конструкціи шарнировъ и другихъ частей, обуславливающей большую удобоподвижность и неизмѣняемость; въ этомъ отношеніи особенно удаченъ П. гравера ситцепечатной фабрики Гукъ въ СПб., А. Кратохвилла; кромѣ большой удобоподвижности, въ этомъ П. штифтъ выдвинутъ изъ подъ линейки такъ, что за его движеніемъ по контуру можно слѣдить даже подъ лупою, и снабженъ ушками, чтобы управлять его движеніемъ обѣими руками; поднятіе штифта, когда линія пре-

рывается, вызывает и поднятие карандаша или гравировальной иглы. Примѣняется П. для перечерчивания географических картъ и ситуационныхъ плановъ въ уменьшенныхъ размѣрахъ, а также линейныхъ рисунковъ; для увеличеній вообще и для геометрическихъ чертежей онъ оказался непрактиченъ. Многія гравировальныя машины представляютъ не что иное какъ прочно конструированные П., при чемъ вмѣсто карандаша вставляется игла или даже быстро вращающаяся шарошка (см.), а штифтъ ведутъ по углубленному контуру рисунка, сдѣланнаго въ значительно большемъ масштабѣ. П. дѣлаютъ и для полученія обращеннаго рисунка, т. е. такого какъ отраженіе въ зеркалѣ даннаго. Для этого всего проще воспользоваться свойствами «антипараллелограмма», четырехсторонника, у котораго противоположныя стороны попарно равны между собою, но большія стороны скрещиваются. Ср. E. Fischer, «Carl's Repert.» (вып. I, стр. 257). См. также Печатаніе ткашей. В. Лерматовъ.

Пантомима—театральный представленіе, въ которомъ мысль, чувство и страсть, вмѣсто голоса, выражаются движеніями тѣла и жестами. Мимика играла большую роль въ греч. драмахъ, но, какъ исключительно мимическое представленіе, П. впервые появились въ Римѣ при Августѣ, въ царствованіе котораго жили знаменитые П. Батилла (III, 177) и Пилада (см.), которыхъ считаютъ основателями римской П. Древняя П. существованіемъ отличалась отъ нашей тѣмъ, что въ ней мимика лица актера не принимала участія, такъ какъ древніе актеры выходили на сцену въ маскахъ; различныя отгѣнки роли, поэтому, сводились исключительно къ мимикѣ тѣла, что привело пантомимовъ къ необходимости выражать многообразіе душевныхъ движеній условными знаками, которые зрителямъ были хорошо извѣстны. Не смотря на такую ограниченность сценическихъ средствъ, римскіе П. умѣли свою игру доводить до высокой степени выразительности. Частнаго быта римская П. не касалась. Леда, Даная, Европа, Ганимедъ, Адонисъ, Марсъ, Венера, Геркулесъ, Эдипъ, вакханки—вотъ сюжеты П. Для каждой П. составлялось особое либретто, для руководства актеровъ, обыкновенно на греческомъ языкѣ. Въ основаніе текста брались трагедія, діалогъ и хоры замѣнялись монологами, у римлянъ носившихъ названіе *камитиковъ* (*caenica*); подъ эти кантики, которые исполнялись хоромъ пѣвцовъ, актеръ жестикულიровалъ свою роль и при помощи мимики выражалъ ея содержаніе. Пышная обстановка отвѣда П. первенствующее мѣсто на римской сценѣ; успѣху римскихъ П. не мало способствовало и ихъ чувственный, развратный характеръ. Въ П. все возбуждало въ зрителяхъ животную чувственность нѣкоторые писатели приписывали господство разврата въ Римѣ въ періодъ имперіи именно вліянію П. Вѣрнѣе, однако, думать, что П. были только отраженіемъ римской жизни. Сюжеты П. всегда касаются чувственной любви; для возбужденія чувственности актеры прибѣгаютъ къ самымъ грубымъ средствамъ и безстыднымъ

жестамъ. Соблазнъ П. еще увеличивается съ III в. до Р. Хр. участіемъ въ нихъ женщинъ (*panoptimae*), появившихся передъ публикой совершенно нагими, въ неприличныхъ позахъ. Въ П. на римской сценѣ появлялись даже простыя гетеры, такъ что названія гетера и танцовщица были однозначащи. Любовь къ П. перешла и на исполнителей; любимые пантомимы шествовали по улицѣ какъ триумфаторы, сопровождаемые огромною толпою. Запрещеніе Тиберіа оказывать пантомимамъ почести соблюдалось не долго: уже Сенека называетъ римскую молодежь своего времени дѣками пантомимовъ. Заводить съ пантомимами знакомство считали для себя за честь и удовольствіе даже сенаторы; пантомимы—всегда любимцы римскихъ дамъ; имъ покровительствуетъ Августъ, не особенно ихъ стѣсняетъ и Тиберій, вообще не любившій актеровъ; Калигула не скрываетъ своей привязанности къ пантому Мнестеру, которому публично оказывалъ самые неприличные знаки вниманія; при Неронѣ, который самъ выступалъ въ П., страсть къ нимъ не знаетъ предѣловъ; Титъ не любилъ игры пантомимовъ, при Домиціанѣ они опять въ большомъ почетѣ; Траянъ всѣми мѣрами старается ограничить страсть римлянъ къ П.; при Антонинѣ П. опять въ большомъ ходу. Позднѣйшіе христіанскіе императоры снисходительно смотрятъ на представленія П., въ которыхъ цинизмъ растеть съ каждымъ поколѣніемъ; въ царствованіе Юстиніана въ П. отличается безстыдная Теодора. Единственное ограниченіе, которое устанавливалъ Юстиніанъ—это запрещеніе воздвигать пантомимамъ статуи на площадяхъ подлѣ статуй кесарей. Кромѣ Батиллы и Пилады извѣстны изъ пантомимовъ ученикъ Пилады, Гиласъ затѣмъ Мнестеръ и Парисъ, одинъ изъ приближенныхъ Нерона (см. Парисъ). Къ самому позднему періоду римской имперіи относятся П. Камараллъ и Фабатонъ. Съ паденіемъ римской имперіи пало драматическое искусство, пали и П. Въ средніе вѣка онѣ еще сохраняются, но грубость актеровъ мѣшаетъ ихъ развитію. Развитие такъ называемаго балета-пантвыми новѣйшаго времени не могло идти впередъ до половины XVIII в., пока актеры продолжали выходить на сцену въ маскахъ. Въ это время балетъ-П. начинаетъ вытѣснять оперу-балетъ, сцены пѣнія постепенно замѣняются жестами мимовъ. Ввелъ П. въ балетъ впервые извѣстный хореографъ Новеррь (см.), своимъ балетомъ «Médée et Jason». Новерровскій балетъ не былъ, однако, мимической драмой древнихъ: у Новерра мимика подчинена танцамъ, которые, по его мнѣнію, должны заключать въ себѣ драматическую мысль. Мимическія сцены донынѣ составляютъ особенность итальянскихъ балетовъ, въ которыхъ всегда имѣются особые мимы. П. встрѣчается не только въ балетѣ, но и въ оперѣ, напр. сцена Эльзы въ первомъ дѣйствіи «Лоэнгринъ», Вагнера. Для старинной П. брали сюжеты весьма сложные; напр. Новеррь пользовался сюжетомъ «Семирамиды» Вольтера, Галеоти—«Макбета» и «Ромео и Джульетты». Подобнаго рода П. имѣли до 5 актовъ. Ум.

Пантоподы (Pantopoda s. Pycnogonida) — классъ въ типѣ суставчатоногихъ. Тѣло удлиненное или въ видѣ кружка, состоитъ изъ трехъ отдѣловъ: рыльца, туловища и брюшка; рыльце цилиндрическое, толще и нерѣдко длиннѣе остального тѣла, съ ровнымъ отверстиемъ, ограниченнымъ тремя губами, верхней и двумя нижнебоковыми, и расположеннымъ на переднемъ концѣ рыльца. Туловище состоитъ изъ 6 сегментовъ, изъ которыхъ три переднихъ обыкновенно слиты; типически оно снабжено 7 парами конечностей: первая пара расположена сверху туловища у основанія рыльца, вооружена клешнями, въ молодомъ возрастѣ она 2-члениковая, затѣмъ укорачивается или пропадаетъ совсѣмъ, вторая пара 4—10-члениковая, короткая, обыкновенно колѣчато-сложена, иногда отсутствуютъ; третья пара 5—10-члениковая, всегда имѣется у самоцвъ и служитъ для прикрѣпленія яицъ, у самокъ она иногда отсутствуетъ; остальные 4 пары служатъ для передвиженія, въ сравненіи съ тѣломъ онея длинны, состоятъ изъ 9 члениковъ и вооружены коготками; брюшко относительно очень мало, нечленистое. Нервная система состоитъ изъ надглоточнаго узла, инвертирующаго глаза, рыльце и первую пару конечностей, и брюшной цѣпочки, состоящей изъ 6—7 узловъ, изъ которыхъ 4—5 первыхъ даютъ нервы къ конечностямъ, а послѣдній маленькій—въ брюшко; у личинки первому ганглию брюшной цѣпочки соответствуютъ 3 отдѣльныхъ; 4 глаза, каждый съ линзой и окруженной пигментомъ ретиной, расположены на бугоркѣ на первомъ сегментѣ туловища. Пищеварительный каналъ въ задней части рыльца образуетъ аппаратъ для растирания пищи, состоящій изъ подвижныхъ дугообразныхъ пластинокъ, усаженныхъ шипами; отсюда пища переходитъ въ желудокъ, снабженный 5—6 парами слѣпыхъ мѣшковъ, проникающихъ въ 1, 4, 5, 6 и 7-ю пары конечностей до коготковъ, а иногда и въ рыльце; задне-проходное отверстие находится на концѣ брюшка. Особенныхъ дыхательныхъ органовъ нѣтъ. Кровеносная система состоитъ изъ сердца, простирающагося отъ глазного бугорка до основанія брюшка и снабженнаго 2—3 парами боковыхъ щелей, а иногда одной непарной на заднемъ концѣ. Выдѣлительные органы находятся по 2-ой и 3-ей парамъ конечностей и открываются на 4-омъ или 5-омъ ихъ членикѣ. Полоы раздѣльны; сѣмянники имѣютъ видъ мѣшковъ и расположены въ туловищѣ по бокамъ кишечника, а позади сердца соединяются перемычкой; въ 4—7-ую пары конечностей они даютъ отростки, достигающіе конца 2-го членика, гдѣ на 6-ой и 7-ой парамъ (рѣдко на 5 парѣ) и открываются половыми отверстиями; сходное строение имѣютъ женскіе половые органы, но отростки ихъ доходятъ до 4-го членика ногъ и открываются наружу на второмъ членикѣ большею частью всѣхъ ногъ; у самоцвъ на четвертомъ членикѣ 4—7-ой паръ конечностей имѣются отверстия такъ наз. цементныхъ железъ, выдѣляющихъ вещество, которымъ самецъ склеиваетъ яични, отложенныя самокю, въ шары и прикрѣпляетъ ихъ къ своимъ конечностямъ третьей пары. Половой диморфизмъ

выражается въ различномъ числѣ конечностей у половъ, а также болѣе развитіи шиповъ у самца. Яйцо довольно богато желткомъ, дробленіе его полное и равномерное или неравномерное, бластомера образуется путемъ сходнымъ съ деляминадіей; яйцевую оболочку личинка покидаетъ у большинства видовъ съ 3—4 первыми парами конечностей, рѣже со всеми и съ возрастомъ посля многократныхъ линичій постепенно приобретаетъ остальные; личинки нѣкоторые виды паразитируютъ на гидронтахъ. П. живутъ только въ морѣ и распространены отъ прибрежной полосы до значительныхъ глубинъ, какъ въ тропическихъ, такъ и въ холодныхъ моряхъ; эта небольшая группа еще слабо изучена и классификація ея не разрабрана; нынѣ П. дѣлятся на нѣсколько семействъ; родъ Pycnogonum съ дисовиднымъ тѣломъ, короткими и толстыми конечностями, первой и второй паръ нѣтъ, третья—только у самоцвъ: P. littorale распространенъ на небольшихъ глубинахъ въ европейскихъ и нѣкоторыхъ другихъ моряхъ; родъ Nymphon — тѣло тонкое съ очень длинными и тонкими конечностями, имѣются всѣ конечности: N. longitarse въ Сѣв. Атлантическомъ океанѣ; родъ Collosendeis — къ нему принадлежатъ самыя крупныя виды, напр. C. proboscidea — тѣло до 8 стм., а конечности до 30 стм. длинны, въ Сѣв. Ледовитомъ океанѣ. П. сблизжили то съ рикообразными, то чаще съ паукообразными вследствие нѣкотораго сходства въ распределеніи конечностей, но, вѣроятно, они имѣютъ только отдаленное родство съ тѣми и другими. Ископаемыя остатки П. неизвѣстны (см. табл. Глубоководныя животныя, фиг. 20 и 21).

А. Б.

Пантусовъ (Н. Н.)—современный ориенталистъ, издалъ нѣсколько цѣнныхъ изслѣдованій по исторіи средне-азиатскихъ областей: Фергана, по Запискамъ султана Вабера («Записки Имп. Географич. Общества», 1875); «Тарихи Шахрохи. Исторія владѣтелей Ферганы Сочиненіе муллы Нызы Мухаммедъ бенъ Ашуръ Мухаммедъ, Хокандца» (Казань, 1885); «Древности Средней Азии. I. Китайскій побѣднй памятникъ на горѣ Гедынъ-Шань. II. Каменный Бурханъ въ Токмакскомъ уѣздѣ Семирѣченской области» (Казань, 1897).

Панты, пантовка—см. Мараль (XVIII, 587).

Пантоховъ (Иванъ Ивановичъ) — докторъ медицины, писатель (род. въ 1836 г.). Окончилъ курсъ кievскаго унив. въ 1862 г. Помѣстивъ рядъ медицинскыхъ и этнографическихъ статей въ «Современной Медицинѣ», «Запискахъ Кавк. отд. Географ. Общества» и др. изд. Отдѣльно издалъ: «Статистическіе и санитарные очерки Кіева» (Кіевъ, 1875), «О лѣченіи простыми средствами» (К., 1875), «О народной медицинѣ въ юго-западномъ краѣ» (К., 1875), «Всѣды о здоровьѣ» (К., 1876), «Доктора и знахари» (К., 1876), «Кому будетъ принадлежать Балканскій полуостровъ» (СПб., 1880), «Теплыя минеральныя источники Болгаріи» (К., 1882), «Населеніе города Одессы» (Одесса, 1885) и многіе другіе. Участвовалъ въ составленіи отчета за восточную войну, изданнаго главнымъ военно-медици-

скимъ департаментомъ по отдѣлу эвакуаціи, въ редактированіи «Врачебныхъ Вѣдомостей» (1880) и помѣшалъ свои публицистическія статьи въ «Московскихъ Вѣдомостяхъ», «Одескомъ Вѣстникѣ», «Кавказѣ», «Берегѣ», «Голосѣ», «Кіевлянннѣ» и др.

Пануртъ (Panurge)—одинъ изъ героевъ сатирическаго романа Раблэ «Пантарюэль». Сообразно этимологіи своего имени (греч. изъ *πάν* и *ἔργον*—«человѣкъ на всѣ руки»), П. описанъ очень изворотливымъ и пронырливымъ; онъ не пренебрегаетъ плутнями, даже воровствомъ, хвастаетъ своею храбростію, а при случаѣ первый труситъ, отличается цинизмомъ и безстыдствомъ, думаетъ лишь о своемъ благополучіи, ведетъ безпорядочную жизнь, лишенъ идеальныхъ влеченій, порою выказываетъ жестокость. Но съ другой стороны, онъ олицетворяетъ здравый смыслъ, надѣленъ юморомъ и сатирическою жилкою, искусно подмѣчаетъ и осмѣиваетъ людскія слабости. Пантарюэль встрѣчаетъ его въ Парижѣ, и съ этой поры П. играетъ видную роль въ романѣ; его предстоящая женитба дѣлается поводомъ къ знаменитому путешествію Пантарюэля (здесь относится извѣстный эпизодъ съ «Панурговымъ стадомъ», вошедшимъ въ поговорку). Антиподъ П. въ романѣ—Frère Jean. При созданіи типа П. Раблэ отчасти подражалъ итальянскому писателю Фоллего (его «Макаронич. Исторіи»). Нѣкоторые критики (Теофиль Готье, Жюбаръ) видѣли въ П. поэта Фр. Виллона (см.)—что едва ли справедливо; другіе считаютъ его предкомъ Маскарилля, Жиль-Блаза и т. д.; Стапферъ сравниваетъ его съ Фальстафомъ. Ср. Emile Gebhart, «Rabelais, la Renaissance et la Réforme» (П., 1877); P. Stapfer, «Rabelais, sa personne, son génie, son oeuvre» (П., 1889); René Millet, «Rabelais» (Пар., 1892, въ коллекціи «Grands écrivains Français»).

Ю. В.

Панфиловъ (Александръ Ивановичъ)—адмиралъ (1808—74). По окончаніи курса въ морскомъ кадетскомъ корпусѣ (1824), служилъ сначала въ балтійскомъ флотѣ, потомъ въ черноморскомъ. Отличился во время экспедиціи по восточному берегу Чернаго моря въ 1839 г. и въ севастопольскую кампанію 1853—55 гг., участвуя въ синоискѣмъ сраженіи и командуя въ теченіе 9½ мѣс. во время осады Севастополя 3-мъ отдѣленіемъ оборонительной линіи. По смерти Назимова П. былъ сдѣланъ помощникомъ начальника гарнизона; при отступленіи нашихъ войскъ 27 августа оставилъ Севастополь послѣднимъ. Позднѣе былъ командиромъ и военнымъ губернаторомъ въ Николаевѣ и Свеаборгѣ. Съ 1858 г. состоялъ членомъ адмиралтействъ-совѣта. Ср. «Адмиралъ А. И. Панфиловъ», біографическій очеркъ (СПб., 1872).

Панцаччи (Enrico Panzacchi)—итал. поэтъ, род. въ 1841 г.; изучалъ филологію и философію; былъ профессоромъ въ Сассари и Болоньѣ, затѣмъ профессоромъ и директоромъ академіи изящныхъ искусствъ; извѣстенъ какъ лирикъ и новеллистъ. Произведенія его: «Liriche» (Болонья, 1877), «Racconti ed liriche» (1881), «Racconti verosimili ed inverosimili» (1885), «Teste quadre» (1888), «J miei

racconti» (1889), «Villa Giulia», «Prosatori e poeti», «Riccardo Wagner» и др.

Пансеръ (Georg-Wolfgang Panzer)—нѣм. библиографъ (1729—1804), пасторъ и библиотекарь въ Юрибергѣ. Его труды: «Versuch einer kurzen Geschichte der romisch-Katholischen deutschen Bibeluebersetzung» (1781), «Entwurf einer vollständigen Geschichte der deutschen Bibeluebersetzung M. Luthers von 1517—1581» (Юриб., 1784, 2 изд., 1791), «Annales typographici» (Юриб., 1793—1803)—перечень изданій всѣхъ странъ, на разныхъ языкахъ, въ алфавитномъ порядкѣ мѣстъ ихъ изданія съ краткой характеристикой и указаніемъ библиотекъ, гдѣ они находятся, и сочиненій, въ которыхъ упоминается о нихъ; затѣмъ: «Annalen der ältern deutschen Litteratur» (Юриб., 1788—1803; Прибавленіе, Лпц., 1802) и «Aelteste Buchdruckergeschichte Nürnberg» (Юриб., 1789).

Панцыреница—с. Городищенскаго у., Пензенской губ., на р. Инзѣ. Жителей 518, дворовъ 69; школа; почтовое отдѣленіе, земская станція, ссудо-сберегат. касса.

Панцыренинъ (латинск.)—такъ назывался въ средніе вѣка тяжелая кавалерія, имѣвшая полное предохранительное вооруженіе.

Панцырница (Loricaria)—родъ рыбъ изъ сем. сомоновыхъ (Siluridae), принадлежащій къ группѣ такъ наз. панцирныхъ сомовъ (см. Панцирные). Къ нему относятся небольшихъ, около 20—25 стм. длины, рыбокъ, имѣющихъ брусковатое, покрытое панциремъ (см.) тѣло, узкіе, но довольно длинныя съ толстыми и крѣпкими лучами плавники, широкую приплюснутую кпереди голову, на нижней сторонѣ которой помѣщается ротъ, имѣющій форму поперечной щели съ однимъ короткимъ усикомъ въ каждомъ углу; зубы, если они имѣются, мелкіе и загнутые, съ утолщенными шероховатыми концами. Родъ заключаетъ около 26 видовъ, населяющихъ прѣсныя воды тропическихъ областей Южн. Америки.

Панцырношкя (Catahracti) семейство подотряда колючеперыхъ рыбъ, характеризующееся удлинено-вальковатымъ тѣломъ, покрытымъ панциремъ изъ снабженныхъ кілемъ чешуекъ или пластинокъ, слабо развитыми зубами и широкими, слитыми съ предкрышечной (praeorbitulum) подглазничными костями (infraorbitalia). У нѣкоторыхъ видовъ голова вооружена шипами. Къ семейству принадлежатъ исключительно морскія, пелагическія или глубинныя рыбы, обыкновенно распредѣляемыя въ пять слѣдующихъ родовъ: Agonus, Aspidophoroidea, Siphonogus, Peristethus и Dactylopterus; послѣдній родъ обладаетъ очень длинными и сидно расширенными грудными плавниками, которые даютъ возможность представлять его, подобно настоящимъ летучкамъ (Exocoetus), выпрыгивать изъ воды и держаться нѣсколько времени въ воздухѣ, пролетая замѣтное разстояніе; такой степени развитія грудные плавники у Dactylopterus достигаютъ только въ зрѣломъ возрастѣ, у молодыхъ же рыбокъ они не велики и не даютъ имъ возможности подыматься изъ воды; въ Средиземномъ морѣ и среднихъ ш-

ротах Атлантического океана обыкновенны: летучка европейская или летучий пѣтух (*Dasypteropterus volitans*), мадряматъ (*Peristethus satarbractum*); на сѣверѣ Европы хахалча (*Agonus satarbractus*), а въ Сѣв. Ледовитомъ океанѣ у береговъ Россіи *Aspidorhoides Olrikii*. Въ иѣловыхъ отложенияхъ Ливана найденъ близкій къ *Dasypteropterus* родъ *Petalopteryx*. Къ сем. П. близко примыкаютъ по своему строенію сем. подкаменщиковъ (*Cottidae* s. *Thigidae*) и пегасовыхъ (*Pegasidae*).

Панцырный мечь—название, которое иногда давали *ручному мечу*, носившемуся на панцырѣ, въ отличіе отъ *сѣдельнаго меча* (см. Мечь, XIX, 227).

Панцырные животныя (*Loricata*)—вообще животныя, обладающія твердыми наружными покровами (см. Панцыри): П. раки—загусты (*Loricata*=*Palinuridae*), одно изъ семействъ подотряда дивнохвостыхъ десятиногихъ раковъ; П. сомы, нѣкоторые роды (*Loricaria*, *Callichrys*, *Hurrorporoma*, *Acestra* и др.) сем. сомовыхъ (*Siluridae*) рыбъ, обитающіе прѣсные воды Южн. Америки; П. ящеры-крокодилы (*Crocodylia* = *Loricata* = *Hydrosauria*); П. млекопитающія или броненосцы, одинъ изъ подотрядовъ (*Loricata*) въ отрядѣ неполнозубыхъ.

Панцырь—окастѣвшій, т. е. пропитанный известью и вслѣдствіе того твердый, наружные покровы нѣкоторыхъ позвоночныхъ животныхъ (рыбы, крокодилы, черепахи, броненосцы); П. образуется вслѣдствіе окастѣнія участковъ кожного слоя (*Corium*), покрывающихъ все тѣло, или опредѣленные его участки въ видѣ соприкасающихся отдѣльныхъ многоугольныхъ табличекъ; среди живыхъ позвоночныхъ П. тѣло покрыто у многихъ рыбъ (напр. панцырные сомы, пучкожаберныя, панцырнокикія), пресмыкающихся (крокодилы, черепахи), нѣкоторыхъ млекопитающихъ (броненосцы); П. носила также многія вымершія позвоночныя, напр. нѣкоторые девонскія и силурійскія рыбы (панцырные ганюды), каменноугольныя, триасовыя и юрскія амфибіи (*Ganosesphala*) и пресмыкающіяся (*Stegosauria*), а также третичные гигантскіе броненосцы Южн. Америки.

Панцырь—предохранительное вооруженіе для защиты туловища, имѣющее видъ рубахи и первоначально состоявшее изъ нашитыхъ на кожаное платье ремней (*cotte treillissée*) или пластинокъ (*cotte mailée*). Съ XI вѣка появляются кольчатый и чешуйчатый П. Съ XIII вѣка П. мало по малу замѣняется кольчугой и сплошнымъ доспѣхомъ (см. Доспѣхъ, XI, 67). У насъ *панцыремъ* или *панцырёмъ* назывался доспѣхъ въ видѣ длинной рубахи, спускавшейся до коленъ и состоявшей изъ сплетенныхъ между собою мелкихъ жѣлѣзныхъ колецъ. Иногда панцырь покрывался бархатомъ. П. ф.-В.

Панчаджана (санскр. Pañcājana)—въ индійской мѣологій имя демона, жившаго въ морѣ въ образѣ раковины. П. похитилъ сына у Сандипаны, обучавшаго Кршну (см.) обращенію съ оружіемъ. Кршна отнялъ мальчишка, убилъ демона, а изъ раковины (Pañcājana) сдѣлалъ себѣ рогъ. С. Б.—ч.

Панчала (санскр. Pañcāla)—индійское имя одной области Индіи или страны, играющей важную роль въ исторіи индійской культуры и часто упоминаемой въ различныхъ памятникахъ индійской литературы. Въ Магабхаратѣ подъ П., повидимому, разумѣется нижній Доабъ. Ману помѣщаетъ ее въблизи Канауджа. Иногда ее отождествляютъ съ Пенджабомъ и съ небольшой территоріей въ непосредственномъ сосѣдствѣ съ Гастинапурой. Вильсоны помѣщаютъ ее къ С и З отъ Дели, отъ подошвы Гималая до Чамбала. П. дѣлилась на двѣ части, раздѣленные Гангомъ—сѣв. и южн. Извѣстный археологъ Кеннингемъ отождествляетъ сѣв. П. съ Рогилькхондомъ, а южн.—съ гангскимъ Доабомъ. Столицей первой была Аги-чхатра, развалины которой находятся близъ Рамнагара, а второй—Каминья, тождественная съ теперешней Кампала, на старомъ Гангѣ, между Вадауномъ и Фаррукхабадомъ. С. Б.—ч.

Панча-лакшана (санскр. Pañca-lakṣhaṇa—пять отгѣтій, знаков)—пять характеристичныхъ особенностей, свойственныхъ пуранамъ (см.) и трактующихъ: 1) о первоначальномъ твореніи или космогоніи, 2) о вторичномъ твореніи или о разрушеніи и возобновленіи міра, 3) о генеалогіи боговъ и патріарховъ, 4) о царствахъ Ману или о хронологическихъ періодахъ, называвшихся Махавантарами (см.) и 5) объ исторіи государей солнечной и лунной династій и ихъ преемниковъ до новѣйшаго времени.

Панчататра (санскр. Pañca-tantra)—знаменитое собраніе индійскихъ басенъ и разсказовъ, въ 5 (pañca) книгахъ (*tantra*—ткацкій станокъ, основаніе, ученіе), сост. брахманомъ Вишнусарманомъ (*Viṣṇu-sarman*) ок. конца V в. по Р. Хр. для основанія царскихъ дѣтей и послужившее постановлѣмъ для болѣе популярнаго позднѣйшаго сборника, Гатопадеши (см.), съ которымъ имѣетъ одну и ту же общую фабулу и многіе общіе разказы. П. очень рано была переведена на различные азіатскіе и европейскіе языки и послужила источникомъ для пѣлаго ряда странствующихъ повѣстей и сказокъ. По приказанію Наупирвана, она была переведена на пехлвѣи (VI в. по Р. Хр.); въ IX в. явилась арабская обработка этого перевода, подъ заглавіемъ «Калила и Дамна» (откуда нашъ «Стефанитъ и Ихнилатъ», передѣланный съ греческаго пересказа арабской обработки). Тогда же, или немного раньше, явились еврейскій, сирійскій, турецкій и греческій пересказы. Съ послѣдняго сдѣланы были передѣлки на всѣ европейскіе языки. Въ Англіи эти басни сдѣланы извѣстны подъ именемъ «басенъ Пльпая» (вмѣстѣ Бидпай, какъ называется авторъ П. у персовъ). П. лежитъ также въ основѣ новоперсидскихъ сборниковъ Анвар-и-Сугайи (*Anwār-i-Suhāilī*) и Иар-и-Данишъ (*Iyār-i-Dānīsh*). Последній сборникъ вернулся опять въ Индію въ видѣ передѣлки на индустани Хирадъ-афрозъ (*Khīrad-afroz*). Ср. Бидпай (II, 830).

Литература. Изданія: Козегартена, «*Panśhatantrem sive quinquepartitum de moribus exponens etc*» (съ латинскими комментаріями, 1848); Kielhorn and Bühler (3 изданіе,

Бомбей, 1885—86). Переводы: Бенфея (нѣмецк., съ знаменит. введениемъ и примѣч., Лпц., 1859); Фрипе (нѣм., Лпц., 1884); Lancelotti (франц., П., 1871). Монографіи: Teza, «Arripiti per la bibliografia del Pancatantra» («Origini e. Occidenti», Геттингенъ, 1864); Ветлингъ, «Beiträge zur Kritik d. poetischen Theils im P.» (СПб., «Мемуары Академіи», 1850); Haberlandt, «Zur Gesch. des P. I. Text der südl. Recension» (В., 1884); Maikowski, «Der Auszug aus dem P. in Kšemeudras Brihatkathāmafjari» (Лпц., 1892) и т. д. С. В.—чз.

Панчашиха (санскр. Pañca-śikha) — индійскій философъ, одинъ изъ древнѣйшихъ учителей индійской философской школы Санхья (см.), по нѣкоторымъ свидѣтельствамъ главный распространитель ея ученія. По преданію, онъ былъ ученикомъ Асури, въ свою очередь ученика Капила, основателя школы. Отъ П. остались отрывки, сохранившіеся въ литературѣ школы *стихья* и *йога* (собранныя Hal: «Sāmkhya Sāra» въ «Bibl. Ind.»; нѣмецкій переводъ напечаталъ Garbe въ «Festgruss an Rudolf von Roth»). Изъ нихъ видно, что П. является авторомъ первичныхъ сутръ (см.) школы Санхья, вышедшихъ болѣе позднимъ трактатомъ Санхьякарика, а также и разныхъ другихъ сочиненій. Въ 12-й книгѣ Махабхараты о немъ сообщаются и разныя другія, маловѣроятныя біографическія свѣдѣнія. Время его жизни неизвѣстно и съ трудомъ можетъ быть опредѣлено. Если рядъ учителей: Капила-Асури-П. исторически вѣренъ, то П. слѣдовало бы считать современникомъ, а пожалуй и предшественникомъ Будды. Но противъ такого предположенія говорить языкъ его отрывковъ, носящій новѣйшій характеръ, а также то, что въ Санхья-сутрахъ встрѣчается принадлежащее ему опредѣленіе одного философскаго термина школы Ньяя, которая несомнѣнно гораздо позднѣйшаго происхожденія. Исслѣдователь философіи Санхья, Р. Гарбе (см. его «Die Sāmkhya-Philosophie», Лпц., 1894), помѣщаетъ П. около начала нашей эры. Ср. еще его же, «Sāmkhya und Yoga» въ Вюлеровскомъ «Grundriss der indoarisch. Philologie» (т. III, 4 вып., 1896).

С. В.—чз.

Панчево или **Панчова** (хорв. Pančevo, мадьярск. Pančova, нѣм. Pantschowa) — гор. въ Торонтальскомъ комитатѣ въ Венгріи, на р. Темешъ, недалеко отъ ея впаденія въ Дунай. Жителей около 18000, преимущественно сербовъ и нѣмцевъ; реальное училище, православная (греко-восточнаго обряда) и католическая церкви; разведеніе шелковичнаго червя, виноградники, паровыя мельницы, производство крахмала, пива (10000 гкл. въ годъ) и водки; значительная торговля. П. въ 1716 г. было отнято австріяцами, подъ начальствомъ Мерси, у турокъ и укрѣплено. Въ юльѣ 1739 г. австріяцы одержали здѣсь побѣду надъ турками; въ 1778 г., при отступленіи, городъ былъ сожженъ австріяцами. 2 янв. 1849 г. здѣсь-же австріяцы были разбиты венгер. войсками.

Панчевъ — с. Елизаветградскаго у., Херсонской губ., при р. Большой Выстѣ. Населено отчасти молдаванами. Школа, еженедѣльные базары, лавки. Дворовъ 750, жителей ок. 3600.

Панчери (Paolo Panceri) — зоологъ (1833—1877); съ 1861 по 1877 г. былъ профессоромъ сравнительной анатоміи въ Неаполѣ. П. обнаружилъ въ 1869 г. работу о выдѣленіи свободной соляной кислоты въ слюнкѣ морскихъ улитокъ; въ 1870—76 г. анатомическія и физиологическія изслѣдованія о фосфорисценціи морскихъ животныхъ. Путешествіе его въ Египетъ (1872—73) дало ему матеріалъ для изслѣдованія яда нѣкоторыхъ змѣй и тарантула и негританской расы аляка.

Панчонахьялыя (санскр. Pañcorā-khyāna = пять разказовъ или эпизодовъ) — другое заглавіе индійскаго сборника басенъ Панчатантра (см.).

Панчулидзеы дворянскій родъ, происхождіи отъ имеретинскаго дворянина Давида Малевѣвicha П., выѣхавшаго въ Россію въ 1738 г. и бывшаго воеводою въ Мценскѣ (1753). Его сынъ Алексѣй Давыдовичъ былъ (съ 1808 г.) саратовскимъ, а внукъ, Александръ Алексѣевичъ (съ 1831 г.) пензенскимъ гражданскимъ губернаторомъ. Родъ П. внесенъ во II часть род. кн. Саратовской и Пензенской губ.

Панчиша, **панчишна** — въ западной Руси назыв. такъ барщина (IV, 192).

Панъ (Πάν) — древне-греческій богъ, аркадскаго происхожденія. По гомеровскому гимну (XVIII), П. считается сыномъ Гермеса и дочери Діоны. Онъ родился съ козлиными ногами, длинной бородой и рогами, и тотчасъ же по рожденіи сталъ прыгать и смѣяться. Испуганная необычайною наружностью и характеромъ ребенка, мать покинула его, но Гермесъ, завернувъ его въ залячъ шкуры, отвесъ его на Олимпъ и до того развеселилъ всѣхъ боговъ, а особенно Діониса видомъ и живостью своего сына, что боги назвали его П., такъ какъ онъ доставилъ *весми* (πάς = весь) великую радость. П. былъ богомъ-покровителемъ стадъ (слово Πάνъ въ связи съ Παισ — пасти). Роскошныя долины и рощи Аркадіи — царство П., гдѣ онъ рѣзвится въ кругу веселыхъ нимфъ. Подъ его флейту или сирингу устраиваются веселые, шумные хоры, поющие смертныхъ. Въ полдень, утомившись отъ занятій, П. засыпаетъ и съ нимъ засыпаетъ вся природа подъ знойными лучами: это затише считается священнымъ и ни одинъ наступъ не осмѣлился нарушить его игрою на свирѣли. Изъ боязни потревожить сонъ бога-покровителя. Когда горная тишина нарушалась отзвуками или криками, суевѣріе приписывало эти звуки П.: отсюда страхъ, который испытываетъ человекъ, слыша неизвѣстно откуда идущіе звуки среди тишины, наз. паническимъ. Это представленіе выразилось въ сказаніи о любви П. и нимфы Эхо. П. считался также богомъ зарождающаго свѣта, при восходѣ солнца. Къ этому представленію относится также мнѣе о любви его къ Селенѣ, которую онъ расположилъ къ себѣ тѣмъ, что далъ ей часть своихъ стадъ. Какъ богъ, исполненный природнаго вдохновенія, онъ былъ богомъ предсказательемъ; въ Аркадіи находился его оракулъ, жрецомъ котораго былъ Эрато. Хорошо знакомый со всѣми тропинками и дорогами своей страны, онъ считался богомъ-провод-

никомъ (ἐνθάδε, ποταμός), какъ Аполлонъ и Гермесъ; онъ указывалъ путь на сушѣ и на морѣ, усмиралъ морския волны звуками своей флейты. Ему были посвящены горы, пещеры, дубы и сосны, а также черепахи. Какъ богъ, любившій уединеніе и свободную природу. П. не былъ городскимъ божествомъ, и только по случайнымъ поводамъ его почитали памятниками въ городахъ. Такъ, въ Афинахъ былъ посвященъ ему гротъ на акрополѣ въ память пораженія персовъ, на которыхъ будто П. навелъ (панпческій) ужасъ во время сраженія. Позднѣе, вслѣдствіе оргастическихъ свойствъ его характера, культъ его соединился съ култомъ великой матери и Диониса. Въ Лидіи П. былъ отождествленъ съ Марсіемъ и считался учителемъ Олимпа. Какъ похотливый и задорный товарищъ менады, нимфы и гермафродитовъ, онъ, подобно сатирамъ, былъ олицетвореніемъ чувственной любви; поэтому въ позднѣйшей литературѣ и искусствѣ онъ изображается какъ спутникъ Афродиты и соперникъ Эроса. Кромѣ П., индивидуальнаго божества природы, были еще существа демоническаго характера, называвшіяся Πάνας или Πανίοχοι—родъ эллиновъ съ козлиными бородами, мучившихъ людей въ горахъ и дѣсахъ, а также послылавшихъ тяжелые сны. Они жили среди стада и были товарищами сатировъ. Ср. W. Gebhard, «Ueber den Pankult» (1872), «Gymn. Progr. v. Braunschweig»; P. Wetzell, «De Jove et Pane diis Arcadicis» (1873); F. Wieseler, «De Pane et Panisicis etc.» (1875); Preller, «Griechische Mythologie» (1894, I т., стр. 738—747).

Н. О.

Панъ-Флейта (cyrinx, Fistula Panis—лат., Flûte champêtre—фр.)—пастушеская флейта или свирѣль. Ея изобрѣтеніе приписывается Пану (см.). Она состояла первоначально изъ семи небольшихъ флейтъ разныхъ величинъ, прикременныхъ одна къ другой въ такомъ порядкѣ, чтобы при вдуваніи воздуха въ эти флейты сверху могъ бы издаваться звукорядъ (гамма). Подобный инструментъ встрѣчается и въ настоящее время въ народной музыкѣ, напр. у румынъ. Моцартъ примѣнилъ эту флейту въ своей оперѣ «Волшебная флейта», послѣ чего въ Германіи П.-флейта стала называться Папагено-флейта, по имени дѣйствующаго лица въ оперѣ, играющаго на этой флейтѣ. Одинъ изъ регистровъ органа носятъ тоже названіе П.-флейты, вслѣдствіе сходства съ ней по тембру.

Н. С.

Панъциппо—с. Симбирской губ., Сызранскаго у. Жителей болѣе 3267, дворовъ 575; школа.

Панъэлленизмъ (въдревности). При всей разрозненности отдѣльныхъ государствъ и общинъ, въ эллинахъ жило сознаніе національнаго единства, обусловливавшееся существованіемъ единаго языка, торговыми сношеніями, колонизаціей, а главное—ростомъ духовной культуры. Чувство это поддерживалось одинаково присущею всѣмъ эллинамъ враждебностью къ иноземнымъ народамъ, которыхъ они называли варварами, именуюя себя, въ противоположность имъ, Ἕλλητες или Πανελλήτες (Archil. fr. 52; Hesiod. Ἐργα καὶ Ἠμέραι, 528). Эта идея единства націи выразилась

уже въ существованіи понятія общаго отчества (κοινὴ πατρίς). Изъ другихъ историческихъ явленій о національномъ единствѣ эллиновъ свидѣтельствуетъ учрежденіе великихъ панэллинскихъ праздниковъ (особенно олимпійскихъ игръ, распорядители которыхъ назывались Ἐλλαοβίαια) и существованіе такой общепризнанной святыни, какъ дельфійскій оракулъ (κοινὴ ἑστία). Другимъ религиознымъ центромъ былъ Делосъ, на которомъ образовался въ VIII в. амфиціонійскій союзъ Кикладскихъ острововъ, сблизившій азіатскихъ грековъ съ европейскими. Моментомъ особеннаго подъема національнаго духа была эпоха греко-персидскихъ войнъ, когда на призывъ азіатскихъ грековъ откликнулись европейскіе ихъ единоплеменики. Но прошель моментъ опасности, и снова наступила эпоха племенной разрозненности и борьбы. Македонское завоеваніе сразило политическое значеніе Греціи; за то при Александрѣ Великомъ впервые во всей полнотѣ восторжествовала идея П.

Н. О.

Панъэлленизмъ—національное стремленіе, существующее въ современной Греціи, къ объединенію въ одно государство всѣхъ областей Турціи, населенныхъ греками, съ Константинополемъ въ качествѣ столицы. Панэллинныя причисляютъ къ греческимъ областямъ и Македонію, п Фракію, и Албанію—страны съ очень смѣшаннымъ населеніемъ. Стремленіе это въ полномъ объемѣ никогда не было особенно сильнымъ; никогда ни одна партія не ставила его пунктомъ боевой программы; тѣмъ не менѣе оно существуетъ съ самаго освобожденія Греціи и выражается по временамъ въ болѣе скромной формѣ требованія присоединенія къ Греціи Крита или иной области.

В. В.—с.

Панъэлленин (Πανελλήνιον) — всенародное торжественное собраніе (πανήγυρις) грековъ, связанное съ култомъ Зевса Панэллинскаго, въ честь котораго былъ построенъ Адрианомъ храмъ въ Афинахъ. Праздникъ былъ установленъ Адрианомъ съ цѣлью оживить національный эллинскій духъ. Первоначально культъ Зевса Панэллинскаго существовалъ на о-вѣ Эгивѣ, гдѣ находился храмъ—Πανελλήνιον.

Панъэлленионъ—государственный совѣтъ, учрежденный гр. Каподистрией въ Греціи въ началѣ 1828 года. П. подготовлялъ законодательные акты, и такимъ образомъ исполнялъ функціи законодательнаго собранія. Въ 1829 г. П. былъ замѣненъ сенатомъ (герусіей).

Панюта (Софья) — черниговская помѣщица, писательница. Въ «Маякѣ» за 1841 и 1842 гг. были помѣщены научно-популярныя статьи, обнаружившія большое знакомство съ исторіей русской и всеобщей и русской словесностью: «Демоны-гени-бѣсы». «Открытія въ царствѣ мюевъ», «Русское народное слово въ древнихъ духовныхъ писателяхъ» и «Н. А. Полевою».

Панютинъ (Левъ Константиновичъ), писавшій болѣею частью подъ псевдонимомъ *Нилъ Адмирари* — вѣстный фельетонистъ «Голоса» (съ 1863 до 1875 г.), сотрудникъ «Будильника» и «Недѣли» (1829—1882). Литера-

турную дѣятельность П. началъ въ концѣ 1850-хъ г. въ Москвѣ, издавъ книжку стихотвореній (1858). Его фельетоны отличались остроуміемъ и вѣрнымъ изображеніемъ нравовъ петербургскаго общества. Въ 1875 г. его постигла тяжкая болѣзнь. Изъ журнальных статей его выдаются «Элементы европейской цивилизаци» («Отечеств. Записки», 1867, т. XXI) и «Парти въ Сибири» (ib.). Въ 1872 г. всѣ его фельетоны и статьи были изданы въ двухъ томахъ: «Разсказы Нила Адмирари» (Спб.).

Панютины (Федоръ Сергѣевичъ, 1790—1865) — ген.-адъютантъ, воспитывался въ пажескомъ корпусѣ, откуда въ 1-09 г. вышелъ въ д.-гв. семеновскій полкъ; участвовалъ въ войнахъ 1812—14 г.; въ 1828 г. произведенъ въ ген.-майора, а въ 1829 г. особенно отличился въ сраженіи подъ Валутомъ. Во время польской войны 1831 г. П. былъ назначенъ состоять при фельдмаршалѣ гр. Дибичѣ, но при сдѣлованіи въ главную квартиру былъ захваченъ поляками и пробылъ въ плѣну около 2½ мѣс. Въ 1846 г., при возникновеніи безпорядковъ въ Краковѣ и Галиціи, занялъ Краковъ и оставался тамъ до возстановленія полнаго спокойствія. Въ 1849 г. принялъ блестящее участіе въ побѣдѣ надъ венгерцами подъ Передомъ (см.) и въ сраженіяхъ подъ Коморномъ (XV, 394) и Темешваромъ (см.). Въ концѣ этой войны онъ былъ назначенъ командиромъ корпуса, а въ 1855 г. — начальникомъ средней арміи; въ 1856 г. получалъ мѣсто варшавскаго военнаго ген.-губернатора, въ 1861 г. — сдѣланъ членомъ государственнаго совѣта.

Панютины — дворянскій родъ, восходящій къ началу XVII в.; предки ихъ служили по дворовому списку по Брянску. Къ этому роду принадлежалъ Федоръ Сергѣевичъ П. (см. выше); его сынъ Степанъ Федоровичъ П. (1822—85) былъ статсъ-секретаремъ. Родъ П., раздѣлившійся на нѣсколько вѣтвей, внесенъ въ VI ч. род. кн. Смоленской, Нижегородской, Московской, Орловской и Калужской губ. (Гербовникъ, VIII, 61).

Панеуось (Панеусъ) — одинъ изъ троянскихъ старцевъ, супругъ Фрониды, отецъ Эвфорба, Гиперенора и Полидаманта, совѣтникъ Приама, отличавшійся краснорѣчіемъ (II, III, 146, сл.).

Паозеры — жители Паозерья, т. е. сѣв.-зап. и зап. побережья оз. Ильмена (см. XII, 946).

Паолетти (Фердинандъ Paoletti, 1717—1801) — экономистъ, тосканскій священникъ. П. своими сочиненіями и личнымъ вліяніемъ стремился поднять на родинѣ сельское хозяйство, распространить среди своихъ прихожанъ и согражданъ здравыя экономическія понятія, облегчить финансовыя тяготы населенія и оградить крестьянъ отъ монастырскихъ поборовъ. Въ своихъ «Pensieri sopra l'agricoltura» (Флоренція, 1769; главная часть этого сочиненія перепечата въ сборникѣ Кустоди: «Scrittori classici italiani di economia politica», Миланъ, 1804), П. стоитъ на почвѣ физиократовъ; въ земледѣліи находить единственный источникъ народнаго богатства. Во

второмъ своемъ сочин.: «I veri mezzi di render felici le società» (1772; въ томъ же сборникѣ Кустоди, 1804) П. является горячимъ фритредеромъ; свобода хлѣбной торговли есть право неотъемлемое отъ права владѣнія землею; устанавливая равномѣрныя и возможно выгодныя цѣны, она устраняетъ потрясенія въ движеніи товарныхъ цѣнъ; чума и войны не могутъ принести человечеству столько вреда, какъ произвольное запрещеніе вывоза хлѣба. Кроме того П. печаталъ: «Opere agrarie» (1789) и нѣсколько статей въ изданіи «Accademia de Georgofili». Переписка П. съ Мирабо Старшимъ не опубликована.

Паоли (Ветти) — см. Глюкъ.

Паоли (Паскаль) — знаменитый корсиканскій патриотъ. Родился въ 1725 г. Его отецъ, Пандиць П., корсик. генералъ, былъ энергичнымъ предводителемъ возстанія противъ Генуи. Въмѣстѣ съ отцомъ П. бѣжалъ въ 1739 г. въ Неаполь, гдѣ поступилъ въ военное училище. Блестяще окончивъ курсъ, онъ получилъ чинъ прапорщика кавалеріи и поступилъ въ корсиканскій полкъ. Въ 1755 г. П. вернулся на родину въ Ностино, гдѣ сталъ во главѣ корсиканскихъ патриотовъ. Храбрый воинъ, П. былъ и талантливымъ администраторомъ. Онъ реорганизовалъ войско, заботился о просвѣщеніи, открывалъ школы, улучшилъ судопроизводство и администрацію, основалъ въ 1764 г. университетъ. Ставъ по главѣ инсургентовъ, П. успѣшно тѣсилъ генуэзцовъ. Въ 1761 г. ихъ владычество было ограничено лишь нѣсколькими городами. Въ 1768 г. генуэзцы уступили Корсику Франціи. Съ этого времени П. посвящаетъ всѣ свои силы спасенію свободы отечества. Разногласія между самими корсиканцами и большая армія, которую Франція распологала, черезъ годъ подчинили ей всю Корсику. Французы овладѣли Кортѣ, центромъ возстанія, и въ 1769 г. разбили П. и его приверженцевъ при Монте-Нуово. Корсика сдѣлалась французскою провинціей, а П. покинулъ родину, вмѣстѣ съ братомъ и друзьями. Онъ уѣхалъ въ Англію, гдѣ прожилъ 20 лѣтъ; въ 1790 г. прѣхалъ въ Парижъ, торжественно прислужилъ національному собранію (1790) и произнесъ блестящую рѣчь, гдѣ выяснилъ, что не онъ перемѣнилъ свои убѣжденія, присягая Франціи, а Франція стала иною. Генералъ Лафайетъ представилъ его Людовику XVI и П. былъ назначенъ начальникомъ національной гвардіи и президентомъ департамента въ Корсикѣ. Въ 1792 г. П. началъ переговоры съ Англіей, съ цѣлью добиться независимости для Корсики; конвентъ вскорѣ объявилъ его государственнымъ изменникомъ. П., провозглашенный корсиканскимъ народнымъ собраніемъ генералиссимусомъ острова, снова обратился къ Англіи за помощью. Англійскій флотъ быстро прогналъ французозв. П. осадилъ Вастію и Кальви, овладѣлъ ими, и въ 1794 г. составилъ проектъ конституціи для Корсики, образцомъ которой служила французская. Самъ П. хотѣлъ быть вице-королемъ Корсики, но Англія смотрѣла на завоеванный островъ по-своему, и П. не удалось даже сдѣлаться президентомъ парламента, созданнаго въ Ва-

сти. Обманутый, потерявъ довѣрие на роднѣхъ, вслѣдствіе разлада между партіями, П. не могъ удержаться на Корсицѣ. Въ 1795 г. П. обнародовалъ прокламацію, гдѣ убѣждалъ согражданинъ быть вѣрными английскому королю, покинулъ Корсику и навсегда уѣхалъ въ Англию. Поселившись въ Лондонѣ, онъ получалъ отъ англійскаго правительства 2000 фн. стерлинговъ.

П. К.—iii.

Паоли (Шьетро Paoli)—итал. математикъ (1759—1839), профессоръ математики въ пизанскомъ университетѣ. Въ печати появились его мемуары: «Sulla teoria dell' equazioni e sulle serie ricorrenti» («Memorie di Mantova», I, 1795), «Sull'equazioni a differenze finite e parziali» («Memorie della Societa' Italiana delle scienze», II, 1781); «Sull' equazioni a differenze finite» (ib., IV, 178-), «Ricerche sulle serie» (ib.), «Della pressione di un corpo sopra vari punti di un piano orizzontale etc.» (ib., VI, 1792), «Riflessioni sull' integrazione di quell' equazioni, le quali non soddisfanno alle condizioni d'integrabilita'» (ib.), «Della integrazione dell'equazione a differenze parziali finite ed infinitesime» (ib., VIII, 1799), «Sul problema degli appoggi» (ib., IX, 1802), «Nuova dimostrazione di un teorema importante nella dottrina dei numeri» (ib.), «Sull'equazioni a differenze parziali» (ib., X, 1803), «Sul calcolo delle derivazioni» (ib., XIII, 1897), «Sulle oscillazioni d'un corpo pendente da un filo estendibile» (ib., XVII, 1815), «Sopra l'equazioni primitive che soddisfanno all' equazioni differenziali tra tre o un più gran numero di variabili» (ib.), «Sopra gli integrali definiti» (ib., XX, 1828); «Sull'integrazione dell'equazione $\frac{d^2y}{dx^2} \left(1 - \frac{i(i+1)}{x^2}\right) y = 0$,

(ib.), «Sull'uso del calcolo delle differenze finite nella dottrina degli integrali definiti» (ib.). Отдѣльными изданиями вышли: «Opuscula analytica» (Liburn, 1760), «Elementi di algebra» (3 тома, съ дополненіемъ, Пиза, 1794—1804).

В. В. Бобылинъ.

Паоли (Цезарь Paoli)—итальянскій историкъ, род. въ 1840 г., служилъ въ архивахъ Сены и Флоренціи и въ 1867 г. сдѣлался профессоромъ вспомогательныхъ историческихъ наукъ во Флоренціи. Кромѣ множества статей по исторіи Флоренціи и по своей специальности, П. напечат.: «Programma scolastico di paleografia latina e di diplomatica» (Флор. 1888—1894). Съ 1888 г. П. редактируетъ «Archivio storico italiano».

Паоло—счетная и серебряная монета бывшей Папской области; см. Скудо.

Паоло Веронезе—см. Каліари.

Папа (рим.)—см. Папство.

Папа—св. мученикъ, пострадалъ ок. 305 г. въ Селевкѣ Исаврійской; память 16 марта.

Папа (мадярск. Pápa)—большое торговое мѣст. въ Веспримскомъ комитатѣ въ Венгріи, на р. Таполацѣ, замокъ, съ садомъ, графа Эстергази; роскошная церковь, построенная Эстергази изъ огромныхъ плитъ известняка и вытутри покрытая розовымъ мраморомъ; монастыри; католическая и реформатская гимназія, реформатская юридическая академія.

Жителей 16000. Производство фаянсовой посуды, гончарныхъ издѣлій, сунна и проч.

Папаверинъ $C^{20}H^{21}NO^4$ —алкалоидъ (см.), находится въ опиумѣ (см.), въ которомъ былъ открытъ Меркомъ (1848) и изъ котораго получается (см. Опіумъ) весьма сложнымъ путемъ, при чемъ, по Гессе, въ концѣ концовъ выдѣляется и перекристаллизовывается въ видѣ кислой шавелевой соли, которая затѣмъ переводится двойнымъ разложениемъ, съ хлористымъ кальціемъ, въ хлористоводородную, а изъ этой послѣдней свободное основаніе осаждается амміакомъ и перекристаллизовывается изъ спирта. По Плугге, П. отдѣляется отъ наркотина осажденіемъ солью Гмелина и осадокъ разлагается ѣдкимъ натромъ. П. кристаллизуется изъ спирта въ тонкихъ трехкишечныхъ призмахъ съ темп. пл. 147°, въ водѣ почти не растворимъ, въ эфирѣ трудно, легко растворимъ въ горячемъ спиртѣ и бензолѣ, въ хлороформѣ, ацетонѣ; оптически недѣятеленъ (Гольдшмидтъ); дѣйствуетъ сънотворно (Бакстъ). П., хотя и образуетъ соли, но представляетъ слабое основаніе, не обладающее щелочной реакціей на лакмусъ, и можетъ быть извлекаемъ изъ водныхъ растворовъ его солей хлороформомъ. Строеніе П., какъ тетраметоксилированное производное бензилэлохинолина $(C^8H^9O)^2C^2H^4O$. C^8H^9O вытекаетъ изъ реакціи йодистаго водорода, отщепляющаго $4C^8H^9$ въ видѣ 4 частицъ CH^3 , и окисленія хамелеономъ, при чемъ получается тетраметоксибензоилэлохинолинъ $(C^8H^9O)^2C^2H^4N$. CO^2H , папавералинъ) и слѣд. многочисленные продукты распада: диметоксилинохониновая кислота $(C^8H^9O)^2C^2H^4N$. CO^2H , папаверинавая кислота $(C^8H^9O)^2C^2H^4N$. CO^2H , вератровая кислота $(C^8H^9O)^2C^2H^4N$. CO^2H , *m*-гемипиновая кислота $(C^8H^9O)^2C^2H^4N$, *n*-гемипинимидъ $C^{10}O^2NO^4$, α -пирдинтрикарбоновая кислота $C^8H^9N(CO^2H)^3$, шавелевая и углекислота (Гольдшмидтъ). Эти продукты распада П. устанавливаются и положены въ немъ группъ (OCH^3) .

П. П. Рубцовъ. А.

Пападопуло-Керамевсь (Аванасій Ивановичъ)—современный эллинистъ и палеографъ, род. въ 1856 г., получилъ образованіе въ смирнской *Εδουαδουχ* *σχολή*, имѣетъ степень доктора московскаго университета и состоитъ приватъ-доцентомъ слоб. университета по кафедрѣ исторіи ново-греческой литературы. Вольную научную заслугу П. составляетъ изданіе, на средства православнаго палестинскаго общества, каталога рукописей іерусалимской патріаршей библиотеки. Начало этой библиотеки относится къ отдаленнымъ временамъ. Она пополнялась покупкой зарубежныхъ книгъ, пожертвованіями патріарховъ, мѣстныхъ клириковъ и частныхъ лицъ, а также перенпиской книгъ, нерѣдко—собственноручно патріархами. Хранится она въ настоящее время главнымъ образомъ въ библиотецѣ іерусалимскаго подворья въ Константинополѣ и въ библиотекѣ патріархіи въ Іерусалимѣ. Общее число рукописей въ обоихъ библиотекѣхъ достигаетъ 2327. Въ 1887 г. П.-Керамевсь, по приглашенію патріарха Никодима, прибылъ въ Іерусалимъ и приступилъ къ составленію перваго полнаго каталога этого древняго и весьма цѣн-

наго книгохранилища. Каталогъ издается подъ загл. «Γερουσιολογική βιβλιοθήκη» (т. I, СПб., 1891; т. II, ib., 1894). Плодомъ работъ П. въ патриархальн. библиотекѣ являлся также «Ιερουσαλιμική сборникъ неизданныхъ доселѣ рѣдчайшихъ текстовъ, преимущественно относящихся до Палестины, православной церкви и византийской исторіи—«Ἀνάλεκτα Γερουσιολογική; σταυρολογίας» (т. I, СПб., 1891; т. II, ib., 1894). Другіе труды П. помѣщены въ «Византийскомъ Временникѣ» и въ «Сборникѣ» Православнаго Палестинскаго Общества.

Папанъ—см. Ферменты неорганизованные, Физмы.

Папасыи (Papaucaseae) — семейство двудольныхъ растений, порядка Passiflorinae. Это—кустарники или деревья, съ простыми стеблями, несущими крону крупныхъ листьевъ. Листья попеременные, большею частью крупные, горизонтальные, длинночерешковые; пластинка у нихъ большею частью дваневидно лопастная или даже пальчатосложная; прилистниковъ нѣтъ. Цвѣтки однополые (растенія двудомныя), бѣлые, желтые или зеленоватые, собранные кистями или метелками на длинной ножкѣ. Чашечка небольшая, пятираздѣльная; вѣнчикъ въ мужскихъ цвѣткахъ трубчатый; къ зѣву его прирѣплены 10 тычинокъ; изъ нихъ 5, находящихся противъ зубчиковъ вѣнчика, несуть сидячіе или почти сидячіе пыльники: 5-же другихъ тычинокъ имѣють короткія нити (Papauc), или же нити всѣхъ тычинокъ срастаются въ трубочку (у Casagatia). Въ женскомъ цвѣткѣ лепестки свободные, зачатковъ тычинокъ нѣтъ; пестикъ состоитъ изъ пяти сросшихся плододетокъ; завязь верхняя одногнѣздая или (у Vasconcellea) отъ ложныхъ перегородокъ пятигнѣздая; сѣмяпочекъ много, анатропныхъ; столбикъ нѣтъ или онъ очень коротокъ; рылецъ 5, простыхъ или двулопастныхъ. Плоды—болѣе или менѣе мясистая ягода. Всѣхъ видовъ П. насчитывается около 2; они принадлежатъ тропической Америкѣ. Наиболѣе интересный видъ—Papauc vulgaris (Cagica Papauc, динное дерево); стволъ у него до 5—8 метровъ высоты, а крупныя листья 7—9 лопастныя съ черешкомъ въ метръ длиной; плоды похожи на дыню, до 30 сантим. длины и до 15 сантим. ширины, мясистые, вусные. Млечный сокъ дерева содержитъ до 50% папанцина и дѣйствуетъ на подобіе пепсина: онъ размягчаетъ мясо и свертываетъ молоко.

C. P.

Папай — гора на границѣ Темрюкскаго отдѣла Кубанской обл. и Черноморской губ. Почти вся она покрыта лѣсомъ и имѣетъ высоту около 2½ тыс. фт. Изъ нея вытекаетъ Хабль, Убинъ и Пшадя.

Папандоуло (Эмануилъ Григорьевичъ) —ген.-майоръ; воспитывался въ шляхетномъ корпусѣ, участвовалъ во 2-й турецкой войнѣ, находился при штурмѣ Очакова и въ другихъ дѣлахъ. Въ 1803 г. П. сформировалъ изъ войскъ каменецкаго гарнизана отрядъ, съ которымъ на слѣдующій годъ отправился въ Корфу, гдѣ занять былъ устроенствомъ регулярной арміи Ионической республики. Въ 1805 году онъ ходилъ съ русской эскадрой въ Неа-

поль; впоследствии командовалъ нашими войсками въ Бонка-ди-Катаро и съ отличіемъ участвовалъ въ дѣлѣ противъ французовъ у Кастель-Нуово. Въ 1806 г. П., имѣя подѣ своимъ начальствомъ колымажскіе пѣхотный полкъ и греческій легионъ, успѣшно противодѣйствовалъ Али-пашѣ Явлинскому (I, 443). Въ составѣ нашей молдавской арміи П. отличился въ нѣсколькихъ дѣлахъ съ турками; но въ 1810 г. убитъ подѣ Пумлою.

Папангала (Papania)—гор. въ мексиканскомъ штатѣ Вера-Крусъ. 10 тыс. жит. Главное занятіе ихъ—сборъ ванили. Древній дворецъ «Теокалли» изъ порфировыхъ плитъ, съ замѣчательными скульптурами

Папарригоуло (Κ. Παπαρρίγοπουλο;—современный греческій историкъ. Выступивъ въ 1858 г. противъ теоріи Фалькрейера (см.), надѣлавшей въ свое время много шума, съ обширной статьей: «Ἐλαγκαι ἐν ταῖς Ἑλλησικαῖς χώρας ἐποικήσεις» (Ἱστορικαὶ πραγματεῖαι, Μέρος α', Αθῆναι, 1858), П. доказалъ некритичность и преувеличенность выводовъ австр. ученаго. Въ 1867 г. появился первый томъ его обширнаго, основаннаго на 30-лѣтнемъ самостоятельномъ изученіи источниковъ, труда «Ἱστορία τοῦ Ἑλληνικοῦ ἔθνους» (5 тт., Αθῆναι, 1867 и сл.; 2-е изд., ib., 1887—1888, подѣ ред. Константиниды), излагающаго судьбы Эллады отъ древнѣйшихъ временъ до 1832 г. Большая публика познакомила съ выводами П. въ сжатомъ изложеніи, немедленно переведенномъ на франц. языкъ (С. Paparrigopoulos, «Histoire de la civilisation hellénique», Пар., 1878). Книга эта, являющаяся главнымъ образомъ горячей проповѣдью о правахъ и заслугахъ греческой націи, встрѣтила среди французской публики необыкновенное сочувствіе и еще болѣе подогрѣла филиэллинистическія идеи, пробудившіяся съ болѣе сильной въ концѣ 70-хъ гг. Пламенный патриотъ, П. иногда субъективно освѣщаетъ пѣлыя эпохи исторіи своей родины, но основная мысль его правильна. Византия не была инертной массой, какъ, обыкновенно, думали, а вполне жизнеспособнымъ организмомъ, элементы котораго находились въ постоянномъ движеніи и борьбѣ, не дававшей государству и обществу власти въ бездѣйствіе. П. постоянно подчеркиваетъ непрерывность существованія эллинской народности и культуры, побѣдоносно вышедшей изъ борьбы съ римскимъ политическимъ господствомъ и римскими культурными элементами. Въ VI в. началось возрожденіе эллинской націи, гениальности которой Византия обязана не только самыми блестящими странами своей исторіи, но и самымъ существованіемъ. Спасеніе христіанской Европы отъ арабской грозы П. всецѣло приписываетъ героизму эллискаго населенія имперіи (того же взгляда придерживается и Финлей; см.). Чрезвычайно талантливо изложена у него иконоборческая эпоха. Полемизируя противъ односторонняго взгляда на дѣятельность Льва III и его преемниковъ, авторъ выдвигаетъ на первый планъ политическое и социальное значеніе ихъ реформъ. Вопросъ о призваніи Алексѣемъ Комненомъ латинянъ рѣшается имъ отрицательно. Крестоносцы, руководившіеся

главнымъ образомъ фанатической ненавистью къ эллинизму, не только не спасли имперію, но даже уничтожили ея несомнѣнное могущество и пробудили реакцію среди мусульманскихъ народностей, которыя ринулись, наконецъ, на ослабленную Византію въ то время, когда напряжение религиозной войны на Западѣ уже ослабло.

Папаччиоло (Николай) — магистръ словесныхъ наукъ. Былъ лекторомъ итальянскаго и греческаго языковъ въ моск. унив. и обучалъ тѣмъ же предметамъ въ гимназіи. Упоминается П. въ спискѣ лекцій на 2 половину 1757 г. и на 1758 г., но въ спискѣ на 1759 г. его уже нѣтъ. Не добившись званія экстраординарнаго профессора, П. въ 1762 г. уѣхалъ за границу.

Папаччи — наголовье, имѣющее форму усѣченного конуса изъ мѣха; верхъ обыкновенно суконный, рѣже также мѣховой; тогда П. имѣетъ коническую форму. П. носится народами Средней Азии и на Кавказѣ, а у насъ вошла въ обмундированіе казачьихъ войскъ и чиновъ войскъ Иркутскаго и Пріамурскаго военныхъ округовъ, при чемъ она дѣлается изъ овчины или медвѣжьего мѣха. Видоизмѣненіе П. представляетъ шапка, введенная въ обмундированіе войскъ въ 1882 г.

Пане (Александръ - Августъ - Вильгельмъ, фонъ-Раре) — нѣмецкій генераль, родился въ 1813 г., въ 1866 г. отличился въ битвѣ при Кениггрецѣ; принималъ участіе въ битвѣ при Седанѣ и блокадѣ Парижа. По окончаніи войны, одно время былъ губернаторомъ Берлина.

Пане (Генрихъ-Эдуардъ Раре, 1816—88) — герм. юристъ. Какъ представитель Пруссіи, участвовалъ въ работахъ по составленію общегерманскаго торговаго уложенія; по учрежденіи союзаго, позже — имперскаго высшаго торговаго суда въ Лейпцигѣ (въ 1870 г.) былъ назначенъ его предсѣдателемъ. Въ 1879 г. принялъ предсѣдательство въ комиссіи по составленію германскаго гражданскаго уложенія.

Панебрукъ или *Панеброкъ* (Daniel Rarebroek или Rarebroch) — ученый иезуитъ (1628—1714), одинъ изъ главныхъ сотрудниковъ изданія Болланда «Acta Sanctorum». По смерти Болланда сталъ вмѣстѣ съ Генсеномъ во главѣ редакціи трудовъ болландистовъ (см.).

Панента или *Паненти* (Pareti) — красивый городокъ на сѣв.-зап. сторонѣ о-ва Таити, съ массой садовъ, окружающихъ домики-виллы; улицы правильныя, многія съ асфальтовой мостовой; много бульваровъ. Портъ обширный и доступенъ, чрезъ три входа, океанскимъ кораблямъ. П. — коммерческій центръ всего архипелага Товарищества. Жителей ок. 3000.

Панпереть (стар.) — тесьма или ремень у узды на нижней части конской груди. П. украшались плащми, переченками, оковами, гвоздями. Были П. турскія, полоцкаго дѣла, литовскія, крымскія.

Панперть или *опышій притворъ* (ἀπρω, αἰθών, ἱμρῖον, παρσ ἀρῆα) — непокрытая кровлею площадка предъ внутреннимъ притворомъ, на которой въ первые вѣка христіан-

ства стояли плачущіе (см. Покаяніе). Въ срединѣ П. устраивался бассейнъ съ водою, въ которомъ вѣрующіе умывали лицо и руки прежде, нежели входили въ церковь. Въ настоящее время, какъ и въ древности, на П. являлись ищіе, просящіе подаянія. Самое слово П. могло произойти отъ латинскаго рауреи—бѣдный.

Папалла — св. мученикъ, былъ діакономъ въ Фиагрѣ; пострадалъ въ гоненіе Деція. За непринесеніе жертвы богамъ и исповѣданіе Христа, П. былъ лишенъ имущества и, послѣ пытокъ, обезглавленъ. Память 13 октября.

Папильянтъ (Stauungspapille — застойный сосочекъ) — заболѣваніе внутри-глазного конца зрительнаго нерва. Чаще всего и въ наибольшей рѣзкой формѣ эта болѣзнь глаза встрѣчается при опухоляхъ головного мозга, значительно рѣже при абсцессахъ въ мозгу, при воспаленіяхъ мозговыхъ оболочекъ, при кровоизліяніяхъ на основаніи черепа; односторонній папильитъ наблюдается при опухоляхъ глазицы. При опухоляхъ мозга наблюдается преимущественно двухсторонній застойный сосочекъ. Иногда жалобы на разстройство зрѣнія, при отсутствіи всякихъ другихъ симптомовъ, заставляютъ врача приобтнуть къ офтальмоскопическому изслѣдованію глазного дна; случайное открытіе двухсторонняго П. наводитъ врача на мысль о внутри-черепномъ новообразованіи. Съ другой стороны, подозрительныя мозговые явленія (жестокія и длительныя головныя боли, особенно въ области затылка, обморочки и проч.) должны побудить къ изслѣдованію глазного дна, даже при отсутствіи жалобъ на зрѣніе, ибо при наличности застойнаго сосочка острота зрѣнія можетъ долгое время оставаться нормальной. Предсказаніе при П. дурное: въ большинствѣ случаевъ развивается въ теченіе нѣсколькихъ мѣсяцевъ (иногда годъ и болѣе) кривина атрофіи зрительнаго нерва и полная слѣпота; лишь въ исключительныхъ случаяхъ зрѣніе восстанавливается; послѣдній исходъ чаще возможенъ при сифилитическомъ пораженіи (гуммахъ въ мозгу). Лѣченіе должно быть направлено противъ основнаго болѣзнь; при подозрѣніи на сифилисъ показуется специфическое лѣченіе. Временное улучшеніе зрѣнія иногда получается отъ мѣстныхъ кровоотвлеченій горяччяииковъ, сухихъ банокъ.

B. O.—ii.

Папильонъ (Fernaud Papillon) — французскій ученый (1847—73 г.); двадцати одного года онъ печаталъ научныя статьи въ «Comptier français»; позже П. былъ сотрудникомъ въ «Liberté», въ «Grand dictionnaire du XIX-е siècle» и въ «Revue des deux-Mondes». Особо выдаются его работы: «Rivalité de l'esprit leibnizien et de l'esprit cartésien en France au XVIII-е siècle», «Rapports philosophiques de Goethe et de Diderot», «Constitution de la matière», «Philosophie de Leibniz à l'Académie de Berlin». Былъ популяризаторомъ многихъ научныхъ вопросовъ, колебался въ своихъ убѣжденіяхъ между идеями школы позитивистовъ и спиритуалистовъ. Популярныя труды его о строеніи живыхъ организмовъ, о теплотѣ и жизни, о восстановленіи органовъ у жи-

вотных, ферментахъ и наследственности хорошо и безпристрастно обобщаютъ известные факты и господствующія объ этихъ важныхъ вопросахъ мнѣнія. Но скоро онъ оставилъ строго биологическую точку зрѣнія; не соглашаясь совершенно съ позитивистами, П. старался примирить естественныя науки съ метафизикой.

Папинъ (Denis Papin) — французскій физикъ, одинъ изъ изобрѣтателей паровой машины, родился 22 авг. 1647 г. въ Блуа. Въ 1661 или 1662 г. началъ изученіе медицины въ Анжерѣ, съ 1669 г. занимался тамъ же медицинскою практикой. Въ 1674 г. перешелъ въ Парижъ, гдѣ подружился съ Гюйгенсомъ (см.), которому помогалъ въ его опытахъ съ воздушнымъ насосомъ; результаты изложилъ въ «Expériences du Vide» (П., 1674) и совместно съ Гюйгенсомъ въ мемуарахъ въ «Philos. Transactions» лондонскаго короля общества за 1675 г. Вудучи палвиниономъ, въ 1675 г. принужденъ былъ бѣжать въ Лондонъ, гдѣ гостеприимно былъ принятъ Бойлемъ (см.), которому помогалъ въ его работахъ; къ этому времени относятся введенныя имъ въ конструкцию воздушнаго насоса усовершенствованія: соединеніе двухъ цилиндровъ въ одномъ насосѣ, замѣна крановъ клапанами, устройство тарелки и колокола. Въ 1680 г. П., по рекомендаціи Бойля, принятъ въ члены королевскаго общества, которому въ томъ же году доложилъ о своемъ новомъ изобрѣтеніи—*Плмшвоомъ котлѣ*, который имъ описанъ «A new digester or engine for softing bones» (Л., 1681; франц. переводъ сдѣланъ самимъ П., подъ заглавіемъ: «La machine d'amollir les os et de faire cuire en fort peu de temps et à peu de frais toutes sortes de viandes, avec une description de la marmite, ses propriétés et ses usages»); въ этомъ приборѣ впервые примененъ былъ предохранительный клапанъ. Вскорѣ П. получилъ предложеніе отправиться въ Венецію въ качествѣ члена вновь тамъ открытой академіи филос. и матем. наукъ. Пробывъ въ Венеціи до 1684 г., П. вернулся въ Лондонъ, гдѣ друзья его доставили ему мѣсто демонстратора опытовъ при королевскомъ Обществѣ; въ этой должности онъ изобрѣлъ цѣлый рядъ различныхъ машинъ для подниманія воды и т. д. Въ 1687 г. ландграфъ Карлъ Гессенскій пригласилъ П. проф. физики въ Марбургъ, откуда въ 1696 г. П. переселился въ Кассель. Къ этому времени относится обширная корреспонденція его съ Гюйгенсомъ и Лейбницомъ; въ 1698 г. П. сообщаетъ Гюйгенсу, что построилъ машину для подниманія воды силой огня и для движенія этой силой повозокъ; въ 1702 г. пишетъ ему о паровой балластѣ. Получивъ въ 1705 г. отъ Лейбница эскизъ и описаніе паровой машины Савери для подниманія воды, П. съ энергіей продолжаетъ свои работы и въ 1707 г. въ Касселѣ издаетъ «Ars nova ad aquam ignis adminiculo efficacissime elevandam»; въ ней описанъ впервые котелъ большого давленія. Въ 1707 г. П. пустился обратно въ Лондонъ по рѣкѣ Везеру на имъ изобрѣтенной колесной лодкѣ; по новымъ свѣдѣніямъ съ ручнымъ приводомъ, по другимъ — паровой: лодка, однако, была разру-

шена озлобленными лодочниками и П. съ трудомъ добрался въ Лондонъ, гдѣ сильно обдѣствовалъ и умеръ совершенно забытый, вѣроятно, около 1712 г.; по другимъ свѣдѣніямъ, П. вернулся въ Германію, гдѣ умеръ въ 1714 г. Работы П. касаясь преимущественно гидравлики и пневматики и изложены въ «Journal des Savans», въ «Philosophical Magazine» и въ «Acta Eruditorum». Нѣкоторыя свои работы онъ собралъ вмѣстѣ въ «Fasciculus dissertationum» (Марбургъ, 1695; имъ же сдѣланъ франц. переводъ «Recueil de diverse pièces touchant quelques nouvelles machines», изд. въ Касселѣ, 1695) См. Bannister, «Papin, sa vie et ses écrits» (Блуа, 1847); La Saussaye и Pean, «La vie et les ouvrages de Denis P.» (1869); Ernouf, «Denis P. sa vie et son oeuvre» (1874); Ernst Gerland, «Leibnizens und Huygens Briefwechsel mit Papin, nebst der Biographie Papins» (Берл., 1891). А. Г.

Папиніанъ (Эмилиј Papinianus)—великій римскій юристъ, оказавшій огромное вліяніе на послѣдующее развитіе правовѣдѣнія и равный по значенію Юліану (см.). Род. при императорѣ Антонинѣ. Если справедливо извѣстіе, что императоръ Септимій Северъ, былъ женатъ на сестрѣ П., послѣдній былъ родомъ изъ Сиріи (г. Гемезы). Съ Септиміемъ Северомъ онъ находился во всякомъ случаѣ въ близкой дружбѣ и достигъ при немъ званія начальнаго преторіанца въ (praefectus praetorio). Какъ юристъ и государственн. дѣятель, П. «соединялъ въ себѣ этическую силу нравственно развитой личности съ греческимъ изяществомъ и римскою глубиной и остротой мысли». Важнѣйшими его трудами были 19 книгъ *Responsa* и 37 книгъ *Questiones*—сочиненія, передающія въ ясномъ освѣщеніи массу отдѣльныхъ вопросовъ права, великія по формулированію и по опредѣленности рѣшенія этихъ вопросовъ и отличающіяся умѣньемъ согласовать установленныя закономъ нормы съ особенностями каждаго отдѣльнаго случая» (Зомъ). Метода П. была казуистическая, но при рѣшеніи отдѣльныхъ случаевъ онъ пользовался трудами своихъ многочисленныхъ предшественниковъ, подвергая ихъ безпристрастной и серьезной критикѣ, свободной отъ всякихъ полемическихъ увлеченій. Языкъ его кратокъ и точенъ. По дошедшимъ до насъ отрывкамъ изъ его сочиненій можно только лишь отчасти судить объ этихъ высокихъ качествахъ его трудовъ, вызывавшихъ, въ цѣломъ, общее восхищеніе послѣдующихъ за нимъ римскихъ и византійскихъ юристовъ. «То, чему онъ училъ и къ чему стремился въ жизни, а именно—сдѣлать невозможными всѣ проявленія безнравственнаго, это онъ запечатлѣлъ своей смертью: онъ палъ отъ руки убійцъ (212 г. по Р. Хр.), такъ какъ противопоставлялъ братоубійственнымъ планамъ Каракаллы непоколебимое «противленіе» (Зомъ). П. отказался оправдать передъ сенатомъ и народомъ убійство Геты, брата Каракаллы, и сказалъ при этомъ слова возбуждавшія гнѣвъ императора: «non tantum facile parricidium excusari posse, quam fieri» (не такъ легко извинить отцеубійство, какъ совершить его) или, по другому источнику: «illud esse parricidium aliud accusare

innocentem occisum» (одно дѣло убійство, но совсѣмъ другое—обвинить невинно-убиеннаго). Ср. Krüger. «Geschichte der Quellen und Littérature des R. R.» (§ 25, Л. 1888), и Зомъ, «Интстутурия» (русск. переводъ, стр. 58). В. Н.

Папирія (Papiri, gens Papiria) — извѣстный римскій родъ; наиболѣе извѣстные представители его: 1) *Кай П. Карбонъ*, ивесторъ 136 года, народный трибунъ 131 г., первоначально сторонникъ партіи Гракховъ. Въ 131 г. ему удалось провести законъ о введеніи новаго приема голосованія (тайнаго) на законодательныхъ комиціяхъ (lex tabellaria de iudendis et vetandis legibus). Вскорѣ послѣ этого онъ былъ избранъ, вмѣстѣ съ К. Гракховъ и Фульвиемъ Флаккомъ, въ триумвиры для раздѣла земель. Въ 125 г. онъ былъ преторомъ, въ 120 г. — консуломъ. Послѣ пораженія партіи Гракховъ онъ измѣнилъ ей и примкнулъ къ аристократамъ, которыхъ ревностно поддерживалъ при защитѣ Л. Опимія. Позднѣе онъ былъ обвиненъ Л. Лицинемъ Крассомъ въ двусмысленной политической дѣятельности и удался въ добровольное изгнаніе (по другимъ — кончалъ жизнь самоубійствомъ). 2) *Кней П. Карбонъ* — братъ предыдущаго, консулъ 113 г., извѣстенъ участіемъ въ борьбѣ съ тевтонами, которыми былъ разбитъ при Норѣхъ. 3) *Кай П. Карбонъ Арелла* (сынъ 1) — народный трибунъ 89 г., проведшій, вмѣстѣ съ Цлавдіемъ Сильваномъ, законъ о дарованіи права римскаго гражданства союзникамъ (Lex Plautia Papiria de civitate Sociis danda). Онъ погибъ жертвой террора при Маріи-сынѣ въ 82 г., послѣ битвы при Сакрипортѣ, какъ сторонникъ олигархической партіи. 4) *Кай П. Карбонъ*, сынъ 2-го, народный трибунъ 93 г., преторъ 90 г., ревностный маріанецъ и демократъ, товарищъ Цинны. Онъ былъ однимъ изъ энергичныхъ помощниковъ Цинны въ борьбѣ съ Суллою, когда послѣдній, покончивъ дѣла на Востокѣ готовился къ возвращенію въ Италию. Занимая три года подрядъ консульскую должность (86—81), онъ энергично старался не допустить Суллу въ Италию и рѣшилъ, вмѣстѣ съ Цинной, переправить войска въ Грецію, чтобы тамъ вести войну съ вождемъ аристократической партіи. Но этому плану не суждено было осуществиться и Сулла высадился въ 83 г. въ Брундизіи. П. Карбонъ энергично боролся противъ сулланскихъ отрядовъ на С. Италиі при Арминіи и затѣмъ въ Этруріи, когда же дѣло оказалось безнадежнымъ, бѣжалъ въ Африку. Позднѣе, когда сюда прибылъ Помпей, П. бѣжалъ на островъ Косиру, но былъ взятъ въ плѣнъ помпейцами и казненъ. 5) *Луцій П. Курсоръ*, самый извѣстный изъ всѣхъ П., бывшій 5 разъ консуломъ и 2 раза диктаторомъ. Онъ прославился во вторую самнитскую войну своей стойкостью, чисто римскою закаленностью и суровостью. Извѣстенъ разсказъ о строгости, съ которой онъ отнесся къ своему помощнику Квинту Фабію, вступившему, вопреки его приказанію, въ сраженіе съ самнитянами и побѣдившему ихъ. Вопреки принципу: «побѣдителя не судятъ», онъ велѣлъ казнить Квинта Фабія и уступилъ только общей просьбѣ сената, народа и отца виновнаго. Послѣ кавдинскаго пораженія П. нѣ-

сколько разъ одерживалъ побѣды надъ самнитянами, при чемъ въ 319 г. до Р. Хр. былъ взятъ городъ Луцерія (въ Апуліи) и 7000 плѣнныхъ самнитянъ проведены подъ ярмомъ. Въ 309 г. онъ разбилъ самнитянъ въ Этруріи, а за побѣду при Лонгулѣ былъ награжденъ триумфомъ. 6) *Луцій П. Курсоръ* — сынъ предыдущаго, участвовалъ въ послѣдней самнитской войнѣ. Въ 293 г. онъ разбилъ самнитянъ при Аквилоніи и привезъ въ Римъ 2033000 ассоровъ и 1330 фн. серебра. Н. О.

Папирусъ — (Cyperus Papyrus L., иначе Papyrus antiquorum Willd.), многолѣтнее травянистое растеніе изъ семейства осоковыхъ (Cyperaceae). П. растетъ по берегамъ рѣкъ и болотъ Сѣверной Африки и на островѣ Сициліи, на почвѣ, богатой иломъ. Въ почвѣ укореняются толстые, деревянные, душистые корни, а изъ воды вверхъ въ воздухъ поднимаются крупные трехгранные стебли, до 3 метровъ высокою и въ руку толщиною. На верхушкѣ стебли несутъ громадный, густой пучекъ соевѣтій изъ длинныхъ тонкихъ сложныхъ колосовъ (до 100 и болѣе въ пучкѣ); на колосѣ подъ прикрытіемъ маленькихъ чешуекъ, сидятъ колоски. Колосокъ состоитъ изъ нѣсколькихъ обоюдоухъ цвѣтковъ, прикрытыхъ чешуйками и расположенныхъ въ два ряда; цвѣтокъ голый, тычинокъ три; пестикъ одинъ, съ трехраздѣльнымъ столбикомъ; завязь одногнѣздая, одноосѣмянная; плодъ — зерновка. С. Р.

Папирусъ (истор.) — Въ древности П. встрѣчался въ Египтѣ очень часто; на барельефахъ онъ представляетъ обыкновенно растеніе болотъ и служитъ гербомъ Дельты. Впоследствии его культура стала монополией; его разводили на немногихъ мѣстахъ, желая поднять еще болѣе и безъ того высокую цѣну. П. могъ расти только у стоячихъ водъ; мало по малу онъ исчезъ изъ Египта. П. служилъ для самыхъ разнообразныхъ цѣлей. Мягкія части доставляли сладкій сокъ, нижнюю часть жарили и употребляли въ пищу; молодые экземпляры шли въ пищу цѣликомъ; корень служилъ горючимъ матеріаломъ, удобнымъ для плавленія мѣди и желѣза; изъ коры дѣлали сандалін, волокна шли для тканей всякаго рода, цѣнившихся выше льняныхъ; изъ связанныхъ стволочъ приготовляли двухмѣстные челноки для рыбной и птичьей ловли и даже иногда большія суда (Лепсіусъ: «Denkm.» II, 106; Плиній, VI, 82, говоритъ, что на одномъ такомъ суднѣ дохали до Цейлона). Особенно важно было употребленіе П. въ качествѣ письменнаго материала. Сердцевину, толщиною въ кисть руки, разрывали на продольные полосы, которыя плотно укладывали на гладкую доску; поперекъ, подъ давлениемъ углемъ, клался другой слой сердцевины; затѣмъ все это клалось подъ прессъ и высушивалось на солнцѣ. Получалась прочная длинная страница свѣтло-желтаго цвѣта, если П. былъ молодой, или темно-желтаго, если онъ былъ старъ; послѣдній сортъ предпочитался египтянами, первый былъ въ употребленіи въ римское время. Страницы склеивались въ дѣну и свергивались въ свитки, а не спивались въ видѣ книгъ. Такимъ образомъ

получались иногда чрезвычайно длинные полосы, доходившія до десятков метровъ (напр. такъ наз. великій П. Harris въ Лондонѣ, состоящей изъ 71 стр.). Строки или по узкой части, но въ официальныхъ документахъ, написанныхъ демотическимъ письмомъ, мы находимъ и продольныя строки во всю длину свитка, доходящая до нѣсколькихъ метровъ. Употребленіе П. въ качествѣ писчего материала было пзвѣстно египтянамъ еще во времена древняго царства; памятники этой эпохи еще не изданы. Большой извѣстностью пользуются П. средняго царства: такъ называемыя путешествіе Сивухи въ берлинскомъ музее, «Исторія крестьянина» въ Лондонѣ, «Приключенія на Змѣиномъ о-вѣ» въ Эрмитажѣ и др. Отъ временъ новаго царства дошло до насъ множество П. самаго разнообразнаго содержанія. Весьма интересны школьныя тетради писцовъ (П. Sallier и Anastasi), судебныя акты (П. Abbot, Lee, Rollin и др.), сказки (П. Osborne, Harris 500 и др.), письма чиновниковъ и официальные бумаги, молитвы богамъ и другіе религиозныя тексты, особенно Книги мертвыхъ (см.). Со времени XXV династии кроме П., написанныхъ, какъ и раньше, иератическими письмами (см.), начинаютъ все болѣе и болѣе приобрѣтать права гражданскаго и демотическіе (см.). Отъ позднѣйшихъ эпохъ Египта осталась масса греческихъ, коптскихъ, арамейскихъ и арабскихъ П., разсыпанныхъ по всемъ музеямъ и коллекціямъ. Подробнѣе см. Египетъ, литература, Иератическія и Демотическія писмена. Находить египетскіе П. болѣею частью при муміяхъ, нерѣдко, въ особыхъ футлярахъ.

Изданія египетскихъ П.: «Select papyri in the hieratic character from the collections of British Museum» (Л., 1842—60); Mariette, «Les papyrus du musée de Boulaq» (П., 1872—77); Pleyte-Rossi, «Le papyrus de Turin» (Лейденъ, 1869—76); Leemans, «Aegypt. Monument. van het Leiden» (Лейденъ, 1839 см.); Maspero, «Memoires sur quelques papyrus du Louvre» (П., 1875); Ebers—Stern, «Papyrus Ebers»; Erman, «Die Märchen des Papyrus Westcar» (Б., 1890); Chabas, «Le papyrus magique Harris» (Шалонъ на Саонѣ, 1860); Birch, «Facsimile of an hieratic papyrus of the reign of Rameses III» (Л., 1876); Deveria, «Le papyrus judiciaire de Turin» (П., 1868); Hess, «Der demot. Roman von Sine» (Лпц., 1888); «Der gnostische Papyrus von London» (Фрейбургъ, 1892); Revillout, «Chrestomathie démotique» (П., 1880) и мн. др. Б. I'.

Папирусы математическіе, въ полномъ изученіе, представляютъ пока двумя слѣдующими. П. Ринда (XVIII, 784), названный такъ по имени вывезшаго его изъ Египта англійскаго египтолога Генри Ринда, находится теперь въ британскомъ музее. Написанъ на древне-египетскомъ языкѣ иератическими письмами подъ заглав.: «Наставленіе, какъ достигнуть знанія всѣхъ неизвѣстныхъ вещей... всѣхъ тайнъ, содержащихся въ вещахъ». Состоитъ изъ 23 таблицъ, изъ которыхъ первыя восемь посвящены дѣлению числа 2 на нечетныя числа 3—99, девятая—задачамъ дѣленія 1, 3, 6, 7, 8, 9 хлѣбовъ между 10 ли-

дами и началу исчисленія секемъ (дополненій), занимающаго также и всю 10-ую таблицу; 11-ая—13-ая таблицы—исчисленію Хау, состоящему въ рѣшеніи уравненій 1-ой степени; 14-ая—вычисленію туну или разности между долями лишь при неравномъ раздѣлѣ между ними даннаго числа хлѣбовъ; 15-ая и 16-ая—вычисленію вмѣстимости житницъ, 17-ая—вычисленію поверхностей полей, 18-ая—вычисленію пирамиды; наконецъ, всѣ остальные—собранію различныхъ ариметическихъ задачъ практическаго характера. П. Ринда особенно полно изученъ въ сочиненіи Августа Эйзенлора: «Ein mathematisches Handbuch der alten Aegypter» (1-ый томъ—комментаріи, 2-ой томъ—таблицы. Факсимиле П., Лейпцигъ, 1887)—*Акхимскій П.* былъ найденъ феллахами въ одной изъ могилъ некрополя Акхимъ (въ древности Панополь) въ Верхнемъ Египтѣ. Въ настоящее время находится въ музеѣ Гизека. Написанъ на греческомъ языкѣ въ VII или VIII в. послѣ Р. Хр. Разсмотрѣнъ и изученъ г. Балле въ обширной статьѣ: «Le papyrus mathématique d'Akhmim» («Mémoires publiés par les membres de la Mission archéologique française au Sinaï», IX, П., 1892). Въ отличіе отъ большинства П., имѣющихъ форму свитка, акхимскій П. представляется въ видѣ книги, переплетенной въ очень твердую кожу и содержащей въ себѣ 6 написанныхъ листовъ. Состоитъ изъ двухъ механически соединенныхъ частей. Болѣе древняя первая часть состоитъ изъ таблицъ, содержащихъ результаты умноженія первыхъ 20 дѣльных чиселъ на дробь $\frac{2}{3}$ и на дроби съ единицей въ числитель отъ $\frac{1}{8}$ до $\frac{1}{96}$ включительно. Болѣе новая вторая часть состоитъ въ изложеніи содержанія и рѣшенія 50 задачъ, распадающихся на 6 группъ, изъ которыхъ одна, въ 25 задачъ, занимается дѣйствіями надъ отвлеченными дробями; другая, въ 2 задачи—дѣйствіями надъ именованными дробями; третья также въ 2 задачи—тройными правилами; четвертая въ 11 задачъ—процентами; пятая въ 7 задачъ—пропорциональнымъ дѣленіемъ и шестая въ 3 задачи—вычисленіемъ объемовъ усѣннаго конуса и параллелепипеда. Какъ единственное извѣстное ариметическое сочиненіе византийскаго эпохи за періодъ VII—VIII вв. послѣ Р. Хр., акхимскій П. имѣетъ очень важное значеніе для исторіи математики. Въ русской литературѣ разсмотрѣніемъ обоихъ П. занимался В. В. Бобынинъ, «Математика древнихъ египтянъ» (М., 1882); и «Греко-египетскій математическій папирусъ изъ Акхимма» («Физико-математическія Науки», т. XII, стр. 301—340). В. В. Б.

Пашій: 1) мученикъ, утопленный за Христа въ Дюсполю, въ Египтѣ, въ 251 г.; 2) мученикъ, по знанію пастухъ, пострадалъ въ Памфиліи въ 250 г.; 3) мученикъ, пострадавшій въ Коринѣ, въ 258 г.; 4) мученикъ, пострадавшій въ Римѣ, въ IV в.; 5) мученикъ, утопленный въ морѣ, въ Диррахіи, при Траянѣ; 6) мученикъ, при Максиміанѣ (284—305).

Пашій—ученый епископъ іеропольскій, непосредственный ученикъ ап. Іоанна, другъ Поликарпа Смирнскаго. Скончался мученически въ періодъ 156—165 гг. Изъ его сочиненій

(«Пять книг изъяснений Господних изречений» и др.) сохранились лишь небольшие отрывки, или в подлинных его словах, или в пересказе других, признаваемые очень важными в смысле древнейших свидетельств о некоторых главных пунктах христианской системы. Он упоминает о евангелии отъ Матфея, писанномъ по-еврейски.

Панка—см. Картозь (XIV, 621), Бумага (IV, 921).

Панлонскій (Иванъ Ивановичъ)—педагогъ (1819—85). По происхожденію литвинъ, воспитанникъ московскаго университета, преподавалъ русскій языкъ и литературу въ варшавскихъ учебныхъ заведеніяхъ и съ 1862 г., состояя директоромъ варшавскаго института глухонемыхъ и слыхныхъ. Начекачалъ: «Самуилъ Богумиль Линде» («Москвитянинъ», 1842, кн. 11), «О трудахъ Линде», письмо изъ Варшавы (ib., 1854, кн. 5), «Филологическія замѣтки о русскомъ языкѣ въ связи съ церковно-славянскимъ и другими славянскими нарѣчіями» («Журн. Мин. Нар. Просв.», 1854, кн. 6 и отд. СПб., 1854), «Литературныя извѣстія изъ Варшавы» («Москвитянинъ», 1854, кн. 20—21), «Письма изъ Варшавы о польской литературѣ» («Русская Бесѣда», 1856, кн. 3 и 1857, кн. 6), «Общественное воспитаніе въ Царствѣ Польскомъ» («Русскій Инвалидъ», 1861, № 263 и 280), «Заведенія для глухонемыхъ и слыхныхъ въ нѣкоторыхъ государствахъ Зап. Европы» («Журн. Мин. Нар. Просв.», 1869, кн. 11 и 12), «Практическія правила русскаго правописанія и произношенія на русскомъ и польскомъ яз.» (Варшава, 1875; 2 изд., 1876), «О реймскомъ евангелии» («Журн. Мин. Нар. Просв.», 1848, ч. LVII и LVIII). Ср. некрологи П. въ «Библиографъ» (1886, № 8), «Нови» (1886, кн. 3) и «Женскомъ Образованіи» (1885, № 10).

Пановъ (Жанъ-Пьеръ Рапон, 1734—1803)—французскій историкъ, монахъ ордена ораторіанъ. Главные его труды: «Histoire de Provence» (П., 1777—86), «Voyage de Provence» (Пар., 1780), «Histoire du gouvernement français depuis le 22 fevrier 1787 jusqu'à la fin de 1788» (П., 1789), «Histoire de la Révolution de France depuis 1789 jusqu'au 18 brumaire».

Паномъ-бухтъ—бухта въ Финскомъ заливѣ, въ предѣлахъ Эстляндской губ., при впаденіи рч. Локсы. Ширина бухты отъ 4 до 10 в., при глубинѣ отъ 5 до 43 саж.; песчаный у береговъ грунтъ, по мѣрѣ углубленія, становится иловатымъ; обрывистые берега ровны, покрыты гѣсомъ и образуютъ множество мысовъ, на которыхъ расположены 7 деревень; въ южной части бухты островъ Хара-саръ.

Папоротники (Filicinae) — споровыя растения, принадлежащая вмѣстѣ съ хвощами и плаунами къ сосудистымъ тайнобрачнымъ растениямъ (Pteridophyta). Отъ хвощей и плауновъ П. отличаются между прочимъ гѣмъ, что имѣютъ листья гораздо развитѣе и крупнѣе стеблей, тогда какъ у хвощей и плауновъ наблюдается обратное. Подъ именемъ П. разумѣютъ обыкновенно одинъ подклассъ П.—такъ называемые настоящіе П. (Filices). Другой подклассъ составляютъ водные П., Hydropterides. Одни настоящіе папоротники

достигаютъ всего нѣсколькихъ стм. величины, растутъ обыкновенно эпифитно на деревьяхъ въ тропическихъ лѣсахъ, образуя здѣсь цѣлыя дерновины, похожая на дерновину мховъ; таковы плечатолостные П. (Nupharophyllaceae); другіе растутъ въ видѣ мощныхъ пальмъ, какова напр. Alsophila australis, колосообразный стволъ которой достигаетъ 25 м. высоты, а листья, собранные густою кроною, достигаютъ нѣсколькихъ м. въ длину. Растутъ П., за немногими исключеніями, на сырыхъ, гѣнистыхъ мѣстахъ; почти все они —растения многолѣтнія, только немногія (Gymnogramme leptophylla, Ceratopteris thalictroides) однолѣтнія. П. свойственны нашему климату, растения травянистыя; подъ тропиками же встрѣчаются и древовидные П. (Alsophila, Cyathea и др.). Стебель бываетъ у однихъ представителей въ видѣ длиннаго корневища, стелющагося горизонтально, либо по поверхности земли (напр. у Polypodium vulgare, видовъ Pteropteris) либо подъ землею (напр. у Орляка, Pteris aquilina); такой стебель дорзентраленъ; съ нижней, брюшной стороны его отходятъ корни, а съ боковъ по ряду листьевъ. У другихъ представителей корневище небольшое, толстое и косое (напр. у Aspidium Filix mas, A. spinulosum, Asplenium Filix foemina и у др.); междоузлія у такого корневища развиты крайне мало, такъ что оно сплошь покрыто листьями, располагающимися по спирали, или остатками листьевъ. Наконецъ, у древовидныхъ П. стебель наземный, вертикальный въ видѣ мощной колонны. Такой стебель вѣтвится только въ рѣдкихъ случаяхъ. Поверхность его обыкновенно покрыта остатками отмершихъ листьевъ (фиг. 2, B; 3, C), волосками и многочисленными корешками, иногда образующими густое толстое сплетеніе вокругъ стебля (у Dicksonia antarctica до 10 стм. толщ.). Подземныя же и наземныя, особенно ползучія корневища болѣе или менѣе часто вѣтвятся. Нарастаетъ стебель при помощи одной верхушечной кѣлочкы, двусторонне-клиновидной (у ползучаго корневища, напр. Pteris aquilina, Polypodium aureum и др.) или округло тетраэдрической (у большинства П.). Дѣлается по двумъ или по тремъ сторонамъ своимъ, верхушечная кѣлочка отдѣляетъ узкія кѣлочкы—сегменты, идущіе на построеніе стебля. Въ анатомическомъ строеніи стебля характерно устройство сосудисто-волоконистыхъ пучковъ и ихъ распределеніе по стеблю. Сосудисто-волоконистые пучки у большинства П. концентрическаго строенія, т. е. въ нихъ древесина бываетъ кругомъ отъ лубомъ. Только у весьма немногихъ П. сосудистые пучки коллатеральнаго строенія, а именно у Osmundaceae, нѣкоторыхъ Nupharophyllaceae и Orbioclossaceae. Древесина состоитъ, главнымъ образомъ, изъ широкихъ, длинныхъ, призматическихъ дѣстичныхъ трахеидъ съ окаймленными порами; только въ весьма рѣдкихъ случаяхъ (у Pteris aquilina) поперечныя стѣнки трахеидъ прободаются, такъ что трахеиды превращаются въ сосуды (трахеи). Въ самомъ началѣ въ пучкѣ появляются узкія спиральныя трахеиды, которыя позже сохраняются только на периферіи древесины, а у многихъ П. они разрываются

и въ этихъ мѣстахъ появляется такъ называемая рыхлая крупноклеточная паренхима (Lückenparenchym). Лубъ состоитъ изъ узкихъ тонкостенныхъ клеточекъ и изъ рѣшетчатыхъ трубокъ, съ многими рѣшетками въ продольныхъ и поперечныхъ стѣнкахъ. Рѣшетчатые трубки залегаютъ группами и слоями, ближе къ периферии пучка. Во многихъ случаяхъ пучки бываютъ одѣты влагалищемъ (epidermis) и слоемъ сидеренхиматическихъ клеточекъ, съ толстыми, темнотурными стѣнками, развившихся изъ основной ткани. Пучки залегаютъ въ массѣ основной ткани и на поперечномъ разрѣзѣ имѣютъ весьма разнообразную форму: кружковъ, оваловъ, вытянутыхъ, прямыхъ или изогнутыхъ линий (фиг. 4). Въ тонкихъ, слабо развитыхъ стебляхъ Нупеорофитовъ, равно какъ въ стебляхъ другихъ представителей семейства, *Gleichenia*, *Lycopodium* и др. находится только одинъ округлый центральный пучекъ. Въ болѣе же развитыхъ стебляхъ сосудистыхъ пучковъ бываетъ нѣсколько: они образуютъ трубку, такъ что основная ткань стебля распадается на сердцевину и кору. Трубка въ тонкихъ ползучихъ корневищахъ (которые несутъ по два ряда листьевъ, почти съ пѣльниками, глухими стѣнками) только въ узлахъ, т. е. тамъ, гдѣ прикрѣпляются листья, имѣетъ въ стѣнкѣ щели, черезъ которыя происходитъ сообщеніе коры съ сердцевинною и отъ краевъ которой отходятъ мелкіе сосудистые пучки въ листья. У большинства же другихъ П., у которыхъ косая корневица или прямо стоячіе стебли, несущіе многочисленныя спиральныя листья, трубка состоитъ изъ сѣтчатопереплетающихся пучковъ (фиг. 9, H), т. е. стѣнки у нея петлистая и каждая петля такой сѣтки (A) соответствуетъ мѣсту прикрѣпленія листа съ краевъ петли отходятъ мелкіе пучки въ листъ (и отчасти въ корешки); форма петли болѣею частью ромбическая. Стебли обыкновенно несутъ корни. Главный; зародышевый корень всегда отмираетъ; онъ замѣняется многочисленными придаточными корнями, развивающимися какъ на подземномъ корневищѣ, такъ и на наземномъ стеблѣ, иногда въ чрезвычайно большомъ количествѣ. Корень моноподально вѣтвится и нарастаетъ при помощи одной верхушечной округло-тетраэдрической клеточки, дѣлящейся по четыремъ своимъ сторонамъ. На корняхъ у нѣкоторыхъ П. возникаютъ почки, а у *Asplenium esculentum* и видовъ *Platycerium* верхушка корня можетъ прямо превращаться въ стебель — любопытное явленіе, наблюдаемое крайне рѣдко въ растительномъ царствѣ.

Листья у П. чрезвычайно красивы; у пленчатыхъ папоротниковъ (Нупеорофитовъ) листъ очень малъ (до 1 сант., напр. у *Trichomanes Vitiense*) и чрезвычайно простъ, ланцетовидной или сердцевидной формы; такой листъ состоитъ изъ одного слоя клеточекъ (пленчатый листъ) и не имѣетъ устьицъ. Въ другихъ случаяхъ, напримеръ у *Alsophila australis*, листъ бываетъ до 5 метровъ длинъ и до 1½ метра ширины. У видовъ *Lycopodium* листъ растетъ чрезвычайно долго и обвивается вокругъ подпорокъ, напоминая собою вьющійся стебель, за который его часто и принимаютъ. Листъ состоитъ изъ черешка и

пластинки; прилистники развиваются только у немногихъ П. (*Ophioglossaceae* и *Marattiaceae*, фиг. 1, C). Черешокъ бываетъ болѣе или менѣе короткій, округлый или желобчатый, зеленый, бурый и черный; зачастую онъ покрытъ волосками (фиг. 7, A), щетинками и чешуйками. Пластинка бываетъ простая, пѣльная (напр. у *Polypodium*, *Scolopendrium*), однажды-перистая (*Blechnum*, видъ *Polypodium*, фиг. 7), дважды-трижды и многократно перистая (фиг. 1, 2, 3); лопасти перистой пластинки бываютъ различной формы и величины, то овальныя (фиг. 2, 3), то удлинненныя (фиг. 1), то клиновидныя (фиг. 5) и т. д. Онѣ бываютъ зубчатая, лопастныя и съ гладкимъ краемъ. Консистенція пластинки то очень вѣдная, мягкая (напр. у *Asplenium Filix foemina*), то довольно плотная, почти кожистая (у *Angiopteris*, видъ *Polypodium* и пр.). Цвѣтъ пластинки различенъ, отъ яркостебленнаго до сизаго, съ восковымъ налетомъ. Поверхность у однихъ видовъ совершенно гладкая, блестящая; у другихъ матовая, волосистая или пушистая, а у *Gymnogramme* съ нижней стороны даже мучнисто-желтая или бѣлая. Листья залегаютъ на стеблѣ довольно рано (за нѣсколько лѣтъ) и растутъ вначалѣ чрезвычайно медленно. Сначала ростъ у нихъ верхушечный, потомъ постепенно переходящій въ краевой. Молодой листъ почти у всѣхъ П. бываетъ свернуть улиткообразно (фиг. 1, D; 7, A, b; 3, D); также свернуть и лопасти листа (фиг. 1, D). Особенно характерно для листа П. вѣтвление жилковъ (нервація), такъ что оно служитъ хорошимъ признакомъ для различенія родовъ и видовъ, особенно ископаемыхъ П. (единственно по жилкамъ эти П. и различаются). Жилки въ листѣ раздѣляются на главныя, болѣе развитыя, обыкновенно представляющія продолженіе черешка и сильно выдающіяся, на вторичныя, третичныя и т. д., болѣе мелкія и болѣе погруженныя въ ткань листа; вторичныя жилки отходятъ отъ главной, третичныя — отъ вторичныхъ и т. д. Наболѣе простой способъ жилкованія состоитъ въ томъ, что вдоль пѣльнаго листа (у *Monogramme*) или вдоль каждой лопасти вильчато или пальчато развѣтвленнаго, или перистаго листа проходитъ по одной срединной жилкѣ (напр. у *Acrostichum petatum*, *Asplenium bulbiferum* и др.); такая нервація называется *Negative Caenopteridis*. Второй способъ жилкованія состоитъ въ томъ, что отъ главной жилки къ краямъ отходятъ боковыя, прямыя простыя или дихотомически развѣтвленныя жилки; жилкованіе называется *N. Stenopteridis* (напр. у *Acrostichum villosum*). Если такія боковыя жилки отходятъ подъ прямымъ или почти подъ прямымъ угломъ отъ главной жилки, то такое жилкованіе называется *N. Taeniopteridis* (напр. у *Oleandra*, *Scolopendrium* и у др.). Если же боковыя, вторичныя и третичныя отходятъ подъ очень острымъ угломъ и прямо вдутъ къ краю листа, то получается *N. Sphenopteridis* (напр. у *Asplenium falcatum*, *serpentionale* и у др.). Не входя въ дальнѣйшее описаніе способовъ жилкованія, какъ слишкомъ детально, замѣтимъ, что между ними, конечно, существуютъ различныя пере-

ходы и комбинации, так что распознать способ жилкования не всегда легко. В анатомическом отношении лист устроен просто. У *Нупенорхисеае* пластинка состоит, за исключением жилки, из одного слоя клеточек; устьище вѣтъ. У большинства же *П.* строение листа такое же, как и у других растений. Со всех сторон лист одѣтъ кожикою, состоящею большею частью из клеточек съ извилистыми стѣнками; клеточки содержат хлорофильныя зерна. Устьица распределены так же, как у других растений, только у *Aneimia Phyllitidis* устьице находится по срединѣ большой клеточки кожицы. Органы размноженія *П.*, споры, развиваются на листьях; споры у настоящих *П.* одного рода, а потому эти *П.* и называются равноспоровыми (*Isosporae*), въ отличіе от других, у которых споры разныя, крупныя и мелкія, разноспоровые. *П.* (*Heterosporae*). Листья, развивающіе споры, у одних *П.* (*Angiopteris*, фиг. 1; *Syathea*, фиг. 2; *Alsophila*, фиг. 3; *Polypodium*, фиг. 4; *Aspidium*, *Asplenium* и др.) одинаковы по формѣ, величинѣ и вѣтвугу съ безплодными листьями, т. е. листьями, не развивающими споры. У других же *П.* спорносные листья иной формы, чѣмъ безплодные; у нѣкоторых *П.* даже части листа, развивающія споры, бывают иной формы, чѣмъ безплодная часть. Такъ, у *Blechnum Spicant* плодущій листъ длиннѣе, тоньше и прямѣе безплоднаго листа; у *Strutiopteris* въ плодущемъ листѣ совсѣмъ почти не развивается мезофилла; тоже самое наблюдается въ плодущей части листа у *Osmunda*, *Aneimia*, *Botrychium*, у которых спорносныя части являются въ видѣ гроздей на безплодной части; у *Orhioglossum* плодущая часть является въ видѣ простаго или вѣтвистаго колоска. Жилкованіе плодущихъ листьевъ у многихъ видовъ отличается отъ жилкованія безплодныхъ листьевъ. Споры развиваются на нижней сторонѣ листа; крайне рѣдко (у *Polypotuа sergina*) на той и на другой сторонѣ. Онѣ возникаютъ въ особыхъ коробочкахъ, въ такъ наз. спорангіяхъ. Эти образованія появляются рѣдко (у *Asotichium*, напр.), бываютъ разсыпаны по листу, какъ на жилкахъ, такъ и между жилками; въ большинствѣ же случаевъ они сосредоточены на жилкахъ. при чемъ часть жилки, несущая спорангіи, вздувается, представляя такъ наз. гесеріасіумъ. Спорангіи, слѣдовательно, являются собранными пучками (въ такъ наз. *sori*). Иногда (у нѣкоторыхъ *Marattiaceae*) спорангіи въ кучкѣ спаиваются своими боками въ одно цѣлое образованіе (такъ наз. *synangium*). Кучки спорангіевъ имѣютъ различную форму и появляются въ различныхъ мѣстахъ листовой поверхности, что и служитъ хорошимъ классификаціоннымъ признакомъ. Такъ, у однихъ формъ (*Coenosporae*) кучки имѣютъ видъ неровныхъ линий вдоль края листа (напр. у *Pteris*), у другихъ (*Asplenіeae*) кучки удлиненныя или линейныя, расположенныя по одной сторонѣ жилки (напр. у *Asplenium Filix foetida*), у *Aspediceae* и у *Natosporae* кучки округлыя; у первыхъ они прикрыты особю почковидною или щитковидною чешушкою, такъ наз. покрывалцемъ (напр. у *Aspidium*

Filix mas, фиг. 8, А, Г), у вторыхъ—голыя (напр. у *Polypodium*, фиг. 7, В). Покрывальце бываетъ развито и при кучкахъ другой формы; оно прикрѣпляется къ листу или своимъ центромъ (фиг. 8, С) или однимъ краемъ, принимая даже форму раковинки (у *Cystopteris*), или чаши (у *Нупенорхисеае*), а у рода *Dicksonia* покрывальце даже въ видѣ двойной раковинки. Свободные спорангіи имѣютъ видъ небольшой коробочки, сидящей на болѣе или менѣе длинной ножкѣ (фиг. 9), у *Gleicheniaceae* и у нѣкоторыхъ *Marattiaceae* спорангіи сидячіе. Стѣнка спорангія у большинства *П.* однослойная, у *Marattiaceae* же и у *Orhioglossaceae* многослойная. Клеточки однослойной стѣнки не всѣ одинаковы между собою; нѣкоторыя изъ нихъ крупнѣе другихъ, имѣютъ болѣе толстыя стѣнки, способны сильно стягиваться при подсыханіи, что и влечетъ за собою разрываніе тонкостѣнныхъ клеточекъ, а слѣдовательно, и вскрытіе спорангія (фиг. 9). Клеточки эти располагаются обыкновенно правильно, представляя полное или неполное колечко (фиг. 9), или небольшую группу у верхушки спорангія. Форма и положеніе колечка служатъ также классификаціоннымъ признакомъ для подраздѣленія *П.* на семейства; такъ у сем. *Polypodiaceae* колечко неполное и вертикальное; въ сем. *Нупенорхисеае* колечко полное и поперечное; въ сем. *Syatheaceae* колечко полное въ косой; въ сем. *Gleicheniaceae* колечко полное, проходящее поперекъ спорангія. Вскрывается спорангіи всегда трещиною, перпендикулярною къ колечку, т. е., слѣдовательно, поперечною или продольною, и высиваетъ множество споры. Споры весьма мелкія, одноклеточны, большею частью темнаго цвѣта, съ двойною оболочкою наружною—бурою и покрытою различнаго рода выростами и внутреннею—тонкою, ровною, безцвѣтною. Спора или округло-тетраэдрической или почковидной (билатеральной) формы. Только у нѣкоторыхъ *П.* (напр. у *Tokea*) споры содержатъ хлорофиль, а потому онѣ не могутъ долго сохранять свою всхожесть, у большинства же онѣ безъ хлорофилла и сохраняютъ свою всхожесть въ продолженіи многихъ лѣтъ. Развитие спорангія весьма характерно. По способу его развитія настоящіе *П.* (*Filices*) подраздѣляются даже на два порядка: 1) *Eusporangiales*, т. е. такіе, у которыхъ спорангіи возникаютъ изъ цѣлой группы клеточекъ кожицы (у *Orhioglossaceae*, *Marattiaceae*), и 2) *Leptosporangiales*, у которыхъ спорангіи образуются изъ одной клеточки кожицы. Спора, попавъ въ благоприятныя условія, въ достаточно теплое и сырое мѣсто, прорастаетъ: наружная оболочка ея лопается, а внутренняя вытягивается въ сосочекъ, вскорѣ раздѣляющійся поперечными перегородками на мелкія клеточки (фиг. 9); въ клеточкахъ появляются хлорофильныя зерна и отъ нѣкоторыхъ изъ этихъ клеточекъ отдѣляются еще болѣе мелкія клеточки, которыя вытягиваются потомъ въ тонкіе корневые волоски, такъ наз. ризоиды. Нить растетъ, въ клеточкахъ ея развиваются хлорофильныя зерна, и вскорѣ на верхушкѣ являі возникаетъ небольшая пластинка, такъ наз. заростокъ. У большинства *П.*

онъ небольшой величины, обыкновенно въ природѣ даже трудно находимый. Онъ имѣетъ на передней сторонѣ выемку (фиг. 9, В), гдѣ помѣщается точка его роста; самъ онъ обыкновенно однослойный, за исключеніемъ полоски, проходящей отъ выемки къ заднему концу. Нижняя сторона заростка покрыта многочисленными корневыми волосками (ризоидами), которыя прикрѣпляютъ заростокъ къ почвѣ и извлекаютъ изъ нея питательныя вещества (фиг. 9, В). Здѣсь же, на нижней сторонѣ заростка, находятся пеловые органы П.: женскіе (архегоніи) и мужскіе (антеридіи). Архегоніи помѣщаются на толстой полоскѣ и ближе къ передней выемкѣ, антеридіи — по бокамъ заростка между корневыми волосками. Архегоніи состоятъ изъ утолщенной части, такъ наз. брюшка, и болѣе тонкой, такъ наз. шейки (фиг. 10). Брюшко обыкновенно погружено въ ткань заростка и только шейка выдается наружу. Въ брюшкѣ находится самая существенная часть архегоніи, яйцеклеточка, изъ которой потомъ, послѣ оплодотворенія, развивается зародышъ; въ шейкѣ находится каналъ, въ началѣ выполненный рядомъ клеточекъ; клеточки эти потомъ распадаются въ слизь, и тогда каналъ становится доступнымъ для сперматозоидовъ. Эта послѣдняя представляютъ извитое тѣлце, несущее на переднемъ кончикѣ пучекъ длинныхъ жгутиковъ. Развиваются сперматозоиды въ антеридіяхъ, т. е. въ особыхъ образованияхъ, либо выдающихся надъ поверхностью заростка въ видѣ крошечныхъ пузырьковъ (фиг. 10, С, у *Leposporangiateae*), либо погруженныхъ въ ткань заростка (у *Eusporangiateae*). Антеридіи состоятъ изъ оболочекъ и массы мелкихъ клеточекъ, изъ которыхъ изъ каждой развивается потомъ по одному сперматозоиду. Оболочка антеридіи обыкновенно однослойная; въ зрѣломъ антеридіи верхняя вѣточка ея лопається звѣздчато (фиг. 10, D) и черезъ эту трещину выходятъ наружу мелкія клеточки, изъ которыхъ вскорѣ выходятъ сперматозоиды. Они бѣгаютъ въ водѣ, подплываютъ къ шейкѣ архегоніи, входятъ внутрь ея и, слиявась съ яйцеклеточкою, оплодотворяютъ ее. Оплодотворенная яйцеклеточка одѣвается оболочкою, дѣлится перегородками и мало по малу превращается въ зародышъ. На зародышѣ скоро вырабатывается ножка, которою онъ прикрѣпляется къ заростку и при помощи которой вытягиваетъ изъ него пищу, корешокъ, скоро углубляющійся въ землю, и первый листъ (фиг. 9). Вслѣдъ за первымъ листомъ и корешкомъ появляются слѣдующіе. Первые листья сначала являются иной формы, чѣмъ на зрѣ-

ломъ растеніи. Сначала развиваются только безплодные, потомъ появляются и споросные листья. Слѣдовательно, взрослый П., приносящій споры, представляетъ одно безполое поколѣніе; половое же поколѣніе у П. представлено заросткомъ. Безполое поколѣніе обыкновенно многолѣтнее, половое же поколѣніе въ громадномъ большинствѣ случаевъ скоропроходящее. Только у весьма немногихъ П. заростокъ существуетъ болѣе одного вегетационнаго періода (у *Gymnogramme*). У немногихъ видовъ заростокъ бываетъ непластинчатой формы, напр. у *Orphioglossum* и у *Botrichium* онъ клубневидный, незеленый и подземный. У нѣкоторыхъ П. замѣчается весьма любопытное упрощеніе въ развитіи; такъ у *Preiss cretica*, *Aspidium Filix mas var. cristatum*, *Aspidium falcatum* и у др. зародышъ развивается безполымъ путемъ, изъ небольшого разрастающагося участка заростка (это явленіе называется апогамією). У *Asplenium Filix foemina*, var. *clarissimum*, у *Aspidium vulgare*, var. *pulcherrimum*, наблюдается еще болѣе упрощеніе, состоящее въ томъ, что заростокъ развивается не изъ споры, а прямо изъ поверхностной клеточки листа (явленіе — аноспорія). Кромѣ споры, органами размноженія у П. являются еще такъ назыв. выводковыя почки, развивающіяся обыкновенно на листьяхъ.

Всѣхъ П. насчитывается до 4000 видовъ; они распределены по всей земной поверхности, хотя большинство ихъ (до 3000 видовъ) свойственно тропикамъ, напр. въ Вестандіи 8% сосудистыхъ растений приходится на долю П. Систематика П. запутана, вслѣдствіе довольно большой синонимки. Равноспоровые П. подраздѣляются на два порядка: 1) *Eusporangiateae* и 2) *Leposporangiateae* (характеристику см. выше). Къ первому порядку принадлежатъ семейства *Orphioglossaceae* (ужовниковые П.) и *Marattiaceae*; изъ перваго семейства въ Россіи встрѣчаются обыкновенный ужовникъ (*Orphioglossum vulgatum*), ключъ-трава (*Botrychium Lunaria*), *B. rutaeifolia*, *B. virginianum*. Представители втораго семейства принадлежатъ тропикамъ; у насъ въ оранжереяхъ часто можно встрѣтить изъ этого семейства *Angiopteris evecta* (фиг. 1) — П., съ небольшимъ корневищемъ и громадными листьями, снабженными у основанія прилистниками (фиг. 1, С); виды *Marattia* также нерѣдки въ оранжереяхъ; виды этого рода характерны тѣмъ, что спорангіи у нихъ сростаются въ одно дѣло и вскрываются общєю трещиною, представляя какъ-бы раковину на ножкѣ. Къ порядку *Leposporangiateae* относятся 6 семействъ, которыя различаются такъ:

- а) Колечка въ спорангій нѣтъ, вмѣсто него развита группа клеточекъ 1 сем. *Osmundaceae*.
- б) Колечко развито: 1) оно верхушечное, въ видѣ шапочки. 2 сем. *Schizaeaceae*.
 Кучки на нижней сторонѣ листа, безъ покрывальца, спорангіевъ немного 3 сем. *Gleicheniaceae*.
 Кучки на витевидномъ продолженіи листовою жилки, спорангіевъ много, развито бокальчатое или кармашковидное покрывальце 4 сем. *Hymenophyllaceae*.
- Спорангій вскрывается поперечною трещиною 5 сем. *Cyatheaceae*.
- Колечко вертикальное, неполное 6 сем. *Polypodiaceae*.

Последнее семейство наиболее богато видами. Большинство П. нашей флоры принадлежат к этому семейству; таковы: *Polypodium Pheopteris*, *P. Dryopteris*; *Aspidium spinulosum*, *A. Filix mas*; *Cystopteris fragilis*; *Asplenium Filix femina*, *A. Ruta muraria*; *Pteris aquilina*; *Strutobopteris germanica* и др. Из прочих семейств в России встречаются только *Osmunda regalis* (из *Osmundaceae*). Остальные семейства большую часть тропических; в оранжереях можно встрѣтить слѣдующие виды: *Syathea insignis* (фиг. 2), *Alsophila australis* (фиг. 3), *Adiantum Capillus veris* (фиг. 5).

Второй подкласс, разноспоровые папоротники, *Heterosporae*, менѣе обширенъ, чѣмъ предыдущий. Онъ извѣстенъ также подъ именемъ водныхъ П., *Hydropterides*, а раньше назывался еще корнеподными П., *Rhizosporae*. Представители этого подкласса—небольшія травянистыя растения, растущія по сырымъ, болотистымъ мѣстамъ (*Marsilia*, *Pilularia*), а также свободно плавающія на поверхности воды (*Salvinia*, *Azolla*). *Marsilia* по внешнему виду напоминаетъ кислицу (*Oxalis*). Такъ какъ листья у нея черешковые. съ пластинкою, раздѣленною на четыре листочка, какъ у кислицы. Спорангіи заключены въ особую образованія, такъ называемыя спорокарпіи, соответствующія сильно видоизмѣненнымъ листьямъ или частямъ листа, несущимъ двѣ или нѣсколько кучекъ спорангіевъ (*sori*). Спорокарпіи появляются (по одному или по нѣсколькѣ) у основанія листа, на особыхъ вѣточкахъ черешка его; они бурого или сѣроваго цвѣта, имѣютъ форму боба, у разныхъ видовъ различной величины; строеніе его таково: снаружы плотная толстая оболочка, а внутри вдоль краевъ проходятъ круглый тяжъ, состоящій изъ ткани, способной сильно набухать и вытягиваться въ длинный жгутъ; поперекъ спорокарпія отъ одной стороны такъ къ другой протянуты мѣшеччатые *sori* (отъ 2 до 12); *sorus* состоитъ изъ покрывальца *gescertacium*, съ многочисленными спорангіями; они здѣсь двухъ родовъ: одни, такъ наз. микроспорангіи, содержащія массу мелкихъ споръ, расположены по бокамъ *gescertacium*; другіе, такъ наз. макроспорангіи, содержатъ по одной крупной макроспорѣ и расположены по верхней сторонѣ *gescertacium*; въ каждомъ *sorus* микроспорангіевъ бываетъ больше, чѣмъ макроспорангіевъ. При вскрытіи спорокарпія такъ сильно набухаетъ, надавливаетъ на оболочку спорокарпіи; оболочка лопается на двѣ створки, а тяжъ выходитъ въ видѣ длиннаго жгута и выноситъ наружу *sori*, изъ которыхъ скорѣе высвобождаются споры. *Pilularia*, принадлежащая вмѣстѣ съ *Marsilia* къ одному семейству *Marsiliaceae*, имѣетъ видъ небольшой травки, такъ какъ листья у нея линейные безъ широкой пластинки; при основаніи ихъ находятся спорокарпіи въ видѣ буроватыхъ волюстистыхъ шариковъ. Шарикъ содержать 4 гнѣзда (соответствующія четыремъ *sori*); въ каждомъ гнѣздѣ на небольшомъ возвышеніи (*gescertacium*) помѣщаются микро- и макроспорангіи. Когда споры созрѣютъ, спорокарпіи лопается на 4 створки и спо-

рангіи высвобождаются. Остальные два рода (*Salvinia* и *Azolla*) составляютъ второе семейство, *Salviniaceae*. *Salvinia*—плавающая растенія; *Salvinia natans*, видъ, встрѣчающійся на югѣ Россіи—однодѣтное растеніе, состоящее изъ вѣтвистаго стебелька, покрытаго двоякою рода листьями, воздушными и водяными, и не имѣющее корней. Воздушные листья, въ видѣ продолговато-овальныхъ зеленыхъ пластинокъ, располагаются по два въ каждомъ узлѣ, здѣсь же находится и водяной листъ, въ видѣ продолговато-овальныхъ зеленыхъ листьевъ, мутовчатые, а такъ какъ мутовья чередуются между собою, то на стеблѣ находится, слѣдов., четыре ряда воздушныхъ листьевъ и два ряда водяныхъ; воздушные листья плаваютъ на поверхности воды, а водяные листья погружены въ нее. При основаніи водяного листа помѣщаются шарообразныя, ребристыя спорокарпіи; они сидятъ на вѣтвистой ножкѣ, одногнѣзды и содержатъ или только макроспорангіи или только микроспорангіи; микроспоры не высвѣваются изъ микроспорангіи, а проростаютъ прямо въ немъ. *Azolla*—небольшое плавающее растеніе, встрѣчающееся въ тропической Америкѣ и въ Остидіи. Оно состоитъ изъ вѣтвистаго стебелька, несущаго на спинной сторонѣ два ряда листьевъ, а на брюшной рядъ корней. Каждый листъ раздѣленъ на двѣ лопасти, изъ которыхъ одна плаваетъ на поверхности воды, а другая погружена въ нее. въ этой лопасти есть углубленіи, въ которыхъ живутъ водоросли *Anabaena*. Спорокарпіи (2—4) у основанія листа, какъ у *Salvinia*; они содержатъ или микроспорангіи, или одинъ только макроспорангіи. Что касается полового поколѣнія разноспоровыхъ П., то оно развито у нихъ крайне слабо. Микроспоры, проростая, производятъ зачаточные мужскіе заростки, состоящіе изъ немногихъ кѣлочекъ; антеридіи также сильно упрощены; ихъ бываетъ по два или по одному (*Azolla*); сперматоцитовъ немного: по 4 (у *Salvinia*), 16 (у *Marsilia* и *Pilularia*) или 8 (у *Azolla*). У *Salvinia* заростокъ прободаетъ протоплазматическую массу спорангіи и выдѣется кончикомъ наружу, гдѣ и развивается антеридія. Заростокъ имѣетъ такое строеніе: у основанія заростка находится маленькая чечевицеобразная кѣлочка, соответствующая первому корневому волоску другихъ П.; за этой кѣлочкою слѣдуетъ самая крупная, почти цилиндрическая кѣлочка, которая и выноситъ кончикъ заростка наружу. Кончикъ этотъ состоитъ изъ нѣсколькихъ кѣлочекъ; большою поперечною кѣлочкою онъ дѣлится на двѣ половины; нижняя половина состоитъ изъ одной полукольцевой кѣлочкы и четырехъ-кѣлочкаго антеридія; верхняя половина состоитъ изъ полукольцевой кѣлочкы, крупной кроющей кѣлочкы и четырехъкѣлочкаго антеридія. Макроспоры развиваются также весьма упрощенныя женскіе заростки; у *Salvinia*, напр., заростокъ представляетъ небольшое зеленое пластинчатое тѣлце, сидящее на макроспорѣ, а у *Marsilia* заростокъ даже едва выдѣется изъ макроспоры. Всѣхъ видовъ разноспоровыхъ папоротниковъ, насчитывается около 65. Въ Европейской Россіи, кромѣ



1 *Adiantum* 2 *Pteris* 3 *Polypodium* 4 *Asplenium* 5 *Phlegmaria* 6 *Thelypteris* 7 *Onoclea* 8 *Marattia* 9 *Platyneuron* 10 *Struthium* 11 *Phlegmaria* 12 *Phlegmaria* 13 *Phlegmaria* 14 *Phlegmaria* 15 *Phlegmaria* 16 *Phlegmaria* 17 *Phlegmaria* 18 *Phlegmaria* 19 *Phlegmaria* 20 *Phlegmaria* 21 *Phlegmaria* 22 *Phlegmaria* 23 *Phlegmaria* 24 *Phlegmaria* 25 *Phlegmaria* 26 *Phlegmaria* 27 *Phlegmaria* 28 *Phlegmaria* 29 *Phlegmaria* 30 *Phlegmaria* 31 *Phlegmaria* 32 *Phlegmaria* 33 *Phlegmaria* 34 *Phlegmaria* 35 *Phlegmaria* 36 *Phlegmaria* 37 *Phlegmaria* 38 *Phlegmaria* 39 *Phlegmaria* 40 *Phlegmaria* 41 *Phlegmaria* 42 *Phlegmaria* 43 *Phlegmaria* 44 *Phlegmaria* 45 *Phlegmaria* 46 *Phlegmaria* 47 *Phlegmaria* 48 *Phlegmaria* 49 *Phlegmaria* 50 *Phlegmaria* 51 *Phlegmaria* 52 *Phlegmaria* 53 *Phlegmaria* 54 *Phlegmaria* 55 *Phlegmaria* 56 *Phlegmaria* 57 *Phlegmaria* 58 *Phlegmaria* 59 *Phlegmaria* 60 *Phlegmaria* 61 *Phlegmaria* 62 *Phlegmaria* 63 *Phlegmaria* 64 *Phlegmaria* 65 *Phlegmaria* 66 *Phlegmaria* 67 *Phlegmaria* 68 *Phlegmaria* 69 *Phlegmaria* 70 *Phlegmaria* 71 *Phlegmaria* 72 *Phlegmaria* 73 *Phlegmaria* 74 *Phlegmaria* 75 *Phlegmaria* 76 *Phlegmaria* 77 *Phlegmaria* 78 *Phlegmaria* 79 *Phlegmaria* 80 *Phlegmaria* 81 *Phlegmaria* 82 *Phlegmaria* 83 *Phlegmaria* 84 *Phlegmaria* 85 *Phlegmaria* 86 *Phlegmaria* 87 *Phlegmaria* 88 *Phlegmaria* 89 *Phlegmaria* 90 *Phlegmaria* 91 *Phlegmaria* 92 *Phlegmaria* 93 *Phlegmaria* 94 *Phlegmaria* 95 *Phlegmaria* 96 *Phlegmaria* 97 *Phlegmaria* 98 *Phlegmaria* 99 *Phlegmaria* 100 *Phlegmaria*

Salvinia natans, встрѣчается еще *Marsilia strigosa* (на югѣ).

Культура. Воспитывать большіе П. слѣдуетъ въ сырыхъ, тѣнистыхъ мѣстахъ, не подверженныхъ прямому солнечному освѣщенію. Для оранжерейныхъ П. требуется сырой воздухъ; Нупепорбулласе слѣдуетъ даже воспитывать въ небольшихъ террариумахъ, въ которыхъ воздухъ былъ-бы необычайно влаженъ. Свѣтъ въ оранжереѣ долженъ быть умѣренный, а температура невысокая. Поливка требуется обильная, лучше всего дождевою и рѣчною водою. Земля умѣренно тяжелая, но рыхлая, богатая перегноемъ. Размноженіе—отводками, спорами; при чемъ надо помнить, что зеленныя споры (*Osmunda*, *Todea*) сохраняютъ всхожесть очень короткое время.

Литература: W. J. Hooker, «Genera Filicum» и «Species Filicum»; Mettenius, «Filices horti botanici Lipsiensis»; Sadehuk, «Die Gefässkryptogamen» (въ «Handbuch der Botanik» Шеака, т. 1); Cambell, «The Structure and development of the Mosses and Ferns»; Hooker, Baker et Smith, «Les fougères, organographie et classification» (переводъ съ англ. Ch. Maron). *С. Ростолицевъ.*

П. (медич.). — Корневище мужскаго П. уже въ древности было извѣстно какъ глистогонное средство, въ настоящее время препаратъ употребляется съ успѣхомъ противъ лечточныхъ глствъ, представляя одно изъ наиболѣе надежныхъ средствъ для изгнанія указанныхъ паразитовъ изъ полости кишечника. Тагъ какъ корень при долгомъ храненіи теряетъ свое глистогонное дѣйствіе, то и предписывается ежегодно возобновлять запасъ этого медикамента. Въ большинствѣ случаевъ средство это, назначаемое въ пилюляхъ изъ корня и экстракта П., хорошо переносится больными. Но ге всегда большія дозы экстракта остаются безъ вредныхъ послѣдствій; наблюдались случаи смерти какъ у дѣтей, такъ и у взрослыхъ, даже послѣ употребленія сравнительно небольшихъ дозъ П. Изъ побочныхъ явленій необходимо имѣть въ виду повышение температуры тѣла, разстройство зрѣнія, головокруженіе, икоту, отрыжку, рвоту, поносъ. Хотя такіе случаи неблагоприятнаго побочнаго дѣйствія, при правильномъ примѣненіи дѣкарства, почти не наблюдаются, тѣмъ не мѣнее, при назначеніи этого средства, необходимо быть осторожнымъ, принимая во вниманіе дозу, силы больного и др. моменты. Внутри; въ пилюляхъ, въ видѣ свѣже приготовленнаго порошка, который вслѣдствіе остраго вкуса П. можно назначать въ облаткахъ. Эфирный экстрактъ П. обыкновенно назначается въ пилюляхъ. Значеніе содержащейся въ П. *филлициновой кислоты*, какъ вещества, которому препаратъ обязанъ своимъ терапевтическимъ дѣйствіемъ, окончательно еще не установлено. *Д. К.*

Палоротникъ (этнографич.) повсемѣстно въ Малороссіи считается волшебнымъ зѣльемъ. Съ нимъ соединяется много суевѣрій. Говорятъ, что П. цвѣтетъ лишь одинъ мнгъ, въ ночь подъ Ивана Купала (23 июня); сорвать цвѣтокъ очень трудно, тѣмъ болѣе, что черти при этомъ всячески препятствуютъ и запугиваютъ. Зато сорвавшій цвѣтъ П. и

сохраняющій его при себѣ получаетъ даръ пророзоривости и можетъ понимать языкъ животныхъ. Чтобы сорвать П., нужно въ ночь подъ Ивана Купала разостлать около растенія священную скатерть (употреблявшуюся на Свѣтлой Недѣлѣ), очертить вокругъ себя кругъ освященнымъ ножомъ, окропить П. святой водою и молиться. Сорвавъ цвѣтокъ, нужно спрятать его за пазуху и бѣжать безъ оглядки. Малорусскія повѣрья о П. собраны въ I т. «Трудовъ этногр. стат. экспед.» Чубинскаго (77—79), въ V т. «Сборн. Харьк. Истор.-Фил. Общ.» (1893 г., стр. 100—101). Подробный научный комментарий повѣрій о П. съ мнѣологической точки зрѣнія см. въ соч. Потебни, «О купальскихъ огняхъ», въ «Археологическомъ Вѣстникѣ Московскаго Археолог. Общества» (1867) и въ II т. «Поэтич. воззрѣній славянъ на природу» Афанасьева (стр. 375—383).

Н. С—

Панценгеймъ (графъ Готфридъ Генрихъ Парренимъ, 1574—1632)—происходилъ изъ старинной баварской фамиліи; получилъ хорошее образованіе. Въ 1614 г. поступилъ на службу курфюрста Максимилиана баварскаго (главы католической лиги); въ 1615 г. участвовалъ въ войнѣ за Юлихскія наслѣдство, а въ 1620 г. прогивъ возставшихъ чеховъ; отличился въ сраженіи при Бѣлой горѣ. Въ 1623 г. императоръ назначилъ его начальникомъ испанской кавалеріи въ Ломбардіи. Въ 1626 г. П. участвовалъ въ подавленіи крестьянскаго возстанія въ Германіи, затѣмъ въ войнѣ противъ Даніи, а послѣ отставки Валленштейна (V, 424) преемникъ послѣдняго, Тидли, назначилъ П. начальникомъ своей конницы. Въ этомъ званіи П. принималъ видное участіе въ осадѣ Магдебурга, въ сраженіи подъ Брейтенфельдомъ, въ партизанскихъ дѣйствіяхъ противъ Банера. Въ бою подъ Люценномъ, 6 ноября 1632 г. (XVIII, 266), П. былъ убитъ. Ср. Hess, «G. H. Graf von Parrenheim» (Лип., 1833).

Паппъ Александрійскій—греческій геометръ. Жилъ въ концѣ III в. послѣ Р. Хр. стоялъ во главѣ философской школы, о которой, кромѣ факта ея существованія, нѣтъ другихъ свѣдѣній. Изъ недомедшихъ до насъ сочиненій П. извѣстны по имени, а иногда и по нѣкоторымъ свѣдѣніямъ о содержаніи: «Замѣчанія» или комментарий на Алмагестъ Птолемея, комментарий къ «Аналеммѣ» Диодора и комментарий къ «Элементарамъ» Эвклида. Важнѣйшимъ изъ сочиненій П. является извѣстное подъ пменемъ «Собранія» (*συναγωγή*), излагающее содержаніе тѣхъ математическихъ сочиненій, которыя особенно цѣнились современниками. Къ этому изложенію присоединяются, иногда совсѣмъ не находящіяся съ нимъ въ связи, теоремы и предложенія самаго составителя. Первая книга «Собранія» до насъ не дошла, также какъ и большая часть второй, отъ которой сохранился только отрывокъ, посвященный методу умноженія Аполлонія Пергейскаго. Третья книга состоитъ изъ четырехъ статей, изъ которыхъ первая занимается построеніемъ двухъ среднихъ пропорциональныхъ между двумя даннымъ прямыми по способамъ Эратосфена, Никомеда, Герона и самого П.; вто-

рал излагаетъ ученіе о среднихъ, начиная его съ построения на одной фигурѣ среднихъ арифметическаго, геометрическаго и гармоническаго между двумя прямыми; третья—занимается сравненіемъ суммы двухъ прямыхъ, проведенныхъ отъ точки, взятой внутри треугольника, къ двумъ точкамъ его основанія, съ суммою остальныхъ двухъ сторонъ треугольника п, наконецъ, четвертая рассматриваетъ вписываніе въ шаръ пяти правильныхъ многогранниковъ. IV-ая книга посвящена: 1) ученію о сѣкущихъ круга; 2) предложеніямъ, относящимся къ ученію объ архимедовой спирали и о конхoidѣ Николеда и 3) разсмотрѣнію квадратуриссы съ введеніемъ различныхъ другихъ изслѣдованій, находящихся съ нимъ въ связи. V-ая книга занимается плоскими фигурами съ равными периметрами и тѣлами съ равными поверхностями, при чемъ приводятся извлеченія изъ сочиненія Зенодора, по первому изъ этихъ двухъ предметовъ. VI-ая книга имѣетъ предметомъ разрѣшеніе затрудненій, встречаемыхъ въ такъ называемомъ маломъ астрономѣ (*μικρὸς ἀστρονομικὸς βιβλίον*), т. е. въ собраніи сочиненій для изученія Алмагеста Птолемея: это собраніе составляли: «Сферика» Θεοδοσία, сочиненія Автолика о вращающемся шарѣ, Θεοδοσία одиѣ и ночи, Аристарха о величинѣ и удаленіи солнца и луны, «Оптика» Эвклида и его же «Феномены». Объясненія П. имѣютъ въ большинствѣ случаевъ чисто-геометрической характеръ. VII-ая книга представляетъ собраніе вспомогательныхъ и объяснительныхъ предложеній, необходимыхъ для разрѣшенія задачъ помощью построения различныхъ линий. П. подробно излагаетъ содержаніе работъ Эвклида, Аполонія Пергейскаго и Аристеея Старшаго о найденномъ геометрическомъ мѣстѣ, въ отдѣльныхъ статьяхъ. Какъ пригодныя для той-же тѣлы, имъ указываются также: «Данныя» Эвклида, «Сѣченіе въ отношеніи» Аполлонія, «Поризмы» Эвклида, «Наклоненія», «Сѣченіе въ пространствѣ», «Определенное сѣченіе» и «Соприкосновеніи» Аполлонія, «Плоскія мѣста», «Коническія сѣченія» и «Тѣлесныя мѣста» Аристеея, «Мѣста на поверхности» Эвклида, «Среднія величины» Эратосфена. Авторъ даетъ въ заключеніе книги нѣсколько вспомогательныхъ предположеній къ «Коническимъ сѣченіямъ» Аполлонія. VIII-ая книга посвящена изложенію тѣхъ ученій и задачъ механики, которые уже успѣли утвердиться на геометрической почвѣ. Главное мѣсто отведено здѣсь ученіямъ о центрѣ тяжести и о наклонной плоскости и задачѣ приведенія въ движеніе данной тяжести данною силою съ помощью зубчатыхъ колесъ, находящихся въ вѣстныхъ взаимныхъ отношеніяхъ къ диаметрамъ. Научная добросовѣстность, съ которою Паппъ излагаетъ содержаніе дошедшихъ до насъ разсматриваемыхъ имъ сочиненій, позволяетъ намъ пользоваться его янгою какъ достовернымъ источникомъ для ознакомленія съ разсматриваемыми въ немъ сочиненіями, до насъ не дошедшими. Въ научномъ отношеніи весьма цѣнны предложенія и задачи самого П., особенно изъ числа относящихся къ области геометріи, нынѣ называемой новой или высшей

синтетической. Въ этихъ предложеніяхъ П. является особенно для своего времени вполнѣ выдающимся геометромъ. Изъ печатныхъ изданій «Собранія» П., начиная съ латинскаго перевода 1588 г. Коммандина, лучшимъ является изданіе Фр. Гульча (3 кн., В., 1875—1877—78). В. В. Бобынинъ.

Шапрлицъ (Константинъ Эдуардовичъ)—писатель († 1883). Воспитывался въ Петровской земледѣльческой академіи, служилъ въ статистическомъ московскомъ комитетѣ. Кроме нѣсколькихъ стихотвореній, помѣщенныхъ въ періодическихъ изданіяхъ, напечаталъ: «На Волгѣ», повѣсть («Русская Мысль», 1881), «Келейникъ» и «Бурлакъ», очерки («Русскій Курьеръ», 1883).

Шапроцкіе—польскій дворянскій родъ, который, раздѣлившись на нѣсколько вѣтвей, обиталъ въ Мазови, землѣ Хельминской, Литвѣ, распадаясь на П. герба *Холова*, *Ястшембецъ*, *Елмта* и *Олоуцкхъ*. Изъ П. герба Ястшембецъ наиболѣе извѣстенъ П. *Вароломай* (Bartosz Paprocki, 1543—1614) — историкъ польской шляхты, поэтъ, публицистъ, моралистъ и геральдикъ. Закончивъ свое образованіе въ краковской акад., П., предался поэтическимъ и историческимъ трудамъ, равно и литературной борьбѣ съ появившимся тогда въ Польнѣ протестантизмомъ. Въ теченіе 40 лѣтъ П. издалъ такъ много сочиненій по-латыни, польскии чешски, какъ ни одинъ современный ему славянскій писатель. Первымъ большимъ трудомъ П. было: «*Raposa*» (Краковъ, 1575)—стихотворное описаніе именованныхъ польскихъ русскихъ и валахскихъ родовъ, съ изображеніями лицъ и гербовъ. Въ «*Koło guserskie*» (тамъ же, 1576) П. остроумно описалъ напорядки польскихъ сеймовъ, подъ видомъ собраній вѣтвей. Чисто генеалогическимъ трудомъ было его «*Gniazdo spoty*» (тамъ же, 1578), содержащее, сверхъ польской исторіи до Баторія, описаніе гербовъ земель, родовъ и городовъ; новымъ дополненнымъ изданіемъ этого труда было: «*Herby gusersstwa Polskiego*» (Краковъ, 1584). П. принималъ горячее участіе въ изборительной борьбѣ послѣ превращенія династіи Ягеллоновъ, дѣйствуя въ пользу Габсбурговъ. Послѣ пораженія австрійской партіи, опасаясь мщенія Сигизмунда III, П. удалился въ Моравію и пользовался покровительствомъ моравскихъ, чешскихъ и слезскихъ дворянскихъ родовъ, а главное — ольмюцкаго епископа Павловскаго. П. продолжалъ заниматься историческими и геральдическими изысканіями, издавая свои труды по-чешски. Плодомъ его пребыванія въ Моравіи было: «*Zrcadlo Slavného Markrabství Moravského*» (Олоуцъ, 1593). Изъ сочиненій П., касающихся Чехіи, важнѣйшія «*Ogrod królewski*» (Прага, 1599) и «*Diadochus, id est posloupnost knížat a králův českých*» и т. д. (тамъ же, 1602); по исторіи Силезіи — «*Stambuch Slezský*» (Брюннъ, 1609). Въ 1613 г. П. возвратился въ Польшу. Кроме приведенныхъ сочиненій, П. написалъ и много другихъ, частью оставшихся въ рукописи, напр. «*Paralipomena genealogiarum Slavicarum*», въ которомъ имѣются свѣдѣнія о московскихъ родахъ. Историческія и

геральдическія изысканія П. имѣютъ довольно значительную цѣну, хотя полное довѣріе къ нимъ выдоло въ ошибокъ (напр. Вальбина). Нѣкоторые труды П., болѣею частью въ извлеченіяхъ и переработкахъ, имѣются по-нѣмецки и по-латыни.

Н. Я.

Папроцкій (Францискъ Паргоскі, 1723—1790) — историкъ-иезуитъ, родомъ изъ Бѣлоруссіи. Изучалъ философію въ Варшавѣ и Вильнѣ, гдѣ былъ проповѣдникомъ, потомъ управлялъ шляхетскими конвиктами въ Вильнѣ и Каменцѣ, а послѣ уничтоженія ордена сталъ каноникомъ ловицкимъ. П. принадлежатъ сочиненія: «Domowe wiadomości polskie i W. Ks. Litewskiego» (Вильно, 1752); «Europa z szczęścia Świata najprzedniejsza» (Варшава, безъ года; 2 изд. Пшемьсль, 1756; 3 изд. Калышъ, 1756; 6 изд., Вильно, 1775); «Dzieje Prebendow korony angelskiej» (Вильно, 1758; 3 изд. ib., 1785); «Wiadomości o księstwie Kurlandzkim a Semigalskim» (Вильно, 1759; 2 изд. ib., 1763); «Domowe wiadomości o W. Księstwie Litewskim z przyłączeniem historyi tegoż narodu» (Вильно, 1764; 4 изд. ib., 1775); «Historija polska» (Вильно, 1766) и др.

Папская область — см. Церковная область.

Папская непогрѣшимость — см. Ватиканскій соборъ и Папство.

Папство. Содержаніе: Вѣщанія исторія папства (729); Папскіе выборы (738) Синоскъ папъ (740); Развѣтїе теоріи папской власти (741).

Папство. — *Витинилл исторія.* Титулъ «папа» (греч. *πάππας*—отецъ) до конца V в. употреблялся какъ почетное наименованіе всѣхъ епископовъ; съ конца V в. оно относилось, главнымъ образомъ, къ римскому архіепископу, а съ 1075 г.—исключительно къ нему. Хотя въ первые времена христіанства римскій епископъ не обладалъ никакими особыми преимуществами, но уже во II в. римскій епископъ Викторъ въ спорѣ о празднованіи Пасхи сталъ требовать, чтобы малоазійскіе епископы сдѣлавали въ этомъ вопросѣ обычай римск. церкви (см. Пасха). Въ III в., римск. еп. Стефанъ, во время спора о крещеніи еретиковъ, требовалъ повинности себѣ отъ кареагенскихъ епископовъ. Уже въ серединѣ II ст. авторитетъ римскаго епископа былъ признанъ епископами Средней Италіи. Приматство римскаго епископа опиралось на политическое обаяніе и культурное значеніе императорскаго Рима: папа жилъ въ «вѣчномъ» Римѣ, столицѣ міра. Римскіе императоры были и верховными жрецами: названіе это—*Pontifex maximus*—перешло къ П., который какъ бы взялъ въ свои руки наслѣдіе императоровъ. Еще болѣеую силу имѣло религиозное оправданіе первенства Рима. По установившемуся преданію, римская церковь была основана апостолами Петромъ и Павломъ; отсюда выводилось, что ученіе Христа сохранилось въ полной чистотѣ только въ Римѣ. Какъ апостолъ Петръ—первый между апостолами, намѣстникъ Христа на землѣ, такъ и папа долженъ быть главою *всѣхъ* епископовъ. Основывая свой государственныя права на преемствѣ власти отъ ап. Петра, папы и владѣнія свои называли *наслѣдіемъ* Петра (*Patrimonium Petri*). На помѣстномъ

сардикійскомъ соборѣ 347 г. папѣ Юлію II были предоставлены значительныя права: тѣ папѣ могли поступать жалобы отъ всѣхъ церквей, онъ имѣлъ право назначить новое сдѣдствіе. Авторитетъ папъ особенно увеличился во время возникновенія ересей. Западъ, вообще, мало принималъ участія въ богословскихъ преніяхъ, глубоко возоблававшихъ Востоку, съ его эллинистическимъ складомъ ума. Зап. церковь отличалась твердостью въ сохраненіи преданій, духомъ единомыслія и церковнымъ послушаніемъ. Папа, во время ожесточенныхъ распрій, непоколебимо держался никейскаго символа вѣры. Онъ становится судьей догматическихъ споровъ; къ нему обращаются императоры и патриархи. Хотя представитель западной церкви было мало на вселенскихъ соборахъ, но къ мнѣнію папъ относился съ болѣеимъ почетомъ. Возвышенію П. содѣйствовало и географическое положеніе Рима, какъ центра между Западомъ и Востокомъ. Ст. IV до VIII в. П. оказало очень много услугъ Риму и Италіи, поэтому оно быстро приобретаетъ политическое вліяніе. Въ началѣ V стол. папа Иннокентій I (402—417) впервые рѣзко обосновалъ религиозный авторитетъ римской церкви, провозгласивъ, что источникъ власти папы — верховенство ап. Петра. Онъ настаивалъ на томъ, что папѣ принадлежитъ право разрѣшать вопросы о догматахъ и всякіе другіе церковныя споры. Первымъ изъ знаменитыхъ папъ былъ Левъ Вел. (440 — 461). Въ его лицѣ папа явился объединителемъ власти и нравственнаго вліянія церкви, руководителемъ вселенной. Преемники Льва (Геласій, Симмахъ) воспользовались его трудами и развили ученіе о преемствѣ духовной власти. Съ паденіемъ зап. римской имперіи папа остался первымъ лицомъ въ Римѣ, главнымъ представителемъ христіанскихъ народовъ не только въ церковномъ, но и въ политическомъ отношеніи. Весь авторитетъ, который приобрѣлъ Римъ въ теченіе вѣковъ, сосредоточивается на римскомъ папѣ. Папы настолько были вліятельны, что варвары, разрушившіе имперію, изъ изычества или арианства обратились въ католичество. Особенно важное значеніе для усиленія папскаго авторитета имѣло обращеніе франковъ, при Хлодвигѣ (496), прямо въ привѣртіе. Съ V в. столкновения римскихъ папъ съ восточными епископами сдѣлались особенно рѣзкими. Уже на соборѣ халкедонскомъ представители римской церкви требовали признанія верховенства папъ въ религиозныхъ распріяхъ. Въ концѣ V в. возникъ споръ между папой Феликсомъ и патриархомъ констант. Алакіемъ, сдѣлавшій отношенія между церквями греческой и римской очень натянутыми.

VI стол. было тяжкимъ временемъ для П. Сначала, въ эпоху готскихъ войнъ, на папскій престолъ вліяютъ короли-варвары, потомъ, въ эпоху византійской власти надъ Италіей — императоръ, который считалъ себя единственнымъ и всемірнымъ владыкой, а потому подчинялъ себѣ и церковныя дѣла. Римскіе епископы назначались императоромъ, въ зависимости отъ придворныхъ партій. Когда папа Агапетъ (536) протестовалъ про-

тивъ назначенія Юстиніаномъ Анеиміа, патриархомъ константиноп., то императоръ угрозылъ ему изгнаніемъ. На глазахъ всѣхъ схватили папу Сильверія и лишили сана. Преемникъ его, Вигилій (537—555), обвинялся въ непристойной интригахъ, въ жалкой угодиливости передъ императоромъ. Тѣмъ же менше П. въ это время усилилось. Западъ вполне сочувствовалъ римской церкви, порицалъ еретиковъ-королей и въшатаельство Константинополя. Еще при Теодорихѣ папа считался какъ бы представителемъ Ниж. Италіи. Во время византийскаго господства римскій еписк. принималъ дѣятельное участіе въ администраціи и судѣ, наравнѣ съ экзархомъ управлялъ Италіей, былъ полнымъ хозяиномъ въ Римѣ; его вліянію подчинялись и гражданскія власти. Нашествіе лангобардовъ еще болѣе укрѣпило авторитетъ папы. Пелагій II (579—590), выбранный папой въ критическій моментъ осады варварами Рима, усиленно обращался за помощью къ императору Маврикію, но безуспѣшно. Въ то время, какъ на Римъ обрушились всѣ несчастія—голодь, болѣзни, наводненіе, буря, лангобарды — папой избранъ былъ знаменитый Григорій I Великій (590—604), подготовившій для П. блестящую будущность (см. IX, 710). Аскетъ-правитель, Григорій былъ выразителемъ всѣхъ стремленій П. того времени. Онъ былъ «рабъ рабовъ Божіихъ» и «консулъ Бога». Онъ увеличилъ богатства римскаго епископа и укрѣпилъ его нравственный авторитетъ, высоко поднявъ его власть, сдѣлавшій защитникомъ населенія. Не взирая на желаніе византийскаго намѣстника, папа заключилъ миръ съ лангобардами, платилъ жалованья солдатамъ и контрибуціи лангобардамъ изъ церковныхъ суммъ. Положивъ основаніе примата папы надъ Западомъ, Григорій возвысилъ монашество и сдѣлалъ его послушнымъ орудіемъ св. престола. Папа не только былъ полнымъ хозяиномъ Рима, но въ его рукахъ сосредоточились громадыя земли—въ Галліи, Далмаціи, Африкѣ, Азіи. Онъ придалъ и въшній блескъ католичеству, установивъ его обрядность. Преемникамъ Григорія Вел. предстояло много трудовъ, такъ какъ имъ угрожали и византийцы, и лангобарды. Въ VII в. папа находится въ сильной зависимости отъ византийскаго императора. До 685 г. вновь избраннаго папу утверждалъ императоръ; съ 685 г. онъ передаетъ это право экзарху, Большинство папъ VII в. — греки или сирійцы. Однако, папы энергично отстаиваютъ православіе въ спорѣ съ моноелитами и монофизитами. Когда императоръ Константинъ II издалъ въ 648 г. декретъ, запрещающій спорить о томъ, одна ли дѣя воли во Христѣ, папа Мартинъ I на латеранскомъ соборѣ осудилъ указъ императора (649) и отказался подчиниться экзарху, за что былъ сосланъ въ Крымъ, гдѣ умеръ въ изгнаніи. Столкновеніе съ папами продолжалось и при имп. Юстиніанѣ II. Папа Сергій (687—701) нанесъ сильную поддержку въ населеніи Италіи и П. искусно пользовалось ею въ борьбѣ съ иконоборствомъ. Въ 728 г. Левъ Исавріецъ, императоръ-иконоборецъ, почитался силой привести въ исполненіе свои эдикты противъ иконопочитанія. Онъ велѣлъ схватить

папу Григорія II и отправить его въ Константинополь, послѣ того, какъ папа отказался отъ исполненія эдиктовъ. На защиту П. поднялся народъ. Римляне соединились съ лангобардами; была объявлена война между имперіей и папой. На соборѣ въ Римѣ Григорій возбуждалъ соседнихъ епископовъ къ сопротивленію и дѣлалъ черезъ нихъ воззванія къ народу, который собирался провозгласить другаго императора. Отказаться отъ имперіи, значило, однако, отдаться въ руки лангобардовъ, король которыхъ Лиутпрандъ въ качествѣ защитника папы, захватилъ городъ Сутри, принадлежавшій римскому дукату. Этими захватомъ король показалъ, что вовсе не признаетъ за папой политическихъ правъ, а защищаетъ его лишь какъ римскаго епископа. Послѣ усиленныхъ просьбъ Лиутпрандъ вернулъ Сутри папѣ, въ видѣ дара апостоламы Петру и Павлу. Григорій III (до 741) продолжалъ борьбу съ иконоборствомъ. Новыя столкновенія съ лангобардами заставляли папу обратиться за помощью къ Карлу Мартелу (741); папа Захарій I, въ этихъ же видахъ (750), одобрилъ намѣреніе Пипина Короткаго сдѣлаться королемъ, а его преемникъ Стефанъ II заключилъ съ Пипиномъ союзный договоръ, имѣвшій громадное значеніе для судьбы П. и западноевроп. государствъ. Онъ помазалъ на царство Пипина и его двухъ сыновей и получилъ дарственную записъ, признававшую за нимъ свѣтскую власть надъ Италіей и островами. Договоръ былъ составленъ, повидимому, на основаніи *подложнаго* документа, извѣстнаго подъ именемъ «Вѣна» или «Дара Константина» (см. VII, 630). Пипинъ, облеченный званіемъ патриція, получилъ какъ-бы право опеки надъ церковью и сдѣлался покровителемъ папскаго престола. Предпринявъ два похода въ Италію, онъ перedalъ въ руки папы ключи отъ 22 городовъ, равенскій экзархатъ, римскій дукатъ и Пентаполь (756 г.). Папа сдѣлался свѣтскимъ государемъ. Это быстро деморализировало П. Внутреннее протаворѣчіе аскетическаго идеала съ свѣтскою властью явилось опаснымъ врагомъ нравственной чистоты папы. Трудно было сохранить и приобрѣтенную свѣтскую власть. Стефану II и Павлу I (757—767) пришлось защищать ее не только отъ императора и отъ лангобардовъ, но и отъ новаго врага—римской аристократіи, когда-то поддержавшей П. Званіе папы сдѣлалось соблазнительнымъ для герцоговъ, бароновъ, желавшихъ сдѣлать папу иршукой въ рукахъ дворянства. Герцогъ Тотонъ хотѣлъ убить Павла I, а послѣ его смерти — возвести на престолъ своего брата. Помощь противъ аристократіи П. нашла въ средневѣковомъ императорѣ. Карлъ Великій рано началъ вѣншпваться въ церковныя дѣла. Онъ председательствовалъ на франкфуртскомъ синодѣ 794 г., руководилъ преніями, не смотря на присутствіе папскихъ легатовъ и т. п. Завоевавъ лангобардское королевство, Карлъ присоединилъ его къ своимъ владѣніямъ, а не отдалъ папѣ. Во время междоусобій въ Римѣ, когда папа Левъ чуть не погибъ, Карлъ явился судьей папы, и Левъ III былъ оправданъ. Результатомъ соглашенія между папой,

сановниками и королею было коронование Карла Великого (800), который занял мѣсто византийскаго императора по отношенію къ папѣ. Слѣдствіемъ возстановленія римской имперіи былъ разрывъ между Востокомъ и Западомъ. Какъ «свѣтскій глава католическаго міра», Карлъ возвышаетъ духовную власть папы. Римскій императоръ и папа—два меча, «которые Богъ ниспослалъ на землю для защиты христіанства: духовный мечъ—папѣ, свѣтскій—императору». Они должны совмѣстно водворять на землѣ царство Божіе. Не довольствуясь духовнымъ владычествомъ, папы начинаютъ стремиться къ господству и надъ государствами, изъ-за чего вступаютъ въ борьбу съ императорами, королями и епископами. Когда папа Левъ III самовластно казнилъ нѣсколькихъ римскихъ вельможъ, Людовикъ Благочестивый заставлялъ его смириться. Папы вообще ловко пользовались обрядомъ коронованія, стараясь провести то убѣжденіе, что коронованіе папой необходимо для императора.

Въ XI в. папская власть настолько окрѣпла, что Пасхалій I (817—824) уже обомелся безъ утвержденія императора. Идея о превосходствѣ духовной власти надъ свѣтской постепенно становится господствующей. Папа принимаетъ на себя роль судьи въ дѣлахъ императорскаго семейства. Въ спорѣ сыновей Людовика Благочестива Григорій IV принялъ сторону Лотаря, выставляя себя посредникомъ, желающимъ прекратить раздоры. Ему пришлось, однако, столкнуться съ стремленіями къ независимости, возникшими въ средѣ франкскаго духовенства. Франкскіе епископы, освободившись отъ свѣтской власти, задумали освободиться и отъ папы, и повиноваться только своему франкскому митрополиту. Когда Григорій IV принялъ сторону Лотаря, мѣстные епископы объявили ему, что откажутъ ему въ послушаніи и даже прозиси отлучить его отъ церкви, если онъ будетъ упорствовать во враждѣ противъ Людовика. Эти стремленія мѣстныхъ церквей къ независимости не имѣли успѣха. Вада, аббатъ корбийскій, поддерживалъ растерявшагося папу, доказывая, что папа есть единый охранитель міра въ церкви, что онъ имѣетъ власть суда надъ епископами, а самъ не подлежитъ ничему. Это — тѣ же идеи, которыя высказаны въ подложномъ документѣ IX в. — жейсидоровыхъ декреталяхъ (см. X, 318), окончательно подорвавшихъ самостоятельность национальныхъ церквей. По декреталямъ папская власть выше всего на свѣтѣ; ей должны подчиняться не только митрополиты и епископы, но даже соборы и императоры. Замѣчательнымъ выражителемъ стремленій П. IX в. былъ Николай I (858—867). Въ своихъ многочисленныхъ письмахъ онъ высказывалъ мысль, что П. занимаетъ *міровое*, центральное положеніе. Онъ uznивалъ императорскую власть, показавъ въ дѣлѣ Лотаря II, что церковь можетъ привлечь къ своему суду и коронованныхъ особъ (см. XXI, 116). На основаніи жейсидоровыхъ декреталяхъ ему скоро удалось утвердить свою верховную власть надъ всѣми странами Зап. Европы. Папа сталъ разсылать во всѣ стороны евро-

ихъ легатовъ учреждать примасовъ. Протестъ Гинкмара реймскаго, пытавшагося отстоять права свои и своей національной церкви отъ притязаній П., не имѣлъ успѣха. Николай торжественно короновался папской тиарой въ 1054 г. Достигнувъ большой силы на Западѣ, П. заявляетъ свои притязанія и на Восточную Церковь. Въ Константинополѣ тогда происходили сильныя замѣшательства иерархическія, съ помощію которыхъ П. надѣялось подчинить Восточную Церковь своему вліянію. Дѣло о изложеніи Фотія возбудило горячую переписку между Константинополемъ и Римомъ, и этимъ было положено начало разрыву между церквями, окончательно совершившемуся въ XI в. Первые преемники Николая I дѣйствовали довольно удачно. Иоаннъ VIII (882) распорядился императорской короной послѣ смерти Людовика II и короновалъ Карла Лыскаго, заявивъ, что *право* раснолагать императорской короной принадлежитъ П. Своими многочисленными постановленіями въ пользу епископовъ онъ упрочилъ солидарность интересовъ П. и епископовъ. Послѣ смерти Иоанна VIII настало глубокое политическое и нравственное паденіе П., длившееся почти два вѣка. Въ Италіи усилились раздоры; владѣнія П. сдѣлались предметомъ феодальнаго раздробленія. Судьба папства переходитъ изъ руки аристократическихъ партій въ руки плебейной власти. Большинство папъ въ промежутокъ съ 882 по 1046 г. безнравственны и ничтожны. Съ 882 по 962 г. П. находилось въ зависимости отъ Сполетскихъ и Фриульскихъ герцоговъ, которые вовлекали П. въ свои распри. Распутныя женщины возводили на папскій престолъ своихъ любовниковъ. Въ началѣ X в. въ восемь лѣтъ было возведено и низвергнуто 8 папъ. Общая разнузданность X-го в., утонченный развратъ, жестокость—все это отразилось и на П. Невѣжество, безнравственность, грубое суевѣріе, релігиозный индифферентизмъ характеризуютъ П. этого столѣтія. Почти всю первую половину X в. престолъ находится въ рукахъ знатныхъ, безнравственныхъ римлянъ: Теодоры и дочери ея Марозіи и Теодоры, такъ что весь этотъ періодъ называется правленіемъ блудницъ. Большинство изъ папъ умирало преждевременной смертью: Иоанна X задушили, Бенедикта VI (974) удавили и т. д. Безнравственность на престолѣ достигла ужасныхъ размѣровъ. Иоаннъ XII завелъ открыте гаремъ, пиля за здоровье дьявола, игралъ въ кости, совершалъ въ конюшнѣхъ обряды рукоположенія. Бенедиктъ IX сдѣлался папой 12 лѣтъ отъ роду; такъ какъ жениться, будучи папой, ему не удалось, то онъ выгодно продалъ папское мѣсто. Была составлена легенда, будто на папскомъ престолѣ сдѣла женщина, подл. именемъ Иоанна VIII. Изъ своего униженія П. поднялся на нѣкоторое время благодаря своему союзу съ императорами Оттонами I, II и III (962 — 1092). Основная идея отношеній между П. и имперіей осталась та же, что и при Карлѣ Великомъ: императоры были опорой и защитой П. Но папа такъ поставилъ дѣло, будто бы эта роль защитника Рима и папы *добровольно* присвоена императорамъ; отсюда—не право, а *обязанность* императора

защитить П. Вь этот промежуток времени П. чувствует себя гораздо свободнее, чѣмъ при Каролингахъ; отношенія его къ императорамъ имѣютъ характеръ союза, очень выгоднаго для П. Оттонъ Вел. утвердилъ за П., привилегіей отъ 13 февраля 96 г., всѣ владѣнія, которыя предоставлялись св. Петру и его намѣстнику: Римъ, римское герцогство, равенскій экзархатъ и Пентаполь, Сабинскую область, нѣкоторые города Тосканы и Кампаніи; кромѣ того Оттонъ обѣщалъ возвратить П. владѣнія римской кааедры—Неаполь, Фунди, Гаэту, Сицилію. П. были предоставлены доходы изъ Тосканы и изъ сполетскаго герцогства, принадлежавшіе прежде лангобардскимъ королямъ. Оттонъ хотѣлъ реформировать П., но встрѣтилъ отпоръ со стороны римской аристократіи, которая стремилась замѣщать престолъ своими кандидатами. Вслѣдствіе этого, при Оттонахъ I-мъ и II-мъ, между императоромъ, съ его нѣмцами, и римлянами происходитъ упорная, иногда жестокая борьба.—Послѣ пѣлой эпохи «порнократіи», какъ называютъ 50 лѣтній періодъ П. во 2-й половинѣ X в., появляется аскетическій папа. Оттонъ II возвелъ на римскій престолъ *тима*, своего родственника, Григорія V, который мечталъ поднять церковь, покровительствовалъ ключиному ордену и удачно вмѣшался въ брачное дѣло французскаго короля Роберта. Энергично принялся за исправленіе церкви Оттонъ III. Онъ смѣстилъ Іоанна XVI, избраннаго римской знатью, велѣлъ ослѣпить его, отрѣзать носъ, уши, языкъ и возить его въ такомъ видѣ по улицамъ Рима, а на престолъ возвелъ знаменитаго Сильвестра II (см. Гербертъ, VIII, 453). Отличаясь политическимъ тактомъ и дипломатической ловкостью, новый папа подчинилъ себя императору. Въ своемъ трактатѣ: «Въ наставленіе епископамъ» онъ ярко изобразилъ упадокъ нравственности духовенства, провозгласилъ необходимость отнѣны симоніи и поддерживалъ императора въ его фантастическихъ мечтахъ. Со смертью Оттона III (1002) могущество папы пало. Снова П. стало жалкимъ орудіемъ въ рукахъ партій, не выдвигая ни одного выдающагося имени. Распри между маркграфомъ Ардуиномъ Иврейскимъ и графами Тускуланскими заставляли П. прибѣгать къ старинному средству—къ помощи королей. Въ пользу папы были предприняты походы нѣмецкими королями Генрихомъ II и Конрадомъ II, но какъ только ихъ войска удалялись изъ Италіи, тамъ возобновлялись прежніе беспорядки. Анархія дошла до того, что въ Римѣ очутилось трое папъ.—Бенедиктъ IX, Сильвестръ III и Григорій VI. Тогда римское духовенство, чтобы возстановить порядокъ, призвало на помощь Генриха III (1046). По его требованію, на сурійскомъ соборѣ папы были низложены и на папскій престолъ былъ возведенъ Климентъ II. Съ этого времени начинается возрожденіе П. Генрихъ III, воспитанникъ ключищевъ, давно мечталъ о преобразованіи церкви. Его планы воплотъ совпадали съ новымъ религіознымъ движеніемъ—ключишскимъ (см. Ключи), оказавшимъ реставраціи П. громадныя услуги. При Львѣ IX, сторонникъ ключишскаго движенія, запрещены были симонія (см.) и бракъ для блага духовенства

(1049). Въ этихъ постановленіяхъ видно уже вліяніе Гильдебранда, который проводилъ свои идеи и при слѣдующихъ пяти папахъ. Григорій VII (см.), съ его грандіозными церковно-политическими идеалами, опредѣлилъ своею дѣятельностью все дальнѣйшее теченіе исторіи П. (см. ниже, теорія папской власти). Отъ вѣншатства императоровъ въ выборы папъ Гильдебрандъ, еще не будучи папой, освободилъ римскій престолъ тѣмъ, что папа сталъ избираться коллегіей кардиналовъ (Латеранскій соборъ 1059 г.). Съ этого же времени римскій народъ лишился права избирать папу. Зданіе римской всемірной теократіи было завершено запрещеніемъ инвеституры, вслѣдствіе котораго свѣтская власть лишилась почти половины своихъ владѣній. Началась жестокая борьба за существованіе между П. и свѣтской властью. Борьба эта, отразившаяся во всей Европѣ, но сосредоточивавшаяся, главнымъ образомъ, въ Италіи и Германіи, охватила всѣ стороны общественной жизни. Григорій VII вызвалъ противъ себя оппозицію не только императора, отнѣсняемаго на второй планъ, но только духовенства, недовольнаго целибатомъ, но и бароновъ, а также привилегированныхъ и богатыхъ гражданъ. Свои требованія ленной зависимости папа предъявлялъ Англіи, Испаніи, Богеміи, Венгріи, Скандинавіи, Польшѣ, даже Россіи, но, не имѣя возможности бороться со всею Европою, онъ занялся уничтоженіемъ имперіи. На его сторонѣ были массы, ненавидѣвшія развратное духовенство, угнетенные феодалами крестьяне и фанатичные монахи, а также право отлученія—опасное оружіе не только противъ свѣтскихъ и духовныхъ феодаловъ, но и противъ императоровъ. Борьба папы съ Генрихомъ IV имѣла полный успѣхъ: императоръ, отлученный отъ церкви, во власяницѣ, босой, въ зимнюю стужу, три дня умолялъ папу о прощеніи (см. Генрихъ IV). Преемники Григорія продолжали начатую борьбу настойчиво и успѣшно. Враждебная П. партія мало по малу должна была смириться. Въ XII в. всюду были уничтожены браки духовныхъ лицъ. Вопреку объ инвеституру продолжалъ, однако, возмущать упорную борьбу. Пасхалий II предложилъ императору отказаться отъ инвеституры, а епископамъ—отъ всѣхъ свѣтскихъ владѣній. Исполненіе такой программы было бы громаднымъ переворотомъ, уничтожившимъ созданный за послѣдніе три вѣка порядокъ. Реформа Пасхалия потерпѣла неудачу; wormскій конкордатъ 1122 г. (см. Генрихъ V) былъ компромиссомъ между императоромъ и П. Свѣтская власть потерпѣла ущербъ, но теократія, въ духѣ Григорія VII, не осуществилась: связь духовенства съ государствомъ была сохранена. Неясность конкордата и теократическаго стремленія П. были причиною дальнѣйшей борьбы П. съ императорами, въ которой П. одержало полную побѣду. Усугленію западной церкви и П. много помогли крестовые походы. Во главѣ движенія стали папы; благодаря многочисленнымъ пожертвованіямъ отправлявшихся въ Палестину князей и бароновъ, церковь приобрѣла громадныя богатства. Вліяніе П. распространилось и на Востокъ. Новое образовавшееся

духовные рыцарские ордена (Иоанниты, Тамплиеры, Тевтонский орден) были могущественным орудием в руках П. Возвышению П. в этот период значительно способствовало и сильное развитие монашеского духа. Образовавшимся во второй половине XI и XII вв. новым монашеским орденам папы предоставляли всевозможные привилегии. Особенную услугу П. оказали ищущие ордена (см. Монашество, XIX, 720). Сь их поддержкой П. окончательно оокрупило имперію. Искренний и упрямый политикъ, Александръ III смѣло выступилъ противъ Фридриха I, доказывая, что императорская власть есть бенефиция П., отлучая императора отъ церкви и повторилъ сь нимъ канонскую сцену. Онъ покாரалъ и англійскаго короля Генриха II за его попытку ограничить папскую власть въ Англіи и за убіеніе Томы Бекета. Полногаго триумфа П. достигло въ лицѣ Иннокентія III (1198—1216). При немъ П. осуществило свои мечты о всемірной монархіи: вся Европа склонилась предъ папскимъ престоломъ. По его словамъ, «папа занимаетъ средину между Богомъ и человекомъ». Въ сношеніяхъ сь королями онъ принималъ тонъ леннаго господина, сь притязаніями на непогрѣшимость и въ политикѣ дѣлалъ. Папы стали вести себя по-царски, носили двойную, а потомъ тройную корону, выражаясь въ буллахъ тономъ государей. Иннокентій III управлялъ подвластными странами черезъ своихъ легатовъ, законодательствовалъ на церковныхъ соборахъ. Сь самаго начала XIII в. папы сдѣлались совершенно самостоятельными владыками Рима. Импер. Оттонъ IV отказался отъ права патронатства надъ Римомъ (1201), за что получилъ «малостію Вождей и папскою», санъ короля Пользуясь борьбой Оттона сь Филиппомъ швабскимъ, Иннокентій взялъ на себя роль судьи въ Германіи. Франц. король Филиппъ-Августъ объявилъ себя покорнымъ папѣ, Иоаннъ Безземельный тоже призналъ себя въ ленной зависимости отъ папы. При Иннокентіи III П. сь особенной энергіей пытался вліять на Востокъ, чему значительно способствовали крестовые походы. Въ 1204 г. Константинополь былъ взятъ крестоносцами и главный центръ православія на Востокѣ былъ сокрушенъ. Папа разослалъ во всѣ страны миссіонеровъ, писалъ письма къ государямъ сербскимъ и болгарскимъ, къ русскимъ князьямъ, приглашая всѣхъ подчиниться Западной Церкви. Въ 1215 г. созванъ былъ соборъ, гдѣ, въ виду привязанности Восточной Церкви къ своему богослуженію, была принята новая система латинской пропаганды въ православныхъ странахъ, т. наз. униатская. Могущество П. было обособлено тѣмъ, что въ каноническое право было введено ученіе о превосходствѣ папской власти надъ свѣтской и о правѣ папъ вмѣшиваться въ дѣла государей. XIII в. въ исторіи П.—блестящее торжество теократической идеи о господствѣ католической церкви на землѣ. Римскій престолъ былъ верховнымъ трибуналомъ для всѣхъ церковныхъ, нравственныхъ и политическихъ дѣлъ. Въ своемъ стремленіи къ безпредѣльной власти П. видоизмѣнило первоначальную миссію церкви.

Христіанская религія слишкомъ матеріально понималась папствомъ—и эта матеріализація церкви вызвала глубокую оппозицію. И религіозное чувство, и научная мысль, и свѣтское государство соединились въ борьбѣ противъ П. Последняя крупная побѣда П. состояла въ уничтоженіи Гогенштауфеновъ, вмѣстѣ сь имперією. Фридрихъ II, послѣдній замѣчательный средневѣковый императоръ, не могъ выдержать борьбы, такъ какъ средневѣковая имперія уже утратила свой смыслъ. Папы (Григорій IX и Иннокентій IV) возстановили противъ него множество враговъ въ Италіи, въ Германіи, по всей Европѣ, предали его проклятію на лонскомъ соборѣ (1245), проповѣдывали противъ него крестовый походъ—и Фридрихъ смирился. Со времени казни Конрадина (1268) папы не имѣли соперниковъ въ Италіи. Германскіе Габсбурги гризнали себя ленивыми папъ. Вслѣдствіе паденія императорской власти и раздробленія Германіи на княжества папская курія полновластно хозяйничала въ нѣмецкихъ земляхъ.

Культурное значеніе папства въ средние вѣка было очень велико. П. соблизно народы Западна въ одно громадное цѣлое, даю Европѣ определенное міросозерцаніе, явившееся великой объединяющей силой; оно воспитывало, умственно и нравственно, средневѣковое общество. Папа держалъ въ рукахъ варваровъ-королей и варварскіе народы, вносилъ духъ законности и призывалъ къ идеалу христіанской нравственности. Но эта высокая миссія П. продолжалась лишь до его рѣшительной побѣды. Поднявшись на недосигаемую высоту, П. не могло удержаться на ней; уже въ XIV ст. начинается его паденіе. По мѣрѣ возрастанія папскаго самовластія западныхъ церквей утрачивала здоровые элементы. Могущество іерархіи портило нравы духовенства. Отовсюду слышались жалобы на деспотизмъ, корыстолюбіе куріи и развратъ. Къ церковнымъ наказаніямъ привыкли: слишкомъ уже часто прибѣгали къ отлученію и интердикту. Народы Западна выходили изъ-подъ опеки папъ и требуютъ коренныхъ церквей реформъ. Въ побѣдѣ П. надъ имперіей уже содержится признакъ его разложенія. Видимый упадокъ папской власти начался сь Бонифація VIII (1294—1303), послѣдняго крупнаго представителя средневѣковаго П. Высокомѣрный и властолюбивый, глубокой знатокъ права, Бонифацій предъязвлялъ тѣже притязанія, какъ Григорій VII и Иннокентій III. Онъ вызвалъ на судъ и объявилъ измѣнникомъ Альбрехта Габсбургскаго, принявшаго корону безъ утвержденія папы. Но ему пришлось претерпѣть жестокий ударъ отъ Филиппа IV, французскаго короля. Борьба между церковью, сь ея космополитическою силою, утверждавшей, что она выше государства, и національной силой государства была неизбежна. Поводомъ къ разрыву былъ вопросъ о налогахъ: Филиппъ не хотѣлъ, чтобы деньги изъ Франціи шли въ папскую казну, а папа не желалъ, чтобы духовенство платило королю. Оба противника принципиально обосновали свои взгляды, основываясь на текстахъ Св. Писанія. Точку опоры для

противодействія немощнымъ требованіямъ П. Филиппъ нацѣлъ въ національномъ сознаніи страны и провозгласилъ королевскую власть независимой отъ П. Борьба окончилась знаменитой сценой въ Ананьи (см. IV, 371). П. было поставлено въ полную зависимость отъ Франціи. Одною изъ ближайшихъ преемниковъ Болифація, Климента V, Филиппъ склонилъ переселиться въ Авиньонъ, принадлежавшій папскому престолу. Наступило время «Вавилонскаго плѣненія» папъ (1308—1377), ихъ рабской зависимости отъ французскаго короля: Это плѣненіе сильно омрачало блескъ П., которое утратило свое вліяніе на другія страны, хотя и не отказывалось отъ прежнихъ своихъ притязаній. Въ уютномъ Авиньонѣ папы вели такой образъ жизни, что этотъ городъ сталъ настоящимъ «Вавилономъ». Доходные юбилеи папъ утащались, самонія превратилась въ постоянный источникъ папской казны, установлено было множество новыхъ поборовъ со всѣхъ церквей. Въ рукахъ папъ скопились громадные богатства. Все это возбуждало противъ П. оппозицію и протесты, характеризующіе собою переходъ отъ среднихъ вѣковъ къ новому времени. Свѣтская литература принимаетъ рѣзко оппозиціонный характеръ. Во всѣхъ странахъ Запады появляются защитники свѣтской власти. Оппозиція противъ теократизма и универсализма католической церкви принимаетъ характеръ политическій, національный и социальный. Когда папа Іоаннъ XXII отлучилъ Людовика Баварскаго отъ церкви, на защиту императора выступили знаменитые ученые того времени. Марсианъ Падуанскій (см.) выдвигаетъ противъ П. идею народоуслуги, какъ источникъ государственной власти. Это ученіе, имѣвшее представителей во всей Европѣ, нашло практическое осуществленіе въ Германіи. Государственные чины, въ 1388 г., постановили считать имперію независимой отъ П. Въ Англіи П. играло роль противника политической свободы: папа осудилъ великую хартию вольностей и освободилъ короля отъ присяги на вѣрность ей. При Эдуардѣ I общины заявили королю, что папа неправильно распоряжается вакантурой епархій и аббатствъ. Политическая оппозиція папству особенно усилилась при Эдуардѣ III. Въ 1343 г. было запрещено обнародованіе папскихъ буллъ, противныхъ правамъ короля и его подданныхъ; король Эдуардъ не призналъ за папой Климентомъ VI право вмѣшательства въ его отношенія къ Филиппу VI французскому. Когда Урбанъ V потребовалъ, въ 1366 г., взноса дани папѣ, Эдуардъ, съ согласія парламента, отказался платить ее. Оппозиція противъ папы со стороны государственной власти ведется съ такимъ же успѣхомъ и въ Италіи, гдѣ въ 1327 г. съездъ гибеллиновъ объявилъ папу еретикомъ. Въ борьбѣ съ оппозиціей папъ прибѣгали къ прежнимъ средствамъ—инквизиція, проповѣди крестовыхъ походовъ, интердиктъ, —но они оказывались запоздалыми. Свѣтская власть ускользала изъ рукъ папства; оно обратилось къ помощи кондотьеровъ. Общее недовольство заставило папъ вернуться въ Римъ. Папа Григорій XI прѣехалъ изъ Авиньона въ Римъ

(1377), гдѣ и скончался. По требованію римскаго населенія, на его мѣсто былъ выбранъ въ Римѣ Урбанъ VI, задумавшій церковныя преобразованія. Французскіе кардиналы, пришедшіе къ распушенности авиньонской жизни, выбрали Климента VII. Съ этого времени начался «Великій расколъ» въ зап. церкви, продолжавшійся соротъ лѣтъ. Римская и авиньонская курии выбирали каждая своего папу (см. ниже, каталогъ папъ). Однѣ страны Европы признавали римскаго папу, другія—авиньонскаго. Обѣ партіи—римская и авиньонская—осыпали другъ друга проклятіями и своими разоблаченіями раскрывали міру позорныя странности изъ жизни папъ. Расколъ пагубно отразился на всѣхъ интересахъ П., подорвавъ его моральное и политическое вліяніе; многие переставали признавать за П. какія-либо верховныя права. Идея соборной реформы, давно уже глухо проводившаяся, теперь сдѣлалась общимъ требованіемъ. Новый органъ для церковной реформы—вселенскій соборъ—долженъ былъ преобразовать и П. Въ первой половинѣ XV в. были собраны соборы въ Пизѣ (1409), Констанціи (1414—18) и Базелѣ (1431—1449). Планъ соборной реформы вышелъ изъ парижскаго университета: предполагалось ограничить папскую власть соборомъ и установить автономныя національныя церкви. Соборы окончились безплодно, реформировать П. имъ не удалось. На пизанскомъ соборѣ Григорій XII и Бенедиктъ VIII были низложены и выбранъ новый папа Александръ V, но низложенные папы не отказывались отъ своихъ притязаній, такъ что явилось трое папъ. Скоро Александръ V умеръ (говорятъ, отравленный), а его мѣсто занялъ разбойникъ и злодѣй Валтазаръ Косса, подъ именемъ Іоанна XXIII (см.). По настоянію императора Сигизмунда былъ открытъ констанцскій соборъ (см.): Онъ прекратилъ схизму, но реформу церкви провести не могъ. Новый папа Мартинъ V заключилъ съ папями отдѣльныя конкордаты и все оставилъ по прежнему. Неудовлетворительность результатовъ констанскаго собора побудила созвать въ 1431 г. базельскій соборъ (см.), начавшій свои дѣйствія довольно энергично, но встрѣтившій сопротивленіе въ папѣ Евгеніи IV, который созвалъ свой, феррарскій соборъ—и базельскій соборъ закрылся, подчинившись во всемъ Николаю V, преемнику Евгенія. Къ концу XV столѣтія папы счужили парализировать всѣ постановленія базельскаго собора, подрававшія ихъ авторитетъ. Такъ, Каллискъ III (1455—58) объявилъ всѣ конкордаты уступками, сдѣланными папой. Пій II (1458—64) отвергъ возможность апеллировать на папу къ собору. Причина безсилья соборной реформы заключалась въ самой постановкѣ вопроса: возставали противъ злоупотребленій, но не касались ихъ источника, не затрагивали религиознаго деспотизма папъ, рѣшили отрицательно вопросъ о религиозной свободѣ; религиозная и моральная реформа была отодвинута на второй планъ. Въ XV и XVI вв. соборы продолжали собираться, но не имѣли никакого значенія; они только усилили авторитетъ П. (соборъ въ Мантуѣ 1459 г. при Пій II, два латеранскія

собора 1512 и 1517 гг. при Юлии II и Льве X). Сь вѣншей стороны, такимъ образомъ, П. одержало видимый перевѣсъ надъ оппозиционными стремлениями; но это была кажущаяся победа. Не встрѣчая ограниченій своему произволу, папы сдѣлались настоящими свѣтскими государями и обратили религію въ средство политическаго усиленія. На папскомъ престолѣ въ XV в. сидятъ войны, политики, меценаты гуманизма и гуманисты. Политическія интриги и свѣтскіе интересы вполне поглощаютъ жизнь папъ, которые нѣсколько не интересовались дѣлами церкви, а видѣли въ ней лишь надежный источникъ доходовъ. Каждый папа стремится обезпечить въ политическомъ отношеніи свою родню; непотизмъ (см.) достигаетъ возмутительныхъ размѣровъ. Состояніе Италіи въ XV в. давало полный просторъ крайней неразборчивости въ средствахъ и развило величайшій цинизмъ, маскируемый лоскомъ гуманизма. Послѣ Пія II, папы-гуманиста, на папскомъ престолѣ сидятъ открытые развратники—Павель II, Сикстъ IV, Иннокентій VIII, всю жизнь занятый устройствомъ своихъ незаконныхъ 16 сыновей и дочерей, за что былъ прозванъ «отцомъ отечества». Въ концѣ XV в. появился Александръ VI, имя котораго — синонимъ всякой вѣзвы и ужасной безнравственности. Его понтификатъ прозванъ царствомъ Венеры. За этимъ послѣдовало царство Марса, въ лицѣ Юлія II (1503—13), кондотьера съ головы до ногъ, лично предводительствовавшего своими войсками на войнѣ. Въ лицѣ Льва X настало, кромѣ другихъ царствъ, царство Минервы. «Добрый малый», любившій пожить, Левъ X, судя по слухамъ, откровенно называлъ христіанство прибыльной для духовенства сказкой. Въ 1516 г. онъ продалъ Франциску I право назначать епископовъ во Франціи (болонскій конкордатъ). При немъ папскій дворъ былъ самымъ веселымъ въ Европѣ (Левъ X умеръ неоплатнымъ должникомъ). Гуманизмъ, сдѣлавшійся модой и общественной силой, нашелъ горячаго поклонника въ папѣ, вовсе не интересовавшемся церковью и религіей. Симонія при немъ дошла до чудовищныхъ размѣровъ, потому что онъ постоянно нуждался въ деньгахъ. Императоръ Максимилианъ высчиталъ, что доходъ римской куріи во сто разъ болѣе чѣмъ его собственные доходы. Въ концѣ XV в. архіепископъ майнцскій долженъ былъ платить въ пользу П. за свой раліишъ 20 тыс. гульденовъ. Папскіе доходы покрывались поборами съ мірянъ. Въ Германіи даже сеймы имѣютъ характеръ папскихъ сеймовъ, открываемыхъ папскими легатами. Глубокая деморализація, охватившая римскую курію, отразилась на всей западной церкви. Высшее духовенство утопало въ роскоши и свѣтскихъ удовольствіяхъ, низшее—въ развратѣ и невѣжествѣ. Народъ коснѣлъ въ грубой суевѣрїи. Монашество, вслѣдствіе своей испорченности, вызывало противъ себя религиозно-правственный протестъ (нѣмецкій гуманизмъ) и дѣія насмѣшки (итальянскій гуманизмъ). Въ концѣ среднихъ вѣковъ господствуетъ общее недовольство, отрицающее, прежде всего, политическія и экономическія основы церкви.

Церковь погрязла въ материализмъ и формализмъ. Культъ свѣтыхъ получивъ полуэucherійскій характеръ, вѣншая обрядность считалась главнымъ средствомъ угодить Богу, грѣхъ признавался формальнымъ нарушеніемъ. Въ индифференціяхъ лучше всего выразилась беззастѣнчивая эксплуатація суевѣрія, производившая обязанъ въ обществѣ. Въ концѣ XV в. отличителемъ безнравственности духовенства явился Савонарола (см.), котораго папа Александръ VI съжегъ. Еще раньше Виклифъ въ Англіи и его послѣдователи долларды, Гусъ въ Чехіи и гуситы, множество еретиковъ и сектантовъ привели всю церковную жизнь къ глубокому движению, которое окончательно разнилось надъ римскою церковью въ XVI в. Религиозна реформація (см.) была протестомъ противъ «порчи церкви» въ «главѣ и членахъ». Быстрые успѣхи реформаціи вызвали оживленіе католицизма, результатомъ котораго была католическая реакція, послѣдовавшая за реформаціями протестантскою и сектантскою. Деморализація и дезорганизація, господствовавшая въ католической церкви, обратили на себя вниманіе представителей католицизма особенно со второй трети XVI в., когда на папскомъ престолѣ появляются энергичныя личности. Главными дѣятелями реакціи стали иезуиты (см.). Орденъ этотъ былъ попыткой возстановить средневѣковой католицизмъ, отступивъ лишь въ области морали отъ строгой этики средневѣковаго аскетизма. Одновременно съ основаніемъ ордена иезуитовъ учреждено было въ Римѣ верховное инквизиціонное судилище (1542), организована строгая книжная цензура и созванъ триентскій соборъ (1545—1563), возродившій реакціонный католицизмъ, возведшій на степень догматовъ ученія о главенствѣ папѣ и о чистилищѣ, утвердившій безбрачіе духовенства, причащеніе мірянъ безъ однимъ видомъ и т. д. До ватиканскаго собора 1869—70 гг. католическая церковь не созидала болѣе общаго собора, получивъ характеръ неподвижности; властью ея была безгранична. Постановленіи триентскаго собора были утверждены (1564) папой Піемъ IV, но встрѣтили сопротивленіе во Франціи, Испаніи и Польшѣ. Ужаснымъ орудіемъ реакціи была инквизація, во главѣ которой сталъ папа Павель IV (1555—59). Вся вторая полов. XVI в.—эпоха внутренняго усиленія П. Политика папъ въ эту эпоху сводится къ союзу съ католическими государями. При Піи IV началось полное подчиненіе папской политикѣ Филиппу II. Піи V (1566—1572), фанатикъ и ровностный реформаторъ, аскетъ и врагъ еретиковъ, энергично преобразовалъ церковь въ духъ постановленій триентскаго собора: ходилъ въ процессіяхъ босой и безъ тиары, уничтожилъ непотизмъ, требовалъ строгости нравовъ отъ духовенства. Нарушителей папскихъ правъ и еретиковъ онъ предавалъ анаемѣ знаменитою буллою «In coena Domini», вызвавшей протестъ всѣхъ католическихъ государей. Такимъ же характеромъ отличается и понтификатъ Григорія XIII (1572—85), юриста, приведшаго въ порядокъ каноническое право и исправившаго календарь. Однимъ изъ замѣчательнѣйшихъ папъ XVI в. былъ Сикстъ V (1585—1590), мечтавшій воз-

вратить папству прежній блескъ и силу свѣтскихъ государей. Съ безпощадной жестокостью онъ подавалъ анархію въ папской области. Политическія тенденціи Сикста V особенно умѣло поддерживали Климентъ VIII, призавшій Генриха IV законами французскимъ королемъ и высвободившійся изъ-подъ зависимости отъ испанскаго короля, и Урбанъ VIII, заявлявшій притязанія на всемірное владычество. Эти притязанія въ XVII в. были уже анахронизмомъ. Въ католическихъ странахъ Европы высказывался стремление ограничить вліяніе папъ не только въ свѣтскихъ, но и въ духовныхъ дѣлахъ. Вліяніе П. было сильно поколеблено признаніемъ, по вестфальскому миру, религиозной равноправности за протестантами Германіи (1648). При Людовикѣ XIV П., господствуя надъ обществомъ, отступило предъ государствомъ. Поддерживаемый французскимъ духовенствомъ, король восстанавливалъ независимость «галликанской» церкви во Франціи (1682), не смотря на всѣ протесты папы Иннокентія XI (см. Галликанизмъ, VII, 935). Франція въ это время волновалась спорами иезуитовъ и янсенистовъ (см.), составлявшихъ оппозицію иезуитизму. Хотя П. осудило янсенистовъ, но безпощадное разоблаченіе ими безнравственности иезуитовъ сильно подрывало авторитетъ папы, защищавшаго иезуитовъ. XVIII в.—эпоха «просвѣщенія» и «просвѣщеннаго абсолютизма»—былъ проникнутъ антицерковнымъ направлениемъ, и П. со всѣхъ сторонъ подвергается ударамъ. Въ литературѣ проповѣдывалось господство государства надъ церковью. Борьба новаго государства съ католицизмомъ и феодализмомъ принадлежала въ этомъ вѣкѣ рѣшительный характеръ. Противъ ордена иезуитовъ открылся дружный международный походъ. Отношенія между папами и католическими монархами были очень натянуты. Всеобщая ненависть противъ иезуитовъ привела къ повсемѣстному почти ихъ изгнанію. Когда португальскій министръ Помбаль издалъ указъ объ изгнаніи иезуитовъ изъ Португаліи (1759), папа Климентъ XIII (1758—1769) издалъ буллу въ защиту иезуитовъ. Булла въ Португаліи не приняла; Помбаль превралъ всякія сношенія съ Римомъ. За Португаліей послѣдовали Франція, Испанія, Неаполь, Парма. Папа Климентъ XIII всѣми силами защищалъ иезуитовъ, но его преемникъ Климентъ XIV, избранный враждебной иезуитамъ партией, осудилъ ученіе иезуитовъ и въ 1773 г. издалъ буллу: «Dominus ac Redemptor», совершенно уничтожившую иезуитскій орденъ. Противъ П. во второй половинѣ XVIII в. возникло сильное движеніе въ Германіи, гдѣ архіепископы пытались освободить національную церковь отъ римскаго вліянія. Особенно сильный ударъ папству нанесъ императоръ Иосифъ II, старавшійся сдѣлать Австрію самостоятельной по отношенію къ Риму, а духовенство подчинить государству. Въ 1781 г. онъ запретилъ всѣмъ архіепископамъ, епископамъ и духовнымъ владыкамъ въ австрійскихъ областяхъ принимать безъ правительственнаго одобренія папскія буллы. Отмѣнены были данныя епископамъ отъ папы полномочія относительно

отпущенія и разрѣшенія грѣховъ; нѣкоторыя папскія буллы объявлены недействительными («In coena Domini», «Unigenitus»). Епископская присяга требовала вѣрности императору. Болѣе 700 монастырей было уничтожено, а собственности ихъ секуляризована; изъ вѣдѣнія духовенства были изъяты книжная цензура и школы. Пій VI (1775—1799), послѣ безплодныхъ просьбъ и протестовъ, рѣшился самъ предпринять поездку въ Вѣну, чтобы повліять на императора. Императоръ съ большимъ почетомъ принялъ папу, но нисколько не измѣнилъ своихъ дѣйствій (1782). Французская революція нанесла еще болѣе тяжкій ударъ П. Конецъ XVIII в.—эпоха крайняго униженія церкви. Борьба съ католико-феодальнымъ строемъ въ эпоху революціи ведется не только во имя началъ государственности, но и во имя естественныхъ правъ личности. Духовныя лица уравниваются въ правахъ со всѣми остальными гражданами государства. Соціальному могуществу духовенства нанесены были жестоки удары національнымъ учредительнымъ собраніемъ. «Гражданское устройство духовенства» (см.) уничтожило всѣ церковныя титулы, отмѣнило утвержденіе епископовъ папой, присягу папѣ, монашескіе ордена и т. д. Въ 1796 г. ген. Бонапартъ перешелъ черезъ Альпы и занялъ Ломбардію. П. угрожала серьезная опасность. Двигнувшись въ Папскую область, Наполеонъ изгналъ изъ Болоньи папскаго легата. Устрашенный папа отказался отъ своихъ притязаній на Авиньонъ, согласился на занятіе французами Феррары, Анконы и Равенны и уплатилъ Франціи 20 милл. фр. Внутри церкви существовала партія реформы, требовавшая болѣе независимости духовенства отъ П. Начавшаяся демократическая революція закончилась, 15 февр. 1798 г., провозглашеніемъ римской республики. У папы Пія VI потребовали отреченія отъ свѣтской власти (1798); когда онъ отвѣтилъ отказомъ, его увезли въ Лизу, а потомъ за Альпы, въ Валансъ (Дофина), гдѣ онъ и умеръ. Послѣ битвы при Нови Папская область была восстановлена и на римскій престолъ вступилъ Пій VII. При Наполеонѣ совершилось примиреніе католической церкви съ французскою республикой, посредствомъ конкордата, заключеннаго съ папой Шезъ VII изъ чисто политическихъ соображеній (15 июля 1801 г.). По этому конкордату (см.) католицизмъ пересталъ быть государственной религіей; духовенство было поставлено въ полную зависимость отъ свѣтской власти, сдѣлавшись послушнымъ орудіемъ Наполеона. Конституціонная церковь была уничтожена. Конкордатъ сдѣлалъ изъ духовенства нѣчто въ родѣ духовной жандармеріи, уничтожилъ свободную церковь и привелъ къ ультрамонтанству. Съ папой Наполеонъ обращался безцеремонно. Считая себя преемникомъ средневѣковыхъ императоровъ, онъ поставилъ себя задачей подчинить папу. Пій VII покорно пріѣхалъ въ Парижъ на коронацію Наполеона. Онъ не былъ принятъ торжественно; встрѣча его съ императоромъ носила характеръ какъ-бы случайности. Вся церемонія коронаванія была рядомъ мелочныхъ униженій для папы. Позже, отстаивая независимость и права папскаго

престола, Пий VII создал поводы для неприязненных столкновений. Существование Церковной области было, по мнению Наполеона, «безобразіем». Вследствие отказа папы распространить постановленія конкордата на венецианскую область, французы заняли Анкону, Фермо, Урбино, наконец—Римъ. Наполеонъ объявилъ прекращеніе свѣтской власти папы. Папа отвѣтилъ буллою объ отлученіи императора отъ церкви. Папу насильно перевезли въ Гренобль, а оттуда въ Савону. Папская область была обращена въ провинцію французской имперіи. Въ 1813 г. Наполеонъ перевелъ папу въ Фонтенбло. Папа остался въ заточеніи до низверженія Наполеона, получая 2 милл. франк. въ годъ, и былъ освобожденъ союзными войсками. Послѣ паденія имперіи общеевропейская реакція была особенно сильна въ Папской области. Реакція католицизма противъ культурнаго движенія XVIII в. выразилась въ восстановленіи Шлемъ VII иезуитскаго ордена (булла «Sollicitudo omnium» — 7 августа 1814 г.). Папа опротестовалъ рѣшенія государей на вѣнскомъ конгрессѣ относительно Авиньона и секуляризациі духовныхъ курфюршества въ Германіи. Въ эту эпоху П. служить воплощеніемъ крайней реакціи. Снова иезуиты появились во всей Европѣ, возбуждая всюду ненависть. Въ буллѣ «Provida solersique» Пий VII объявилъ, что протестанты подлежатъ вѣдѣнію папы: нѣмецкія страны входятъ въ сферу дѣятельности католическихъ миссіонеровъ и должны быть подчинены «коллегии для пропаганды вѣры». Преемники Пия VII, Левъ XII и Пий VIII, дѣйствовали въ томъ же реакціонномъ направленіи. Однако, революціонныя стремленія въ Италіи больше всего проявлялись въ Папской области. Борьбу съ революціонерами повелъ папа Григорій XVI (1831—46), подавившій движеніе при содѣйствіи Австріи и не смотря на протесты французскаго правительства. Хотя «меморандумъ» державъ рекомендовалъ папѣ ввести реформы (1831) и указывалъ на необходимость дарованія амнистіи и отмены злоупотребленій, все осталось по старому въ Папской области: папа усиливалъ свою власть призывомъ шаекъ разбойниковъ подъ знамена св. Петра. До самой смерти Григорія тюрьмы были переполнены политическими преступниками. Вступленіе на престолъ Пия IX (1846—78) было встрѣчено общими надеждами. Въ это время итальянскіе патріоты мечтали возродить Италію обновленіемъ папства, восстановленіемъ его прежней святости и силы, постановкою его во главѣ національныхъ стремленій къ самостоятельности и объединенію Италіи (идея Джиоберти въ «Il primato»). Папа обнаруживалъ всеобщую амнистію, разрѣшилъ постройку желѣзныхъ дорогъ, открылъ двери тюрьмъ. Римомъ овладѣлъ величайшій энтузіазмъ, въ особенности когда папа протестовалъ противъ желанія Австріи поставить гарнизонъ въ цитадели Феррары. Папа изъявилъ согласіе на введеніе конституціи, отдѣлилъ въ Папской области церковныя дѣла отъ свѣтскихъ, составилъ либеральное министерство. Впервые П. боролось за свободу народа.

Однако, образъ дѣйствій папы отличался постоянными колебаніями. Черезъ нѣсколько времени онъ уже жаловался на ученія и интриги безпокойныхъ умовъ, слишкомъ противорѣчашія возвышенному характеру папѣстнаго св. Петра, и объявилъ, что отказывается стать во главѣ національнаго движенія. Въ ноябрѣ 1848 г. папа, въ виду усѣбныхъ республиканской партіи, бѣжалъ въ Гаету и отдалъ себя подъ покровительство неаполитанскаго короля. Въ Римѣ провозглашена была республика, опрокинутая французскими оружіемъ. Въ апрѣлѣ 1850 г. папа вернулся въ Римъ; власть его снова была восстановлена на основѣ казней, тираніи, инквизиціи и абсолютизма. Это ускорило дѣло объединенія Италіи. Наполеонъ III рѣшилъ образоватъ, подъ властью Виктора-Эммануила, итальянское королевство, со включеніемъ въ него сѣверной части Папской области. Рѣшенію его предшествовало изданіе памфлета «Папа и конгрессъ», надѣлавшаго много шума и вызвавшего возраженія со стороны папы. Итальянская война 1859 г. и объединеніе Италіи 1860—1861 г. отдѣлили Романы отъ папскихъ владѣній, а затѣмъ, не смотря на всѣ прохитія папы, и Умбрию съ Марками. 24 марта 1861 г. парламентъ призналъ Римъ «будущей столицей Италіи». Свѣтскому владѣчеству П. приходилъ конецъ, хотя папа съ негодованіемъ отвергалъ предложенія Кавура (см.) отказаться отъ свѣтской власти, чтобы возможно было устояновить свободную церковь въ свободномъ государствѣ. Въ 1862 г. (и затѣмъ еще разъ въ 1867 г.) Гарibaldi сдѣлалъ неудачную попытку овладѣть Римомъ; революціонной партіи пришлось отказаться, до времени, отъ надежды сдѣлать Римъ столицей Италіи. По франко-итальянскому соглашенію 1864 г., Римъ оставался за папой, охраняемый французскимъ гарнизономъ въ теченіе 2 лѣтъ, послѣ чего войска должны были быть выведены. Въ 1864 г., неожиданно для всѣхъ, папа издалъ эдиклику и силлабусъ, направленные противъ революціонныхъ идей новаго времени и съ средневѣковой точки зрѣнія предающие анаемѣ всю новѣйшую культуру Европы. Еще въ 1854 г. папа провозгласилъ новый догматъ непорочнаго зачатія Пресвятой Дѣвы. Въ 186 г. была совершена папой торжественная канонизація святыхъ; въ 1867 г. былъ отпразднованъ блестящій юбилей св. Петра, а въ 1869 г.— собственный юбилей папы. Ватиканскій соборъ 1869—70 г. (см.), установилъ нервенствующее положеніе папы и принялъ догматъ о папской непогрѣшимости. Достигнувъ величайшаго могущества въ духовныхъ дѣлахъ, папа, въ то же время, потерялъ безвозвратно свѣтскую свою власть. Сначала итальянское правительство пыталось убѣдить папу добровольно уступить свои владѣнія. Папа рѣшительно отвергнулъ всѣ планы соглашенія. Тогда Викторъ-Эммануилъ, послѣ отплытія изъ Италіи французской оккупационной арміи (вновь занявшей Римъ послѣ сраженія при Ментанѣ; см. X, IX, 28), отказался отъ дальнѣйшаго исполненія конвенціи 1864 г. (Франція въ это время была уже занята всецѣло сопротивленіемъ нѣмецкому нашествію). Послѣ 3-хъ часовой канонады Римъ

сдался. Папская армия была распущена, Церковная область включена в состав итальянского королевства; свѣтскому владычеству папы положенъ конецъ. Въ 1871 г. положение папы было точно определено закономъ о гарантияхъ. По прежнему папа пользуется независимо всѣми правами главы церкви; его особа признана священной и неприкосновенной, ему предоставлены ранги и почести монарха, содержаніе двора и посланниковъ, личное содержаніе въ 3 1/2 милл. фр., Ватиканъ, Латеранская базилика и вила Кастель Санъ-Гандольфо. Но папа отказался отъ содержанія, предложеннаго ему итал. королемъ, и разыгрывалъ роль «ватиканскаго плѣнника», предоставляя иѣм. и французск. ультрамонтанамъ возможность агитировать въ его пользу. Ультрамонтаны настойчиво требовали, чтобы папѣ были возвращены права свѣтскаго государя. Во Франціи даже поднимался вопросъ о крестовомъ походѣ для освобожденія «ватиканскаго плѣнника»; до октября 1874 г. французскій корабль крейсировалъ недалеко отъ Чивити-Веккии, чтобы помочь папѣ въ случаѣ его бѣгства изъ «плѣна». Послѣдствія провозглашенія догмата папской непогрѣшимости были неблагоприятны для католической церкви: многія правительства (австрийское, баварское, баденское, вюртембергское) не признали этого догмата. Объявленіе догмата совпало съ объединеніемъ Германіи. Въ Германіи и Пруссіи между ультрамонтанами и правительствомъ возникла борьба, которая привела къ ограниченію правъ католической церкви. Такъ назыв. Kulturkampf (см.) охватываетъ 70-е годы и характеризуется преобладаніемъ государства надъ папскою властью. Иезуиты были изгнаны изъ Германіи (1872); «майскіе законы» 1873 г. точно разграничили сферу дѣятельности государства и церкви и установили контроль государства надъ школами. Клерикалы составили упорную оппозицію. Папа сначала написалъ письмо императору Вильгельму, гдѣ совѣтовалъ ему (1873 г. 7 августа) отказаться отъ введенія «майскихъ законовъ». Предложеніе его было отвергнуто. Тогда папа обратился съ энцикликой къ прусскимъ архіепископамъ и епископамъ (5 февр. 1875 г.), осуждая и отвергая силу «майскихъ законовъ». Въ видѣ отвѣта на энциклику министръ духовныхъ дѣлъ прекратилъ выдачу жалованья римско-католическимъ епископамъ (законъ 22 апр. 1875 г.). Въ 1878 г. Пій IX умеръ. Его преемникъ, Левъ XIII, обладающій большимъ политическимъ тактомъ и умѣренностью, чрезвычайно умно воспользовался общеевропейской реакціей для упроченія своего авторитета. Онъ добился отмены всѣхъ важнѣйшихъ постановленій «майскихъ законовъ». Взаимныя отношенія между императоромъ и папой улучшились. Къ протестантамъ папа относится рѣзко-враждебно. П. при немъ достигло высокой степени значенія въ Европѣ. См. Левъ XIII. Объ отношеніяхъ греческой и западной церкви см. Римская церковь и Раздѣленіе церквей.

Литература (кромя общихъ сочиненій по церковной исторіи). Полную библиографію ея дасть Kurz въ «Lehrbuch der Kirchengeschichte» (5-й т., 1835). De Broglie, «L'Eglise et l'Empire

romain au IV siècle» (1856—59); E. Lavisse, «L'entrée en scène de la papauté» («Revue de deux Mondes», 15 дек. 1886); Baxman, «Die Politik der Päpste von Gregor I bis Gregor VII» (1868); Gregorovius, «Geschichte der Stadt Rom im Mittelalter» (1875, есть рус. переводы); Bury, «History of the fall of the roman Empire» (1889); Diehl, «Etude sur l'administration byzantine dans l'exarchat de Ravenne» (1888); Rocquain, «La papauté au moyen âge» (1881); Plank, «Geschichte des Papstthums»; Weber, «Das P. und die Paepste» (1845); Florente, «Portraits politiques des Papes» (1822); Daunou, «Essai historique sur la puissance temporelle des papes» (1828); F. Laurent, «L'Eglise et l'état au moyen âge» (II, 1849); Bluntschly, «Kirchenfreiheit u. Kirchenherrschaft in der Geschichte»; Haas, «Geschichte der P. nach der Ergebnissen der neueren Forschungen verfasst»; Th. Greenwood, «Cathedra Petri. A political history of the great latin patriarchate» (1860); P. Laufrey, «Histoire politique des papes»; Gregorovius, «Die Grabmahler der römischen P.»; Zoffel, «Die Papstwahlcn vom XI—XIV Jahrh.»; Müller, «Die römischen P.»; Haas, «Geschichte der P.»; Wattenbach, «Geschichte der römischen P.»; Шпиттлеръ, «Vorlesungen über die Geschichte des P.»; H. M. E., «Das P. in seiner allmählichen Entwicklung bis auf die Gegenwart»; Greighton, «History of the papacy during the period of the reformation»; Pastor, «Geschichte der Päpste seit dem Ausgang des Mittelalters»; Woker, «Das kirchliche Finanzwesen der P.»; Geffken, «Die völkerrechtliche Stellung des P.»; Laurent, «L'Empire et la papauté» (VI-ой т. еро «Etudes sur l'histoire de l'humanité»); Eicken, «Geschichte und System der mittelalterlichen Weltanschauung»; Friedberg, «Die mittelalterlichen Lehren über das Verhältniss von Staat und Kirche»; Riezler, «Die literarischen Widersacher der P. zur Zeit Ludwig des Baiern»; Christophe, «Hist. de la papauté au XIV siècle»; еро же, «Hist. de la papauté au XV s.»; Gayet, «Le grand schisme d'Occident»; L. Ranke, «Die römischen Päpste, ihre Kirche und ihr Staat» (по-русски 2 перев.); Brosch, «Geschichte des Kirchenstaats»; H. Schmid, «Gesch. der kath. Kirche Deutschlands von der Mitte d. XVII Jahrh.»; E. de Presensé, «L'église et la révolution française»; Nielsen, «Die Geschichte des Papstthums im XIX Jahrhundert». Сжатый очеркъ исторіи П. — въ книгѣ Иванова-Платонова, «О римскомъ католицизмѣ и его отношеніяхъ къ православію» (М., 1870). Очеркъ средневѣковаго П. въ статьяхъ проф. Кореліна: «Важнѣйшіе моменты въ исторіи средне-вѣковаго П.» («Рус. Мысль», 1890) и у Визьнскаго, «Папство и Священная Римская имперія въ XIV ст.» (М., 1857).

II. Контскій.

Папскіе выборы. Въ первые три вѣка папы избирались духовенствомъ и народомъ; затѣмъ это право присвоили себѣ короли. Одоакръ въ 483 г. рѣшилъ, что никакая римскій епископъ не можетъ быть утверждать въ своемъ санѣ безъ королевскаго на то согласія. Теодорихъ, отличавшійся вѣротерпимостью, воздерживался сначала отъ вышательства въ церковныя дѣла, и въ первую половину его

царствованія папскіе выборы возвратили себѣ характеръ независимости. Подъ конецъ жизни Теодорихъ рѣзко измѣнилъ свои отношенія къ римской церкви и уже самъ назначаетъ римскихъ епископовъ (напр. Феликс IV). Византійскіе императоры считали своимъ правомъ распорядиться назначеніемъ папъ, низвергали ихъ и судили, нерѣдко подъ вліяніемъ придворныхъ и женщинъ. За утвержденіе выборовъ платились деньги. Папы стараются оградить свою независимость не только анаемой противъ свѣтскихъ лицъ, вмѣшывающихся въ дѣла церкви, но и другими путями. Былъ изданъ декретъ, чтобы папа самъ себѣ назначалъ преемника; декретъ былъ отмѣненъ, но этимъ самымъ вмѣшательству государства данъ былъ характеръ насилія. Николай I объявилъ анаемю за вмѣшательство въ папскіе выборы. Въ X в. выборы на престолъ св. Петра находились въ зависимости отъ римской знати. Съ XI в. началась борьба противъ поработенія П. римской аристократіей и оппозиція противъ вліянія германскихъ императоровъ, утверждавшихъ избраннаго папу. 13 апрѣля 1059 г. Николай II уничтожилъ послѣдній остатокъ демократическаго устройства церкви: на латеранскомъ соборѣ былъ принятъ новый законъ о папскихъ выборахъ. Папа избирается кардиналами (см.), составляющими епархіальный капитулъ римской епископской церкви (28 кардиналовъ-пресвитеровъ и 18 кардиналовъ-діаконъвъ римскихъ церквей). Выборы папы можетъ быть произведенъ, по назначенію кардиналовъ, и внѣ Рима. Если большинство кардиналовъ стѣснено въ выборѣ или лишено возможности участвовать въ выборахъ, то меньшинству предоставляется послѣднее слово. Наконецъ, въ папы можно выбрать и лицо, не принадлежащее къ римской епархіи. До конца XII в. германскіе императоры сохраняли за собою, однако, право утвержденія папъ. Александр III точнѣе регулировалъ способъ производства папскихъ выборовъ. Интриги и промедленія при замѣщеніи папскаго престола были устранены Григоріемъ X на лондонскомъ соборѣ, въ 1274 г. Съ этого времени папа выбирается конклавомъ (см.), при чемъ число кардиналовъ не превышаетъ 70. Папой могъ быть избранъ каждый совершеннолѣтній католикъ, не смотря на его національность. На престолѣ св. Петра перебывало 15 французовъ, 13 грековъ, 8 сирійцевъ, 6 вѣнцевъ, 5 испанцевъ, 1 англичанинъ, 1 португалецъ, 1 голландецъ, 1 шведъ и др. Съ 1378 г. только кардиналы могутъ быть избраны папой, а съ 1522 г.—непрѣменно итальянцевъ. Въ избраніи Льва XIII участвовали 62 кардинала.

Самые выборы производятся въ конклавѣ слѣд. образомъ: на 10-й день по смерти папы коллегія кардиналовъ собирается въ соборъ св. Петра, чтобы выслушать мессу «De spiritu sancto», и затѣмъ торжественной процессіей отправляется въ капеллу Сикста IV, гдѣ кардиналы даютъ клятву, что будутъ слѣдовать установленнымъ для избранія папы законамъ. Всегда затѣмъ избранные возвращаются въ приготовленный для нихъ въ Ватиканѣ кельи. Стыни келій состоятъ изъ шерстяной матеріи, такъ что каждое слово, произнесенное въ одной

келіи, слышно въ сосѣдней. Всякій доступъ къ кардиналамъ прекращается, двери запираются двойными замками; принимаются всѣ мѣры, чтобы собравшіеся въ конклавѣ кардиналы до окончанія выборовъ были изолированы отъ всего внѣшняго міра и его вліяній. По обычаю новѣйшаго времени, собственныя выборы начинаются на третій день, считая съ торжественнаго шествія въ капеллу. Выборы происходятъ по большинству двухъ третей голосовъ; подача голосовъ письменная, закрытая. Она начинается каждый день по знаку, данному церемоніймейстеромъ, и происходитъ въ предназначенной для того капеллѣ, куда кардиналы отправляются изъ своихъ келій въ 7 часовъ утра. Сначала происходятъ какъ-бы пробныя выборы, во время которыхъ выясняется взаимное отношеніе партій. Затѣмъ приступаютъ къ окончательнымъ выборамъ. Если никто изъ кандидатовъ не получилъ необходимаго числа голосовъ, то послѣ полудня назначаются добавочные выборы, при которыхъ голоса подносятся лишь за лицъ, внесенныхъ уже въ списокъ кандидатовъ (scrutinium), съ тою особенностью, что никто не долженъ повторять въ пользу того кандидата, которому онъ раньше уже далъ свой голосъ. Если и эти выборы не приводятъ къ желанному результату, то на другой день составляется новый скрутиній, т. е. происходятъ новые выборы. Три европейскія державы: Франція, Австрія и Испанія (прежде — также королевство Обѣихъ Сицилій) могутъ протестовать противъ избранія нежелательныхъ лицъ кардиналовъ (sententia exclusiva); каждая изъ этихъ державъ поручаетъ кому либо изъ кардиналовъ (въ большинствѣ случаевъ — тайно) выразить этотъ протестъ. Этотъ отводъ (exclusio) долженъ быть заявленъ раньше получения кѣмъ-либо изъ кандидатовъ большинства двухъ третей голосовъ; кромѣ того, каждое изъ названныхъ государствъ можетъ лишь одинъ разъ заявить протестъ. Принимая избраніе, новый папа объявляетъ имя, которое онъ намѣревался послать, какъ таковой, затѣмъ въ ризницѣ замѣляетъ кардинальскія одѣянія папскими и предъ алтаремъ избирательной капеллы принимаетъ вервыи поздравленія и привѣтствія (adoratio) со стороны кардиналовъ, которые цѣлуютъ у него ногу и руку, на что папа отвѣчаетъ лобызаніемъ мира въ обѣ щеки. Вслѣдъ за тѣмъ, новоизбранный съ балкона (loggia della benedizione) являясь народу, затѣмъ папа надѣваетъ митру и принимаетъ поздравленія въ Сикстинской капеллѣ; отсюда процессія направляется въ церковь св. Петра, при чемъ папу несутъ на сѣдальцѣхъ подъ большимъ baldachinomъ. Съ гданаго алтара онъ принимаетъ третью adoratio, при чемъ присутствуютъ также иностранные послы; народъ получаетъ отъ папы апостольское благословеніе. За избраніемъ папы слѣдуетъ, въ тотъ же день или нѣсколько дней спустя, торжественное посвященіе (Consecratio) и коронованіе или интронизація новаго папы. Съ этого момента онъ считаетъ время своего правленія. Cp. Lector, «Le Souverain, son organisation, sa législation ancienne et moderne» (П., 1894).

СПИСОКЪ ПА ПЪ.

1-й периодъ. 3 первыя столѣтїя развитїя папскаго примата, до утверждения папской власти при Константинѣ Великомъ. Хронологія и имена первыхъ папъ подвержены сильнымъ сомнѣнїямъ.

Ап. Петръ.
Линъ (Linus), с_в.
Клеетъ (Cletus, Anacletus).
× Климентъ I. с_в.
Эваристъ (Euaristus), 100—109 (?).

Александръ I, 109—119 (?).
Сикстъ I, 119—126 (?).
Телесфоръ, 126—136 (?).
Гугинъ (Huginus), 136—140 (?).
Пий I, 141—157 (?).
Аникета (Anicetus), 157—168 (?).
Сотеръ, 168—176 (?).
Элевтеръ (Eleutherus), 176—189.
Викторъ I, 190—202.
Зеферинъ, 202—217.
× Каллистъ (Калликстъ) I, 217—222. с_в.

Урбанъ I, 223—230. с_в.
Понцианъ, 230—235.
Антеръ (Anterus), 235—236.
Фабянъ, 236—250. с_в.
Корнелій, 251—253.
Люцій I, 253.
Стефанъ I, 253—257. с_в.
Сикстъ II, 257—258. с_в.
Дионисій, 259—269.
Феликсъ I, 269—274.
Евтиханъ, 274—283.
Гай, 283—296. с_в.
Марцелинъ, 296—304.
Марпеллъ I, 307—309.
Евсевій (Eusebius), 310.
Мельхиадъ (Мальтиадъ), 311—314.

2-й периодъ. Эпоха постепеннаго развитїя П. въ IV, V и VI столѣтїяхъ.

Сильвестръ I, 314—335. с_в.
Маркъ, 336.
Юлій I, 336—352.
Либерій, 352—366.
[Феликсъ II, 355—358].
Дамась I, 336—384.
Сирицій, 384—398.
Анастасій I, 398—402.
Инокентій I, 402—417.
Зосимъ (Zosimus), 417—418.
Вонифацій I, 418—422.
Целестинъ I, 422—432.
Сикстъ III, 432—440.
Левъ I Великій, 440—461.
Геларій, 461—468.
Симплицій, 468—483.
Феликсъ III, 483—492.

Геласій I, 492—496.
Анастасій II, 496—498.
Симмахъ, 498—514.
Гормизда (Hormisdas), 514—523.
Иоаннъ I, 523—526.
Феликсъ IV, 526—530.
Вонифацій II, 530—532.
Иоаннъ II, 532—535.
Агапетъ I, 535—536.
Сильверій (Silverius), 536—538.
Вигилій, 537—555.
Пелагий, 555—560.
Иоаннъ III, 560—573.
Бенедиктъ I, 574—578.
Пелагий II, 578—590.
Григорій I Великій, 590—604.

3-й периодъ. Распространеніе римскаго примата среди германскихъ племенъ, обращеніе арианъ, образованіе англо-саксонской церкви, союзъ съ Каролингами, освобожденіе отъ политическаго подчиненія Византіи (VII, VIII и большая часть IX в.).

Сабинианъ, 604—606.
Вонифацій III, 607.
Вонифацій IV, 608—615.
Деодатъ I, 615—618.
Вонифацій V, 619—625.
Гонорій I, 625—638.
Северинъ I, 640.
Теодоръ I, 642—649.
Мартинъ I, 649—655.
Евгеній I, 654—657.
Виталианъ, 657—672.
Деодатъ II, 672—672.
Домъ I, 676—678.
Агафонъ (Agatho), 678—681.
Левъ II, 682—683.
Бенедиктъ, 684—685.
Иоаннъ V, 685—686.
Кононъ, 686—687.
Сергій I, 687—701.
Иоаннъ VI, 701—705.
Иоаннъ VII, 705—707.
Сисинній, 708.
Константинъ I, 708—715.
Григорій II, 715—731.
Григорій III, 731—741.
Захарія (Zacharias), 741—752.
Стефанъ II, 752.
Стефанъ II (III), 752—757.
Павель I, 757—767.
Константинъ II, 767—768.
Стефанъ III (IV), 768—772.
Адрианъ I, 772—795.
Левъ III, 795—816.
Стефанъ IV (V), 816—817.
Пасхалий I, 817—824.
Евгеній II, 824—827.
Валентинъ, 827.
Григорій IV, 827—844.

Сергій II, 844—847.
Левъ IV, 847—855.
Бенедиктъ III, 855—858.
Николай I, 858—867.
Адрианъ II, 867—872.
Иоаннъ VIII, 872—882.

4-й периодъ. До сутрийскаго собора (1046 г.); эпоха униженнаго состоянїя папства.

Мартинъ II, 882—884.
Адрианъ III, 884—885.
Стефанъ V (VI), 885—891.
Формозъ, 891—896.
Стефанъ VI (VII), 896—897.
Вонифацій VI, 896.
Романъ, 897.
Теодоръ II, 897.
Иоаннъ IX, 898—900.
Бенедиктъ IV, 900—903.
Левъ V, 903.
Христофоръ I, 903—904.
Сергій III, 904—911.
Анастасій III, 911—913.
Ландо, 913—914.
Иоаннъ X, 914—929.
Левъ VI, 928—929.
Стефанъ VII (VIII), 929—931.
Иоаннъ XI, 931—936.
Левъ VII, 936—939.
Стефанъ VIII (IX), 939—942.
Мартинъ III, 942—946.
Агапетъ II, 946—955.
Иоаннъ XII, 955—964.
Левъ VIII, 963—964.
Бенедиктъ V, 964—965.
Иоаннъ XIII, 965—972.
Бенедиктъ VI, 973—974.
Бенедиктъ VII, 974—983.
Иоаннъ XIV, 983—984.
Вонифацій VI, 984—985.
Иоаннъ XV, 985—996.
Григорій V, 996—999.
(Иоаннъ XVI, 997—998).
Сильвестръ II, 999—1003.
Иоаннъ XVII, 1003.
Иоаннъ XVIII, 1003—1009.
Сергій IV, 1009—1012.
Бенедиктъ VIII, 1012—1024.
Иоаннъ XIX, 1024—1033.
Бенедиктъ IX, 1033—1045.
(Сильвестръ III, 1044—1046).
Григорій VI, 1045—1046.

5-й периодъ. Отъ сутрийскаго собора до конца XIII в.; эпоха величайшаго развитїя папскаго могущества.

Климентъ II, 1046—1047.
(Бенедиктъ IX, 1046—1048).
Дамась II, 1048.
Левъ IX, 1049—1054.
Викторъ II, 1055—1057.
Стефанъ IX (X), 1057—1058.
Бенедиктъ X, 1058—1059.
Николай II, 1059—1061.

Александр II, 1061—1073.
 Гонорий II, 1061—1061.
 Григорий VII, 1073—1085.
 (Клименть III, 1080—1100).
 Виктор III, 1086—1087.
 Урбан II, 1088—1099.
 Пасхалий II, 1099—1118.
 Геласий II, 1118—1119.
 Каликст II, 1119—1124.
 Гонорий II, 1124—1130.
 Иннокентий II, 1130—1143.
 Целестин II, 1143—1144.
 Люций II, 1144—1145.
 Евгений III, 1145—1153.
 Анастасий IV, 1153—1154.
 Адриан V, 1154—1159.
 Александр III, 1159—1181.
 Люций III, 1181—1185.
 Урбан III, 1185—1187.
 Григорий VIII, 1188.
 Клименть III, 1187—1191.
 Целестий III, 1191—1193.
 Иннокентий III, 1198—1216.
 Гонорий III, 1216—1227.
 Григорий IX, 1227—1241.
 Целестин IV, 1241.
 Иннокентий IV, 1243—1254.
 Александр IV, 1254—1261.
 Урбан IV, 1261—1264.
 Клименть IV, 1264—1268.
 Григорий X, 1271—1276.
 Иннокентий V, 1276.
 Адриан V, 1276.
 Иоанн XXI (XX), 1276—1277.
 Николай III, 1277—1280.
 Мартин IV, 1281—1285.
 Гонорий IV, 1285—1287.
 Николай IV, 1288—1292.
 Целестин V, 1294.
 6-ой периодъ, до-реформаціонный.
 Бонифаций VIII, 1294—1303.
 Бенедиктъ XI, 1303—1304.

Клименть V, 1305—1314.
 Иоанн ХХII, 1316—1334.
 Бенедиктъ XII, 1334—1342.
 Клименть VI, 1342—1352.
 Иннокентий VI, 1352—1362.
 Урбан V, 1362—1370.
 Григорий XI, 1370—1378.
 Римскіе папы.
 Урбан VI, 1378—1389.
 Бонифаций IX, 1389—1404.
 Иннокентий VII, 1404—1406.
 Григорий XII, 1406—1415.
 Авионскіе папы.
 Клименть VII, 1378—94.
 Бенедиктъ XIII, 1394—1417.
 Папы, безусловно избранные для прекращения Велкаго раскола.
 Александр V, 1409—1410.
 Иоанн ХХIII, 1410—1415.
 Папы послѣ прекращения Велкаго раскола.
 Мартин V, 1417—1431.
 Евгений IV, 1431—1447.
 Феликс V, 1439—1449.
 Николай V, 1447—1455.
 Каликст III, 1455—1458.
 Пій II, 1458—1464.
 Павел II, 1464—1471.
 Сикст IV, 1471—1484.
 Иннокентий VIII, 1484—1492.
 Александр VI Борджиа, 1492—1503.
 Пій III, 1503.
 Юлій II, 1503—1513.
 7-й периодъ. Эпоха реформаціи в католической реакціи.
 Левъ X, 1513—1521.
 Адриан VI, 1522—1523.
 Клименть VII, 1523—1534.

Павел III, 1534—1549.
 Юлій III, 1550—1555.
 Марцелл II, 1555.
 Павел IV, 1555—1559.
 Пій IV, 1560—1565.
 Пій V, 1565—1572.
 Григорий XIII, 1572—1585.
 Сикст V, 1585—1590.
 Урбан VII, 1590.
 Григорий XIV, 1590—1591.
 Иннокентий IX, 1591.
 Клименть VIII, 1592—1605.
 Левъ XI, 1605.
 Павел V, 1605—1621.
 Григорий XV, 1621—1623.
 Урбан VIII, 1623—1644.
 Иннокентий X, 1644—1655.
 Александр VII, 1655—1667.
 Клименть IX, 1667—1669.
 Клименть X, 1670—1676.
 Иннокентий XI, 1676—1689.
 Александр VIII, 1689—1691.
 Иннокентий XII, 1691—1700.
 Клименть XI, 1700—1721.
 Иннокентий XIII, 1721—1724.
 Бенедиктъ XIII, 1724—1730.
 Клименть XII, 1730—1740.
 Бенедиктъ XIV, 1740—1758.
 Клименть XIII, 1758—1769.
 8-й периодъ. Эпоха «просвѣщенія», революціи и новѣйшее время.
 Клименть XIV, 1769—1774.
 Пій VI, 1775—1799.
 Пій VII, 1800—1823.
 Левъ XII, 1828—1829.
 Пій VIII, 1829—1830.
 Григорий XVI, 1831—1846.
 Пій IX, 1846—1878.
 Левъ XIII (съ 1878 г.).
 Ср. Lipsius, «Die Chronologie der Päpste» (Каль, 1869).

Папская власть (теорія).—Теорія папской власти сложилась не сразу; въ постепенномъ развитіи ея можно установить 3 стадии: подготовительный периодъ, периодъ расцвета и периодъ разложенія. Хотя существенныя черты того ученія о церкви и государствѣ, полными выразителями котораго были Григорий VII, Иннокентий III и Бонифаций VIII, спорядически встрѣчаются въ теченіе предшествовавшихъ вѣковъ, хотя по основнымъ идеямъ Левъ I, Григорий Великій и Николай I стоять на той же почвѣ, какъ и позднѣйшіе глашатаи папскаго цезаризма (т. е. соединенія въ рукахъ П. всей духовной и свѣтской власти), но политика, приближающаяся къ обстоительствамъ, долго не позволяла папамъ сдѣлать выводы, логически вытекающіе изъ теоретическихъ построеній V и VI вв. Папству пришлось выдержать сначала трудную борьбу за іерархическое первенство съ другими пастырями церкви. Борьба эта привела къ обособленію западной (римской) церкви подъ главенствомъ папы; этимъ завершился подготовительный периодъ. Гибкая и практическая

политика, почти всегда характеризовавшая отношенія курии къ сильнымъ міра сего, подказывала въ то время не антагонизмъ съ государствомъ, а тѣсный союзъ. Эта же политика заставляла папъ то дѣлаться въ развитіи національныхъ интересовъ, то становиться во главѣ притѣснителей народной свободы, то громить революцію проклятіями, то протигивать ей руку и даже объявлять себя «демократами, вооруженными анаэмой для освобожденія міра отъ деспотизма». Только когда принять римскаго епископа было обезпечено фактически, и имперія стала падать, та же теорія, которая поставила римскаго епископа надъ церковью и соборами, была приложена къ государству, и прежніе союзники оказались противниками. На почвѣ этой многовѣковой борьбы выросли тѣ религіозно-политическія доктрины, которыя служили для папъ теоретическимъ оправданіемъ пріобрѣтеннаго уже могущества и новыхъ притязаній. Свообразное ученіе объ ап. Петрѣ, какъ невидимомъ главѣ христіанскаго міра, и папѣ—его преемникѣ и земномъ представителѣ,

было тѣмъ эмбриономъ, изъ котораго впоследствии развились стройныя системы XII и XIII вв. Учение это было основано на *легенде* о «созданіи римской кафедры княземъ апостоловъ», который претерпѣлъ мученичество въ Римѣ и съ тѣхъ поръ вѣчно «царитъ» въ этомъ центрѣ своего величія, гдѣ неизмѣнно хранятся его установленія». Уже папы IV в. относили къ себѣ съѣ слова, которыми Христосъ ставитъ Петра выше остальныхъ апостоловъ. «Петръ, любишь ли ты меня? ...Паси овецъ моихъ». — «Петръ, вотъ сатана выпросилъ просѣять васъ какъ пшеницу; а я молился за тебя, чтобы не оскудѣла вѣра твоя. А ты, обратившись прежде, укрѣпляя вѣру братьевъ твоихъ». — «Ты камень, и на семь камней созижду церковь мою, и врата адавы не одолѣютъ ея». — «Я дамъ тебѣ ключи царства небеснаго: что ты свяжешь на землѣ, будетъ связано на небѣ, и что ты разрешишь на землѣ, будетъ разрешено и на небѣ» (Иоанн. XXI, 15—17; Лук. XXII, 32; Матѣ. XVI, 19). Все это укрѣпило вѣру въ чистоту учения римской церкви, и папамъ осталось только эксплуатировать ее въ интересахъ своихъ притязаній на роль верховнаго авторитета при разрешеніи догматическихъ вопросовъ и на высшую юрисдикцію въ іерархii (*cura totius ecclesiae et principatus*, по выраженію одного изъ писемъ Григорія Вел. къ императору Мауріцію). Отсюда былъ одинъ лишь шагъ до признанія непогрѣшимости папы въ догматахъ. Левъ I сдѣлалъ этотъ шагъ, объявляя всѣхъ, не принимающихъ учения ап. Петра, т. е. папы, «отдѣланными отъ фундамента церкви». Проче патріархи признавали первенство наѣстника ап. Петра, обращаясь къ нему, какъ къ высшей инстанціи и блюстителю чистоты вѣроученія; литература и соборныя постановленія освящаютъ установившіеся обычай, а государству приходится объявить его въ легальную форму и объявить папскіе декреты законами, «въ виду заслугъ ап. Петра, достоинства Рима и воли св. соборовъ, утверждающихъ за апостольскимъ престоломъ первенство» (эдиктъ Валентіана III отъ 445 г.). Въ то же время возникаетъ чрезвычайно опасная для П. теорія, основанная на постановленіяхъ соборовъ константинопольскаго 381 г. и халкидонскаго 451 г.: «святой престолъ новаго Рима равноправенъ со св. престоломъ стараго Рима». Въ спорѣ Григорія Вел. съ патріархомъ Іоанномъ Постыяномъ рѣзко были поставлены оба взгляда: папскій, отстаивавшій положеніе о преимуществѣ апостольскихъ (римскаго, антиохійскаго и александрійскаго) престоловъ вообще и первенствѣ римскаго, воздвигнутаго княземъ апостоловъ въ частности; константинопольскій, отстаивавшій положеніе о зависимости іерархическаго значенія епископа отъ политической важности его резиденціи. Это былъ чрезвычайно острый вопросъ, такъ какъ «достоинство древняго Рима» въ VI в. сильно пострадало, да и императоры не всегда держали сторону Рима. За то въ западныхъ земляхъ римскій епископъ въ глазахъ населенія занялъ мѣсто отсутствующаго императора и фактически сталъ обладателемъ всѣхъ

земель, теоретически причислявшихся впоследствии къ патримоніямъ св. Петра. Впрочемъ, до IX в. ни одинъ папа не подрывалъ авторитета имперіи, которая считалась идеальнымъ и единственно возможнымъ государственнымъ устройствомъ. Въ перипетіи Льва I и Григорія Вел. отражается глубокая покорность, которую питаютъ апостольскій престолъ по отношенію къ «благочестивымъ государямъ». Григорій Вел. чувствовалъ себя счастливымъ подъ «ногмъ имперіи» и въ качествѣ члена «всемирной республики». Ни Карловинги, ни императоры саксонской династіи, ни даже лже-исидоры декреталии не внесли существенныхъ измѣненій въ отношенія между *sacerdotium* и *imperium*. Фактическая узурпація императорами святительскихъ правъ достигла своего апогея при Генрихѣ III франконскомъ. Государство и церковь настолько срослись, что церковь разсматривалась какъ политическое учрежденіе, а іерархи — какъ агенты короны. Но въ то время, какъ на Востокѣ сліяніе государства съ церковью завершилось цезаро-папизмомъ, Западъ сдѣлался колыбелью церковной эмансипаціи. Воспользовавшись благоприятными условіями, папы овладѣли умами и сердцами вѣрующихъ и свергли императора съ его высокаго поста, чтобы самими занять его мѣсто. Ключемъ къ пониманію папскаго цезаризма, какъ теоріи, служатъ средневѣковое міровоззрѣніе, раскрывающееся уже въ произведеніяхъ блаженнаго Августина. Оно является «снѣтзомъ античныхъ и христіанскихъ элементовъ. Первые укрѣпили идею единства, какъ основнаго закона вселенной; вторые внесли идею превосходства духовнаго начала надъ мірскимъ, «идею» царства Божьяго на землѣ, христіанской республики, объемлющей государство и церковь. Вселенная (*Universum*) представлялась колоссальнымъ организмомъ (*Macoscosmos*), въ которомъ живетъ одинъ духъ и который управляется однимъ Богомъ и однимъ закономъ. Составныя части его — микрокосмы, — въ силу божественной, разлитой повсюду гармоніи, суть только копія міроваго порядка. Всякое ученіе о государствѣ и обществѣ должно было, поэтому, заимствовать главнѣйшіе принципы отъ прототипа божественнаго организма. Человѣчество во всей совокупности представлялось монархически управляемымъ государствомъ, подчиненнымъ тому же принципу единства (*principium unitatis*). Средневѣковой доктринеръ, пропитанный христіанскими и римскими космополитическими идеями, всегда мотивируетъ необходимость единства церкви и государства указаніемъ на единый планъ, положенный Создателемъ въ основу мірозданія (*exemplum totius Universi gubernationis. quae fit per unum Deum Supremum*). Тотъ же божественный мировой порядокъ требовалъ, чтобы во главѣ každого человѣческаго союза (микрокосма) стояло лицо, облеченное монархической властью, въ качествѣ копія божественнаго міродержавца; въ противномъ случаѣ нарушалась божественная гармонія, церковь и государство превращались въ «двууглавая чудовища», устанавливалась двойца — «подлое число», пугающее всѣхъ.

Правительственная власть на всех ступенях казалась эманацией божественной благодати. Единоначалие было в глазах общества идеалом, «первоисточником добра», «совершенством», отражением монархически устроенной природы. Свѣтские повелители христіанскаго міра впервые эксплуатировали эти идеи въ свою пользу. Священная римская имперія проникнута космополитическими и теократическими тенденціями: воплѣтъ понятны слова Випона, обращенныя къ Генриху III франконскому: *tu es caput mundi. caput est tibi restor Oupri*. Исходя изъ идеи единства, императоры стремились создать универсальное царство, охраняемое пхъ мечомъ. Эта же идея помогла папамъ XI в. осуществить отчасти универсальную церковь, съ наместникомъ апостола Петра во главѣ. Въ самые ожесточенные моменты борьбы папской теоріи съ имперіалитической, средневѣковой духъ остается вѣренъ самому себѣ: оба порядки—универсальная церковь и универсальное государство—неразрывно связаны. Эта доктрина широко развивается писателями самыхъ разнообразныхъ отгѣлковъ: св. Вернадомъ, многочисленными публицистами XI, XII и XIV вв., Данте, Фомой Аквинскимъ, Николаемъ Кузанскимъ и др. Григорій VII и Бонифаций VIII видятъ въ *argumentum unitatis* центральный пунктъ своихъ доводовъ въ пользу папскаго верховенства. Сторонники имперіализма, болѣе умѣренные въ своихъ требованіяхъ, настаивали на существованіи внутреннего единства между *sacerdotium* и *imperium*, проявляющагося во взаимной помощи, взаимномъ дополненіи и полной гармоніи, а *principium unitatis* усматривали въ незримомъ владыкѣ міра. Побѣда папской теоріи надъ имперіалитической, достигнутая въ XI в. и знаменующая начало второго періода — періода высшаго развитія папскаго цезаризма, была достигнута вслѣдствіе того, что христіанскій міръ убѣдился въ неспособности императора служить универсальнымъ и трансцендентнымъ цѣлямъ церкви, а затѣмъ и въ принадлежности этой роли римскому епископу, какъ представителю духовнаго начала. Идеалъ «царства Божьяго», бывшая исходной точкой политики обѣихъ сторонъ и властвовавшая надъ умами въ продолженіе всего средневѣковья, была, по существу, аскетической идеей, и только вышнюю форму свою — «царство Божіе» — заимствовала отъ имперіи. Во время борьбы съ имперіалистами курія эксплуатировала въ свою пользу общественное настроеніе, сводившееся къ представленію обь опорченности міра, о безконечномъ превосходствѣ духовнаго начала надъ мірскими и о заргробной цѣли земнаго существованія. Опираясь на эту идею, можно было провозгласить папу борцомъ духа съ повелителями грубаго матеріальнаго міра. Во имя этой же идеи были заявлены первые протесты противъ узурпаціи императорами святительскихъ правъ. Представленіе о государствѣ, какъ оидетвореніи мірскихъ началъ, и церквя, какъ оиспительницѣ всѣхъ высшихъ интересовъ, заставило еще папу Геласію, въ спорѣ съ императоромъ Анастасіемъ, точно установить различіе между *sacerdotium* и *imperium*.

Формула имперіалистовъ: *quidquid principii rasiu legis habet vigorem*, заимствованная изъ языческихъ кодексовъ, побѣдоносно опровергалась евангельской формулой: «воздадите Божію Богови, Кесарева—Кесареви», которую толковали въ такомъ смыслѣ: «царю — дворцы. папѣ—церкви». Если міръ вообще, а въ частности имперія, есть «царство дьявола» и долженъ рухнуть, чтобы дать мѣсто «Божьему государству», если отдѣльные люди и цѣльи общества могутъ спастись только чрезъ посредство церкви, если общество должно послужить матеріаломъ для созданія «Божьяго царства», то не должно-ли это общество безпрекословно подчинить свои учрежденія и гражданскія отношенія руководству и трансцендентнымъ цѣлямъ церкви? Отгѣкшись отъ міра, отъ власти и богатствъ, которые сами по себѣ не имѣютъ никакой цѣны, но отрекаясь, отдай пхъ церкви, чтобы получить пхъ обратно изъ ея рукъ, какъ вассалъ изъ рукъ своего сюзерена и пользоваться ими по ея указанію: вотъ истинный смыслъ всѣхъ проповѣдей о «Божьемъ царствѣ». Ученіе обь ап. Петрѣ дѣлало всѣ притязанія церкви притязаніями ея главы; отсюда сочтеніе въ теоріи папской власти, основанной на идеалѣ «Божьяго царства», двухъ, повидимому противоположныхъ мотивовъ—презрѣнія къ міру и господства надъ міромъ. Постепенное развитіе папской теоріи можно, такимъ образомъ, назвать постепеннымъ осуществленіемъ идеала «царства Божьяго» на землѣ. Пока оно зарождалось, церковь была порабощена мірскими властями; но когда въ XI вѣкѣ, по убѣжденію большинства, настала часть этого царства, мѣсто императора долженъ былъ занять идеальный аскетъ—правитель, представитель духа, порабощающаго плоть, какими былъ Гильдебрандъ. Но «царство Божіе» строится все-таки изъ мірскихъ элементовъ; міръ нужно сначала завоевать, а затѣмъ перестраивать; поэтому папство, въ эпоху своего высшаго развитія, роковымъ образомъ пришло къ отрицанію всѣхъ учреждений, правъ и обычаевъ, стоявшихъ на пути къ осуществленію его идеала. Шагъ за шагомъ осуществлялся широкій программа пересозданія міра на теократическихъ началахъ въ «царство Божіе». во имя котораго ренителы вѣры и идеалсты объявили войну симоніи, свѣтской инвеститурѣ, частной собственности духовенства и николоитизму, приковывавшимъ духовенство къ тѣнному міру, «порабощавшимъ духъ плоти» и порождавшимъ начала центробжнныя, враждебныя «единству». Во имя тѣхъ-же идей папство отдѣлилось отъ Востока и предало его проклітію. Гильдебрандъ не внесъ въ папскую теорію ни одной новой черты; онъ только строго формулировалъ ее и прямо проводилъ въ жизнь, будучи несравненно послѣдовательнѣе своихъ предшественниковъ. Особенный интересъ представляетъ широкое развитіе ученія о св. Петрѣ, въ которомъ элементы августинизма сочетаются съ индивидуалистическимъ пелагианствомъ. Согласно этому ученію, власть ключей, которыми Петръ отпираетъ и запираетъ небеса, дѣлаетъ его истиннымъ благодати и владыкой міра, царемъ царей.

Через апостола римский епископ, его преемник, становится пассивным посредником дѣйствія благодати на землѣ. Избранный въ папы человекъ благодатью апостола теряетъ человѣческую свободу, становится орудіемъ промысла—стало быть теряетъ и способность грѣшить, пресуществляется изъ слабого человека въ непоколебимую скалу, подобно своему небесному прототипу, ставшему «каменемъ». По этому учению папа есть земной Петръ: слова и дѣйствія его имѣютъ такую силу, какъ будто-бы принадлежали самому Петру. Мало того: по учению клерикальных публицистовъ каждый кандидатъ въ папы заранее предопределенъ Богомъ въ намѣстники князя апостоловъ; слѣдовательно, поступки его согласны съ божественнымъ планомъ, устами его гласитъ самъ Богъ. Отсюда прямо вытекаетъ *догматическая непогримность* папы, которая, однако, была произведена только черезъ 7 столѣтій. Въ словахъ анонимнаго автора трактата «*Dictatus papae*» (XI в.) эта идея уже выражена ясно: «римская церковь никогда не заблуждалась и не будетъ заблуждаться, согласно свидѣтельству Св. Писанія». Намѣстникъ апостола является не только средой, чрезъ которую дѣйствуетъ благодать (*gratia Petri*): онъ распоряжается ея дарами и приводитъ человекъ, въ награду за послушаніе, къ спасенію. Земное «царство Божье», служащее нижнимъ этажемъ небеснаго, подготовительной стадіей къ нему, построено по плану небеснаго: тамъ Христосъ царитъ надъ святыми и праведными, здѣсь правитъ князь апостоловъ, въ силу полномочія и власти, дарованныхъ ему Христомъ, но не лично, а чрезъ викарія, т. е. римскаго епископа, который, такимъ образомъ, является носителемъ всей власти и всѣхъ полномочій (*plenitudo potestatis*) ап. Петра. *Plenitudo potestatis* подкрѣплялось ссылкой на подложное письмо къ брату Игусову, Іакову, папы Климента I, въ которомъ Климентъ рассказываетъ апостолу о полномочіяхъ, дарованныхъ ему Петромъ при постановленіи въ епископы. Письмо это помѣщено въ Псевдо-Исидоровомъ сборникѣ. По возвращенію Григорія VII, папа есть рабъ апостола, но по должности равенъ ему; онъ—земной Петръ и обладатель власти, размѣры которой опредѣляются по собственному его усмотрѣнію. Даже св. Бернардъ Клервосскій, идеальнѣйшій представитель «Божьяго царства», ставилъ II. на недостижимую высоту «для каранія народовъ и царей». Въ трактатѣ своемъ «*De consideratione*» онъ такъ характеризуетъ авторитетъ Евгенія III: «Кто же ты? Великій іерей и первосвященникъ. Ты главный епископъ, преемникъ апостоловъ, по повѣнству Авель, по чину Мельхиседекъ, по достоинству Ааронъ, по авторитету Моисей, по судейству Самуиль, по власти Петръ, по помазанію Христосъ. Тебѣ даны ключи и доверены овцы»... Чрезъ Вога папа—викарій Христа, Богъ Фараона; вся земля—его наслѣдіе *). Если такой идеализмъ, какъ св. Бернардъ, вос-

кливавшій: «ты наслѣдовалъ Петру, а не Константину!» и помнявшій слова Христа, что власть Его «не отъ міра сего», былъ борцомъ за духовное господство папы, то папы XII и XIII вв. понимали свою власть какъ неограниченную матеріальную и духовную силу, толкуя *plenitudo potestatis* какъ *dispositio in saecularibus et in temporalibus*. Аргументація клерикальных писателей въ пользу компетентности папы въ свѣтскихъ дѣлахъ сводится къ умозаключенію а *fortiori*. Государство, при этомъ, теряетъ всякое право на самостоятельное существованіе. Будучи произведеніемъ дьявола, оно можетъ спастись только путемъ слиянія съ церковію; въ противномъ случаѣ оно останется «вертепомъ разбойниковъ». Въ церкви и церковной іерархіи нѣтъ правоѣрнаго бытія—слѣдовательно, и короли, эти «потомки бандитовъ», должны подчиниться ап. престолу, стать его орудіемъ, занять мѣсто въ іерархіи. Если папа властвуетъ въ первыи, высшей сферѣ «Божьяго царства», если онъ судитъ въ духовныхъ дѣлахъ, если онъ ставитъ и низлагаетъ патриарховъ, митрополитовъ и епископовъ, то тѣмъ болѣе ему принадлежить власть въ нижней сферѣ—государствѣ, надъ императорами, королями и князьями, уступающими по значенію послѣднему изъ священнослужителей, какъ матерія уступаетъ духу. Ни клерикалы, ни империалисты не замѣчали грубѣйшей логической ошибки и непримѣнности доказательства а *fortiori* при величинахъ несоизмѣримыхъ. И тѣ, и другіе смѣшивали государство съ церковью, вслѣдствіе чего императору представлялась дилемма: или отстоять свое положеніе во главѣ іерархіи, или покоситься. Изъ *plenitudo potestatis* папы выводили слѣдующія права: 1) право вторженія въ непосредственную юрисдикцію митрополитовъ и епископовъ (*appellatio ad sedem apostolicam*); 2) право изыятія учрежденій изъ подъ ближайшей надъ ними власти, напр. монастырей изъ подъ юрисдикціи епископа (*ius exherediationis*); 3) право на денежные поборы въ пользу ап. престола; 4) право заключенія ленныхъ договоровъ и право патроната надъ нѣкоторыми землями, отдавшимися подъ особое покровительство св. престола, и надъ нѣкоторыми государями, отдавшими свои земли ап. Петру, чтобы получить ихъ обратно изъ его рукъ; 5) право интердикта и отлученія отъ церкви всякаго христіанина не исключая и государей. Царь есть членъ стада; слѣдовательно онъ подчиненъ пастырю. Царь не можетъ разрѣшать отъ грѣховъ своей властью, а каждый священникъ имѣетъ такую власть; слѣдовательно, царь ниже священника и подлежитъ его суду, а тѣмъ болѣе папскому. Въдъ отлучилъ же Амвросій Ѳеодосія Вел., папа Константинъ I—Юстина, Анастасій II—греческаго импер. Анастасія I, Николай I—имп. Михаила и короля Лотаря; 6) право низложенія царей, вытекающее изъ власти «вязать и рѣшати» и изъ «власти ключей». При этомъ дѣлались ссылки на слова ап. Павла («Развѣ вы не знаете, что мы будемъ судить ангеловъ? Колѣны наче мірскихъ дѣла?») и на примѣры изъ Библии (Самуиль и Саулъ) и исторіи, часто сильно из-

* Почти въ одинаковыхъ выраженіяхъ Е. ионовъ Альбскій (XI в.) опредѣляетъ власть императора: «Викарій Божій, государь вселенной, царь царей и т. п.»

вращенные; 7) право освобождения подданных от присяги законному государю, вѣдь освободить же папа Захарія франковъ отъ присяги Хильпериху, чтобы возвести на престолъ Пипина; 8) право репрессалій противъ непокорныхъ; во имя котораго проповѣдывались крестовые походы и вооружались мірныя противъ своихъ священниковъ и епископовъ; 9) наконецъ, право распоряжаться, по собственному произволу, должностями и территориями, для «пользы ап. Петра». Ссылаясь на мнимое Вѣно Константиново (см.), папы заявляли владѣльческія притязанія на Италію, Испанію, Корсику и Сардинію. Беневентъ, Капуя, бургундскіе герцоги, норманскіе князья, тулузскіе, савойскіе и прованскіе графы считались вассалами папы; Саксонія принадлежала ему въ силу легендарнаго дара Карла Вел., Венгрія—въ силу столь-же легендарнаго дара Стефана св., бывшего леникомъ папы Селвестра II. Короли Англій также должны были считаться съ притязаніями Римъ, видѣвшего въ Вильгельмъ Завоевателя своего экзекютора и вассала. Установивъ въ 1080 г. вассальную присягу для будущаго германскаго короля и распоряжаясь инстинктами имперіи, какъ собственностью ап. престола, II превращало идеальное «царство Божіе» въ гигантскую феодальную монархію на теократическихъ началахъ, предѣлы которой оканчивались тамъ-же, гдѣ и католичество. Ставъ во главѣ крестовыхъ походовъ противъ невѣрныхъ, II придало своей власти характеръ главенства надъ всей землей. Для спасенія міра нужно покорить его церкви, присвоить папѣ то *dominium mundi*, которое было идеаломъ свящ. римской имперіи, и превратить свѣтскихъ государей въ ленниковъ, вояновъ Петра. Такая постановка папской теоріи не только ниспровергала весь прежній іерархическій строй, при которомъ императоръ фактически былъ главою вселенской церкви, замѣщавшимъ кафедру ап. Петра, но и угрожала свѣтской власти вообще. Прежде всего она подрывала въ корнѣ принципъ легитимности, непосредственнаго происхожденія царской власти отъ Бога (*immediate a Deo*). Защитники монархіи видѣли въ императорѣ представителя Бога (*non est potestas nisi a Deo*), независимаго правителя, никому неподсуднаго и служащаго провиденціальнымъ дѣламъ церкви; при этомъ они ссылались на помазанниковъ Божіихъ Давида, Константина Великаго и Карла Великаго. Нарушалась папской теоріей и принципъ равноправности свѣтской и духовной властей, солидарности и другъ друга дополняющихъ (*consociata*)—принципъ, выраженный въ такъ назыв. ученіи о двухъ мечахъ: духовный мечъ принадлежитъ папѣ, свѣтскій—царю. Самъ Христосъ—говорили империалисты,—подчинился свѣтскому мечу, приказавъ отдавать «цесарю цесарево», объявивъ, что царство Его «не отъ міра сего», и повелѣвъ Петру, извлекомому мечъ съ мірской цѣлью, вложить его обратно въ ножны. На мѣсто принципа *immediate a Deo* папы провозгласили другой—*mediate ecclesia*. Они объявили свѣтскую власть изобрѣтеніемъ человѣческой гордыни, первыхъ государей—разбойниками, по внуше-

нію дьявола захватившими власть надъ равными себѣ. Папа уподоблялся солнцу, а императоръ—лунѣ, уступающей ему въ величинѣ и заимствующей отъ него свой свѣтъ. Нѣкоторые глоссаторы каноническаго права призывали даже на помощь небесную математику, чтобы выразить въ числахъ отношеніе папы къ императору, руководствуясь сравнительной величиной обоихъ свѣтилъ. Иннокентій III довѣлъ папскую теорію до кульминаціоннаго пункта, хотя и написалъ трактатъ на тому: «Презрѣніе къ міру». Съ наибольшею рѣзкостью принципъ: *mediate ecclesia* была высказана на лондонскомъ соборѣ 1245 года, послѣ отлученія и низложенія Фридриха II. Юбилей 1300 г. можно назвать апоэозомъ папской теоріи. Знаменитыя буллы Бонифація VIII 1301 и 1302 гг. (*Ausculta fili* и *Unam sanctam*) являются только итогомъ всей предшествующей политики папства, полной теоріей чистой теократіи: кто отрицаетъ эту теорію, тотъ признается нарушающимъ принципъ единства и допускающимъ, подобно манихеямъ, два начала, вмѣсто единого Бога. Колоссальную роль въ исторіи развитія папскаго цезаризма имѣетъ «Сумма Богословія» Фома Аквинскаго. По толкованію св. Фомы, «царство природы такъ-же относится къ царству благодати, чловѣкъ природы—къ христіанину, философія—къ теологіи, матерія—къ таинству, государство—къ церкви, императоръ—къ папѣ, какъ средство относится къ цѣли, зародышъ—къ законченному существу, *potentia*—къ *actus*».

Съ XIV в. государство, низведенное папской теоріей на степень «грубой матеріи», стремится отвоювать себѣ самостоятельное положеніе рядомъ съ церковью. Исторія этой борьбы связана съ именами французскихъ легистовъ, Данте, Оккама, Эгидія Колонны, Иоанна Парижскаго и Марселия Падуанскаго. Кромѣ послѣдняго, все защитники имперіи отличаются отсутствіемъ оригинальности. Политическая мысль искала новой почвы для своихъ построений, но еще боязливо оглядывалась на прошлое. Противопоставляя теоріи чистой папской теократіи дуалистическую теократію и отстаивая принципъ: *immediate a Deo*, отвергая ученіе папистовъ о двухъ свѣтилахъ, империалисты считали, однако, нужнымъ доказывать, что «луна ничѣмъ не уступаетъ солнцу»: она меньше, не имѣетъ «собственного свѣта, но всетаки есть созданіе Бога, самостоятельно проходящее свой небесный путь и освѣщаетъ темный мракъ ночей» (Эгидій, Оккамъ). Они признаютъ фактъ дара Константина, хотя и скорбятъ объ оплошности императора или, основываясь на *Corpus iuris civilis*, отрицаютъ юридическую силу акта. Данте внушаетъ императору покорность по отношенію къ намѣстнику Христа, какая подобаетъ первородному сыну по отношенію къ отцу. Оккамъ допускаетъ вмѣшательство папы въ свѣтскія дѣла, если это вызывается необходимостью. Не смотря на ударъ, нанесенный II авиньонскимъ плѣненіемъ и фактической невозможностью поддержать свои притязанія, идеи буллы *Unam sanctam* продолжали жить и получаютъ новую формулировку въ сочиненіи

Аугустин Триумфо: «Summa de potestate papae» (1320), долго служившем предметом изучения для богословов и канонистов. Хитро-сплетенные аргументы его, выхваченные из легенд, Аристотеля и Библии, бойцы католического пускала в ход еще в XVI в. против протестантов.

XIV вѣкъ можетъ быть названъ поворотнымъ пунктомъ въ исторіи развитія теократическихъ системъ на Западѣ, началомъ разложенія папскаго цезаризма, началомъ антиклерикальнаго направленія мысли, рационалистическаго отношенія къ вопросамъ религіи и политики. Номинализмъ, отвергнувъ союзъ вѣры съ наукою и церкви съ міромъ, нанесъ рѣшительный ударъ не только схоластикѣ, но и папству. Порча церкви во главѣ и членахъ, крайняя матеріализація ея и великій расколъ сильно подрывали авторитетъ наместника Христа и теорію его полновластія. Легисты—въ законодательствѣ римскихъ императоровъ, богословы—въ Библии, гуманисты—въ античной литературѣ нашли источникъ для борьбы съ системой, на которой покоилась средневѣковая жизнь. Ереси подкапываютъ здание церкви, а пробудившееся національное сознаніе отвергаетъ какъ универсальную имперію, такъ и универсальное П. По мѣрѣ того, какъ изскалялъ запасъ аскетическаго возбужденія, идеалъ «царства Божьяго» начинаетъ блекнуть. Великіе соборы XV в. стремятся ограничить полноту папской власти (*plenitudo potestatis*). Столкновение на соборахъ папской теоріи съ теоріями реформаторовъ интересно особенно потому, что здѣсь противъ П. направлено было тоже оружіе, которымъ оно до тѣхъ поръ дѣйствовало въ свою пользу: идея народнаго суверенитета. Противъ имперіи эта идея была пущена въ ходъ, раньше всего, яростнымъ папистомъ Менегольдомъ Лаутенбахскимъ; мы находимъ ее затѣмъ у Іоанна Салисбѣрійскаго (въ видѣ проповѣди тиранноубійства), Омы Авиньонскаго, Эгидія Колонны, Іоанна Парижскаго, а съ другой стороны—у франц. національных публицистовъ, отстаивавшихъ дѣло Филиппа IV (секуляризацію государства) противъ папы Бонифація VIII, въ проповѣдяхъ учителей схоластики, и въ популярномъ *Roman de la Rose*. Особенно интересно приложение идеи народодержавія къ вопросамъ церковной политики Марсалиемъ Падуанскимъ и отцами великихъ соборовъ XV в. Отвергая обычное въ то время опредѣленіе, по которому слово: церковь (*ecclesia*) обнимаетъ только папу и его кардиналовъ, Марсалий настаиваетъ на апостольскомъ толкованіи церкви, какъ союза вѣрующахъ—не только духовенства, но и мірянъ. Для разрѣшенія важныхъ церковныхъ вопросовъ государство созываетъ соборы, на которыхъ общины посылаютъ депутатами клириковъ и свѣтскихъ людей. Протестъ папы не можетъ помѣшать собранію. Не только *plenitudo potestatis* папы, но самый папскій санъ подвергается критикѣ путемъ ссылокъ на Свящ. Писаніе, на одно мѣсто котораго не доказываетъ необходимости главенства римскаго епископа; двѣ апостолы равны, св. Петръ никогда не былъ въ Римѣ. П. полезно для церкви,

какъ освященный обычаемъ институтъ, но полномочія его, вытекающія изъ полновластія вселенскаго собора, должны быть ограничены. Идеи Марсалия имѣли огромное значеніе въ исторіи папской теоріи, такъ какъ провѣли въ народъ, въ монастыри, отразились на извѣстномъ постановленіи съѣзда нѣмецкихъ князей въ Рензе и на борьбѣ реформаторовъ съ папами въ эпоху великихъ соборовъ. Сотни богослововъ, философовъ и канонистовъ трудились въ Паизѣ, Констанцѣ и Базелѣ надъ такимъ исправленіемъ средневѣковой церкви, которое не разрушало-бы ея основъ. Для достиженія реформъ собраніе отцовъ церкви должно было создать себѣ положеніе, превышающее папскій авторитетъ. Самые умѣренные реформаторы выводили папскую власть отъ римскаго народа, отъ котораго право выбора поудѣе перешло къ кардиналамъ. Еретическій папа теряетъ власть, которая возвращается къ народу, въ лицѣ его представителей—соборныхъ отцовъ. Волнѣ радикальные дѣятели переносили новое ученіе о свѣтской монархіи на духовную (Г. фонъ-Лангенштейнъ, Петръ д'Айлъ, Герсонъ и др.). Разрѣшая вопросъ объ отношеніи церкви къ папѣ, оппозиція опиралась на ученіе о естественномъ и божественномъ правѣхъ и безконечномъ превосходствѣ его надъ положительнымъ правомъ, сѣдовательно и надъ папскими декретами. Неограниченный въ своихъ правахъ соборъ властенъ низложить и даже казнить непокорнаго папу. Герсонъ, основываясь на политическихъ доктринахъ, проповѣдуетъ революцію противъ тираническаго папы, разрѣшая всякое средство, лишь-бы цѣль была достигнута. Если папа противится созванію собора, то объ этомъ должны позаботиться свѣтскіе государи и народъ, «до послѣдней старухи». По ученію Николая Кузанскаго, всякое правительство, сѣдовательно и папское, основано на договорѣ и добровольномъ подчиненіи пасомыхъ (*communis consensus voluntatis*). Энеа Сильвио (будущій папа Пій II) сравниваетъ отношеніе папы къ церкви съ отношеніемъ государя къ народу. Ученіе объ автономности общины, основанное на естественномъ правѣ самозащиты, на теоріи общественного договора (*pactum*) и условнаго подчиненія (*concessio, ne translatio substantiæ*), выработанное французскими легистами и схоластикой, вдолбляло многихъ отцовъ константскаго собора. Здѣсь съ еще болѣею рѣзкостью были поставлены двѣ противоположныя системы, чѣмъ во время спора Филиппа Красиваго съ Бонифаціемъ VIII и Людовика Баварскаго съ Іоанномъ XXII. Представители церковной реформы находили, что церковь не нуждается въ посредникѣ, получая благодать immediate a Deo, и что одновременное главенство папы и Христа обращаетъ церковь въ двуглавое чудовище. Прямой выводъ отсюда—что папѣ нѣтъ мѣста во вселенской церкви—маскировался, однако, софистическимъ ученіемъ о главенствѣ папы, отличномъ отъ главенства Христа. Папа—членъ церкви и сынъ ея; хотя онъ и выше народовъ и іерарховъ, но духовная власть каждаго епископа столь же божественна. Власть папы вѣрнется ему

церковью *ex plenitudine potestatis*, но не въ собственности, а для примѣненія въ установленныя церковью предѣлахъ. Онъ—органъ исполнительный; его главенство—служебное по отношению къ церкви, а не господство надъ церковью. Папа есть братъ въ Христѣ каждому христианину. Непогрѣшимость его прямо противорѣчитъ смыслу Священнаго Писанія и опыту прошедшаго и настоящаго (отречение Петра, схизма многихъ папъ, расколъ и т. д.). Единый верховный правитель полезенъ, иногда необходимъ для охраненія единства и благоустройства церкви, но отъ этого не должна страдать самостоятельность отдѣльныхъ церквей, внѣшней строй которыхъ примѣняется къ особенностямъ націй и земель. Соборъ, такимъ образомъ, былъ выразителемъ феодальной тенденціи: постепеннаго подчиненія одной иерархической ступени другой, и всѣхъ—папѣ, но не иначе какъ чрезъ ближайшихъ начальниковъ. На соборѣ раздавались голоса о бесполезности «не богоучрежденной» коллегіи кардиналовъ: другіе, напротивъ, стояли за расширеніе ея компетенціи, въ видахъ ограниченія П. Соборъ настаивалъ на полной децентрализациі административной власти, путемъ системы періодическихъ общихъ и помѣстныхъ соборовъ, съ автономными правами и правомъ противленія папѣ. Подъ *plenitudo potestatis papalis* реформаторы разумѣютъ не всю сумму власти на землѣ, а только одинъ изъ видовъ законной власти, и сводятъ ее къ власти ключей: взыскать и рѣшить вѣрующихъ, поучать ихъ, исправлять ихъ мѣрами принудительными, подвергать духовному суду, преподавать таинства, получать матеріальныя средства отъ паствы и руководить церковной иерархіей. По качеству, эта власть не отличается отъ епископской; только количествомъ, по сферѣ распространенія, папская власть превосходитъ всѣ виды духовной власти. Вся исторія П. представлялась реформаторамъ съ одной стороны постояннымъ увеличеніемъ дарованныхъ ему церковью полномочій въ интересахъ той-же церкви, съ другой стороны—узурпаціей правъ и территорій святскихъ владѣтелей. Реформаторы стремились возвратитъ П. ко временамъ апостольскимъ и уничтожить все, что пристало къ нему вследствие алчности, тщесавія, гордости самихъ папъ и «десяти толпы». Съ этою цѣлью ограничивалась имущественная власть папы. Папа, подобно другимъ иерархамъ, не есть владѣтель церковнаго имущества, а только временно пользуется имъ. Право папы производить поборы въ районъ своихъ владѣній должно быть уничтожено. Ограничивалась также судебная власть папы, вносившая массу зла; самъ папа объявленъ подсуднымъ церкви и собору и обязанныхъ исполнять предначертанія собора. Апелляція къ апостол. престолу, изыятія и несудныя грамоты подлежатъ ограниченію или уничтоженію, такъ какъ никакая власть на землѣ не можетъ освободитъ отъ подчиненія закону божественному, естественному и положительному. Всѣ аргументы, какіе только находились въ арсеналѣ папскаго цезаризма, оппозиція заимствовала въ пользу полновластія собора, какъ предста-

вителя церкви. Протявъ этого ученія было выставлено другое, которое можно назвать послѣднимъ словомъ папскаго цезаризма. Вопросъ о сущности П. и церкви и о власти папы выводился изъ традиціонной исторіи П. Въ лицѣ Мартина V, соборный конституціонализмъ, повидному, побѣдилъ папскій монархизмъ, который въ публицистикѣ и на засѣданіяхъ соборовъ находилъ столь же страстныхъ защитниковъ, какъ и тенденціи реформаторовъ, но послѣдующая исторія П. показываетъ, что реформа, бывшая дѣломъ кучки доктринеровъ, боязливо оглядывавшихся на прошлое, еще не созрѣла. Только гуманизмъ произвелъ первую значительную брешь въ папской системѣ, разрушивъ аскетическій идеалъ, на которомъ покоилось зданіе «царства Божьего», и поставивъ идеалъ общества, преслѣдующаго воплѣтъ закономѣрныя цѣли и не стѣсняемаго въ своемъ управленіи жереческой кастой. При свѣтѣ новой критической мысли рухнулъ оплотнѣвшій изъ устоевъ теоріи папскаго главенства: Валла (см.) доказалъ подложность дара Константина Великаго. Но гуманизмъ не былъ народнымъ дѣломъ и не проникъ въ народъ. Жизненность папской системы объясняется именно тѣмъ, что за интеллигенціей стояла темная народная масса, жившая старымъ идеалами. Только проповѣдь Лютера, Кальвина и Цвингли значительно сократила число послѣдователей католицизма и заставила римскую партію вникнуть новую жизнь въ обветшалыя теоріи. Собравъ силы своей партіи на Триентскомъ соборѣ и еще разъ провозгласивъ идеалъ Григорія VII во всей его чистотѣ, П. сдѣлало послѣднюю попытку отстоять *plenitudo potestatis*. Въ области политики и церковнаго управленія галлицизмъ и территориализмъ создали преграду папскимъ притязаніямъ. Еще въ 1493 г. Александръ VI въ письмѣ къ Фердинанду и Изабеллѣ претендуетъ на распоряженіе уже *plenitudine potestatis apostolicae* землями ежъ открытыми и тѣми, которыя должны быть открыты. Это, кажется, послѣдняя попытка притязанія П. на «космическій авторитетъ». Рядомъ съ престомамъ противъ теократіи и аскетизма во имя земныхъ интересовъ шла проповѣдь религіи чистаго сердца, свободнаго толкованія Евангелія и спасенія чрезъ вѣру. Въ тезисъ: *caius regio eiusdem religio territorializant* провозгласивъ свою побѣду надъ универсальной теократіей. Потерявъ въ значительной степени свой нравственной авторитетъ, П. постепенно нисходитъ на степень политической партіи, преслѣдующей земныя цѣли земными же средствами; душною этой партіи былъ орденъ Иисуса. Съ XVII в. папская теорія проявляетъ тенденцію пойти на встрѣчу новымъ идеямъ, чтобы отстоять свое существованіе. Вслѣдъ за смертью Сикста V, отлучившаго Елизавету англійскую *ex plenitudine potestatis*, получаетъ право гражданства церковно-политическое ученіе іезуитскаго патера Веллярмина, составленное совершенно въ духѣ вѣка. Онъ отрицаетъ ученіе Григорія VII о правѣ папы, въ качествѣ намістника князя апостоловъ, постоянно и непосредственно руководитъ мірскими дѣлами, политикой, хозяйствомъ и поступками людей, судитъ и назла-

гати государей. Въмѣстѣ папы ограничено чрезвычайными случаями, когда того требуютъ спасеніе души подданныхъ государя. Гибкій іезуитъ сьумѣлъ, такимъ образомъ, смягчить рѣзкія требованія старой теории и примирить съ папствомъ народы и абсолютныхъ государей, давая вмѣстѣ съ тѣмъ широкій просторъ субъективному толкованіямъ компетенціи П. Въ 1603 г. курія запретила даже сочиненіе падуанскаго вѣдника Карриеро («De Potestate Romani Pontificis adversus imperios Politicos»), проповѣдавашаго доктрину Григорія VII въ чистомъ ея видѣ. Не смотря на церковныя громы, въ 1682 г. былъ провозглашенъ во Франціи четыре основныхъ тезиса галликанизма (см.). Цѣлый рядъ конкордатовъ стѣснилъ автономное устройство церкви и лишилъ ее юрисдикціи даже въ духовныхъ дѣлахъ. Вѣротерпимость и главенство государства заступили мѣсто прежняго ученія о «подчиненіи духа плоти». Среди опасностей, окружавшихъ ап. престолъ въ XIX в., папѣ приходилось отстаивать и свой церковный авторитетъ, и свѣтскую власть въ Италіи. Справедливо видя «разложіеніе церкви» въ новыхъ освободительныхъ идеяхъ, П., въ лицѣ Пія IX и Льва XIII, ведетъ борьбу съ этими идеями, при чемъ косвенно ея удары падаютъ и на свѣтскихъ государей, примирившихся съ новыми вѣніями, а на итал. королевство—этотъ плодъ революціи, въ особенности. Снова раздается ученіе о полновластннхъ намѣстникахъ Христа, который въ 1854 г., не созывая собора, провозгласилъ догматъ о непорочности зачатія Богоматери, заявляя этимъ неограниченную компетенцію въ дѣлахъ вѣроученія. Въ энцикликѣ Quanta cura (1864) папа приглашаетъ очиститься отъ золъ, взвратившихъ чистоту жизни и вѣроученія—отъ лютеранства, яansenизма, вольтеріанства и социализма. Свобода совѣсти провозглашается порожденіемъ печальнаго вѣка (nostrae tristissimae aetatis). За энцикликой слѣдуетъ Syllabus—длинный списокъ «главныхъ заблужденій вѣка», гдѣ рядомъ съ пантеизмомъ, социализмомъ, коммунизмомъ, либерализмомъ названы проповѣдь уничтоженія свѣтской власти папъ, вѣротерпимость, нарушеніе духовной юрисдикціи церкви, галликанство и вообще монархическое государство, подчиняющее себя и стѣсняющее церковь. Папѣ удалось сплотить вокругъ себя всѣ реакціонныя силы, что выразилось въ признаніи папской непогрѣшимости въ дѣлахъ вѣры, какъ догмата, на ватиканскомъ соборѣ (см.). Эта побѣда мало усилѣла П. Въ сущности, большинство на соборѣ представляло собою далеко не большинство католическаго міра. Молчаливый протестъ правительства и энергичная оппозиція, подъ предводительствомъ Деллингера, парализовали торжество и вызвали старокатолическій расколъ и борьбу съ правительствомъ. Левъ XIII, не заставшій уже при восшествіи на апост. престолъ церковнаго государства, сталъ, теоретически, на ту-же точку зрѣнія, какъ и предшественникъ его; въ многочисленныхъ энцикликѣхъ (Inscrutabili, Immortale Dei, Humani genus и др.) онъ повторилъ осужденіе противъ идей, перечисленныхъ въ Силлабусѣ, и противъ «узурпаторовъ Рима».

Вмѣстѣ съ тѣмъ, однако, П. сдѣлало новый шагъ на встрѣчу современности. Церковно-политическая идея Льва III ясно выражены въ слѣд. словахъ энциклики 1885 г. Immortale Dei: «Богъ раздѣлитъ власть надъ человѣческимъ родомъ на двѣ части, церковную и свѣтскую; первая стоитъ во главѣ божественныхъ интересовъ, вторая—человѣческихъ. Обѣ власти въ своемъ родѣ высшія; обѣ имѣютъ опредѣленные границы, въ которыхъ должны держаться». О современной организаціи римской куріи см. Курія, Кардиналь и Римская церковь.

Литература. Friedberg, «De Finium inter ecclesiam et civitatem reundorum iudicio» (Лпц., 1861); Чичеринъ, «Исторія политическихъ ученій» (М., 1869—77); v. Eicken, «Geschichte und System der mittelalterlichen Weltanschauung» (Штутгт., 1887); В. И. Герье, «Средневѣковое мировоззрѣніе, его возникновеніе и идеалъ» («Вѣстникъ Европы», 1891, №№ 1, 2, 3 и 4); его же, «Торжество теократическаго идеала на Западѣ» («Вѣстникъ Европы», 1892, № 1 п 2); кн. Е. Трубочкой, «Политическіе идеалы Платона и Аристотеля и ихъ всемірно-историческое значеніе» («Вопр. Фил. и Псих.», 1890, май); его же, «Религиозно-общественный идеалъ западнаго христіанства въ V в.» (М., 1892); его же, «Религиозно-общественный идеалъ западнаго христіанства въ XI в.» (Кіевъ, 1897); А. С. Вязининъ, «Замѣтки по исторіи полемической литературы XI в.» (Харьковъ, 1895); Визинскій, «П. и священная римская имперія въ XIV и XV вв.» (М., 1857); Waxmann, «Die Politik der Päpste von Gregor I bis Gregor VII» (Эльберф., 1868—69); Mirbt, «Die Publicistik im Zeitalter Gregors VII» (Лпц., 1894); W. Martens, «Das Vaticanum und Bonifaz VIII» (1888); v. Hefele, «Conciliengeschichte»; Mirbt, «Die Stellung Augustins in der Publicistik des gregorianischen Kirchenstreits» (Лпц., 1884); Friedberg, «Die Grenzen zwischen Staat u. Kirche und die Garantien gegen deren Verletzung» (Тюбинг., 1872); W. Martens, «Gregor VII, sein Leben u. Wirken» (Лпц., 1894); Riezler, «Die literarischen Widersacher der Päpste zur Zeit Ludwigs des Baiers» (Лпц., 1874); Т. Нальмовъ, «Вопросъ о папской власти на Констанціомъ соборѣ» СПб., 1890; Nielsen, «Geschichte des Papstums im XIX Jahrhundert» (1880); Bruck, «Geschichte der Katholischen Kirche im XIX Jahrhundert» (1887—96); Friedrich, «Geschichte des Vatikanischen Concils» (1877—83); Hergenroether, «Gesch. des Katholischen Kirchenrechts» (1888); Liberator. «La Chiesa e lo Stato» (1871).

А. Готлибъ.

Папуасскіе о-ва (Papu Islands) — группа большихъ о-вовъ къ В отъ Новой Гвинеи, носящая различныя названія: архип. Ваугей Мизоль, «Раджа Амлатъ». о-ва 4-хъ Принцевъ. Самые значительные пѣ нихъ: Вайгеу (2632 кв. км.), Салаваттв и Умберто (1960 кв. км.), Мизоль (1740 кв. км.), Батаата (853 кв. км.), Попа (292 кв. км.), Геминъ (270 кв. км.) и др. Пространство всѣхъ о-вовъ вмѣстѣ = 7788 кв. км. Группа эта принадлежить къ голландскому резидентству Гернать.

Поверхность их очень гористая, но не вулканическая; густые дѣса покрывают обширные пространства; почва очень плодородна; главные естественныя произведенія: саго, кокосовые орѣхи, мускатные орѣхи и кора массуви, употребляемая въ Катаѣ какъ лѣкарство. Въ общемъ флора и фауна сходны съ Ново-Гвинейскими островами. Жителей считается около 15000 (папуасской расы), но, вѣроятно, ихъ гораздо болѣе.

Папуасы (малайское Paruwah = курчавый) — обитатели Новой Гвинеи (за исключеніемъ юго-вост. части) и близъ-лежащихъ острововъ; принадлежатъ къ меланезійской группѣ (см. XIX, 15), отличаются темными цвѣтомъ кожи, негрообразными чертами лица и другими расовыми особенностями меланезійскаго типа; распадаются на множество мелкихъ племенъ. Всѣхъ П. считается до 800 тыс. О языкѣ П. см. Меланезійскіе языки. Ср. Baer, «Ueber P. und Alfuren» (СПб., 1859); Finsch, «Bekleidung, Schmuck und Tätowierung der P.» (В., 1886); Bastian, «Der Papua des dunkeln Inselreichs im Licht psychologischer Forschung» (1885); A. Meyer & Parkinson, «Album von Papuatypen» (Дрезд., 1894).

Папула (papula, узелокъ) — небольшое возвышеніе кожи или слизистой оболочки, величиной отъ просаино до чечевичаго зерна, конической или плоской формы, плотное на-ощупь; поверхность папулы гладка, блестяща или покрыта чешуйками. П. представляетъ основную форму многихъ кожныхъ сыпей, напр. разныхъ видовъ лишая. Онѣ исчезаютъ посредствомъ всасыванія, не оставляя никакого слѣда, или путемъ шелушенія, или переходятъ въ пузырьки, пустулы (при экземѣ, оспѣ).

Папье-маше — название матеріала для формовки разнообразныхъ предметовъ, содержащаго въ своемъ составѣ бумажную массу. Обыкновенно предметы эти представляють лишь дешевое подражаніе рѣзбѣ по дереву, тисненой кожѣ, каменнымъ скульптурнымъ работамъ и т. п.; по этому ихъ снаружи отдѣлываютъ соответственнымъ образомъ помощью красокъ и лаковъ, и самый матеріалъ остается невидимымъ. Когда предметъ представляеть не очень глубокой рельефъ и долженъ быть легкимъ, П.-маше дѣлають прямо изъ рыхлой, неклеевой бумаги. Такъ, для снимковъ съ надписей на камняхъ археологи приготавлиють блинн изъ нѣсколькихъ слоевъ тонкой «шелковой» бумаги, склеенныхъ жидкимъ клейстеромъ; въ сыромъ видѣ этотъ блинн накладываютъ на натертую жиромъ рѣзную поверхность и плотно прижимають рукою, а при болѣе глубокой гравировкѣ пользуются еще ударами жесткой щетки. Когда блинн подсохнетъ, его снимають и получаютъ рѣзкій отпечатокъ; подобный же приемъ употребляютъ при стереотипированіи. Для болѣе грубой работы — подражанія дѣльной работѣ, для масокъ, игрушекъ — приготавлиють сначала форму изъ гипса, сѣры, дерева или металла, иногда изъ многихъ частей, какъ для отливки. Гипсовую или деревянную форму пропитываютъ высыхающимъ масломъ и даютъ ей просохнуть или же густо намазываютъ только на поверхности шпелла-

ковымъ лакомъ. Для работы, поверхность всякой формы смазываютъ тонкимъ слоемъ желтой бумаги, смазанной жидкимъ клейстеромъ, и пальцами и кистью заставляютъ бумагу хорошо прилечь къ формѣ, разрывая ее гдѣ слѣдуетъ, затѣмъ продолжаютъ наклеивать и придавливать соответственной формы оторванные лоскуты болѣе толстой бумаги, съ краями заостренными, вслѣдствіе такого способа ихъ приготовленія, пока не образуется слой достаточной толщины. Иногда для прочности края подклеиваются полоской холста. Послѣ достаточнаго подсыхания, предметъ легко отдѣляется отъ формы. Когда слой тонокъ, лицевой стороной можетъ служить и наружная поверхность. Сплошные предметы: лошади, пѣтуки и т. п. дѣлаются изъ двухъ половинокъ: по высыханіи край срѣзываютъ вровень съ краями формы и потомъ части склеиваютъ.

Подобнымъ приемомъ дѣлаются и извѣстныя «Лукутинскіи» табакерки и ящички. Основы этихъ издѣлій склеиваютъ столярнымъ клеемъ изъ многихъ слоевъ тонкаго картона, на деревянныхъ формахъ, при чемъ до полной просушки ихъ сжимають соответственнымъ деревяннымъ зажимамъ. Просушенные предметы слегка поправляютъ ножомъ и напилькомъ, затѣмъ ихъ провариваютъ въ кипящемъ маслѣ съ канифолью и сильно просушиваютъ въ горячей печи. Послѣ этой обработки картонъ прѣлываетъ свойства подобныя дереву и подготовленныя части можно пригонять и сглаживать напильками. Для отдѣлки, покрываютъ нѣсколькими слоями грунта на лакѣ и янтарнаго лака; каждый слой засушиваютъ въ печи и тщательно шпелфуютъ. Наконецъ, дѣлають рисунокъ отъ руки, съ подкладкою золота и серебра, и покрываютъ окончательнымъ слоемъ лака. Производство это началось съ 1780 г., съ мастерской лакированныхъ козырьковъ купца Коробова въ Московскомъ у. Черезъ нѣсколько лѣтъ козырки эти вышли изъ моды, и наследникъ Коробова, П. В. Лукутинъ, и подражатель его, Ф. Н. Впшняковъ, начали выдѣлывать табакерки. Особеннымъ спросомъ долго пользовались табакерки съ изображеніемъ пожара Москвы. Въ настоящее время центръ производства въ с. Осташковѣ и дер. Жестовѣ, гдѣ около 130 чел. заняты этимъ дѣломъ и производить примѣрно на 83000 руб. въ годъ, покупая матеріала примѣрно на 16000 рублей. Успѣха достигаются въ составѣ лака и грунта, который мастера держатъ въ секретѣ. Въ другихъ случаяхъ употребляютъ настоящую массу изъ П.-маше. Для этого остатки бумаги и картона долгое время варятъ въ котлѣ съ водою и, наконецъ, толкутъ въ ступѣ или даже пропускають черезъ «голандеръ» (см. Бумажное производство, IV, 220). Полученную массу смѣшиваютъ и варятъ съ мѣломъ, гипсомъ и столярнымъ клеемъ или клейстеромъ, въ различныхъ пропорціяхъ, смотря по роду издѣлій. Получается пластическое тѣсто, которое, однако, нельзя отливать, и надо вливать въ формы, намазанныя саломъ, чтобы она не пристала. Обыкновенно достаточно давления пальцами, но масса настолько губчатая, что при этомъ выдавливается вода, которую

извлекаютъ помощью губки; по мѣрѣ высыхания надо повторять вдавливание массы въ форму. Часто соединяютъ оба способа: образовавъ поверхность изъ бумаги хорошаго качества, вдавливаютъ затѣмъ болѣе грубую массу для приданія крѣпости формуемому предмету.

В. Лермантовъ.

Пара (хим.)—приставка (отъ греч. предлога *para*), въблющая самыя разнообразныя значенія (см. Орто) и очень часто встрѣчающаяся въ названіяхъ органическихъ соединений. Впервые, кажется, она употреблена Берцелиусомъ въ словѣ П.-винная к-та. (=виноградной VI, 421), чтобы отличить эту кислоту, оптически недѣятельную, отъ обыкновенной, правой винной к-сл. Стѣхъ поръ, какъ установлено, что виноградная к-та. представляеть соединеніе правой и лѣвой винныхъ кислотъ (см.). П. обозначаетъ «виноградный типъ» (*сopps casémique ou inactif par compensation Пастера*, VI, 424); таково значеніе П. напр. въ словахъ П.-камфарная к-та. (Шотаръ, Галлеръ) и П.-изокамфарная (Юнфлейшъ). Въ связи со стереохимическими возрѣніями на строеніе П.-винной кислоты Бишоффъ предложилъ называть П.-кислотами тѣ изъ двузамѣщенныхъ ятарныхъ кислотъ общей формулы $\text{HOOC.CHR.R'CNH.COON}$ (гдѣ R и R' одноатомные остатки парафиновыя, см.), который плавятся выше своихъ изомеровъ (кислоты анти- или мезо- по его номенклатурѣ) и труднѣе ихъ растворяются (см. Ятарная кислота). Обратное значеніе П. имѣеть въ названіи П.-молочной (=правой молочной) кислоты (см. XIX, 670). Очень часто П. прилагается къ полимернымъ (см. XII, 870) тѣламъ; напр. парадегидъ (см.) есть утроенный полимеръ алдегида (см.)— $(\text{C}_2\text{H}_3\text{O})_3$, а П.-пианъ— $(\text{CN})_n$ (Джонстонъ, Тауловъ, Тростъ и Готфейль) полимеръ ціана (см.) съ неизвѣстной величиной частицы *). Иногда П. указываетъ на изомерию (XII, 870), напр. въ словахъ: П.-тропинъ (Ладенбургъ, см. Тропинъ) П.-сахаряновая к-та. (Киліани и Занди; 1, 2, 4, 5 пентаноль-3-кислота, или 1, 3, 4, 5 пентаноль-3-к-як-я.; отличается отъ метасахаряновой въ немногихъ соляхъ); въ такомъ значеніи П. употребляется часто въ физиологической химіи, напр. въ словахъ: П.-альбуминъ (Гамарстенъ, Ландверъ), П.-гемоглобинъ (Непльи и Зиберъ) и т. д.; существованіе многихъ изъ послѣднихъ изомеровъ сомнительно. Особое значеніе П. (сокращенно латинская буква r) имѣеть въ названіяхъ ароматическихъ соединений, гдѣ оно указываетъ, что замѣняющая группа занимають въ бензольномъ ядрѣ (Кекуле, см. Мета, XIX, 154) положеніе 1, 4 **), напримеръ П.-амидофенолъ и т. д. Въ словѣ П.-каучукъ П. указываетъ на происхожденіе каучука изъ Рага въ Бразиліи (XIV, 779). Въ неорганической химіи П. почти исключительно употребляется для отличія какого-нибудь изъ ги-

дратовъ тѣхъ ангидридовъ кислотъ, которые способны соединяться съ различнымъ числомъ частицъ воды, образуя при томъ различныя кислоты; такъ П.-йодной кислотой называется (Кимминсъ) кислота $\text{H}_5\text{J}_3\text{O}_8$ (иначе $\text{J}_2\text{O}_7 + 5\text{H}_2\text{O}$), П.-вольфрамовой к-сл.— $7\text{WO}_3 + 3\text{H}_2\text{O}$ (можетъ быть и $2\text{WO}_3 + 5\text{H}_2\text{O}$: составъ не установленъ окончательно), П.-фосфорной—ингда пиррофосфорная к-сл. (см. Фосфоръ) и т. д. Лоранъ («Méthode», 151) предложилъ названіе П.-солей какъ родовое для: мета, пара, пиро, изо... фосфорныхъ, оловянныхъ, титановыхъ, винныхъ (?) солей, по это предложеніе не удержалось до нынѣшняго времени. Иногда и въ неорганической химіи П. указываетъ на изомерию, напр. въ словѣ П.-сульфаммонъ (см. Сѣрная к-та., ея амиды).

А. И. Горбовъ. А.

Пара (Para): 1) рѣка въ сѣверной части Бразильской республики, въ Южной Америкѣ, впадающая въ Атлантическій океанъ. 2) Рѣка въ голландской Гвианѣ, лѣвый притокъ Суринама; длина извѣстнаго теченія ей 100 км. Главные притоки: Каролина, Горопинъ, Тавайкуръ.

Пара рѣка Тамбовской и Рязанской губ., прав. прит. Оки, беретъ начало въ Моршанскомъ у. и протекаетъ по Сажовскому у. Длина 130 вер. Берега довольно населены, по нимъ расположено до 50 селеній. П. не широка и не глубока, грунтъ иловатый.

Пара — монета; см. Египетъ (XI, 522) и Турія.

Парабазис (*παράβασις*)—часть древней аттической комедіи, исполняемая исключительно хоромъ. Названіе П. произошло отъ того, что передъ произношеніемъ этой части хоръ дѣлалъ передвиженіе (*παράβηται προς τὸ θεάτρον*) въ оркестръ: отъ сцены обращались къ зрителямъ. Въ полѣйшемъ своемъ видѣ П. состояла изъ 7 частей: 1) *κλιμακίων*—какъ-бы введеніе къ П., написанное анапестами и обыкновенно заключавшее просьбу къ зрителямъ быть по возможности внимательнѣе; 2) собств. П., обыкновенно состоявшая изъ анапестич. тетраметровъ; здѣсь чаще всего говорится о самомъ поэтѣ, его литературныхъ заслугахъ и проч.; 3) *μαχρόν* или *πύρος*, заключеніе 2-й части, писалась анапестич. диметрами; 4) *ᾠδή*, состоявшая изъ лирич. метровъ, безъ сомнѣнія пѣлась хоромъ. Это была религиозная пѣснь, обращенная къ какому-нибудь божееству, хвалебнаго характера. Иногда здѣсь являлись нашествіи надъ отдѣльными лицами или порціями наиболѣе крупныхъ пороковъ, свойственныхъ авенянамъ; 5) *ἐπίπρυμα*—писалась чаще всего трохаическ. тетраметрами и состояла обыкновенно изъ 16 или 20 стиховъ. Содержаніе этой части — сатирическое. 6) *ἀντιᾠδή* и 7) *ἀντεπίπρυμα* по размѣру и содержанію соответствовали 4-й и 5-й частямъ. См. Zielinski, «Die Gliederung der altattischen Komödie» (Лпц., 1885; русская обработка въ «Журналѣ Мин. Нар. Просв.» за 1885 г.); Croiset, «Histoire de la littérature grecque» (т. III, II, 1891).

Парабановая кислота или **оксалил-**

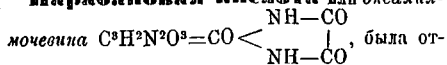

*) П.-диамеры (*paradiamères* Лоранъ, «Méthode», 463), распавшіяся на поладель-виды и сингетериды, которые должны были указывать на улощеніе исходныхъ частей—не получивши права гражданства.

**) Бейльштейнъ и Курбатовъ (см. Мета) предлагали для такихъ изомеровъ названіе симметричныхъ, сокращенно обозначаемое латинскимъ s. (*symmetria*).

крыта Либихомъ и Вёлеромъ (1838) и въ свое время сыграла немаловажную роль при изучении веществъ мочевой группы. Либихъ и Вёлеръ получили ее окислениемъ мочевой кислоты азотною кислотою, каковая реакція и до сихъ поръ обыкновенно служитъ удобнымъ способомъ получения П. кислоты, для чего къ 6 частямъ нагрѣтой до 70° Ц. азотной кислоты уд. вѣса 1,3 прибавляютъ малыи порціями 1 часть мочевой кислоты, полученный растворъ выпариваютъ и выдѣлившуюся при этомъ П. кислоту перекристаллизовываютъ изъ воднаго раствора. П. кислота образуется также при окислении мочевой кислоты бромомъ (Hardy, Magnier), перекисью марганца съ сѣрной кислотой (Wheeler) и смѣсью сол. кислотъ съ бертолетовой солью (Lorent et Gerhardt). Въ окончательномъ видѣ всѣ эти реакціи выражаются уравненіемъ: $C^2H^3N^2O^3 + O^2 + H^2O = C^2H^3N^2O^4 + CO(NH^2)^2 + CO^2$. Далѣе П. кислота образуется при окисленіи аллоксана слабою азотною кислотою при кипяченіи: $C^2N^2H^2O^4 + O = C^2H^3N^2O^4 + CO^2$, при окисленіи гуанина бертолетовою солью съ соляной кислотой (Strecker), при дѣйствіи крѣпкой сѣрной кислоты на аллоксантинъ (Günckl), при нагрѣваніи оксауриевой кислоты (см. ниже) съ хлоркисью фосфора: $NH^2.CO.NH.CO.CO.HO - H^2O = CO(NH^2)^2C^2O^2$ (Grimaux) и пр. Синтетически П. кислота была получена Пономаревымъ (1872) изъ шавелевой кислоты и мочевины при дѣйствіи на нихъ треххлористаго фосфора, по уравненію: $CO(NH^2)^2 + C^2O^2(OH) = CO(NH^2)^2C^2O^2 + 2H^2O$ и затѣмъ Михаэлемъ (1887), при взаимодействіи диэтилашавелеваго эфира съ мочевиной въ присутствіи этилата натрія въ абсолютноспиртовомъ растворѣ. П. кислота кристаллизуется въ однокиломерныхъ призмахъ, имѣющихъ видъ плоскихъ иголъ, растворяется въ 21,2 частяхъ воды (при 8° Ц.) и при кипяченіи со щелочами распадается на мочевины и шавелевую кислоту. П. кислота образуетъ съ щелочными металлами и амміакомъ одинъ рядъ солей (Н. Меншуткинъ), являясь въ этомъ случаѣ одноосновною кислотою. Соли эти весьма непрочны и уже при обыкновенной темп. съ водою переходятъ въ соли оксауриевой кислоты, напр.: $C^2HNK^2N^2O^3 + H^2O = NH^2.CO.NH.CO.CO.KO$. Щелочные соли образуются при дѣйствіи алкогалогеновъ на растворъ П. кислоты въ абсол. спиртѣ. Амміачная соль $C^2HN^2O^3.NH^4$ осаждается въ видѣ кристаллическаго порошка при дѣйствіи спиртоваго амміака на абсолютноспиртовый растворъ П. кислоты (Н. Меншуткинъ), а также образуется при дѣйствіи газообразнаго амміака на сухую П. кислоту при обыкновенной темп. (Рудинская). При нагрѣваніи съ водою она быстро переходитъ въ оксауриовоамміачную соль, при 100° въ запаянной трубкѣ съ спиртовымъ амміакомъ (Н. Меншуткинъ), или сама по себѣ при темп. выше 100° въ запаянной трубкѣ, или при обыкновенномъ давленіи въ струѣ амміака (Рудинская) претерпѣваетъ превращеніе въ оксауриамидъ ($C^2H^3N^2O^3.NH^4 = NH^2.CO.NH.CO.CO.NH^2$), аналогичное превращенію циановоамміачной соли въ мочевины (см.); при нагрѣваніи до 100° на открытомъ воздухѣ терять сполна весь амміакъ. Серебряныхъ солей известно двѣ—одно- и двуметал-

лическая — $C^2Ag^2HN^2O^3$ и $C^2Ag^2N^2O^3 + H^2O$. Онѣ получаютъ дѣйствіемъ азотосеребряной соли на П. кислоту въ видѣ нерастворимыхъ въ водѣ кристаллическихъ осадковъ. При дѣйствіи іодистаго метила на двусеребряную соль Штреккеромъ получена *диметилпарабановая кислота* или *холестрофанъ* $C^2N^2(CH^3)^2O^3$, образующійся также при окисленіи кофеина (см.) азотною кислотою (Stenhouse) или хлоромъ (Kochleder). Диметилпарабановая кислота кристаллизуется въ листоватыхъ, плавится при 145,5° (Maly, Hinteregger)—153,5 (Н. Меншуткинъ), возгоняется, кипитъ при 275—277°, растворима въ водѣ и трудно растворима въ холодномъ спиртѣ; щелочами она уже на холоду разлагается на *ад-диметилмочевину* и шавелевую кислоту, а съ соляною кислотою при нагрѣваніи до 200° на цѣло распадается на метиламинъ, шавелевую и угольную кислоты: $C^2N^2(CH^3)^2O^3 + 3H^2O = 2NH^2(CH^3) + C^2H^3O^4 + CO^2$ (Calm). Образование при послѣдней реакціи только метиламина и совершенное отсутствіе диметиламина и амміака, въ связи съ синтезомъ П. кислоты изъ шавелевой кислоты и мочевины и обратнымъ распаденіемъ ей на тѣ же продукты при дѣйствіи щелочей, устанавливаютъ приведенное въ началѣ статьи формулу строенія П. кислоты, какъ симметрической оксалид мочевины*). Выше была уже указана связь П. кислоты съ кислотой оксауриевой и оксауриамидомъ, къ которымъ она относится какъ имидъ (см.) къ аминовой кислотѣ и амиду. *Оксауриовая кислота* $NH^2.CO.NH.CO.CO.HO$ встрѣчается въ маломъ количествѣ, въ формѣ амміачной соли въ мочѣ человѣка и представляетъ кристаллическій порошокъ, трудно растворимый въ холодной водѣ, а при долгомъ кипяченіи съ нею распадающийся, подобно П. кислотѣ, на шавелевую кислоту и мочевины. Амміачная, щелочная и щелочноземельная соли оксауриовой кислоты кристалличны и всѣ болѣе или менѣе трудно растворимы въ холодной водѣ. Серебряная соль $NH^2.CO.NH.CO.CO.AgO$ получается въ видѣ клочковатаго осадка и кристаллизуется изъ горячей воды въ формѣ иголь. *Этиловый эфиръ* оксауриовой кислоты $NH^2.CO.NH.CO.CO.C^2H^5O$ представляетъ шелковистыя иглы, плавящіяся съ разлаганіемъ при 177—178°. *Оксауриамидъ* $NH^2.CO.NH.CO.CO.NH^2$ получается изъ парабановоамміачной соли (см. выше), при дѣйствіи амміака на оксауриовый эфиръ (Salomon), при сплавленіи оксамэтана съ мочевиной (Carstapfen) и пр. Кристаллическій порошокъ, не растворимый въ холодной водѣ.

П. П. Рубцовъ, А.

Парабозь — р. Томской губ. и окр., въ Нарымскомъ краѣ, лѣвый притокъ р. Оби, составляетъ изъ двухъ рѣкъ, берущихъ начало въ Васюганско-Абинскомъ болотѣ, близъ границы Калыскаго окр. Правая составная вѣтвь р. Неня имѣетъ до 185 в. въ длну, а лѣвая р. Чузакъ до 175 в. По соединеніи этихъ рѣкъ собственно П. протекаетъ на протяженіи 130 в., впадая въ Обь верстахъ въ 10 выше

*) Несимметрическая формула оксалидомочевины была

бы: $NH^2.CO.N < \begin{matrix} CO \\ | \\ CO \end{matrix}$

г. Нарыма. Рѣка отъ устья до соединенія своихъ вершинъ судоходна для небольшихъ лодокъ. Течение ея извилистое и спокойное, въ межень встрѣчается мели и карчи. Берега низменные, болотистые и поросли по преимуществу хвойными лѣсами. Долина рѣки пустыня и мало населена, по немѣнѣю въ ней удобныхъ для хлѣбопашества земель. Весенній разливъ воды бываетъ значительный и затопляетъ прирѣчную долину, по которой не мало мѣнется покосовъ. По П. кочуютъ и проживаютъ въ юртахъ самоѣды. Всѣхъ населенныхъ пунктовъ съ юртами 21. Близъ устья есть русскія поселенія, изъ нихъ главное—село Парабельское, на протоцѣ р. Полоѣ: 20 жилыхъ домовъ, церковь и 97 жителей. Здѣсь ежегодно бываетъ ярмарка, куда мѣстные инородцы привозятъ пушнину, перья, рыбу; здѣсь они вносятъ слѣдующій съ нихъ исакъ. Русскіе торговцы привозятъ хлѣбъ, табакъ, красные и желѣзные товары, бакалею и, тайно, водку. Въ П. выпадаютъ: слѣва — Емельджа, Чарзанахъ, Когоса, Сухал, справа — Кара и Сочсо.

Парабласть (Parablast, Naemoblast, Nebenkeim).—Современныя воззрѣнія о происхожденіи зародышевыхъ пластвъ и развитіи изъ нихъ окончательныхъ тканей и органовъ у позвоночныхъ животныхъ еще и до сихъ поръ въ извѣстной степени выражаются формулой, данной Ремакомъ въ началѣ шестидесятихъ годовъ: («*Untersuchungen über die Entwicklungsgeschichte der Wirbelthiere*», 1850—55): первоначальнымъ продуктомъ дробленія яйца являются два слоя, экто- и эндобласть, къ нимъ затѣмъ присоединяется третій, мезобласть, какъ дериватъ второго, эндобласта; изъ этихъ трехъ слоевъ, или такъ наз. зародышевыхъ листовъ, пластовъ, образуются всѣ ткани и органы позвоночныхъ: изъ эктобласти, наружнаго или чувствующаго слоя, развивается нервная система, органы чувствъ и эпидермисъ съ его производными, изъ мезобласти, средняго или животное-растительнаго слоя—скелетъ, мускулатура, мочеполовая система, кровеносная система, кровь и соединительная ткань, изъ эндобласти, внутренняго или кишечно-железистаго слоя—эпителий кишечника и ихъ железы, также легкие, печени и почки. По мнѣнію же Гиса, въ яйцѣ цыпленка, закончившемъ дробленіе, три зародышевыхъ слоя, экто-, мезо- и эндобласть, представляющие результатъ дробленія собственно яйцевой кѣтки (зародышеваго пузырька) и составляющие въ совокупности первичный и главный зачатокъ новаго организма, названный авторомъ архибластомъ, слѣдуетъ отличать отъ П., происхожденіе котораго существенно иное, такъ какъ онъ возникаетъ изъ такъ наз. бѣлаго желтка (происходящаго отъ соединительно-тканыхъ кѣтокъ личинки), вслѣдствіе того, что элементы этого послѣдняго, амeboобразныя кѣтки (Granulosazellen), съ периферіи яйца проникаютъ между экто- и эндобластомъ и смѣшиваются съ кѣтками мезобласти. П. даетъ начало форменнымъ элементамъ крови и лимфы и различнымъ видамъ соединительной ткани, всѣ остальные ткани происходятъ отъ архибласта. Слѣдовательно, по мнѣнію Гиса,

въ построеніи тѣла зародыша играетъ роль не только яйцевая кѣтка (архибласть), но и соединительная ткань материнскаго организма въ видѣ П.

Съ теченіемъ времени было доказано, что всѣ органы и ткани зародыша происходятъ только изъ яйцевой кѣтки; тѣмъ не менѣе, теоріей П. была справедливо указана двойственность происхожденія тѣхъ тканей и органовъ, которые Ремакъ производилъ изъ мезобласти. Братья Гертвиги видоизмѣнили ученіе Гиса слѣдующимъ образомъ: П. или по ихъ терминологіи мезенхима (Mesenchymkeim) происходитъ, подобно среднему листу, изъ эндобласта, но не путемъ образованія эпигенетальнаго слоя (Faltungsprozess), а простымъ отщепленіемъ отдѣльныхъ кѣтокъ, самостоятельно проникающихъ въ пространство между первичными слоями; вмѣстѣ съ тѣмъ, они это ученіе распространили и на другіе типы животныхъ: Coelenterata (Ctenophora), Plathelminthes, Mollusca, Rotatoria и Bryozoa существуетъ только мезенхима, а у остальныхъ такъ же и мезобласть; по мнѣнію авторовъ, въ связи съ той или другой формой развитія находится различіе въ образованіи многихъ органовъ и частей тѣла животныхъ, напр. подогія тѣла (Coelom). По Вальдейеру, различіе между архибластомъ и П. происходитъ отъ того, что яйцо животныхъ, вмѣющихъ кровь и соединительную ткань, дробится въ два приема: первичному дробленію подвергается лишь часть яйца, остальная же масса яйца или не дробится (меробластическія яйца), или же при общемъ дробленіи запаздываетъ (голобластическія яйца), затѣмъ происходитъ вторичное дробленіе оставшейся богатой желткомъ массы или запоздавшихъ, незрѣлыхъ бластомеръ и продукты ихъ дробленія въ видѣ отдѣльныхъ кѣтокъ проникаютъ между первичными зародышевыми пластами и даютъ кровь и соединительную ткань. Ср. W. His, «*Untersuchungen über die erste Anlage des Wirbelthierleibes*» (1868); его же, «*Unsere Körperform und das physiologische Problem ihrer Entstehung*» (1875); K. und O. Hertwig, «*Die Coelomtheorie*».

А. Вур.

Парабола — кривая второго порядка, представляющая коническое сѣченіе (XV, 954) прямого круговаго конуса плоскостью, параллельною одной изъ производящихъ (XV, 954). Открытіе коническихъ сѣченій и въ томъ числѣ П. приписываютъ Платону, причѣмъ извѣстно, что ученикъ его Аристей составилъ пять книгъ о коническихъ сѣченіяхъ, но эти сочиненія не дошли до насъ. Видъ кривой представленъ на черт. 2 табл. Кривыя, между стр. 740 и 741, т. XVI; тамъ же, на стр. 740, приведено уравненіе П. подъ обычнымъ видомъ. Свойства П. разсматриваются и излагаются въ особомъ курсѣ аналитической геометріи на плоскости. Вообще П. называютъ кривыя, выражаемыя уравненіями вида $y = A + Bx + Cx^2 + Dx^3 + \dots + Nx^n$ или даже $y^m = A + Bx + Cx^2 + \dots + Nx^n$. Такова, напр., подолубическая П. Нейля (см. Нейль, XX, 840).

Д. Б.

Парабола (греч.)—см. Притча.

Параболамы — название низших церковных служителей в древней церкви, образовавшихся из себя родъ ассоциаций для филантропической дѣятельности отъ лица церкви, специально для ухода за больными, особенно во время эпидемій, и для погребенія умершихъ. Θεοδοσίος Младшій (cod. Theodos., I. XVI, tit. 2, l. 42) усвоилъ имъ название «иериковъ» и подчинилъ ихъ юрисдикція епископа, для котораго они въ потребныхъ случаяхъ составляли какъ-бы стражу и охрану, какъ это было, напр. на ефесскомъ «разбойничьемъ» соборѣ 449 г. Во время эпидеміи они оказывали незабываемыя услуги. Θεοδοσίος I опредѣлилъ число ихъ для Александріи въ 500; въ 418 г. оно доходило до 600. П. избралъ епископамъ, причисляясь къ клиру и были освобождены отъ государственныхъ податей. Премудрства, дарованныя П., побуждали многихъ поступать въ ихъ общество единственно для того, чтобы избавиться отъ платежа налоговъ. Эти злоупотребленія вынудили упразднить общество П. (въ VI в.).

Параболическая скорость.—Тѣло, движущееся по парабоѣ, въ каждой точкѣ своей орбиты имѣетъ скорость, квадратъ которой въ два раза больше квадрата скорости тѣла движущагося по кругу, около того-же центра притяженія, проходящаго черезъ эту точку. Это слѣдуетъ изъ такъ наз. закона жи-

вихъ силъ: $v^2 = \mu \left(\frac{2}{r} - \frac{1}{a} \right)$, гдѣ v — скорость, μ —коэффициентъ притяженія r —радіусъ-векторы. Въ случаѣ параболы $\frac{1}{a} = 0$; въ случаѣ круга $r = a$. П. скорость $V = \sqrt{\frac{2\mu}{r}}$.

Тѣло, получившее скорость равную или большую П., опишетъ около центра притяженія, какъ фокуса, параболу или гиперболу и уйдетъ отъ него въ безконечность; получившее же скорость меньшую, будетъ описывать эллипсъ. При опредѣленіи орбитъ метеоровъ, не имѣя никакихъ данныхъ о величинѣ скорости, предполагаютъ ее параболической. Считаая приближенно орбиту земли за кругъ, принимая ея скорость за единицу скоростей (т. е. расстояние отъ земли до солнца за единицу расстояній и полагая $\mu = 1$), получимъ, что П. скорость метеоровъ равна $\sqrt{2} = 1,41 \dots$

В. С.

Параболаидъ.—Подъ именемъ П. подразумеваются поверхности второго порядка, не имѣющія центра. П. вращенія, поверхность котораго образуется вращеніемъ параболы вокругъ ея осп. П. эллиптической, выражаемый

уравненіемъ: $\frac{x^2}{p} + \frac{y^2}{q} = 2z$, сѣченія котораго плоскостями, перпендикулярными къ оси Z -овъ, суть эллипсы, главныя оси которыхъ заключаются въ плоскостяхъ ZX и ZY , а сѣченія чрезъ ось Z -овъ суть параболы. П. гиперболической, уравненіе котораго: $\left. \begin{aligned} \frac{x^2}{p} - \frac{y^2}{q} = 2z. \end{aligned} \right\}$

$$\frac{x^2}{p} - \frac{y^2}{q} = 2z.$$

Сѣченія этой поверхности плоскостями, перпендикулярными оси Z -овъ, суть гиперболы, главныя оси которыхъ заключаются въ плоскостяхъ ZX и ZY . Всѣмъ плоскостями, не параллельными оси Z -овъ, поверхность эта пересѣкается по гиперболоамъ, а всѣмъ плоскостями, параллельными этой оси—по параболамъ. Поверхность эта линейчатая, такъ какъ на ней укладываются двѣ системы прямыхъ. Свойства этихъ поверхностей разсматриваются во великомъ курсѣ аналитической геометріи въ пространствѣ. См. напр. «Основной курсъ аналитической геометріи» проф. К. А. Андреева.

Д. В.

Парабрахманъ (para-brāhman)—верховный или всеобщій духъ, верховное существо. Имя это впервые появляется въ индійскихъ богословскихъ трактатахъ и въ нѣкоторыхъ упанишадахъ, боѣе поздлаго происхожденія, чѣмъ первыя три упанишады. Въ немъ, повидимому, выразилась первая мысль о единогобжии. Нѣкоторые современные индусские богословы признаютъ Провидѣніе за безконечное, вѣчное, непостижимое и самобытное существо; оно видитъ все, не будучи видимо нѣкъмъ; оно не можетъ быть описано и взмѣрено и выходитъ за предѣлы человеческого представленія; отъ него происходитъ вся вселенная; оно владыка и творецъ ея, свѣтъ всѣхъ свѣтовъ; имя его слишкомъ священо, чтобы быть произнесеннымъ, а сила его слишкомъ безконечна, чтобы ее можно было представить себѣ; оно—единственное непознаваемое, вѣстное существо, создатель, хранитель и разрушитель всей вселенной, отъ котораго исходятъ всѣ души и къ которому онѣ возвращаются и т. д. **С. В.—чз.**

Паравары—темнокожая, почти черная туземная раса на крайнемъ Ю Остиндскаго полуострова. П. живутъ въ деревняхъ, вдоль морского берега и добываютъ пропитаніе рыбачьимъ промысломъ. Предки ихъ, по преданію, были обращены въ христіанство; теперь они всѣ исповѣдуютъ католичество, оставаясь при этомъ наклонными къ плыству и распущенности. **С. В.—чз.**

Паравей (Карль-Ипполитъ де, род. въ 1787 г.)—фран. инженеръ путей сообщенія. Занимался изслѣдованіями по исторіи астрономіи у восточныхъ народовъ и въ меньшей степени по исторіи древней магматикѣ. Не скрываемою тенденцію нѣкоторыхъ изъ этихъ изслѣдованій было введеніе отличающихся особенно древностью дату исторіи астрономіи въ указываемые Вибліею предѣлы продолжительности существованія мира, что дадо его статьямъ доступъ на страницъ такихъ изданій, какъ «Annales de philosophie chrétienne», а поздѣе въ «Université catholique» (1850 г. и сл.). Боѣе замѣчательными изъ статей П. напечатаны въ первомъ изъ этихъ изданій: «Essai sur quelques zodiaques approuvés des Indes» (декабрь, 1833) и «Astronomie ancienne et égyptienne, et astronomie chez les Japonais et les Chinois» (тамъ же). Многія статьи П. помѣщены также въ «Comptes Rendus» парижской академіи наукъ. Содержаніе ихъ составляли по большей части извлеченія изъ китайскихъ книгъ астрономическія и

естественно-историческія свѣдѣнія. Изъ этихъ статей слѣдуетъ отмѣтить какъ болѣе выдающіяся: «Sur une comète observée à Tonquin le 8 Mars 1668», (т. IV, 1837), «Sur deux clepsydres dont la figure se trouve dans d'anciens ouvrages chinois» (т. X, 1840), «Sur l'époque très-reculée de l'invention de la poudre de guerre et des canons» (т. XXX, 1850). Изъ отдѣльных изданій назывемъ: «Aperçu des Mémoires sur l'origine de la sphère et sur l'âge des zodiaques égyptiens» (П., 1821), «Nouvelle consideration sur le planisphère de Dendera etc.» (П., 1822), «Essai sur l'origine unique et hiéroglyphique des chiffres et des lettres de tous les peuples» (Пар., 1826).

В. В. Бобининъ.

Парагвай (Paraguay) — одна изъ большихъ рѣкъ Южной Америки, важный притокъ Параны, беретъ начало у Діамантіно въ бразильскомъ штатѣ Мато-Гроссо, на высотѣ 305 м., течетъ по густо облѣсенной равнинѣ, подѣ 16½° ю. ш., принимаетъ въ себя глубокою Хуару и входитъ въ болотистую область Пантаналь Харассъ, которая въ сухое время года образуетъ лабиринтъ, до 200 км. ширины, изъ лагувъ, острововъ и каналовъ, въ половодье же имѣетъ видъ огромной водной поверхности. Принявъ слѣва Санъ Лоренцо, онъ до Корумбо (140 м.) направляется къ Ю; здѣсь дѣлаетъ погнѣбъ на В, принимаетъ слѣва Такуари, потому Мондего или Миранду, противъ Альбукуркуэ. Отъ 20°—22° ю. ш. образуетъ границу съ Бولیвіей, орошаетъ П. до гор. Асунсіона, а отъ устья Пилькомайо отдѣляетъ Аргентину отъ П. Въ нижнемъ теченіи принимаетъ еще Рио-Бермехо, до соединенія своего съ Параною, подѣ 27° 17' ю. ш., тремя рукавами. Средній изъ этихъ рукавовъ, Бока де Гумайта, въ 260 м. ширины. Длина теченія П. 2600 км., площадь бассейна 1148000 кв. км. П. судоходенъ почти съ самаго начала до мѣста впаденія въ него Санъ-Лоренцо; ширина рѣки колеблется между 200 и 300 м., глубина у Гамайты 40—50 м., у Пазо де Лагуна, однако, только 1,6 м. Разница между высокою и низкою водою 2,5—4 м.

Парагвай (Paraguay) — вполнѣ материковая республика Южной Америки; граничить съ С Бولیвіей, съ З — Аргентинской республикой (территоріей Чако), съ Ю и ЮВ — провинціей Корриентесъ съ Территоріей Миссій, съ В — Бразиліей; между 22°—27° 30' ю. ш. и 54°—62° з. д. Рѣки Пилькомайо и П. отдѣляютъ ее отъ Аргентины, а Парана отъ Бразиліи. Пространство 253100 кв. км. Рѣкъ довольно высокихъ горъ, служащая водораздѣломъ между Параною и П., тянется почти вдоль всей вост. части стороны съ С на Ю и постепенно переходитъ въ болѣе низкія горныя высоты и далѣе — въ плодородную наносную равнину. Южная часть П. низменная, болотиста и удобна только для воздѣлыванія риса. Рѣка П., образующая зап. границу, беретъ начало въ штатѣ Мато-Гроссо; отъ мѣста впаденія въ нее (подѣ 16°) р. Хуару до устья Ла-Платы (на растояніи почти 15° широты) ни одна стремнина не препятствуетъ судоходству. Парана бываетъ полноводна 2 раза въ годъ — во время тро-

пическихъ дождей и лѣтомъ — отъ таянія снѣговъ въ Андахъ; средній подъемъ воды ея въ годъ около 6'. Р. П., благодаря ея огромному склону и узкому руслу, поднимается еще выше. Климатъ, хотя и почти тропическій, сильно умѣряется большими неровностями поверхности и, вообще, здоровъ; въ іюлѣ и августѣ, отъ времени до времени, бываютъ морозы. Почва чрезвычайно плодородна и растительность неподражаемо роскошна. Лѣса изобилуютъ дорогими породами деревьевъ, флора походитъ на бразильскую, но есть и растенія, исключительно свойственныя П. Главное растеніе — «парагвайскій чай», *gerbapate* (*Plex paraguayensis*), вѣчно зеленые кусты котораго растутъ на холмахъ центральныхъ областей; чай этотъ — главный предметъ вывоза; затѣмъ: табакъ, сахаръ, хлопокъ, кожа, жиръ, воскъ, рогатый скотъ, мулы, лошади, апельсины. Фауна тропическо-американская, но бѣдная видами; встрѣчаются обезьяны ревуны или капуцины (*Cebus*, *Mutetes*), вапширы, нѣсколько породъ кошекъ, собакъ, лисицъ, пекари, олени, дикообразы агуты, пара, мелкіе муравѣды и др.; многія породы свѣ. бразильскихъ птицъ здѣсь болѣе не существуютъ, но имѣются: попугай, трогонъ, колибри, даже перловка. Изъ минеральныхъ богатствъ встрѣчаются: красный и магнитный желѣзнякъ, мѣдь въ видѣ лапсы-лазури, цинкъ, ртуть. Земледѣіе еще въ первобытномъ состояніи, такъ какъ туземцы избѣгаютъ тяжелого земледѣльческаго труда; скотоводство болѣе развито. Въ 1890 г. насчитывалось въ П. 861954 гол. рогатаго скота, 92693 гол. лошадей, 62960 овецъ, 14656 козъ, 10778 свиней. Сахарный тростникъ, кофе, рисъ и кукуруза воздѣлываются въ незначительномъ количествѣ. Прежде ¾ земли принадлежали государству; теперь большая часть ея уже продана имъ въ частныя руки. Скотъ убивается болѣею частью для мѣстнаго потребленія, кожа и шкуры идутъ въ обработку. Имѣются фабрики сигаръ, грубыхъ бумажныхъ и шерстяныхъ тканей, деревянныхъ и кожаныхъ издѣлій, заводы для выгонки смолы и гумми, крахмальные для приготовленія крупы изъ маниоки, парусинные и др. Главные пути сообщенія — Парана и П., въ центральныхъ же областяхъ товары перевозятся на волахъ; дороги плохи; желѣзныя дорогъ 252 км. Главные предметы ввоза — мануфактурные товары, вино и сахаръ, болѣею частью изъ Бразиліи, Монтевидео и Буеносъ Айреса. Народное образованіе слабо развито: около 80% взрослыхъ парагвайцевъ и 40% взрослыхъ иностранцевъ неграмотны. 292 публичныхъ школы и болѣе 100 правительственныхъ элементарныхъ школъ; въ гор. Асунсіонъ — національная коллегія. Государственная религія римско-католическая. Населеніе 300000 чел., большая часть — креольные индѣйцы изъ нихъ 60000 полуцивилизованныхъ и 70000 нецивилизованныхъ. Столица и главный гор. П. — *Асунсіонъ* — единственный городъ, имѣющій свыше 30000 жит. Съ 1881 по 1891 г. эмигрировали въ П. 5957 чел., въ томъ числѣ 1657 итальянцевъ и 1342 нѣмца. Официальный языкъ испанскій, но рас-

пространствъ гуарани. Гербъ П.: голубой щитъ, въ центрѣ на столбѣ красная фригійская шапка, позади которой шестиконечная серебряная звѣзда; у подошвы столба золотой левъ, на полѣ щита надпись «Paz у Justicia»; флагъ красно-бѣло-синій.

Государственное устройство П. основывается на конституціи 1870 г. Во главѣ исполнительн. власти стоятъ президентъ и вице-президентъ, избираемые двустепенной подачей голосовъ на 4 года; они управляютъ черезъ посредство 5 министровъ, отвѣтственныхъ передъ палатами. Законодательная власть принадлежитъ конгрессу изъ двухъ палатъ—сената и палаты депутатовъ; члены перваго избираются въ пропорціи 1 сенатора на 120.000 чел. населенія (фактически, однако, 13 сенаторовъ); палата депутатовъ состоитъ изъ вдвое большаго числа членовъ. Правомъ голоса пользуются каждый житель П., достигшій 18-лѣтняго возраста. Католицизмъ признается государственнымъ религіею, но свобода совѣсти гарантирована конституціей. Армія состоитъ въ настоящее время изъ 1314 чел. пѣхоты и 347 чел. конницы. Государственные доходы въ 1894—95 гг.—51.20000 долл., расходы—4992000 долл.; по росписи 1896—97 гг., доходы подняты до 5771000, расходы до 545 000 долл. Такіе итоги могутъ быть признаны благоприятными, ибо еще въ 1892 г. бюджетъ сводился съ дефицитомъ болѣе милліона долл. Главнымъ источникомъ доходовъ являются таможенные пошлины; государственный долгъ—27000000 песозъ.

Мѣры и вѣсы метрическіе, но употребляютъ и старыя мѣры. Линейная: футъ (Pie) = 27,95 см., дюймъ (Vaga) = 3 футами; лига = 1192,8 м. Вѣсовые: квинталь въ 100 фут. равенъ 46 килогр.; тонелада—въ 20 квинталей. *Монета*: счетная—піастръ (Peso fuerte) въ 100 центавовъ или 8 реаловъ съ подраздѣленіями—цѣнность въ 5 франк. Чекаются мѣдная монета (24 составляютъ 1 сер. піастръ). Золотая унція (0,870 пробы въ 27 гр. вѣса) пмѣять цѣнность около 265 фр. Обращаются 5 франковья монеты. Бумажныя деньги стоятъ по курсу ниже золота.

Исторія П. любопытна во многихъ отношеніяхъ. До прихода европейцевъ П. былъ заселенъ бродячими индѣйскими племенами, изъ которыхъ наиболѣе значительнымъ и развитымъ были гуарани. Донъ-Жуанъ Диасъ де Солсъ въ 1515 г. открылъ устье р. Параны; испанцы шли по его сѣдамъ, изслѣдуя течение этой рѣки. Въ 1528 г. Себастьянъ Каботъ достигъ П. и основалъ фортъ Санто Эспериту. Въ 1536 г. Жуанъ де Айоласъ основалъ столицу П., Асунсионъ. Съ 1542 г. испанское правительство назначало уже для П. специальныхъ управителей. Въ 1608 г. въ П. основали свои первыя поселенія испанскіе іезуиты, которымъ скоро удалось создать здѣсь теократически-патріархальное царство, единственное въ своемъ родѣ во всей всемирной исторіи. Іезуиты обратили въ христіанство и въ значительной степени цивилизовали мѣстныхъ индѣйцевъ, числомъ свыше 170000; эти индѣйцы обратились въ осѣд-

лыхъ поселенцевъ, занялись земледѣліемъ скотоводствомъ и ремеслами. Въ каждомъ поселеніи былъ священникъ—іезуитъ, съ викаріемъ, исполнявшій не только духовныя обязанности, но и обязанности главы мѣстной администраціи; ему были подчинены выбраныя индѣйцами кацики, исполнявшіе низшія полицейскія функции. Всѣ работы на плантаціяхъ исполнялись индѣйцами подъ надзоромъ этой администраціи; она же собирала всѣ произведенія труда въ особые магазины, изъ которыхъ выдавала продукты всѣмъ нуждающимся въ нихъ. Индѣйцы находились въ полномъ подчиненіи у іезуитовъ, которые пользовались своею властью не особенно деспотически и не пытались насытить европеизировать индѣйцевъ; господствующимъ языкомъ въ колоніи оставался гуарани, и только къ серединѣ XVIII в. онъ замѣнился постепенно испанскимъ, когда и население изъ индѣйскаго обратилось постепенно въ метисское. Настроенные іезуитами индѣйцы относились враждебно ко всѣмъ иностранцамъ и даже къ испанцамъ, не принадлежавшимъ къ ордену. У іезуитовъ были постоянныя столкновенія съ гражданскими властями колоніи, но они выходили изъ нихъ по большей части побѣдителями и фактически были почти совершенно независимыми отъ метрополии. Еще болѣею независимости достигли они въ 1726 г., когда они добились королевскаго декрета, въ силу котораго ихъ поселенія (скупившіяся къ этому времени, вслѣдствіе поражений, нанесенныхъ имъ соседними португальскими колоніями, по р. Паранѣ) были изъяты изъ вѣдѣнія парагайскихъ властей и подчинены отдѣленному губернатору Ла-Платы. Въ 1750 г. Испанія и Португалія заключили договоръ, въ силу котораго 7 іезуитскихъ поселеній, въ томъ числѣ Асунсионъ, должны были перейти къ португальскимъ владѣніямъ. Іезуиты не захотѣли подчиниться этому рѣшенію; кровопролитная война, длившаяся 4 года (1754—1758), окончилась побѣдою испано-португальскихъ войскъ; за нею послѣдовало, въ 1768 г., совершенное изгнаніе іезуитовъ изъ всѣхъ испанскихъ владѣній въ Америкѣ. Ихъ поселенія были подѣлены между испанцами и португальцами и переданы въ вѣдѣніе гражданскихъ властей. Испанцы хотѣли продолжать дѣло іезуитовъ, но это имъ не удалось; земля частью перешла во власть индѣйцевъ, начавшихъ вновь дичать, и колонія стала быстро падать, пока въ 1776 г. Ла-Шапта, вмѣстѣ со всѣмъ П., не была обращена въ вице-королевство и не усилилась колонизація. Въ 1810 г. изъ Буенос-Айреса, освободившагося отъ испанскаго владычества, было послано войско подъ начальствомъ Бельграно, на обязанности котораго лежало возбудить въ П. возстаніе. Но парагайское населеніе не захотѣло послѣдовать примѣру Буенос-Айреса, тѣмъ болѣе, что солдаты Бельграно занимались грабежемъ деревень. Наскорю набраны были войска, которыя разбили Бельграно и принудили его къ отступленію. Однако, брошенная имъ искра разгорѣлась и въ Парагаѣ; составился заговоръ, во главѣ котораго стоялъ испанецъ, генералъ Ка-

ваньясь; заговорщики арестовали губернатора Веласко и создали конгресс, избранный всеобщим голосованием. Конгресс назначил юнту, долженствовавшую управлять, однако, именем короля Фердинанда. Душою юнты был метис из Бразилии, д-ръ Francis. Юнта добилась признания независимости П. со стороны Буэнос Айреса (1811), независимость же от Испании была фактически гарантирована арестом испанских должностных лиц и отдаленностью от метрополи. Подражал Наполеону, Francis заставлял избрать себя сперва первым из двух консулов (1813), потом диктаторомъ съ неограниченными полномочиями на 3 года (1814) и, наконец, пожизненнымъ диктаторомъ (1817). Управление его до самой его смерти (1840) было крайне деспотическое. Аресты и смертные казни сѣдывали одни за другими; заговоры и вооруженныя возстанія были подавляемы съ большою жестокостью. Иностранцы допускались въ страну весьма рѣдко: торговля съ сосѣдними государствами была почти прекращена. Въ видахъ борьбы съ оппозиционными клерикальными элементами всѣ многочисленные монастыри были закрыты и монастырскія имущества перешли въ собственность государства. При такихъ условіяхъ почти исключительными занятіями жителей были скотоводство и земледѣіе, веденное самыми первобытными способами. Послѣ смерти Francis власть захватили его племянники Лопецъ и Алонзо: они создали въ 1842 г. конгрессъ, избранный всеобщей подачей голосовъ и назначившій ихъ обоимъ консулами. Консулы не могли ухватиться другъ за другомъ, и новый конгрессъ 1844 г. назначилъ уже одного Лопеца президентомъ на 10 лѣтъ. Этотъ же конгрессъ выработалъ иль, точѣе, принялъ конституцію, предложенную Лопецомъ и оставившую за президентомъ фактически неограниченную власть. Лопецъ управлялъ почти также деспотически, какъ и его дядя. Стараясь окружать себя вѣрными людьми. Его братъ былъ назначенъ архіепископомъ, другой братъ — министромъ внутреннихъ дѣлъ, сытъ — главнокомандующимъ арміей, состоявшей изъ 5000 солдатъ. Уже въ 1845 г., однако, президентъ открылъ въ П. доступъ иностранцамъ, а въ слѣдующемъ году отменилъ прежній запретительный таможенный тарифъ и замѣнилъ его весьма либеральнымъ; гавань Пиларъ (на р. Паранѣ) была открыта для торговли. Почти вся торговля находилась въ рукахъ самаго Лопеца и его сыновей. Лопецъ реорганизовалъ армію по европейскому образцу, ввелъ принципъ всеобщей воинской повинности, увеличилъ составъ арміи въ мирное время до 8 00 чел., выстроилъ нѣсколько крѣпостей и создалъ рѣчной военный флотъ. Аргентинская республика, не желавшая примириться съ самостоятельностью П., объявила ему войну, продолжавшуюся 7 лѣтъ (1845—1852), во время которой два восточныхъ аргентинскихъ штата, Корриентесъ и Энтре Риосъ, стояли на сторонѣ П. Въ 1852 г. Аргентина согласилась признать независимость П. По окончаніи войны Лопецъ сталъ открывать школы, покровительствовать открытію научныхъ обществъ, улучшать пути

сообщенія и судоустройство; торговые договоры съ американскими и европейскими государствами способствовали развитію торговли. Характеръ хозяйства страны, унаследованный еще отъ иезуитовъ и закрѣпленный системой Francis, продолжалъ, однако, быть совершенно своеобразнымъ. Изъ всей территории государства всего 7000 кв. км. находились въ рукахъ частныхъ владѣльцевъ; всѣ остальные земли были собственностью государства. П. былъ, въ сущности, крупнымъ помѣщичьимъ хозяйствомъ, которымъ самовластно и далеко не безкорыстно управлялъ президентъ. Въ 1856 г., когда 10-лѣтній срокъ его власти давно истѣкъ, Лопецъ созвалъ конгрессъ и добился утвержденія въ должности на новыя 7 лѣтъ. Онъ умеръ въ 1862 г., оставивъ власть, по завѣщанію, своему сыну, Франциско Лопецу; новый конгрессъ утвердилъ его во власти на 10 лѣтъ. Въ это время благосостояніе П. достигло высшей точки: число жителей достигло, 1340000, территория — 901000 кв. км., государственныхъ долговъ не было вовсе, государственные доходы составляли 2½ милл. долл. Культурная работа продолжалась. Въ первые годы правленія второго Лопеца построена была первая желѣзная дорога, въ 72 км. Въ 1864 г. Бразилія вмѣшалась во внутреннія дѣла сосѣдней съ П. Уругвайской республики. Лопецъ протестовалъ противъ этого; началась ожесточенная война. Желая захватить нѣсколько бразильскихъ судовъ, стоявшихъ въ аргентинской гавани Корриентесъ, Лопецъ нарушилъ неприкосновенность территории Аргентины и заставлялъ ее присоединиться къ Бразиліи; на сторонѣ Бразиліи былъ и Уругвай, въ которомъ борьба партій окончилась торжествомъ президента Флореса, поддерживаемого Бразиліей. Лопецъ напрягъ всѣ силы своей страны; армія была доведена до 60000 чел., но тѣмъ не менѣе борьба оказывалась далеко неравной. Въ 1868 г., послѣ годичной осады, бразильцы взяли голодомъ лучшую крѣпость П., Гуманта (на р. Паранѣ, на Ю страны); Лопецъ отступилъ на С, но его тѣснили по пятамъ. Въ 1869 г. былъ осажденъ и взятъ Асунсьонъ. Въ этомъ же году главнокомандующимъ бразильской арміи былъ назначенъ графъ д'Э (d'Eu), зять бразильскаго императора, который нанесъ Лопецу нѣсколько сильныхъ поражений. Стѣсненный въ дѣлахъ и горахъ сѣвера П., Лопецъ энергично и упорно продолжалъ войну, пока не былъ убитъ, 1 марта 1870 г. Продолженіе борьбы было невозможно: почти вся страна находилась уже фактически во власти враговъ, болѣе ½ населенія погибло во время войны, поля были опустошены, города и деревни сожжены. Имя Лопеца вызывало ненависть, и уже за годъ до его смерти на югѣ страны, занятомъ непріятельскими войсками, образовалось временное правительство, не признававшее президента. Побѣдители не захотѣли воспользоваться всею добычею и ограничили нѣкоторые территориальными приобрѣтеніями и крупной военной контрибуціей. Миръ былъ заключенъ въ 1872 г., но оккупационная армія очистила страну только въ 1876 г., а территориальные споры окончательно

рѣшены въ 1878 г. обращеніемъ къ третьей-скому суду президента соед. штатовъ Гейсса, возвратившаго П. большую часть спорной территории. Война оставила страну обремененною долгомъ и совершенно разоренною; желѣзную дорогу, казенныя и частныя зданія, — все нужно было возстановлять. Жителей въ разоренномъ и территориально уменьшенномъ П. было въ 1873 г. 221000, но изъ нихъ только 28000 мужчинъ старше 15 лѣтъ, 106000 женщинъ и 86000 дѣтей; госуд. доходы удачи до 400 тыс. долларовъ. Конгрессъ, собравшійся въ 1870 г., выработалъ демократическую конституцію, которую было окончательно отменно рабство (впрочемъ и ранѣе развитое слабо). Послѣ Ховеланоса, избраннаго президентомъ республику на 3 года, президентомъ въ 1874 г. сталъ Хилль, считавшійся представителемъ демократической партіи; въ 1877 г. онъ былъ убитъ, вмѣстѣ съ братомъ, министромъ финансовъ. Власть перешла временно къ вице-президенту Уриарте. По обвиненію въ убійствѣ былъ арестованъ д-ръ Махаличъ, бывшій ранѣе кандидатомъ на постъ президента со стороны врѣдбной Хиллу партіи; вмѣстѣ съ другими предполагаемыми участниками заговора онъ погубъ во время попытки бѣгства изъ тюрьмы. Въ настоящее время президентомъ республики состоитъ Эгускиза. Страна до сихъ поръ не оправилась отъ бѣдствій войны: населеніе рѣдко, промышленность мало развита. Въ 1830-хъ г. началась постройка желѣзныхъ дорогъ, которыхъ къ 1891 г. было до 253 км. Политическая борьба въ П. — гораздо больше борьба личностей, чѣмъ принциповъ; смѣны правителя рѣдко происходятъ безъ волеизъяв., а въ промежуткахъ между ними спокойствіе страны нарушается частыми заговорами и волненіями. Въ экономическій жизни страны произошелъ серьезный переворотъ: для уплаты государственныхъ долговъ пришлось продать большую часть государственныхъ имуществъ, раздробившихся между значительнымъ числомъ болѣе или менѣе крупныхъ владѣльцевъ.

Литература. Rengger et Longchamps, «Essai hist. sur la révolution de P.» (П., 1827); Rengger, «Reise nach P. in den J. 1812—26» (Aarau, 1835); Demersay, «Hist. physique, économique et politique du P.» (Пар., 1860—65); Thompson, «The war in P.» (Л., 1869); Washburn, «The history of P.» (Лонд., 1871); Schneider, «Der Krieg der Tripelallianz gegen die Republik P.» (Берлинъ, 1872—75); v. Verzen, «Reisen in Amerika und der südamerikanische Krieg» (Бреславль, 1872); Guevara, «Historia de la conquista de P.» (Буеносъ Айресъ, 1885); Criado, «La republica de P.» (Асунсьонъ, 1888); Bourgade la Dardue, «Le P.» (П., 1889); Pfotenbauer, «Missionen der Jesuiten in P.» (Гютерсло, 1891—1893); Child, «The spanish american republics» (Нью-Йоркъ, 1891); Bazan, «El dictador Francia» (Мадридъ, 1887); Mastermann, «Seven eventful years in P.» (Л., 1869, 2 изд., 1870); Gothein, «Der christlich sociale Staat der Jesuiten in P.» (Липц., 1893).

Парагвайскій чай. *мате*—см. Падубъ.

Парагенезисъ—законность въ распредѣленіи минераловъ, совмѣстномъ нахожденіи и характерѣ ихъ. Она даетъ основаніе для сужденія о происхожденіи минераловъ, послѣдовательности или одновременности ихъ образованія и пр. Такъ, напр., олівитъ, лейцитъ и нѣкоторые другіе минералы находятся только въ вулканическихъ породахъ; известковый шпатъ въ фрейбергскихъ рудныхъ жилахъ является постоянно въ видѣ скаленоздра (2131), если съ нимъ находится мѣдный колчеданъ; нахождение одного минерала въ другомъ въ видѣ включеній (хлорита въ кварцѣ, рутила въ слюдѣ, кварца въ полевоомъ шпатѣ и пр.) указываетъ на одновременность ихъ происхожденія и т. п. *П. 3.*

Параглобулинъ — бѣлковое вещество (см. Кровь).

Пара Грау (Para Graão) — штатъ Бразиліи по обѣ стороны бассейна р. Амазонки, граничить съ С франц., голландскою и брит. Гвианою, съ 3 шт. Амазоны, съ Ю—Матто-Гроссо, съ ЮВ—Гоя-иозъ и Мараньяо, съ СВ—Атлантическимъ океаномъ. 1149700 кв. км., съ населеніемъ въ 407000 чел. Поверхность, по преимуществу, необозримая равнина и низменность, холмистая только на Ю, покрыта дѣвственными лѣсами во время дождей большее пространство заливается Амазонкой и ея притоками. Главная р. Амазонка, шириною 3 широкія, но несудоходная, вслѣдствіе стремнины, рѣки—Голантинъ—Арагуайя, Шингу и Тапакозъ; на С съ горъ Тумукъ-Гума сходятся Пару-Харя и мѣшние притоки Амазонки. Климатъ жаркій и сырой, и только у побережья умѣряется морскими вѣтрами. Главная произведенія—маисъ, маниокъ, но болѣе всего, въ настоящее время занимаются добычаніемъ каучука: всѣ полуцивилизированные индѣйцы превратились въ серингуаросовъ, т. е. добывателей каучука; также приблизительно оказалось добычаніе бразильскихъ орѣховъ и волокна растенія пиацассы, такъ что поля и пастбища понемногу забрасываются. П. производитъ также хлопков., рисъ, сахарный тростникъ, ваниль, карриновое масло, какао; вывозитъ кожи, кофе, панамскія шляпы, тафлю, копейскій бальзамъ, гуарану, черепашия масло, растительную слоновою кость, медъ и мн. др. Торговля почти вся въ рукахъ американцевъ изъ Соед. Штатовъ и англичанъ. Поселенія бѣлыхъ, по болѣеи части по берегамъ рр. Главной гор.—П., также назыв. *Санта-Марія-де-Белель.*

Параграу — такъ назыв. въ древности разныя критическія отбѣтки и знаки, дѣлавшіяся грамматиками въ рукописяхъ. Пѣзвѣ П. сталъ называться знакъ §, которымъ, вмѣстѣ съ цифрой, иногда обозначаются послѣдовательно части текста.

Парагуаиа (Paraguiana) — полуостровъ на сѣверномъ берегу Венесуэлы; дюритопорфирнаго строенія горный хребетъ, окруженный третичными холмами, входящими до 700 м. высоты, какъ напр. холмъ Анна. П. соединяется съ материкомъ узкимъ перешейкомъ близъ Коро.

Парагуассу (Paraguassu) — р. въ южной Бразиліи, въ штатѣ Бахія, впадающая, послѣ

извилистаго теченія въ 650 км., въ зал. Вѣхъ Святыхъ (Атлантическій океанъ).

Парагула, *критск.* *пактанула*, *анали* или *калундаитъ* (Bungarus s. Pseudoboa coeruleus, candidus s. agcautus)—очень ядовитая змѣя изъ аспидовыхъ (Elapinae), близкая къ памѣ (см.), но съ болѣе узкими и болѣе частыми свѣтлыми кольцами и обѣлой нижней стороной, безъ спиннаго мѣля; хвостъ служивается въ острый кончикъ; длина не болѣе 1,3 м. Живетъ въ Индостанѣ; образъ жизни, какъ у памы (см.).

Параг(х)ъ—хлѣбная мѣра въ Мадрасѣ (61,45 литр.), въсь въ Бомбей (20, 3 кгр.) и Суратѣ (около 34 кгр.).

Параденитъ (Paradentis)—воспаленіе кѣвчатки, прилегающей къ железамъ.

Парадизъ (Гильомъ Paradis, 1510—1590)—франц. историкъ, монахъ. Сочиненія его (на франц. и латинскомъ яз.), не отличающіяся историческою достоверностью: «De antiquo statu Burgundiae» (Лионъ, 1542), хроника Савойи, Бургундіи и др.

Парадиказныя—см. Пизаррныя.

Парадигма (греч. παράδειγμα, «примѣръ») — въ грамматикѣ слово, служащее образцомъ склоненія или спряженія; въ риторикѣ—примѣръ, взятый изъ исторіи и приведенный съ цѣлью сравненія.

Парадизо (Gran Paradiso)—вершина въ Грайскихъ Альпахъ (4061 м. высоты), среди окруженнаго глетчерами массива въ итальянской провинціи Туринъ, недалеко отъ Аосты. Въ 1860 г. эта вершина была впервые достигнута. Въ горахъ П. королевскій охотничій округъ альпійскихъ козловъ.

Парадизъ (Paradis, нѣм. Perwisch)—въ романскомъ зодчествѣ, сѣни при входѣ въ церковь, заключающіяся между двумя башнями по бокамъ главнаго ея фасада. Эта часть храма, представляющая собою видоизмѣненіе нартекса древнихъ христіанскихъ базиликъ, получила свое названіе отъ того, что ее обыкновенно украшали рельефными (изрѣдка живописными) изображеніями Страшнаго Суда и Райа. Надъ П. въ большинствѣ случаевъ устраивались хоры (эмפורы), открывавшіяся внутрь церкви; здѣсь, во время богослуженія, помѣщались пѣвчіе и, въ женскихъ монастыряхъ, монахини, а потомъ ставился органъ.

А. С.—вз.

Парадная форма—особая форма одежды военнослужащихъ, въ отличіе отъ формъ походной и обыкновенной; мундиръ съ эполетами, ордена, шарфъ, парадный головной уборъ, высокіе сапоги. Надѣвается въ высоко торжественные дни, при представленіи Высочайшимъ особамъ и начальству, участвующимъ въ брачной церемоніи и т. п.

Парадоксографыя (παράδοξογραφία)—въ древнегреческой литературѣ авторы сочиненій о вещахъ, случяющихся сверхъ ожиданія (παράδοξα), чудесныхъ и необыкновенныхъ. Начало этой отрасли литературы восходитъ къ александрійскому періоду, когда собирали подобныя чудесныя исторіи занимались Каллимахъ и Антигонъ Каристскій. Изъ позднѣйшей литературы известны: Аполлоній, сочиненіе котораго: «Удивительныя исторіи» (Ἱστο-

ρίαι θαυρασία) дошло до насъ въ укороченной и обезображенной формѣ; Флегонъ изъ Трааллы, вольноотпущенникъ имп. Адриана (изъ первой главы сочиненія его «Объ удивительномъ Гетѣ взылъ сюжетъ для своей «Корнической невѣсты»); Исионъ, писавшій подъ псевдонимомъ Сотіона и собравшій чудесныя исторіи о рѣкахъ, источникахъ и озерахъ; Адамантий, софистъ III в. по Р. Хр., оставившій сочиненіе о вѣтрахъ. Болѣе позднему времени принадлежитъ дошедшее съ именемъ Филона Византійскаго сочиненіе «О семи чудесахъ», которое, на основаніи данныхъ языка, относятся къ началу VI ст. по Р. Хр. Въ позднѣйшіе П. собраны у Westermann'a: «P. graeci» (Брауншвейгъ, 1839); см. также Val. Rose, «Anecdota graeca» (Б., 1864). О сочиненіи Филона Rohden, «De mundi miraculis» (Боннъ, 1875).

Парадоксъ (παρά - доξω - кажусь)—мнѣніе, расходящееся съ общепринятымъ. П. можетъ выражать собой и истинное мнѣніе, и ложное, въ зависимости отъ того, каковыя является общепринятое. Стремленіе къ парадоксальнымъ утвержденіямъ, свойственное многимъ авторамъ, часто характеризуетъ неустойчивость убѣжденій и можетъ быть недостаткомъ, хотя и блестящимъ. Въ этомъ отношеніи очень характеренъ извѣстный расказъ изъ жизни Ж. Ж. Руссо. На предложенную дижонской академіей тему: Le progrès des sciences et des arts a-t-il contribué à corrompre ou à épurer les moeurs?—Руссо сталъ писать сочиненіе въ доказательство благотворнаго вліянія наукъ на нравственность, и только вслѣдствіе замѣчанія Дидро, что въ этомъ смыслѣ многие будутъ трактовать предложенную тему, рѣшился доказывать противоположное положеніе. Парадоксальность есть признакъ скорѣе остроумнаго, чѣмъ глубокаго ума, большаго заботящагося о томъ, чтобы поразить слушателя, чѣмъ о томъ, чтобы выяснять истину. У энциклопедистовъ въ особенности господствовалъ культъ П.; наиболѣе блестящимъ представителемъ этого культа былъ аббатъ Галлиани. Въ наше время въ такомъ же духѣ пишетъ Нордау (см.). Шопенгауэръ считаетъ парадоксальность мнѣнія благопріятнымъ симитомомъ, хотя и не рѣшительнымъ, въ виду того, что ходячія мнѣнія почти всегда ложны: τοῖς πολλοῖς πολλὰ δοξῆι.

Э. Р.

Парадоксъ въ музыкѣ—все изысканное, странное, а также названіе пѣвцовъ или инструменталистовъ, одержавшихъ первенство на олимпійскихъ играхъ.

Парадъ (военн.)—войсковой смотръ. Различаются П.: строевой, производимый Государемъ Императоромъ или высшими начальствующими лицами, и церковный, назначаемый въ установленные дни, или общій для всѣхъ войскъ гарнизона, или особо въ каждой части. Подробныя правила о П. изложены въ «Сводѣ правилъ для парадовъ, торжественныхъ встрѣчъ и нарядовъ войскъ на погребеніе» (1886).

К. К.

Парадъ (мадярск. Parád, произносится пародъ)—курортъ въ Гевешскомъ комитетѣ въ Венгріи, на высотѣ 190 м. надъ поверхностью моря, въ прелестной долинѣ горнаго хребта Матры. Замокъ и паркъ гр. Каролы. Сѣрные

и желѣзные источники служащія для питья и для ваннъ.

Паразитизмъ. — П. составляетъ лишь частный случай болѣе общаго явленія въ жизни животныхъ, такъ назыв. сожителства, симбиоза (въ широкомъ смыслѣ этого слова), и именно тотъ его случай, когда одно животное, обитая снаружи или внутри, въ органахъ или тканяхъ, тѣла другого животного, болѣею частью принадлежащаго къ иному классу, питается его соками и тканями и является, слѣд., сожителемъ безразличнымъ, но вредящимъ. Между П. и другими видами сожителства (безразличнымъ, обоюдно и односторонне полезнымъ), существуютъ постепенныя переходы и ихъ нельзя во всѣхъ случаяхъ рѣзко разграничить. Въ зависимости отъ того, гдѣ поселится паразитъ, снаружи или внутри питающаго его животного, которое по отношению къ нему обыкновенно наз. «хозяиномъ», онъ носитъ названіе эктопаразита, т. е. наружнаго П., или эндопаразита, т. е. внутренняго П.; промежуточное положеніе между двумя этими формами П. занимаютъ тѣ паразиты, которые гнѣздятся въ полужакрытыхъ полостяхъ, каковы, напр., жаберная полость рыбъ и десятиногихъ раковъ. Примѣры П. известны во всѣхъ классахъ животнаго царства. Среди простѣйшихъ паразитовъ являются такъ наз. спорыиновыя, многія инфузоріи, живущія въ кишечникѣ и органахъ мочеполовой системы высшихъ животныхъ, также грегарины; у кишечнополостныхъ паразитическій образъ жизни почти отсутствуетъ; известны нѣкоторые медузы (*Cyanea*), въ молодомъ возрастѣ паразитирующія на желудочномъ стебелькѣ другихъ медузъ (*Geryonia*; см. таблицу Гидромедузъ); кромѣ того къ этому классу присоединяютъ паразита стерляжьей икры — *Polypodium hydriforme*. Типъ червей — примѣръ наиболѣе широкаго развитія П., такъ какъ среди червей цѣлыя классы и отряды являются по преимуществу паразитами; таковы сосальщики (*Trematoda*), ленточные глисты (*Cestoda*), круглые глисты (*Nematoda*), колочеголовые (*Acanthocephali*) — все это наиболѣе типичныя эндопаразиты, живущіе въ большинствѣ случаевъ въ кишечникѣ и сопровождающихъ его органахъ, рѣже въ мочевыхъ органахъ въ мускулахъ, мозгу и соединительной ткани; напротивъ нѣкоторыя пьвяки — эктопаразиты. Типъ суставчатогныхъ также богатъ примѣрами П.: среди ракообразныхъ паразитическія формы многочисленны среди веслоногихъ (*Copepoda*), нѣсколько семействъ которыхъ составляютъ группу такъ наз. паразитическихъ веслоногихъ (*Copepoda parasita*), живущихъ на кожѣ, жабрахъ, глазахъ рыбъ и въ полости тунки оболочниковъ; паразиты нѣются также среди неравноногихъ (*Asphiroda*), равноногихъ (*Iso-poda*) и усоногихъ (*Cirripedia*); изъ паукообразныхъ клещи (*Acari*) — по преимуществу эктопаразиты въ молодомъ возрастѣ, рѣже въ теченіе всей жизни, напротивъ язычковыя (*Linguatulidae*) — эндопаразиты; въ чрезвычайномъ разнообразномъ по образу жизни классѣ насекомыхъ многіе отряды цѣлкомъ состоятъ изъ эктопаразитическихъ формъ (*Arhaptera*, *Aptera*, *Strepsiptera*), въ другихъ от-

рядахъ паразитическій образъ жизни является или исключеніемъ (*Coleoptera*, *Diptera*), или же лишь временнымъ, въ теченіе постэмбриональнаго развитія (*Hymenoptera*, *Diptera*); среди моллюсковъ примѣры (*Entosconcha*, личинки *Anodonta*) П. открыты сравнительно недавно и мало распространены. Во многихъ случаяхъ паразиты живутъ не только въ опредѣленномъ родѣ или даже видѣ животныхъ, но часто только въ опредѣленномъ органѣ или на опредѣленномъ мѣстѣ тѣла хозяина. Паразитическій образъ жизни чрезвычайно рѣдко вліяетъ на весь организмъ животнаго, настолько измѣняя его, что часто только по личиночнымъ, болѣею частью свободноживущимъ стадіямъ, можно бываетъ рѣшить къ какой систематической группѣ животнаго царства слѣдуетъ отнести изучаемаго паразита; требуя отъ организма известной степени приспособленія къ опредѣленнымъ условіямъ жизни, почти всегда въ высокой степени однообразнымъ, почти исключаящимъ подвижность и многостороннюю дѣятельность органовъ чувствъ, П. неминуемо влечетъ общее упрощеніе строенія организма путемъ атрофій ненужныхъ болѣе, и потому неупотребляемыхъ органовъ. Измѣненіе организационной подлѣннѣмъ паразитическаго образа жизни прежде всего отражается на внѣшней формѣ тѣла: метамерія тѣла исчезаетъ, конечности укорачиваются, слабѣютъ и мало по малу исчезаютъ, ротовые органы изъ грызущихъ превращаются въ сосущіе, глаза и органы осязанія атрофируются; среди паразитическихъ веслоногихъ (*Copepoda siphonostomata*) можно найти всевозможныя степени подобнаго упрощенія организационной (см. табл. Веслоногія); такъ роды *Corycaeus*, *Sapphirina* и нѣк. др., составляющіе переходъ отъ свободноживущихъ веслоногихъ къ паразитическимъ — хорошіе пловцы, но задніе усики у нихъ уже превратились въ крючки для прикрѣпленія на кожѣ хозяина, а грызущіе органы рта измѣнились въ коліоціи; у рода *Caligus* — тѣло плоское, щитовидное, съ укороченными конечностями, непригодными для плаванія; ротовые органы превращены въ сосательную трубку; у рода *Chondracanthus* тѣло уже лишено явственной членности, а изъ ногъ сохранились лишь двѣ переднія пары грудныхъ; наконецъ, родъ *Leptaea*, имѣющій червеобразное несегментированное тѣло и вмѣсто передней части тѣла лишь корневидноразвѣтвленные неправильные отростки, которыми паразитъ выдѣляется въ тѣло хозяина, представляетъ послѣднюю степень вліянія эктопаразитизма на организационную веслоногихъ; подобное же явленіе наблюдается и среди живущихъ эктопаразитически равноногихъ и усоногихъ. Упрощеніе сказывается и на внутреннихъ органахъ такъ у тѣхъ же паразитическихъ веслоногихъ нервная система состоитъ лишь изъ ганглиозной массы, окружающей пищеводъ и посылающей назадъ простой или парный стволъ. лишенный узловъ; также сердце у нихъ исчезаетъ, за то кишечникъ и половыя железы достигаютъ громаднаго развитія. При эндопаразитическомъ образѣ жизни упрощеніе организма можетъ идти еще далѣе; такъ напр. у ленточныхъ глистовъ кишечникъ

отсутствуетъ, а питаніе совершается всей поверхностью тѣла. П. вліяетъ на самку гораздо сильнѣе, нежели на самца, которые часто, напр. у паразитирующихъ ракообразныхъ, вполнѣ сохраняютъ типичныя черты класса, но принимаютъ чрезвычайно малые размѣры и живутъ въ этомъ случаѣ на тѣлѣ самокъ. Въ землѣ подвижности и остроты чувствъ, служащихъ прежде всего для поддержанія жизни индивида, у паразитовъ надъ всѣмъ берутъ перевѣсъ двѣ функціи. питаніе и размноженіе; но и задача питанія въ сущности сводится къ накопленію пластическаго матеріала для выработки возможно большаго количества половыхъ продуктовъ. яркимъ примѣромъ чему могутъ служить ленточныя глисты (солитеры в дентены), у которыхъ отдѣльныя особи. зрѣлые членки, суть не что иное, какъ переполненные яйцами мѣшки, которые, освобождая яйца, сами разрушаются. Обиліемъ продуцируемыхъ паразитами яицъ въ значительной степени побуждаются тѣ неблагоприятныя случайности, которыя здѣсь, въ виду особенныхъ условий обитанія, должны болѣе чѣмъ гдѣ бы то ни было, вліять на сохраненіе вида и успѣшность его распространенія, но тѣмъ не менѣе для достиженія этихъ же цѣлей паразиты выработали и друг. приспособленія: 1) однимъ изъ таковыхъ является гермафродитизмъ, встрѣчающійся у нѣкоторыхъ эндопаразитовъ и въ значительной степени обезпечивающій возможность полового размноженія; 2) кромѣ того въ жизни многихъ преимущественно эндопаразитовъ большую роль играютъ другія формы размноженія; такъ у ленточныхъ глиствъ имѣетъ мѣсто почкованіе (стробилизація), у сосальщиковъ—педогенезъ. у круглыхъ глиствъ иногда (у *Khabdonema*) такъ наз. гетерогенія, т. е. правильное чередованіе гермафродитнаго, паразитическаго и раздѣльнополага свободно живущаго поколѣнія. Всѣ эти способы размноженія вмѣстѣ съ нѣкоторыми другими явленіями въ жизни паразитовъ нерѣдко въ высшей степени усложняютъ циклы ихъ развитія, тѣмъ не менѣе все это усложненіе направлено или къ увеличенію числа особей, или къ возможно болѣе широкому распространенію паразита, слѣдовательно—къ сохраненію вида. У эктопаразитовъ въ цикл развитія почти всегда входить свободно живущая личинка (кромѣ тѣхъ случаевъ, когда условия обитанія позволяютъ паразиту и во взросломъ состояніи легко переходить на другаго особи вида хозяина, напр. у клещей и насѣкомыхъ), дающая возможность паразиту находить новыя особи вида животнаго, служащаго ему хозяиномъ; у нѣкоторыхъ же веслоногихъ эта стадія представлена свободноживущими полово-зрѣлыми самцами и самками; эти послѣдніе послѣ оплодотворенія отыскиваютъ хозяина и превращаются въ паразитовъ (см. табл. Веслоногія, фиг. 5); иногда заботу о распространеніи вида или даже отысканіи новыхъ кормильцевъ принимаютъ на себя свободно-живущія взрослыя особи, напр. у *Gordius* и насѣкомыхъ; у эндопаразитовъ въ простѣйшемъ случаѣ для распространения могутъ быть приспособлены яйца, именно у ленточныхъ и круглыхъ глиствъ они

обладаютъ толстой оболочкой, позволяющей имъ безъ особаго вреда подсыхать; благодаря этому, они легко разносятся вѣтромъ или инымъ путемъ, что даетъ имъ больше шансовъ попасть въ кишечникъ подходящаго животнаго; въ другихъ случаяхъ яйца должны попасть въ воду, гдѣ изъ нихъ выходитъ личинка, самостоятельно отыскивающая хозяина. Такъ какъ во многихъ случаяхъ паразиту сразу попасть въ тотъ видъ животнаго, въ которомъ онъ достигаетъ половой зрѣлости, бываетъ затруднительно, то временно паразитъ поселяется въ животномъ иного вида, однако, выбранномъ не случайно, но съ тѣмъ расчетомъ, чтобы изъ него легко было попасть въ настоящаго хозяина: обыкновенно временной хозяинъ паразита служитъ пищей окончательному хозяину; примѣры такого развитія многочисленны среди ленточныхъ глиствъ; такъ у широкаго лентена (*Bothrioccephalus latus*) изъ яйца выходитъ въ водѣ плавающая личинка, проникающая затѣмъ въ тѣло нѣкоторыхъ рыбъ, гдѣ и переходитъ въ стадію цистицерка, отсюда вмѣстѣ съ мясомъ рыбы паразитъ попадаетъ въ кишечникъ человѣка, въ которомъ достигаетъ половой зрѣлости; у *Taenia echinocoelus*, обитающей въ кишечникѣ собакъ, пузырчатая стадія живетъ въ мясѣ зайца и рогагаго скота. Паразиты поражаютъ весьма разнообразныя органы: въ кишечникѣ, питающійся шеевыми соками, живутъ ленточные и нѣкоторые круглые глисты. многие сосальщики, въ печени по мочевому пузырѣ—многіе сосальщики, въ легкихъ, мускулахъ и соединительной ткани—круглые глисты, въ мозгу—пузырчатая стадія ленточной глиствы; эктопаразиты питаются кровью (рѣже шерстью, пухомъ или эпидермисомъ) хозяина, которую они высасываютъ, прободая наружныя покровы тѣла; однако, болѣею частью хозяину паразита смерть не грозитъ и чрезъ тѣло одного и того же хозяина можетъ пройти нѣсколько поколѣній паразита; рѣже смерть наступаетъ лишь по истеченіи времени, нужнаго для развитія паразита. Специальный видъ поврежденія представляетъ кастрація, вызываемая нѣкоторыми паразитами; такъ рачокъ *Cryptotonicus*, паразитирующій на ракъ-отшельникѣ, и личинка одного изъ сосальщиковъ, живущая въ лужанкѣ *Limnaeus stagnalis*, поражаютъ половыя железы своихъ хозяевъ, различныя виды американскихъ бѣлокъ такимъ же образомъ кастрируются личинкой мухи, *Culebra emaculator*. Въ взаимныхъ отношеніяхъ паразита и хозяина необходимо указать еще на слѣдующаго рода давленіе: сильное размноженіе хозяина обыкновенно влечетъ за собой усиленное размноженіе и паразита; такъ массовое появленіе въ данной мѣстности нѣкоторыхъ вредныхъ въ лѣсоводствѣ бабочекъ способствуетъ успѣшному размноженію паразитирующихъ (въ стадіи личинки) въ нихъ перепончатокрылыхъ, что ведетъ нерѣдко къ быстрому сокращенію числа особей этихъ бабочекъ; изъ этого примѣра видно, что нѣкоторые паразиты по отношенію къ человѣку играютъ въ природѣ полезную роль. Ср. van Beneden, «Die Schmarotzer des Tierreichs»; Leuckart, «Die Parasiten des Menschen»; M.

Braun, «Die thierische Parasiten des Menschen» (1895); P. Mègnien, «Les Parasites et maladies parasitaires etc.» (1889). А. Вур.

Паразиты у растений—см. Растительные паразиты.

Паразиты (*παράσιτοι*).— П. у греков первоначально составляли гражданскую и религиозную группу лиц, пользовавшихся от государства правом участия в общественном столе, в пританей. В противоположность *σώματα*, которые пользовались этим правом *ex officio*, П. приглашались как гости, со времени Солона—в ограниченном числе. По установлении общественных обедов в государственном здании *Θόλος*, в качестве П. допускались к общественному столу писцы и помощники магистратов. Религиозные паразиты были служителями при храмах, помогавшими жрецам при жертвоприношениях и принимавшими участие в религиозных прахх. Гражданские П. выбирались по демам, религиозные назначались жрецом П. в современном значении слова, как общественный класс, существовали уже во время древней комедии, хотя самое слово в этом новом значении было впервые применено, по преданию, Александом, представителем средней комедии (по другим свидетельствам, тип П. был выведен впервые Эпихармом в начале V в.). Главные черты характера П., на которые нападала комедия, были назойливость, лъстивость, жадность, стремление угодиться на чужой счет. К П. этого рода принадлежали *ὑπερβολοί*, т. е. шуты, которые должны были смывать общество; эта профессия требовала известной выучки, для чего существовали особая записная книжка с остроумиями, анекдотами и т. п. Представителями этой группы нередко приходилось выносить грубость, оскорбления и даже побои. В литературе тип такого П. мы находим у Ксенофонта, в его соч. *ὑπερβολοί* (Филипп), и у Платона в *Сарпий* (*Ergastilus*) и в *Stichus* (*Gelasimus*). Кроме *ὑπερβολοί* существовали еще класс П.-лъстецов (*κόλακες*), типы которых мы найдем у Платона в *Miles Gloriosus* (*Artotragus*), у Теренция в *Eunuchus* (*Gnatho*), и, наконец, класс услужников (*ὑπαρκατικοί*), которые пытались войти в милость господина ценой каких угодно услуг. Типы последнего класса выведены у Платона в *Asinaria*, *Menaechmi*, *Cuculio*, у Теренция в *Phormio* (*Saturio*). Класс П. был многочисленный; их можно было видеть на площадях, в палестрах, банях и др. общественных зданиях. Во времена римской империи П. были непремненным гостем за столом богатого римлянина, при чем роль его оставалась той же, как и у греков. Похождения П. прекрасно изображены у Ювенала в пятой сатире п у Лукяна в диалоге *Пер. Parasitoo*. Н. О.

Параид (мадыарск. *Parajd*)—селение в Удваргельском комитате, в Трансильвании, с мадыарским населением (около 2½ тыс.). Соляная копи. Соль по большей части чистая и бялая и, как во многих мстах знаменитой Соляной Горы (*Salzberg*), в 8

км. на СЗ, выступает наружу из сѣрого мергеля цѣлами скалами, иногда же в видѣ кристаллов или мелкой муки покрывает цѣлыя площади поверхности или отбѣсы стѣны, как бѣлую корку. Черезъ Соляную Гору проложилъ себѣ дорогу ручей и образуетъ подземное озеро, воды котораго, насыщенные солью, порою выбываются наружу и черезъ потокъ Совата (*Szovata*) попадаютъ въ Малое Кюкюлле (*Küküllö*); здѣсь содержащимъ ими процентъ соли на столько оказывается значительнымъ, что убиваетъ рыбу.

Паракаату (*Paracatu*)—рѣка п гор. въ бразильскомъ штатѣ Минасъ-Геразсъ. Рѣка П. впадаетъ въ р. Санъ-Франциско, пройдя 550 км. въ вост. направлении. У истоковъ ея гор. П. съ гимназией и богатыми золотыми и алмазными копями въ окрестностяхъ. Плантацин сахарнаго тростника и кофе. Конские заводы. Скотоводство. Кожевенное производство. Оживленные торговые сношенія съ Бахией и Гойцемъ (продукты земледѣлія и скотоводства). Жителей около 15 тыс.

Паракаель (богосл.)—см. Утѣшитель (Духъ).

Паракаель - Тарбѣва пустынь—мужской монастырь, приписанный къ Троице-Сергиевой лаврѣ, Московской губ., Дмитровскаго уѣзда. Основанъ въ 1559 г., для безмолвнаго уединенія лѣткогорыхъ старцевъ Георгіанскаго свята.

Параконовые кислоты.— Цѣлый рядъ гомологовъ (IX, 167) П. кислоты (XVII, 271) получаютъ синтетически Фиттигомъ съ учениками взаимодѣйствіемъ алдегидовъ (въ присутствіи углеснаго ангидрида и при нагреваніи около 100—120°) съ сухими натриевыми солями янтарной (см.) и шировинной (см.) кислотъ. Реакція, вѣроятно, протекаетъ въ двѣ фазы; сначала алдегидъ соединяется съ кислотою (солью) по типу альдольной конденсаціи (VIII, 642): $R'.CHO + CH_2(COOH).CH_2.COOH = R'.CH(OH).CH(COOH).CH_2.COOH$, а затѣмъ, полученная двусосновая оксикислота, теряя элементы воды, превращается въ П. кислоту: $R'.CH(OH).CH(COOH).CH_2.COOH - H_2O = R'.CH.CH(COOH).CH_2.CO$. Когда въ реакцію

взята соль янтарной кислоты, то получается только одна П. кислота; реакція алдегидовъ съ шировинной солью ведетъ къ образованію двухъ П. кислотъ:

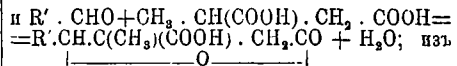
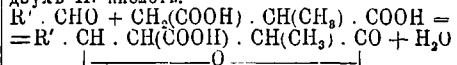

нихъ преобладающей по количеству является кислота съ болѣе высокой точкой плавленія, называемая Фиттигомъ α -кислотою; она отбѣчаетъ первой изъ приведенныхъ формулъ. Изъ общихъ реакцій П. кислотъ наиболѣе замѣчательно превращеніе, претерпѣваемое ими при сухой перегонкѣ; онѣ образуютъ при этомъ: 1) теряя элементы углекислоты—одноосновную непредѣльную кислоту, въ которой двойная связь, повидимому, находится въ поло-

женіи R' : $\text{C}_6\text{H}_5.\text{CH}.\text{CH}(\text{COOH}).\text{CH}_2.\text{CO}$ (фенил-параконовая кислота) — $\text{CO}_2 = \text{C}_6\text{H}_5.\text{CH}.\text{CH}.\text{CH}_2.\text{COOH}$ и 2) изомерный съ непредѣльной кислотой предѣльнѣмъ лактонъ (XVII. 268):

$$\text{R}' . \text{CH} . \text{CH}(\text{COOH}) . \text{CH}_2 . \text{CO} - \text{CO}_2 =$$

$$= \text{R}' . \text{CH} . \text{CH} . \text{CH}_2 . \text{CO};$$

3) а съ потерей элементовъ воды онѣ даютъ липны или нѣскольکو—напр. при кислотѣ метилпараконовой $(\text{CH}_3)\text{CH}.\text{CH}(\text{COOH}).\text{CH}_2.\text{CO}$ —

ангидридовъ двусновныхъ непредѣльныхъ кислотъ, изомерныхъ съ кислотами П. (ср. превращеніе самой П. кислоты, XVII, 271). Чѣмъ выше частичный вѣсъ П. кисл., тѣмъ меньшая часть ея превращается въ такой ангидридъ и уже изъ пропилапараконовой кислоты $\text{C}_6\text{H}_7 . \text{CH} . \text{CH}(\text{COOH}) . \text{CH}_2 . \text{CO}$ получается не

болѣе 15% пропилапараконовой кисл. (ея ангидрида) — $\text{C}_6\text{H}_7 . \text{CH} : \text{CH}(\text{COOH}) . \text{CH}_2 . \text{COOH}$. П. кислоты, принадлежащія къ ароматическому ряду, даютъ, кромѣ перечисленныхъ продуктовъ распада, еще производныя нафталина; такъ изъ фенилпараконовой получается α -нафтолъ $\text{HC}:\text{CH}:\text{C} : \text{CH} : \text{CH}$, а изъ метилфенил-

$\text{HC}:\text{CH}:\text{C}:\text{C}(\text{OH}):\text{CH}$
параконовыхъ, получаемыхъ при взаимодействіи бензойнаго алдегида съ пировинной кисл., два изомерныхъ, ясно отличныхъ по свойствамъ β -метил- α -нафтола: $\text{HC}:\text{CH}:\text{C} : \text{CH} : \text{CH}$

$\text{HC}:\text{CH}:\text{C} : \text{CH} : \text{C}(\text{CH}_3)$ и $\text{HC}:\text{CH}:\text{C}:\text{C}(\text{OH}):\text{C}(\text{CH}_3)$ и

$\text{HC}:\text{CH}:\text{C} : \text{CH} : \text{C}(\text{CH}_3)$. Нѣкоторые представители П. кислотъ описаны въ ст. Лактоны. Описание извѣстныхъ представителей и ихъ реакцій см. J. Liebig's, «Annalen» (т. 255 и 256, 1859 г.). *А. И. Горбова. А.*

Парако-tonинъ $\text{C}_{11}\text{H}_{10}\text{O}_4$ и котионъ $\text{C}_{14}\text{H}_{12}\text{O}_4$ находятся въ корѣ кото; первый изъ нихъ былъ открытъ Юбстомъ и Гессе въ 1879 г., второй Юбстомъ въ 1876 г. Дерево, доставляющее вышеуказанную кору, до сихъ поръ не опредѣлено, кора же въ 1873 г. появилась на европейскомъ рынкѣ подъ названіемъ «China Solo» и ей приписывались свойства, аналогичныя свойствамъ настоящей хинной коры. Эта причина и побудила Юбста заняться ея изслѣдованіемъ, во время котораго въ продажѣ появился подъ тѣмъ же названіемъ другой сортъ коры, весьма похожіи по внѣшнему виду на первую, но отличающійся слабымъ физиологическимъ дѣйствіемъ на организмъ. Оба эти сорта коры вывозились изъ Бразиліи. Громадное различіе указанныхъ товаровъ, какъ медикаментовъ, по изслѣдованіямъ Гессе и Юбста, уже открывшаго тогда котионъ въ ранѣе появившемся сортѣ котокоры (въ настоящей кото-корѣ), зависитъ отъ того, что въ то время, какъ настоящая котокора содержитъ котионъ, кото-кора другого сорта содержитъ П. Для полученія котонина грубо измельченную настоящую кото-кору выщелачиваютъ холоднымъ эфиромъ, изъ по-

лученнаго экстракта большую часть ээпра отгоняютъ и къ еще горячему остатку приливаютъ горячей лигнинъ. По охлажденіи осажается бурая смолистая масса, прозрачный же растворъ сливаютъ въ плоскую чашку и даютъ ему свободно испариться, при этомъ котионъ выпадаетъ въ видѣ большихъ желтыхъ кристалловъ. Однако, большая часть его остается въ смолѣ, которую для его выдѣленія кипятятъ съ известковой водой, полученный прозрачный, желтобурый растворъ пересыщаютъ углекислой или соляной кислотой и оставляютъ стоять въ течение 24 часовъ, въ продолженіе которыхъ и выдѣляются кристаллы котонина. Полученный такимъ образомъ котионъ плавится при 130—131°, трудно растворяется въ лигнинѣ и горячей водѣ и легко въ другихъ обыкновенныхъ растворителяхъ. Растворы его имѣютъ нейтральную реакцію и не дѣйствуютъ на поляризованный свѣтъ. На вкусъ онъ глупчій, пыль его раздражаетъ слизистыя оболочки. Крѣпкая азотная кислота растворяетъ его съ кроваво-краснымъ цвѣтомъ. Онъ восстанавливаетъ соли серебра и золота на холоду, фелингову жидкость восстанавливаетъ на холоду медленно, при нагреваніи быстро.

Для полученія П. измельченный парако-tonка экстрагируется эфиромъ, изъ экстракта ээпръ отгоняется и остатокъ является кристаллизующимся въ теченіи нѣсколькихъ дней. Полученные кристаллы отжимаются отъ маточнаго раствора и подвергаютъ дробной кристаллизаци, при этомъ въ первыхъ порціяхъ выдѣляется П. въ видѣ красивыхъ, свѣтло-желтыхъ кристалловъ, плавящихся при 150—151°. П. легко растворимъ въ ээпрѣ и хлороформѣ и труднѣе въ кипящихъ спиртѣ, ацетонѣ и бензолѣ, въ растворѣ имѣетъ нейтральную реакцію и не дѣйствуетъ на поляризованный свѣтъ. Крѣпкая азотная кислота при нагреваніи растворяетъ его съ желтымъ цвѣтомъ; по охлажденіи раствора выпадаютъ желтыя призмы продукта нитраціи П. Восстанавливающимъ свойствами не обладаетъ.

Что касается вопроса о строеніи П. и котонина, то на основаніи работъ Чамичана и Зильбера (Ciamician u. Silber, 1892) можно съ большою увѣренностью сказать, что котионъ есть монометилный ээпръ бензоилфлороглюцина $\text{C}_6\text{H}_5\text{O} . \text{C}_6\text{H}_3(\text{OH})_2\text{CO} . \text{C}_6\text{H}_5$, а П., строеніе котораго менѣе разъяснено, съ одинаковой степенью вѣроятія можно придать какъ формулу $\text{CH}_2(\text{O})_2\text{C}_6\text{H}_7 . \text{C} : \text{CH} . \text{CH} : \text{CH}$,

такъ и формулу: $\text{CH}_2(\text{O})_2 . \text{C}_6\text{H}_7 . \text{C} : \text{C} : \text{CH} . \text{CH}_2$.

Первой формулы придерживается, между прочимъ, Вейльштейнъ въ своемъ «Handbuch der Organischen Chemie» (3 Aufl.).

Д. А. Хардинъ. А.
Параксантинъ $\text{C}^7\text{H}^8\text{N}^4\text{O}^2$ —основаніе, изомерное теобромину (см.) и теофиллину (см.) и, быть можетъ, представляющее третій теоретически возможный изомеръ диметилксантина. П. находится въ очень маломъ количествѣ въ мочѣ человека (Salomon, Thudi-

снш), кристаллизуется въ длинныхъ блестящихъ иглахъ или одноклиномерныхъ табличкахъ, плавящихся около 284° (Kossel), не растворимыхъ въ спиртѣ и эфирѣ, трудно растворимыхъ въ холодной водѣ и сравнительно легко въ горячей. П. растворяется въ аммиакѣ и кислотахъ соляной и азотной, даетъ въ видѣ осадковъ соединения со щелочами, а также осаждается азотнокислымъ серебромъ, уксуснокислымъ свинцомъ, уксуснокислой мѣдью и фосфорновольфрамовой кислотою; ядовитъ такъ же, какъ ксантинъ и теоброминъ. II. П. Р. Δ.

Парадгидъ ($C_8H_{10}O_3$) — жидкость, трудно растворимая въ водѣ, плавится при +10, кипитъ при 124°, удѣльный вѣсъ при 15°—0,998. При введеніи П. въ желудокъ или подъ кожу тепловымъ или холодокровнымъ животнымъ наблюдается пониженіе двигательной и рефлекторной способности, а также пониженіе болевой чувствительности и бодрости или менѣе глубокой сонъ; поэтому, препаратъ употребляется главнымъ образомъ какъ снотворное средство въ различныхъ случаяхъ безсонницы, равно какъ успокаивающее. Бодрѣе часто П. назначается душевнобольнымъ при маши, запойномъ бредѣ, при безуміи съ явлениями возбужденія, при неврастичіи, истеріи, нервной безсонницѣ и при психическомъ возбужденіи; при безсонницѣ, зависящей отъ болевыхъ ощущеній, П. существовавшей пользы не оказываетъ, такъ какъ оя обладаетъ сравнительно слабыми болеутоляющими свойствами. Препарат не вполнѣ свободенъ, какъ и другія наркотическія средства, отъ неприятныхъ побочныхъ явленій. Вкусъ его весьма неприятенъ, особенно неприятенъ его сильный запахъ, который ощущается въ выдыхаемомъ воздухѣ, нѣрѣдко спустя 24 ч. послѣ приема. Средство назначается по 1—2 грам., какъ успокаивающее до 3—6 грам., какъ снотворное въ 3—4% водномъ подслащенномъ растворѣ. Раздраженіе со стороны желудка и желудка, равно язву этихъ органовъ служатъ противопоказаніями къ употребленію этого средства. Д. К.

Парадгномонъ—назв. двухъ историческихъ книгъ Библии, которыя въ еврейской Библии, а за нею и въ Вульгатѣ, называются «лѣтописью» и помѣщаются вслѣдъ за книгами Царствъ. Название это—греческое (*paraleptomon*), усвоенное въ греческомъ переводѣ Библии семидесятью толковниками, и означаетъ собственно «книги о пропущенномъ», т. е. о томъ, что осталось опущеннымъ въ предшествовавшихъ книгахъ Царствъ. Названію этому вполнѣ соответствуетъ содержаніе этихъ двухъ книгъ. Въ нихъ содержится лѣтопись еврейскихъ царей, которая, сдѣлавъ краткое изложеніе генеалогіи еврейскаго народа отъ Адама, излагаетъ судьбу его царей какъ во время монархіи, такъ и по раздѣленіи на два царства, до освобожденія Киромъ евреевъ изъ вавилонскаго плѣна. Этотъ же періодъ обнимается и книгами Царствъ, съ тою разницей, что въ послѣднихъ лѣтопись ведется систематичнѣе и имѣетъ всѣ признаки болѣе обработанности, а книги П. представляютъ отрывочную лѣтопись, части которой не уравновѣшены между собой и, повидимому, составились изъ ряда лѣтописныхъ записей, при-

надлежащихъ различнымъ писателямъ. Мѣстами повѣствованіе книгъ П. почти буквально совпадаетъ съ повѣствованіями книгъ Царствъ, но иногда встрѣчаются разногласія, которыя давали отрицательной критикѣ поводъ подвергать сомнѣнію ихъ подлинность или вообще принадлежность къ канону св. книгъ. При ближайшемъ, однако, разсмотрѣніи разногласія оказываются прозрачными, а общій тонъ книгъ настолько соответствуетъ духу Библии, что достаточно оправдываетъ признаніе ихъ каноническими. Объ авторѣ П. и времени ихъ происхожденія ничего невѣстно. Можно думать, что онѣ составлены, изъ прежнихъ записей, Ездры, при собраніи имъ канона св. книгъ, хотя есу признаки дополненія ихъ и позднѣйшей рукой (напр. 1 Цар. III, 19—24, гдѣ генеалогія проводится дальше времени Ездры). А. Л.

Парадгическое слабоуміе — назв. Прогрессивный параличъ.

Параличъ (отъ лат. paralysis)—обозначаетъ неспособность опредѣленной части тѣла къ движенію вслѣдствіе потери двигательной силы соответственныхъ мышцъ. Всякаго рода затрудненія или потеря движеній, не зависящая отъ такой причины, не принадлежатъ къ П. Двигательная способность мышцъ обусловливается съ одной стороны собственной сократимостью ихъ тканей, а съ другой—иннервационнымъ процессомъ, исходящимъ отъ двигательныхъ центровъ головного мозга (см. Мозгъ, XIX, 600) и проникающимъ въ мышцы черезъ спинной мозгъ и периферическія нервные стволы. Въ громадномъ большинствѣ случаевъ П. зависитъ отъ нарушенія этой такъ наз. двигательной иннервации. Если нарушеніе ея не полное, такъ что движенія соответственныхъ мышцъ не абсолютно потеряны, а лишь замѣтно ослаблены, то мы говоримъ не о П., а о *парезѣ* (paresis). Смотря потому, нарушена ли двигательная иннервация заболѣвающимъ центральной или периферической нервной системы, мы различаемъ центральные и периферическіе П., а первые еще подраздѣляемъ на головно- и спинномозговые. Естественно, что въ виду различнои группировки двигательныхъ проводниковъ въ головномъ и спинномъ мозгу и въ периферическихъ нервныхъ стволахъ, заболѣванія этихъ отдѣловъ двигательной иннервации должны вызывать далеко не одинаковыя картины П., въ смыслѣ ихъ распространенія и распредѣленія. Въ однихъ случаяхъ П. охватываетъ лишь одну или нѣсколько мышцъ, въ другихъ цѣлую группу ихъ, въ третьихъ теряется движеніе всей конечности или всей половины тѣла и т. п. Для нѣкоторыхъ типическихъ формъ П. установились спеціальныя техническія названія, а именно: гемиплегія (hemiplegia) для П. половины тѣла, обычно наблюдаемаго при заболѣваніяхъ головного мозга; моноплегія (monoplegia) для П., ограниченаго одной изъ конечностей; паралигья (paraplegia) для совмѣстнаго П. обѣихъ верхнихъ или обѣихъ нижнихъ конечностей, преимущественно обусловленнаго пораженіемъ спинного мозга; протизисъ (ptosis)—для П. верхняго вѣка, выражающагося въ опущеніи его, и нѣкто-

рыя др. Причины, приводящія къ потерѣ двигательной иннервации, могутъ заключаться въ нарушеніи цѣлости двигательныхъ центровъ и проводниковъ вслѣдствіе воспалительныхъ и тому подобныхъ процессовъ, или же во временной задержкѣ ихъ проводимости безъ грубаго измѣненія ихъ ткани; соответственно этому различаются П. органическаго характера и такъ наз. функциональные. Въ пѣвственной категоріи П., преимущественно тѣхъ, которые зависятъ отъ заболѣванія спинного мозга, потера двигательной способности сопровождается исхуданіемъ мышцъ и измѣненіемъ ихъ электрическихъ свойствъ; такіе П. называются атрофическими. Въ цѣломъ ряду другихъ П. преимущественно при функциональных (главнымъ образомъ наблюдаемыхъ при истеріи), П. можетъ держаться весьма долго, иногда нѣсколько лѣтъ, безъ видимаго нарушенія питанія мышцъ. Вообще свойства П. крайне разнообразны въ зависимости отъ характера и мѣста вызвавшаго ихъ болѣзненнаго процесса, и условіями послѣдняго опредѣляются также ихъ теченіе и лѣченіе.

П. Розенблѣзъ.

Параличъ (ветер.). — Явленія П. у домашнихъ животныхъ различны, смотря по мѣсту и степени развитія этой болѣзни. П. бываютъ частные или мѣстные, при которыхъ потеря произвольнаго движенія распространена только на отдѣльные органы (виш, губы, конечности, прямую кишку, мочевой пузырь); *полноречные*, когда парализована передняя или задняя часть тѣла; наконецъ, *общіе* — въ случаѣ пораженія недугомъ всѣхъ мышцъ. Различаютъ также неполный П., допускающій нѣкоторыя движенія пораженнаго органа или части тѣла, и вполне развитый, при которомъ способность движенія и чувствительность совершенно потеряны. Причины паралича у лошадей чаще всего: простуда, приливы крови, воспалительные процессы въ мозгу, механическія поврежденія. Послѣднимъ обусловливается П. позвоночнаго столба (вслѣдствіе ударовъ, быстрой остановки на полномъ ходу) и П. нижней губы (происходящій отъ сильнаго натягиванія узды и вожей). Также расстройствѣ питанія, истощенія силъ вслѣдствіе различныхъ болѣзней и проч. Быстро наступающіе П. лѣчатъ потогонными или слабительными средствами, особенно ревматическіе П., или употребляютъ противовоспалительные способы лѣченія — общіе и мѣстные. При медленно развивающемся П. даютъ возбуждающія средства (чидлибуху, арнику, скипидаръ), дѣлаютъ наружныя втиранія и смазываютъ раздражительными веществами, назначаютъ души изъ холодной воды, приобтгаютъ даже къ дѣйствию каленаго желѣза. Облегченіе наступаетъ очень медленно, мѣсяца черезъ 2 или много позднѣе. Иногда П. продолжается цѣлые годы безъ измѣненія или съ теченіемъ времени все усиливается и распространяется все дальше и дальше. Полное выздоровленіе бываетъ очень рѣдко. У рогатаго скота къ П. склонны слабыя животныя. Чаще всего наблюдается П. зада, особенно у коровъ передъ отеломъ, изрѣдка и у небеременныхъ самокъ. Причинами служатъ общія слабость

и истощеніе (напр. при размягченіи костей), трещины позвоночника, ушибы поясничной области, давняя злода на нервы и проч. Животное постоянно лежитъ и не можетъ подняться безъ посторонней помощи. При лѣченіи необходимы — легкій и удобоваримый кормъ, чистая и обильная подстилка. При возрастающей слабости назначаютъ втиранія острыми мазями, прикладыванія горчичника, производятъ искусственный выкидышъ и какъ послѣднее средство — прижигаютъ каменнымъ желѣзомъ. При запорахъ — глауберова соль ($\frac{1}{2}$ фн. на бут. воды). У свиней П. является иногда какъ послѣдствіе распространенныхъ среди нихъ болѣзней: бѣшенства, ревматизма и рожи и какъ самостоятельная болѣзнь. Въ послѣднемъ случаѣ П. обусловливается механическими вліяніями или неправильнымъ кормленіемъ, напр. слишкомъ рѣзкимъ переходомъ отъ просто корма къ очень питательному. Полные П. и здѣсь излѣчиваются рѣдко. При П. зада отъ механическихъ вліяній необходимы холодныя примочки; если слѣдовъ ударовъ незамѣтно, то дѣлаютъ втиранія, а при признакахъ воспаления даютъ внутрь селитру. При нервныхъ П. помогаютъ камфора и корень валеріаны. Наконецъ, П., вызванный неправильнымъ кормленіемъ, лѣчится продолжительной діетой.

Параллаксъ (*parallaxos* — уклоняюсь) *свѣтила* — уголъ, составленный линіями, идущими отъ свѣтила къ центру земли и къ наблюдателю. Иначе, это уголъ, подъ которымъ виденъ со свѣтила земной радіусъ мѣста наблюденія. Вслѣдствіе П. свѣтло видимо наблюдателю по другому направленію, чѣмъ оно усматривалось-бы изъ центра земли. Для сравненія между собой наблюденій, произведенныхъ въ разныхъ мѣстахъ земли, нужно освободить ихъ отъ вліянія П., приводить къ центру земли. Величина П. свѣтила для даннаго мѣста наблюденія зависитъ отъ зенитнаго разстоянія свѣтила. Въ геоцентрическомъ зенитѣ П. равенъ нулю, въ горизонтѣ онъ наибольшій. Такъ какъ наибольшій радіусъ земли подъ экваторомъ, то и наибольшій горизонтальный П. — экваторіальный. Его можно опредѣлять какъ тангенсъ угла, подъ которымъ виденъ со свѣтила радіусъ земли. Если бы земля была шаръ, то вертикальная линія въ данномъ мѣстѣ и продолженіе радіуса земли, иначе географической и геоцентрической зениты, совпадали бы и П. вліялъ только на высоту свѣтила, уменьшая ее. Вслѣдствіе же эллипсоидальнаго вида земли П. нѣсколько вліяетъ и на азимутъ свѣтила. Въ астрономическихъ таблицахъ и календаряхъ положеніе свѣтилъ, ихъ прямое восхожденіе и склоненіе, долгота и широта даются для центра земли, поэтому, для сравненія ихъ съ наблюденіями, нужно прибавлять вліяніе П., вычисленное по пѣвственнымъ формуламъ. Величина горизонтальнаго П. выражается въ зависимости отъ разстоянія свѣтила до земли формулой:

$$\sin \pi = \frac{R}{\Delta},$$

гдѣ π — П., R — радіусъ земли и Δ — разстояніе свѣтила отъ центра земли. Чѣмъ больше разстояніе, тѣмъ меньше П. Для одного и того же свѣтила онъ можетъ быть весьма различ-

нимъ. Напр. для луны въ апогеѣ среднимъ числомъ $53^{\circ}27'$, въ перигеѣ $61^{\circ}3'$. При опредѣленіи величинъ П. солнца или луны изъ наблюдений разумѣютъ П., соответствующій среднему разстоянію земли отъ солнца или луны. *Явлениями, зависящими отъ П.*, называются солнечныя затмѣнія и покрытія звѣздъ луной. Опредѣленіе разстояній земли до солнца или средняго экваторіальнаго горизонтальнаго П. солнца принадлежитъ къ важнѣйшимъ задачамъ въ астрономіи, такъ какъ всё разстояніе въ солнечной системѣ выражаются, посредствомъ законовъ Кеплера, въ этой единицѣ. Способы, предложенные для измѣренія П. солнца, можно раздѣлить на тригонометрическіе, динамическіе и физическіе.

А. Тригонометрическіе способы сводятся къ засѣчкѣ, произведенной съ двухъ станцій. Измѣряется измѣненіе въ видимомъ положеніи свѣтила на небѣ вслѣдствіе перемѣны мѣста наблюденія. Прямой способъ наблюденія склоненій солнца на двухъ обсерваторіяхъ, расположенныхъ подъ разными широтами прѣлпнительно на одномъ и томъ же меридіанѣ, не даетъ хорошихъ результатовъ. Солнце вообще наблюдается сравнительно плохо, т. к. очень рѣдко удается видѣть его края рѣзко ограниченными, и теплота его тоже вредно вліяетъ на состояніе инструмента. вмѣсто самого солнца предпочитаютъ наблюдать Марса или одну изъ малыхъ планетъ; ихъ П. можетъ достигать гораздо большей величины, слѣд. опредѣляться лучше, кромѣ того, что всего важнѣе, наблюденыя надъ ними, въ особенности надъ малыми планетами, производятся гораздо точнѣе. Опредѣлять ихъ разстоянія до земли, помощью извѣстныхъ соотношеній опредѣляется и П. солнца. 1) Классическимъ способомъ являются наблюденія высоты Марса, во время его противостоянія, меридіанными кругами на двухъ обсерваторіяхъ, подъ разными широтами. На основаніи подобныхъ наблюдений, сдѣланныхъ въ Парижѣ и Кайеннѣ, Кассини въ 1672 г. вывелъ первый достаточно точный П. солнца ($9''.5$). Усовершенствованіе этого способа состоитъ въ томъ, что измѣряютъ не абсолютныя склоненія Марса, а разности склоненія его въ нѣсколькихъ окружающихъ звѣздахъ. Тогда почти совсѣмъ исключаются неточности принятой рефракціи, а также не вполнѣ хорошо опредѣленныя инструментальныя ошибки. Подобныя наблюденія производились и во время послѣднихъ противостояній Марса. 2) вмѣсто нахождения разностей склоненій меридіанными кругами, можно опредѣлять положеніе Марса относительно окружающихъ звѣздъ помощью рефракторовъ, снабженныхъ микрометрами. или еще лучше, гелиометровъ (VIII, 274). Этотъ способъ даетъ возможность ограничиться участіемъ въ работѣ одной обсерваторіи. Если дѣлаютъ наблюденія до и послѣ прохожденія Марса черезъ меридіанъ, то перемѣненіе наблюдателя вслѣдствіе вращенія землѣ замѣняетъ необходимость другой обсерваторіи. Фламстедъ въ XVII вѣкѣ опредѣлялъ такимъ образомъ П. Марса избравъ для подобныхъ наблюдений вслѣдствіе того, что онъ всего ближе бываетъ къ землѣ и, слѣдовательно, измѣряемая величина

его П. сравнительно очень велика; но при его наблюденіяхъ является систематическая ошибка, зависящая отъ его краснаго цвѣта и неодинаковой поэтому преломляемости его лучей и лучей звѣздъ сравненія, что должно искажать поправку за рефракцію. 3) Этими недостаткомъ не обладаетъ способъ подобнаго же наблюденія гелиометромъ малыхъ планетъ, предложенный Галле. Послѣ работъ Линдсея и Гилля этотъ способъ долженъ считаться лучшимъ изъ всѣхъ существующихъ. Правда, П. малыхъ планетъ меньше П. Марса, но ихъ цвѣтъ подходитъ къ цвѣту звѣздъ и онѣ не имѣютъ замѣтнаго диска, что очень увеличиваетъ точность при наблюденіяхъ гелиометромъ. Съ этой цѣлью были особенно тщательно наблюдаемы планеты Викторія и Сафо въ 1882 г. 4) Меридіанный и микрометрическія наблюденія Меркурія и Венеры приходится производить днемъ или въ сумеркахъ; они гораздо менѣе точны и хорошаго результата не даютъ. 5) Наблюденія прохожденій Венеры черезъ дискъ солнца. Наблюдались прохожденія 1761, 1769, 1874, 1882 годовъ, т. е. всѣ за послѣднія двѣсти лѣтъ. Способъ Галле состоитъ въ томъ, что замѣчаютъ время, протекающее между вступленіемъ Венеры въ видъ чернаго кружка на дискъ солнца и вступленіемъ ея. Для наблюдательныхъ станцій, различныя по широтѣ, этотъ промежутокъ времени, иначе говоря — хорда, которую пройдетъ Венера, будетъ очень различенъ вслѣдствіе вліянія П. Способъ Деллаи состоитъ въ записываніи абсолютнаго времени соприкосаній дисковъ Венеры и солнца и требуетъ точнаго знанія долготы мѣста наблюденія и поправки часовъ. Во время послѣднихъ двухъ прохожденій Венеры измѣрялось непрерывно ея положеніе на дискѣ солнца помощью гелиометровъ, а также дѣлались съ той же цѣлью фотографическіе снимки. Надежды, которыя возлагались на всѣ наблюденія прохожденій Венеры, не оправдались. При соприкосаніяхъ (контактахъ) происходятъ два явленія, очень мѣшающія наблюденіямъ. При внутреннѣхъ контактахъ замѣчается такъ наз. черная капля или темная полоска, соединяющая дискъ планеты, уже цѣлкомъ проектирующей на солнцѣ, съ темнымъ пространствомъ неба. Съ другой стороны — атмосфера, окружающая Венеру, такъ ярко освѣщена солнцемъ, что видна иногда въ видѣ свѣтлой полоски, окружающей дискъ Венеры до геометрическаго касанія дисковъ. Отдѣльныя наблюденія вслѣдствіе сказанныхъ причинъ расходятся до 30—40 секундъ. При гелиометрическихъ наблюденіяхъ солнечная теплота вліяетъ вредно на инструментъ, при фотографическихъ происходитъ, по видимому, растяженіе чувствительной пленки, и въ обоихъ случаяхъ необходимость мѣрить отъ плохо очерченныхъ краевъ солнца дѣлаетъ эти наблюденія недостаточно надежными. Прохожденіе Венеры въ 1882 г. было, конечно, послѣднимъ, для наблюденія котораго снаряжались экспедиціи.

В. Динамическіе методы. 1) Солнце, возмущая луну въ ея движеніи вокругъ земли, обуславливаетъ существованіе у луны такъ наз. параллактическаго неравенства, по-

стоянный коэффициентъ котораго зависитъ отъ П. солнца. Этотъ коэффициентъ опредѣляютъ изъ наблюдений луны. Способъ этотъ указавъ Майеромъ и Ландсомъ. Слабая сторона его состоитъ въ томъ, что наблюдаются попеременно оба края луны, и для приведенія къ центру луны требуется точное знаніе ея видимаго диаметра. Кромѣ меридианныхъ наблюдений луны можно употреблять и наблюдения покрытой звѣздъ луной. 2) Вслѣдствіе движенія земли около общаго центра тяжести земли и луны существуетъ въ движеніи земли такъ наз. лунное уравненіе. Его коэффициентъ—также функція П. солнца, при чемъ для полученія изъ него П. солнца требуется знаніе массы луны. 3) Изъ сравненія притяженія земли къ солнцу съ силой тяжести на ея поверхности выводится слѣдующая зависимость между П.

солнца и массой земли: $\pi = 608^{\circ}.8V \sqrt{m}$, гдѣ m масса земли, выраженная въ единицахъ массы солнца. Масса же земли опредѣляется изъ производимыхъ ею възовыхъ и періодическихъ возмущеній различныхъ элементовъ сосѣднихъ планетъ. Всѣ динамическіе способы имѣютъ то преимущество, что не зависятъ непосредственно отъ ошибокъ наблюдений. Самый надежный изъ нихъ — способъ луннаго уравненія, въслѣдствіе малости коэффициента. Съ теченіемъ времени третій способъ станетъ лучшимъ, когда възовыя возмущенія опредѣлятся съ еще болѣею точностью. Его можно назвать методомъ будущаго.

С. Способы физическіе или фототахеометрическіе требуютъ знанія скорости свѣта. 1) Изъ опредѣленія постоянной абераціи, которая составляетъ отношеніе между скоростями земли въ ея орбитѣ и свѣта. 2) Изъ такъ наз. уравненія свѣта—времени прохожденія свѣтомъ средняго разстоянія отъ солнца до земли. Оно опредѣляется изъ наблюдений затмений спутниковъ Юпитера. Эти способы получили громаднй вѣсъ въ послѣднее время въслѣдствіе очень точныхъ опредѣленій скорости свѣта Корню, Ньюкомбомъ и Майкельсономъ. Нужно замѣтить, что тригонометрическіе способы свободны отъ всякихъ гипотезъ, между тѣмъ какъ динамическіе предполагаютъ строгость закона притяженія Ньютона и отсутствіе неизвестныхъ намъ возмущающихъ массъ, а физическіе предполагаютъ, что скорость свѣта възду планетномъ пространствѣ равна скорости свѣта въ пустотѣ и, кромѣ того, справедливость принятой предварительной теоріи абераціи. Въ слѣдующемъ спискѣ новѣйшихъ и лучшихъ опредѣленій П. солнца методы стоятъ въ порядкѣ ихъ достоинства:

- а) Гильдъ изъ наблюдений гелиомеромъ малыхъ планетъ Викторія, Сафо, Ирисъ 8", 803
 б) Скорость свѣта (Майкельсона) и пулковскія опредѣленія постоянной абераціи 8, 793
 в) Параллактическое неравенство, вычисленное изъ гриничскихъ и вашигтонскихъ наблюдений луны 8, 802
 г) Ньюкомбъ изъ массы земли, вычисленной на основаніи възовыхъ неравенствъ нижнихъ планетъ 8, 759

- е) Скорость свѣта — Майкельсонъ и уравненіе свѣта—Глазенапъ 8, 825
 ф) Изъ наблюдений противостоянній Марса 8, 834
 г) Ауверстъ, изъ фотографическихъ и гелиометрическихъ измѣреній во время прохожденія Венеры 1874 и 1882 г. 8, 957
 б) Ньюкомбъ изъ моментовъ контактовъ тогда же 8, 794
 и) Изъ луннаго уравненія, принимая массу луны $\frac{1}{81.56}$ массы земли 8, 818

Въ настоящее время за наиблѣжайшее значеніе П. нужно принимать $8'', 802$, что соответствуетъ 149000000 км. разстоянія земли до солнца. Созванная въ Парижѣ въ маѣ 1896 г. Commission internationale des étoules fondamentales постановила принять для нуждъ астрономическихъ календарей: $\pi = 8'', 80$. П. луны опредѣляется обыкновенно изъ сравненія видимыхъ склоненій луны, наблюдаемыхъ на двухъ обсерваторіяхъ различныхъ по широтѣ, но близкихъ по долготѣ, напр. Гриничъ и мисъ Доброй Надежды. Олуфернъ обработалъ всѣ наблюдения прошлаго столѣтія; изъ позднѣйшихъ лучшія—работы Эри и Стоне. Покрытія звѣздъ луной также даютъ хорошее средство для опредѣленія луннаго П. Но новѣйшимъ опредѣленіямъ средній П. луны = $57'3''.08$. Въ древности совершенно не подозревали громадности разстоянія солнца отъ земли. Древніе философы Греціи довольствовались эмпирическими разсужденіями о разстояніяхъ между небесными сферами. Первые способы для опредѣленія П., поразительные по остроумію, но очень не точные, принадлежатъ Аристарху Самосскому и Гиппарху. Аристархъ предложилъ наблюдать моменты первой или послѣдней четверти луны. Если бы солнце было безконечно удалено отъ насъ, разность долготъ солнца и луны составляла бы въ эти моменты прямой уголъ, на самомъ дѣлѣ этотъ уголъ меньше. Аристархъ подгадалъ его въ 87° и отношеніе разстояній отъ земли до солнца и луны одѣивалъ поэтому какъ 20 къ 1 . Въ дѣйствительности этотъ уголъ $89^\circ 50'$. Гиппархъ, уже имѣя найденное Аристархомъ отношеніе П., опредѣлялъ П. солнца изъ слѣдующаго равенства: сумма П. луны и солнца равна суммѣ угловъ, подъ которыми видны съ земли радіусъ солнца и радіусъ свѣченія конуса тѣни земли, въ томъ мѣстѣ, гдѣ проходитъ орбита луны. Такимъ путемъ, Гиппархъ получилъ для П. солнца — $3'$. Индусы, судя по Sūrya-Siddhanta, считали его равнымъ $4'$. Гиппархова величина перешла къ Птолемию и всѣмъ астрономамъ, до Коперника включительно, безъ проверки. Только Кеплеръ произвелъ новую, болѣе точную попытку опредѣленія П. уже изъ наблюдений Марса.

Литература. О П. вообще и въ численіи его вліянія на видимыя координаты свѣтла, кромѣ курсовъ астрономіи: Oibers, «Parallaxen-Rechnung»; Leverrier, «Des coordonnées astronomiques» («Ann. de l'obs. de Paris», I). Изъ работъ, относящихся къ опредѣленію П. солнца, наиболѣе представляютъ интересъ: Encke, «Die Entfernung der Sonne von der Erde etc.» (1823); Der Venus-durchgang von

1769» (1824); Gillis and Gould, «The U. S. naval astronomical expedition to the Southern hemisphere» (1856); Powalky, «Neue Untersuchungen des Venusdurchgangs von 1769» (1864). Статьи въ «Monthly Notices»: Hansen (т. 23 и 24) и цѣлый рядъ статей Stone; Newcomb, «Observations at the U. S. Naval Observatory» (Вашингт., 1865, app. II); Airy, «Report on the telescopic observations of the transit of Venus of 1874 etc.» (1877); Lord Lindsay and David Gill, «Dunecht Observatory publications» (II). Статьи въ «Astronomische Nachrichten»: Galle (т. 80, 85); Powalky (т. 76, 80); Harkness, «The solar parallax and its related constants» («Washington Observations», 1885, app. II); Newcomb, «The elements of the four inner planets and the fundamental constants of Astronomy» («Supplements to the American Ephemeris and Nautical Almanac for 1897»). О П. луны: Olufsen, «Untersuchungen über den Werth der Mondparallaxe» («Ast. Nachr.», 14); Stone, «Constant of lunar parallax» («Mem. R. Astr. Society», 34).

Годовымъ П. звѣздъ называется уголъ, подъ которымъ виденъ со звѣзды радиусъ земной орбиты около солнца. Звѣзды удалены отъ насъ на такія громадныя расстоянія, что при нашихъ средствахъ немисливо опредѣлять ихъ такими же способами, какъ П. солнца, и потому за базисъ принимаютъ орбиту земли. Но и этотъ годовоі П. чрезвычайно малъ, для нѣкоторыхъ только звѣздъ достигаетъ нѣсколькихъ десятыхъ долей секунды, а для большинства даже не можетъ еще быть измѣренъ, не смотря на всѣ усовершенствованія измѣрительныхъ инструментовъ. Вслѣдствіе вліянія годов. П. звѣзда кажется намъ описывающей очень малый эллипсъ. Его большая ось параллельна эклиптикѣ. Эпохи тахішшоу П., иначе моменты, когда звѣзда находится въ вершинахъ видимаго эллипса, наступаютъ, когда геоцентрическая долгота солнца отличается отъ долготы звѣзды на 90°. Чѣмъ ближе звѣзда къ полюсу эклиптики, тѣмъ болѣе эллипсъ приближается къ кругу. Если же звѣзда находится въ плоскости эклиптики, то эллипсъ превратится въ прямую линію. Уже Аристархъ Самосскій видѣлъ необходимость существованія годового П. звѣздъ, какъ слѣдствіе признаваемого имъ движенія земли вокругъ солнца, и пытался его опредѣлять. Кажущееся отсутствіе П. приводилось прогивниками Коперника, какъ сильнѣйшій доводъ противъ его системы. Самъ Коперникъ и его послѣдователи совершенно правильно объясняли это кажущееся отсутствіе громадною разстояніемъ до звѣздъ, вслѣдствіе чего вліяніе П. исчезало среди ошибокъ наблюдений. Мнѣніе древнихъ философовъ, что всѣ звѣзды находятся отъ насъ въ одинаковомъ разстояніи, сохранялось очень долго и только Кеплеръ рѣшительно возсталъ противъ него. Астрономы среднихъ вѣковъ предполагали звѣздъ на разстояніи, которое соответствовало бы П. въ 600". Послѣ утвержденія системы Коперника попытки опредѣлять годовоі П. звѣздъ постоянно возобновлялись; для нѣкоторыхъ звѣздъ были найдены довольно большіе П. Но эти величины можно разсматривать какъ предѣлы приближенностей наблюдений, и дѣйствительно они умень-

шались съ усовершенствованіемъ инструментовъ. Обыкновенно искали П. изъ абсолютныхъ и блуждающихъ звѣздъ, сравнивая ея положенія въ разныя эпохи года. Галилей первый указалъ, что болѣе точный способъ состоитъ въ измѣреніи разстоянія звѣзды, для которой ищутъ П., отъ соседнихъ слабѣйшихъ. Такимъ способомъ получается собственно разность П. (предполагается, что слабѣйшія звѣзды болѣе удалены). Исходя изъ этого принципа и пользуясь тѣми усовершенствованіями въ астрономическихъ инструментахъ, которыхъ только-что достигъ Фрауэнгоферъ, были сдѣланы Бесселемъ въ Кенигсбергѣ и В. Струве въ Пулковѣ почти одновременно (ок. 1836 г.) первыя опредѣленія параллаксъ. Бессель помощью гелиометра измѣрялъ П. 61 звѣзды по каталогу Фламстида въ созвѣздіи Лебеда. Эта двойная звѣзда имѣетъ большое собственное движеніе, почему Бессель и заподозрилъ ея сравнительную близость, иначе—чувствительный П. Впрочемъ, первая и притомъ удачная попытка опредѣленія П. 61 Стурни была сдѣлана еще Араго въ 1815. Струве измѣрялъ пятнадцатидюймовымъ рефракторомъ Пулковской обсерваторіи П. α Лугае (Vega, V, 690). Съ тѣхъ поръ безпрестанно появлялись работы, относящіяся къ опредѣленію П. рефракторами и гелиометрами. Наибольшій П. найденъ для α Centauri, звѣзды южнаго полушарія, невидимой у насъ. Она является ближайшею, по крайней мѣрѣ по теперешнимъ свѣдѣніямъ, звѣздой. Ея П. 0",72, отсюда разстояніе до солнца (или что тоже до земли) 43 триліона км. или 290000 радиусовъ земной орбиты. Свѣтъ ея достигаетъ до насъ въ 4,5 года. Вообще разстояніе звѣздъ до насъ удобнее выражать въ свѣтовыхъ годахъ. Въ послѣднее время многіе астрономы (особенно интересны работы Пritchарда) опредѣляли П. фотографическимъ путемъ. Дѣлаются снимки въ эпохи тахішшоу П. и измѣряются на пластянкахъ разстоянія звѣздъ отъ соседнихъ слабѣйшихъ. Несомнѣнно, что при этомъ является громадная экономія времени и труда и достигается несравненно большее удобство при измѣреніяхъ, но къ сожалѣнію результаты, полученные фотографіей, еще довольно спорны. Каптейнъ предложилъ дѣлать нѣсколько снимковъ въ разныя эпохи на одну и ту же пластинку рядомъ и затѣмъ уже проинтѣе ее. Для предварительнаго отысканія чувствительныхъ П. можно разсматривать двѣ пластинки, снятыя въ разныя эпохи года, въ стереоскопъ плъ, снявъ съ одной изъ нихъ діапозитивъ, накладывать одну на другую. Въ случаѣ, гдѣ темная точка негатива не вполне закрываетъ свѣтлую позитива, можно предполагать вліяніе П. Впрочемъ, здѣсь собственное движеніе звѣзды можетъ искажать результаты. За послѣднее время, вслѣдствіе улучшенія методовъ наблюдений, вновь были сдѣланы попытки опредѣленія параллаксъ изъ абсолютныхъ положеній звѣздъ (Вьлопольскій, Картеуи). Савари предложилъ опредѣлять П. двойныхъ звѣздъ изъ свѣтовыхъ неравенствъ въ ихъ движеніи. Изъ кажущагося запаздыванія въ дальнѣйшихъ отъ насъ частяхъ орбиты, зная скорость свѣта, можно вывести абсолютные размѣры орбиты, а изъ знанія ея угловыхъ

размѣровъ получится расстояние до солнца. Методъ Клиперфуса состоитъ въ измѣреніи перемищенія линий въ спектрахъ звѣздъ, т. е. измѣреніи ея линейной скорости в сопо- ставленіи съ угловой скоростью. — Напрасно хотѣли видѣть въ полученныхъ при нѣкоторыхъ измѣреніяхъ отрицательныхъ величинахъ Π , указание на то, что наше пространство Невеклидово, имѣетъ кривизну. При опредѣленіи разности Π , отрицательныя ихъ значенія указываютъ только, что звѣзды сравненія ближе

главной звѣзды; да и вообще всѣ методы сво- дятся къ измѣренію видимаго смѣщенія звѣздъ, совершенно независимо отъ угловъ треуголь- ника, составляемаго двумя положеніями земли и звѣздой; отрицательныя же Π , вполнѣ объ- ясняются ошибками наблюденій. Въ слѣдую- щей таблицѣ приведены нѣкоторые изъ измѣ- ренныхъ Π , (π), при чемъ приводятся величины (m) в собственныхъ движеніи (μ) звѣздъ; раз- стоянія до земли (T) выражены въ свѣтовыхъ годахъ; положенія на небѣ даны для 1900 г.

Звѣзда.	Прямое восх.	Скло- неніе.	m	μ	π	T
α Centauri	14 ^h 32 ^m ,8	—60°25'	0,7	3",62	0",72	4,5
21185 Lalande	10 57 ,9	+36 38	6,8	4 ,75	0 ,46	6,8
61 Cygni	21 2 ,4	+38 15	5,1	5 ,17	0 ,44	7,4
Sirius	6 40 ,7	—16 35	—1,4	1 ,32	0 ,37	8,8
18609 Argelander-Oeltzen	18 41 ,7	+59 29	8,2	2 ,30	0 ,35	9,3
Procyon	7 34 ,1	+ 5 28	0,5	1 ,26	0 ,27	12,1
1643 Fedorenko	10 5 ,4	+49 58	6,5	1 ,43	0 ,25	13,0
ζ Cassiopeae	0 43 ,0	+57 17	3,6	1 ,19	0 ,21	15,5
η Aurigae	5 9 ,3	+45 54	0,2	0 ,43	0 ,21	15,5
17415 Arg.-Oeltzen	17 37 ,0	+68 26	9,0	1 ,27	0 ,20	16,3
α Lyrae	18 33 ,6	+38 41	0,2	0 ,36	0 ,15	21,7
Polaris	1 22 ,6	+88 46	2,2	0 ,05	0 ,07	46,5

Величина Π звѣзды (какъ это видно и изъ таблицъ) совершенно не зависитъ отъ ихъ яркости. Многія звѣзды первой и второй величины не обнаружил чувствительныхъ Π . Наоборотъ, нѣкоторыя изъ слабыхъ звѣздъ оказа- лись сравнительно близкими. Большое соб- ственное движеніе звѣзды вообще, какъ и слѣ- довало ожидать, соответствуетъ большому Π ; хотя и здѣсь встрѣчаются аномаліи: наблюде- нія 1830 звѣзды каталога Грумбриджа, обладаю- щей наибольшимъ собственнымъ движеніемъ, не дали значительнаго Π . Попытки Удемаяса, Гильдена и другихъ найти въ этихъ вопро- сахъ законѣрность не привели къ надежнымъ результатамъ. Работы, касающіяся опредѣле- нія звѣздныхъ Π , разбросаны въ видѣ мелкихъ статей по астрономическимъ журналамъ: клас- сическій мемуаръ Бесселя помѣщенъ въ XVI т. «Astr. Nachrichten». В. Серифимовъ.

Параллаксъ годовой орбиты (prosthaphæresis orbis) — уголъ, вершина кото- раго находится въ проэкціи планеты на эклип- тикъ, составленный линиями планета-солнце и планета-земля. Иначе — разность планетоце- нтрическихъ долготъ солнца и земли.

Параллактическая линейка (Линейка Птолемея, instrumentum parallacticum, triquetrum). — Инструментъ этотъ состоитъ изъ вертикальнаго стержня, который можно было вращать: на шарнирѣ къ его верхнему концу прикрѣплялся другой стержень той же длины съ диоптрами, къ нижнему же концу тоже на шарнирѣ третій болѣе длинный стер- жень, дѣленный на части: этотъ послѣдній могъ свободно скользить въ отверстіи, сдѣланномъ въ концѣ второго стержня. Подобнымъ инстру- ментомъ древніе астрономы опредѣляли высоту свѣтла. Коперникъ, еще употребившій Π линейку собственного изготовленія, опредѣлялъ ею широту Фрауенбурга съ точностью до 3'.

Параллактическая установка. — Зрительная труба, прикрѣпленная къ двумъ

осямъ вращенія, изъ которыхъ одна (поляр- ная ось или ось прямыхъ восхожденій) пар- аллельна оси земли, т. е. находится въ плос- кости меридіана и составляетъ съ горизон- томъ уголъ, равный широтѣ мѣста, другая же (ось склоненій) перпендикулярна къ ней, т. е. параллельна экватору, называется параллакти- ческой установленной трубой (см. Экваторіаль).

Параллактическій треуголь- никъ — сферическій треугольникъ, вершины котораго составляютъ полюсъ, зенитъ и какое нибудь свѣтло.

Параллактическій уголъ — уголъ при свѣтилѣ въ Π треугольникѣ. Иначе уголъ, составленный кругомъ склоненій и кругомъ высоты свѣтла. При нахожденіи свѣтла въ меридіанѣ онъ равенъ нулю. Считается поло- жительнымъ, когда свѣтло къ западу отъ ме- ридіана, и отрицательнымъ — къ востоку. Если вліяніе Π или рефракціи на высоту свѣтла умножить на косинусъ или синусъ Π угла, получается приблизительно вліяніе этихъ факторовъ на склоненіе или прямое восхо- женіе свѣтла.

Параллактическое движеніе — кажущееся взаимное перемищеніе неподви- жныхъ предметовъ, вслѣдствіе движенія самого наблюдателя.

Параллактическое неравен- ство — въ движеніи луны около земли проис- ходитъ оттого, что возмущающее дѣйствіе солнца на луну въ частіи ея орбиты, ближай- шей къ солнцу, сильнѣе, чѣмъ въ противополо- жной. Коэффициентъ этого неравенства зави- ситъ отъ параллакса солнца, поэтому его численная величина (около 1'25"), получаемая изъ наблюденій луны служить средствомъ опре- дѣленія расстоянія отъ земли до солнца (см. Параллаксъ). Наибольшее вліяніе это нера- венство имѣетъ въ квадратурахъ. Въ первой четверти луна запаздываетъ, въ третьей нахо- дится впереди на 2'.

Параллели—малые круги сферы, составленные пересѣченіемъ ея съ плоскостью, параллельной какой нибудь основной плоскости (горизонту, экватору, эклиптикѣ); иначе круги, всѣ точки котораго имѣютъ равную широту, склонение или высоту. Суточные П. звѣзды—малые круги, параллельные экватору, которые описываютъ звѣзды въ ихъ суточномъ кажущемся движеніи вокругъ земли. П. горизонта носили названіе альмукантаратовъ.

Параллели (географ.) или **параллельные круги**—происходить отъ воображаемаго пересѣченія земного сфероида плоскостями, перпендикулярными къ его оси вращения. П. и меридіаны (XIX, 118) суть координаты, которыми опредѣляется положеніе точекъ на земномъ сферойдѣ. Угловое разстояніе проходящей чрезъ какое либо мѣсто П. отъ экватора есть широта этого мѣста, измѣряемое соответственной (XII, 450; IX, 494; неравенство длинн градусовъ) дугой меридіана этого мѣста. По П. же мѣряются разстоянія между меридіанами—географ. долготы мѣста (X, 926). П. на картахъ изображаются въ нѣкоторыхъ проекціяхъ параллельными линиями (XIV, 437).

Параллели—траншеи, приспособленныя къ оборонѣ; устраиваются для обезпеченія осадныхъ работъ и охватываютъ атакующие верки (фронты, форты и т. п.) непрерывною линіей, иногда болѣе версты, и представляютъ въ сущности пѣхотныя стрѣльбовыя позиціи. П. начинаютъ устраивать отъ предѣла досягаемости ружейнаго огня изъ крѣпости и затѣмъ, съ приближеніемъ атаки къ крѣпости, болѣе удаленныя П. замѣняютъ новыми: такъ устраиваютъ, начиная съ 1-й, 2-ю, 3-ю и даже 4-ю П., располагая послѣднюю у подошвы гласиса атакующаго верка, а промежуточные съ такимъ расчетомъ, что отъ прежней П. до новой было-бы ближе, чѣмъ отъ послѣдней до противника. Фланги П. слѣдуетъ обезпечивать сомкнутыми укрѣпленіями и батареями полевой артиллеріи, а направленіе выбирать такъ, чтобы неприятель не могъ обстрѣливать ихъ продольно. При современныхъ условіяхъ осады, когда осадныя работы атакующаго должны начаться еще за 3—4 в. отъ крѣпости, роль 1-й П. исполнить рядъ пѣхотныхъ позицій, состоящихъ изъ траншей и окоповъ для пѣхоты и полевой артиллеріи; форма измѣняется, но идея П. остается таже. К. В.—о.

Параллелограммъ—четыреугольникъ, каждая пара противоположныхъ сторонъ котораго параллельны и равны между собою.

Параллелограммъ и **параллелоипедъ** силъ, скоростей и ускореній въ механикѣ—см. Сложене и разложеніе силъ и проч.

Параллелограммы (механизмы)—подъ этимъ именемъ подразумѣваются соединенія, служащія для преобразованія прямолинейнаго колебательнаго движенія въ круговое качательное. Объ этихъ механизмахъ см. Механизмъ (XIX, 215).

Параллелоипедъ—шестигранникъ, каждая пара противоположныхъ граней котораго суть параллелограммы равной величины и параллельные между собою.

Параллельные классы.—Такъ называются тѣ какъ бы добавочные классы, ко-

торые открываются въ учебномъ заведеніи въ случаяхъ недостатка вакансій въ соответствующемъ классѣ.

Параллельные тоны (мажорные и минорные)—тѣ, которые имѣютъ въ ключѣ одинаковое обозначеніе тоналности, напр. *до-мажоръ* и *ла-миноръ*, *соля-мажоръ* и *ми-миноръ*. Параллельныя квинты и октавы образуются при прямомъ движеніи голосовъ въ музыкѣ, когда оба голоса не измѣняютъ своего разстоянія въ квинту или октаву. Въ гармоніи и контрапунктѣ движеніе голосовъ П. чистыми квинтами или октавами вообще не доускается. Въ двухголосномъ сложеніи запрещается движеніе голосовъ П. квартами, секундами, септимами. Н. С.

Параллельныя линіи.—Прямые линіи называются П., если ни онѣ, ни ихъ продолженія взаимно не пересѣкаются. Всѣ точки одной изъ такихъ прямыхъ находятся на одинаковомъ разстояніи отъ другой. Однако, принято говорить: «двѣ П. прямыя пересѣкаются въ безконечности». Такой способъ выраженія остается логически вѣрнымъ, потому что онъ равносильно выраженію: «двѣ П. прямыя пересѣкаются въ концѣ чего-то *нелитующаго конца*», а это равносильно тому, что онѣ не пересѣкаются. Между тѣмъ выраженіе: «пересѣкаются въ безконечности» вносить большое удобство: благодаря ему можно утверждать, напримѣръ, что всакая двѣ прямыя на плоскости пересѣкаются и имѣютъ только одну точку пересѣченія. Совершенно такъ-же поступаютъ въ анализѣ, говори, что частное отъ дѣленія единицы на безконечность равно нулю. На самомъ дѣлѣ не существуетъ безконечно большого числа; въ анализѣ-же безконечностью называется величина, которая можетъ быть сдѣлана болѣе всякой данной величины. Положеніе: «частное отъ дѣленія единицы на безконечность равно нулю» нужно понимать въ томъ смыслѣ, что частное отъ дѣленія единицы на какое-нибудь число будетъ тѣмъ ближе къ нулю, чѣмъ больше дѣлитель. Къ теоріи П. линій относится и знаменитая XI-я аксіома Эвклида, значеніе которой выведено трудами Лобачевскаго (см. Лобачевскій, XVII, 884). Если къ какой-либо кривой будемъ проводить нормали (см.) и на нихъ откладывать отъ кривой одинаковые отрѣзки, то геометрическое мѣсто концовъ этихъ отрѣзковъ называется линією, параллельною къ данной кривой. Н. Делоне.

Паралогизмъ—терминъ логическій, обозначающій, по слову употребленію Аристотеля (О софистическихъ доказательствахъ, гл. I, § 1), всякое ложное доказательство, за исключеніемъ софистическаго, т. е. намѣреннаго. Логика поръ-рольская употребляетъ паралогизмъ какъ синонимъ софизма. Почти общепринятое нынѣ значеніе термина П. установлено Кантомъ. Кантъ называетъ логическимъ П. ложное по формѣ умозаключеніе, независимо отъ того, истинно ли его содержаніе или нѣтъ. Трансцендентальнымъ П. называется, по Канту, такое ложное умозаключеніе, которое имѣетъ трансцендентальное основаніе; это основаніе находится въ природѣ человѣческаго разума и ведетъ къ неизбѣжной иллю-

зи, которая, однако, может быть устранена. Если разумъ принимает свои идеи за предметы сами въ себя, то онъ неизбежно впадаетъ въ П. На такомъ П. покоится доказательство, приводимое рациональной психологической въ пользу субстанціальности души: логическій субъектъ въ этомъ доказательствѣ принимаетъ характеръ реальной субстанции. Впрочемъ, это словоупотребленіе не во всѣхъ логикахъ удержано, напримѣръ Иовъ Вальмьстъ (испанецъ) въ своей логикѣ называетъ П. умозаключеніе, ложное по содержанию, а софизмомъ—умозаключенію ложное по формѣ.

Э. Р.

Паральбуминъ—согласно послѣднимъ изслѣдованіямъ Гаммарстена — смѣсь вещества, растворяющагося въ водѣ въ видѣ вязкой слизи, такъ назыв. металъбумина, и бѣлаго тѣла. Смѣсь металъбумина съ сывороточнымъ бѣлкомъ даетъ растворъ, вполне отвѣчающій раствору настоящаго П. Металъбуминъ не есть бѣлокъ, а скорѣе слизистое вещество, называемое Гаммарстеномъ псеудомуциномъ, но оно одно не даетъ реакцій П., а только въ смѣси съ бѣлковымъ веществомъ. П. какъ отдѣльное тѣло, слѣдовательно, не существуетъ, а представляетъ лишь смѣсь по меньшей мѣрѣ двухъ тѣлъ, пѣзъ конхъ псеудомуцины, соответствующій металъбумину, еще недостаточно выясненъ. Другое же составное тѣло въ П. представляетъ бѣлокъ и вѣроятно все-го—сывороточный бѣлокъ. Название П. было дано впервые Шереромъ тому веществу, которое придавало жидкости различныхъ личниковыхъ кистъ характеризующія ее сильно связистыя свойства.

И. Т.

Парамаганса (санскр. Paramahansa)—индусскіе аскеты правобѣрныхъ сектъ, находящіеся въ крайней степени экзальтаци и не употребляющие одежды. Въ настоящее время въ городахъ и прочихъ мѣстахъ, гдѣ встрѣчаются европейцы, уже нельзя видѣть подобныхъ аскетовъ, но прежде они попадались часто, лежачими и спящими на улицахъ и у дверей лавокъ безъ всякой одежды. Съ ними обращались съ величайшимъ уваженіемъ, особенно женщины, которыя, проходя, привѣтствовали ихъ и иногда лобызали ихъ способомъ, который европейцу показался-бы въ высшей степени неприличнымъ. П.—высшая стадія, которой можетъ достигнуть аскетъ и индій *саньаси* (см.). П. заняты исключительно изслѣдованіемъ Брахмы или духа, одинаково равнодушны къ удовольствію и скорби, не чувствительны къ теплу и холоду, неспособны чувствовать недостатокъ или пресыщеніе. Встрѣчаются субъекты, ходящіе нагишемъ при всякой погодѣ, никогда не говорящіе и не выказывающіе никакихъ естественныхъ желаній. Приносившую имъ милостыню или пищу принимаютъ окружающіе ихъ поклонами, которыхъ къ нимъ привела ихъ предполагаемая свитожъ или общность интересовъ. Эти приспѣшники кормятъ ихъ и прислуживаютъ имъ, какъ безпомощнымъ дѣтямъ.

С. Б.—чѣ.

Парамагнитизмъ — см. Магнитизмъ (XVIII, 311).

Парамадишвара — индусскій математикъ и астрономъ. Жилъ позже XII в. по

Р. Хр. Извѣстенъ только одинъ комментарий его къ сочиненію Ариабатты (XVIII, 790).

Паралавъ или *аналавъ* — принадлежность монашескаго одѣванія; состоитъ изъ двойныхъ перевязей, сплетенныхъ изъ шерстяныхъ нитокъ; спускается съ шеи крестовидно обнимаетъ плечи и подъ мышками преполсываетъ одежду. Описание Кассіана («De coenob. instit.», I. с. 6) показываетъ, что древній аналавъ былъ сходенъ съ тѣми *плетцами*, которые носятъ у насъ схимники. Простые монахи носили П. на хитонѣ, а не поверхъ одежды, какъ схимники. Своей крестовидной формой П. обозначаетъ тотъ крестъ, который беретъ на себя инокъ, чтобы слѣдовать за Христомъ. Въ греческомъ чинѣ постриженія иноковъ, тамъ, гдѣ у насъ дается постригаемому П., читается «аналавъ». У насъ послѣднее названіе удержалось только при постриженіи въ великую сльму.

Парамарибо (Paramaribo) — гл. гор. голландской Гвіаны или Суринама, въ Южн. Америкѣ, прежде назыв. Нов. Миддльбургъ, на лѣвомъ берегу р. Суринама, въ 26 км. отъ впаденія его въ Атлантическій океанъ, съ чистыми и правильными улицами. Влѣзъ рѣки фортъ Зеландія. Парамарибо—центръ торговли края; удобная и глубокая гавань. Главные предметы вывоза: сахаръ (въ 1893 г. 3,5 милл. кгр.), какао, ромъ, патока, каучукъ; ввозятся рисъ, мануфактурные товары, мясные консервы, мука, спиртные напитки и золото. Жителей 29118 (1893 г.).

Парамариши (санскр. Parama-rishi—великій мудрецъ)—великіе мудрецы, особый классъ индійскихъ полумонашескихъ мудрецовъ. См. Рши.

Параматманъ (санскр. Paramātmān)—у индійскихъ философовъ верховная душа вселенной, сдѣлалась вѣчнымъ знаніемъ, творецъ всѣхъ вещей (parama — высочайшій, ātman — душа). Винуваты припагаютъ этотъ эпитетъ къ богу Вишну.

Параматта (Paramatta) — гл. городъ Кумберландскаго графства Австраліиской провинціи Нов. Южный Валлисъ, въ 22 км. на ЗСЗ отъ Сиднея, на р. П., выше порта Джаксонбей. Фабрики шерст. издѣлій и мукомольни. Ратуша, и сиротскій домъ; прекрасный паркъ. Незначительная торговля апельсинами. П. находится на средоточіи пароходныхъ и желѣзнодорожныхъ линій. Жителей 11677 (1891).

Параметричь—воспаленіе *параметрія* или тазовой кѣбчатки, т. е. того соединительнотканнаго пласта, который заложетъ между брюшиной и тазовымъ дномъ, который окружаетъ нижнюю половину матки, кпереди мочевого пузыря, а къзади прямую кишку. Эта рыхлая ткань заключаетъ многочисленныя нервы, сосуды—особенно сильно развитыя венозныя сплетенія, железу; имѣющіяся въ этой кѣбчаткѣ женскаго таза многочисленныя щели служатъ, наряду съ кровеносными и лимфатическими сосудами, однимъ изъ путей распространенія воспалительнаго процесса. Исходнымъ пунктомъ П. является обыкновенно зараженіе во время родовъ, выкидыша или при внутриматочныхъ манипуляціяхъ внѣ беременности (введеніе зонда, выскабливаніе), если

онѣ производятся не асептично; въ первомъ случаѣ (роды) вѣстомъ вступленія заразныхъ элементовъ въ организмъ надо считать большую частью боковые надрывы шейки матки. Острый П. (послѣдородовый) начинается на 2—3 день послѣ родовъ повышеиетъ температуру (до 4°), ознобомъ и чувствительностью въ нижней части живота, обыкновенно на одной сторонѣ (чаще на лѣвой). Продолжительность лихорадки колеблется между 2 днями и многими недѣлями, въ среднемъ повышение темп. держится съ недѣлю. Если лихорадка длится больше недѣль, то обыкновенно дѣло доходить до отложения въ клѣтчаткѣ студенистыхъ массъ, такъ наз. экскудата или выпота. Экскудатъ, являясь жидкой, обильяетъ матку, при сильномъ развитіи доходитъ до стѣнки таза и вступаетъ съ нею въ широкую связь, обхватываетъ прямую кишку и даже можетъ значительно сдвигать ее; въ дальнѣйшемъ теченіи онъ можетъ перешагнуть поверхъ тазоваго входа, распространяясь на переднія брюшныя стѣнки вплоть до пупка и на лопасти подвздошныхъ костей. Уже черезъ нѣсколько дней жидкія составныя части выпота начинаютъ всасываться, онъ становится тверже и, наконецъ, представляетъ плотныя, лежація возлѣ матки опухоли. Эти опухоли могутъ продержаться мѣсяцы и годы, медленно всасываясь, а временами увеличиваясь при обостреніяхъ. Экскудатъ П. можетъ всасываться безъ всякаго слѣда, часто, однако, остаются мозолистыя утолщенія въ тазовой клѣтчаткѣ, рубцы, рубцовые тяжи (*residua parametritis*), которые фиксируютъ и смѣщаютъ матку. Иногда экскудатъ нагнаивается и тогда гной пробиваетъ себѣ путь въ мочевой пузырь, въ прямую кишку, черезъ брюшныя покровы (у пупка или въ паху), рѣже въ матку или влагалище. Исходъ П., помимо вышеупомянутыхъ остатковъ, обыкновенно благоприятный, если не присоединяется зараженіе всего организма (сепсисъ) или воспаленіе брюшины (перитонитъ). Съ П. часто комбинируется периметритъ, т. е. воспаленіе той части брюшины, которая покрываетъ матку. Лѣченіе болѣею частью выжидательное: въ остромъ періодѣ—покой, ледъ на животѣ, опіаты, общій укрѣпляющій режимъ; въ хроническомъ—всасывающее лѣченіе—ванны. Присниевскія обертыванія, смазываніе іодомъ нижней части живота, вводимыя во влагалище пхтиоловые тампоны; массажъ, выполняемый опытной рукой, дать при остаткахъ П. очень хорошіе результаты. При образованіи абсцесса прибѣгаютъ къ ножу только тогда, если гнойникъ уже приблизился къ поверхности, напр. къ брюшнымъ покровамъ или къ влагалищному своду. В. О.—*из.*

Параметри́й см. Параметритъ.

Пара́метръ (математ.). — Подъ словомъ П. подразумѣваются коэффициенты, показатели и вообще всё постоянныя величины, входящія въ уравненіе кривой линіи (см. Кривыя, XVI, 710), въ уравненіе поверхности и въ оба уравненія какой либо кривой линіи двойкой кривизны. При измѣненіи П. кривая или поверхность измѣняетъ положеніе, видъ или размѣры или все вмѣстѣ. На чертежахъ, помѣщенныхъ между страницами 740 и

741 (т. XVI) изображены нѣкоторыя семейства кривыхъ линій, образуемая измѣненіемъ П. Такъ, на черт. 11 изображены семейство конфокальных (софокусныхъ) эллипсовъ и семейство ортогональныхъ къ нимъ гиперболъ. Изъ эти кривыя имѣютъ два общія фокуса. но различныя длины полуосей.

Уравненія

$$\text{эллипсовъ: } \frac{x^2}{a^2} + \frac{y^2}{a^2 - c^2} = 1,$$

$$\text{гиперболъ: } \frac{x^2}{a^2} - \frac{y^2}{c^2 - a^2} = 1.$$

Въ нихъ величина *C*, выражающая разстояние каждаго изъ фокусовъ отъ центра — величина постоянная для обоихъ семействъ кривыхъ. П. эллипсовъ суть длины *a* (большихъ полуосей); величины эти имѣютъ всевозможныя значенія отъ +∞ (для эллипса, весь периметръ котораго находится въ безконечно большомъ разстояніи отъ центра) до *a=c* (для эллипса, сливающегося съ длиною, соединяющею фокусы). П. семейства гиперболъ суть длины *a* (малыхъ полуосей гиперболъ). П. эти имѣютъ всевозможныя величины отъ *a=c* до *a=∞*. Каждый изъ эллипсовъ перваго семейства опредѣляется свойственнымъ ему П. *a*, каждая изъ гиперболъ втораго семейства опредѣляется свойственнымъ ей П. *a*. Д. В.

Пара́меція (*Paramecium*) или *туфелька*—родъ изъ семейства *Parameciina* равнорѣсничныхъ (*Holotricha s. Aspirotricha*) инфузорій. Заключаетъ четыре вида: *P. aurelia*, *P. caudatum*, *P. putiginum* и *P. bursaria*, обитающіе прѣсныя воды почти всѣхъ частей свѣта, а три первыхъ также и европейскія моря и принадлежащіе къ самымъ обыкновеннымъ и наиболѣе распространеннымъ инфузоріямъ. П. имѣютъ продолговато-овальное или веретенообразное тѣло, равномерное покрытое рѣсничками, сдвинутыми на маленькихъ бороздочкахъ или пашлахъ, только у *P. caudatum* на заднемъ концѣ рѣснички удлинены въ видѣ пучка; треть, рѣже двѣ трети тѣла на брюшной сторонѣ ближе къ переднему концу заняты углубленіемъ, такъ наз. пристомаю, въ которой находится ротовое отверстіе, окруженное рѣсничками и ведущее въ глотку; на брюшной сторонѣ задней части тѣла или на самомъ заднемъ концѣ расположено задне-проходное отверстіе; сократительныхъ вакуолей, окруженныхъ обыкновенно нѣсколькими приводящими каналами или вторичными вакуолями, двѣ, рѣже одна (у *P. putiginum*), продолговато-эллипсоидальной или почковидной макропухлеусъ (ядро) обыкновенно находится въ средней части тѣла, къ нему тѣсно прилегаютъ одинъ или два (у *P. aurelia*) микропухлеусы; въ эктоплазмѣ имѣются (исключая *P. putiginum*) трихоцесты. У *P. bursaria* въ эктоплазмѣ симбиотически живутъ одноклѣтчные водоросли (*Zoochlorella*), нѣрѣдко переносимыя все тѣло инфузоры. П. обыкновенны во всѣхъ водоемахъ, особенно съ загнившей, стоящей водой, гдѣ ихъ главную пищу составляютъ бактеріи; двигаются П., вращаясь вокругъ продольной оси; размноженіе происходитъ путемъ поперечнаго дѣленія, которому

предшествует иногда конъюгация; цисты у П. до сих пор неизвестны. А. Бур.

Парамеситхинъ (санскр. *Paramesthin* — стоящий на самомъ высокомъ мѣстѣ) — эпитетъ, прилагаемый индуизма къ высшимъ богамъ и нѣкоторымъ замѣчательнымъ смертнымъ. Это же имя носитъ въ ведахъ одинъ изъ сыновей бога Праджапати.

Парамидъ $C^{12}H^9N^8O^8 = C^6(CO)^6(NH)^8$ — весьма неудачное названіе, такъ такъ оно относится къ тримиду (см. Имиды) шестисосновой меллитовой к-ды. (см.). Первые полученъ Велеромъ (1841) нагреваніемъ при 150—160° меллитовоаммиачной соли и представляетъ порошокъ, нерастворимый въ водѣ и спиртѣ. Воду при 200° и дѣйствіемъ водныхъ щелочей П. гидратируется. Концентрированная сѣрная кислота его растворяетъ безъ измѣненія. Дѣйствіемъ азотнокислаго серебра на аммиачный растворъ П. образуется объемистый осадокъ серебрянаго производнаго состава $C^{12}Ag^8N^8O^8 + 3NH^3$. П. П. А.

Парамо — холодная, пустынная, сухая нагорья и гребни Андъ въ Южной Америкѣ, на высотѣ 4000 м. надъ уровнемъ моря и выше. П. очень боятся вслѣдствіе сильныхъ холодныхъ вѣтровъ, господствующихъ тамъ особенно днемъ, и стараются проходить скорѣе. На вѣсахъ П. днемъ вѣтры настолько сильны, что по нимъ стараются проходить ночью и рано утромъ. Во время буръ на П. часто гибнутъ выючныя животныя, а иногда и люди.

А. В.

Парамолочная кислота — см. Молочная кислота (XIX, 670).

Парамонъ — св. мученикъ, пострадалъ въ гоненіе Деція. За сочувствіе христіанамъ П. прокодилъ языкъ и все тѣло и, наконецъ, пронзилъ копьями (въ 250 г.) при рѣчкѣ Тимбрѣ, въ Фивоніи. Память П. 29 ноября.

Параморфоза — см. Псевдоморфоза.

Парамуспиръ, *Парамуширъ* — вторая изъ архипелага Курильскихъ о-вовъ, къ ЮЮЗ отъ Шумшу, отъ котораго отдѣляется проливомъ около 2 в. ширины. Длины до 100 в., ширины 14—21 в. Высокъ и гористъ, есть вулканы: много незначительныхъ рѣчекъ и озеръ. Нѣтъ лѣсу (только березовый сѣнецъ); жители острова пользуются выкиднымъ лѣсомъ, приносимымъ течениями. Водятся лисы и волки.

Парана (Parana) — южно-американская р., образующая, вмѣстѣ съ Парагваемъ и Урагуваемъ, р. Ла-Плату; беретъ начало въ Бразиліи на границѣ Мато-Гроссо, Минасъ-Жеразъ и Санъ-Паоло въ высокихъ горахъ и составляетъ изъ рѣкъ Рио-Гранде и Паранахибы, подъ 20° ю. ш. и 53° з. д. Источники же этихъ рѣкъ находятся на разстояніи 850 км. другъ отъ друга: Рио-Гранде стекаетъ съ сѣв.-высотъ Сьерры Мантикейры, въ 80 км. отъ океанскаго прѣбрежья подъ 22° 14' ю. ш., Паранахиба (см.) — съ южнаго склона Сьерры-Досъ-Пиреиосъ. Рио-Гранде или Пара течетъ сперва на СВ, потомъ поворачиваетъ къ СЗ и З и принимаетъ въ себя многочисленныя притоки (Сапукаги, Моги съ Пардо), подъ именемъ П. орошаетъ юго-зап. часть Бразиліи на южной границѣ съ Парагваемъ, далѣе между Пара-

гваемъ и Аргентинской пров. Корриентесъ устремляется все на З до устья своего величественнаго притока Парагвая, пробѣгаетъ на Ю чрезъ Корриентесъ, Гойя, Ла-Пазъ, Бояду-дель П. и Розарио, наконецъ дѣлаетъ поворотъ на ЮВ и многими рукавами изливается въ Ла-Плату; развѣтвленіе этихъ рукавовъ, изъ которыхъ самый сѣверный соединяется съ Урагуваемъ, начинается у Санъ-Педро. подъ 33° 40' ю. ш. Въ верхнемъ теченіи П. принимаетъ справа: Ракури, Верде, Пардо, текущая изъ горъ Сьерры Каапо, слѣва выпадаютъ значительныя рѣки: Тиеге, П.-Панема (съ Тибаги), Ивахи и Игуассу. Послѣ соединенія съ Парагваемъ П. принимаетъ въ себя только Рио Саладо, вытекающую изъ Салты, въ центральныхъ Кордильерахъ, подъ именемъ Рио Пасаже или Хураменто. Въ верхнемъ теченіи П. прорывается подъ 24° 4' южн. шир., черезъ горную цѣпь и образуетъ знаменитый водопадъ Сальто-Гранде де ла Гуайра или Сальто-Сетте-Куадасъ. Въ 250 км. выше Корриентесъ П. образуетъ важныя водопады: Сальтосъ-Анпге, за которымъ судоходство прекращается; между обоими этими водопадами судоходство вообще затруднено. Притоки П. также обильны стреминями и водопадами, затрудняющими судоходствіе. Парана П., послѣ принатія ею Парагвая = 2—6 км., глубина доходитъ мѣстами до 30 м. Въ дождливое время въ тропич. частяхъ бассейна вода поднимается на 4—5 м. Самая высокая вода въ февралѣ и мартѣ. Длина теченія 3560 км.

Парана (Parana) — пріатлантискій штатъ Бразиліи, граничитъ съ С. р. Параной-Панемай Санъ-Паоло, съ З. — П. Мато-Гроссо и Парагваемъ, съ Ю. — С. Катариной, съ В. — Атлантическ. ок., съ ЮЗ аргент. пров. Корриентесъ. 221319 кв. км., съ населеніемъ въ 187548 чел. Поверхность — по преимуществу горное плато отъ 200 до 1000 м., орошаемое П. и ея притоками. Плато это постепенно понижается къ прѣбрежью и почти исключительно покрыто кампосами, плодородными луговыми равнинами, часто прерываемыми лѣсными о-вами (Сарбес), въ которыхъ преобладаютъ араукаріи; здѣсь воздѣлываются плоды средней Европы. Узкая же прибрежная полоса покрыта роскошными дѣственными лѣсами и производитъ хлопчат. сахарный тростникъ и кофе. П. богата также минералами. Главныя занятія жителей — скотоводство, собираніе парагвайскаго чая, торговля рисомъ, строевымъ лѣсомъ, кофе, хлопкомъ, маниокомъ и т. д. Главный городъ — *Куритиба*, къ которому проложена асфальтовая дорога въ 70 км. отъ гавани Паранагуа.

Парана-Бахада (Parana-Bajada) — живописный гор. въ Аргентинѣ, въ провинціи Энтрер-Риосъ. иначе наз. Бахада де Санта-Фе, въ 384 км. отъ Буэнос-Айреса; столица республики и резиденція федеральнаго правительства съ 1833 по 1861 г.; нынѣ утратила значеніе. Городъ построенъ на террасѣ: съ нея открывается чудный видъ на р. П. (ширина которой достигаетъ здѣсь 20 км.) съ ея островами и лагунами, и на торговое предмѣстье, въ 2 км. отъ центра города. Гоцчар-

ные и известковые заводы, приготовление кож и отправка мясных консервов. На другом берегу р. городъ Санта-Фе. Жителей 15000 (1891).

Паранагауа (Paranaгуа) — главная гавань бразильскаго штата Параны. Главн. ЮВ от главнаго гор. Куритибы, на южномъ берегу прелестнаго залива Баха де П. Станція гамбургско-южно-американской пароходной компаніи. Главные предметы вывоза: парагвайскій чай, маниокъ, рисъ, бобы, строевой лѣсъ. Жителей 5000 (1889).

Паранахиба (Paranaхиба) — оживъ изъ истоковъ южн. амер. р. Параны, въ верхнемъ теченіи своемъ носилъ имя Рио де Санъ-Маркосъ; беретъ начало въ горахъ Бразиліи. На зап. slopesъ Сьерры Матта да Карде, въ Досъ-Ширенеасъ, образуетъ границу между провинціями Гоацъ и Минасъ-Жераэсъ, принимаетъ въ себя справа Корумбу, Meia Тонте и Досъ Бошъ и, соединившись съ Рио Гранде, другимъ притокомъ Параны, которому она уступаетъ въ длинѣ, но не въ многоводіи, П. принимаетъ названіе Параны.

Парана - Панама (Parana-Ранама) — лѣвый притокъ Параны въ южн. части южн. амер. республики Бразиліи, образуетъ вмѣстѣ со своимъ лѣвымъ притокомъ Итарарой границу между Санъ-Паоло и П.; длина 480 км.

Параанилинъ — основаніе, найденное Гофманомъ въ 1862 г. въ высоко-кипящихъ погонахъ анилиноваго масла, которые на французскихъ фабрикахъ известны подъ названіемъ: «queses d'aniline». П. по даннымъ Гофманна находится въ порціяхъ, кипящихъ выше 300°, и выделяется изъ нихъ при помощи разбавленной сѣрной кислоты въ видѣ легко растворимой въ водѣ сѣрнокислой соли, изъ которой по разложеніи ея ѣдимъ натромъ и получается чистый П. въ видѣ длинныхъ, блестящихъ иглъ, плавающихъ при 192° и перегоняющихся при высокой температурѣ безъ разложенія. По мнѣнію того же изслѣдователя, весьма вѣроятно, что П. получается при дѣйствіи высокой температуры на анилинъ. Его химическая формула $C_{12}H_{11}N_3$ отвѣчаетъ удвоенной формулѣ анилина C_6H_7N . Онъ даетъ соли съ однимъ и двумя эквивалентами кислотъ; соли эти образуютъ водные растворы слабо желтаго цвѣта съ сильной зеленой флуоресценціей. При дѣйствіи йодистаго этила на П. получаютъ этилъ-П. и диэтиль-П.; это указываетъ, что, вѣроятно, въ описываемомъ веществѣ имѣется, по крайней мѣрѣ, два атома водорода, стоящихъ при атомахъ азота. Болѣе до сихъ поръ о строеніи этого вещества ничего неизвѣстно и особаго научнаго или практическаго интереса оно пока не имѣетъ.

Д. А. Хардингъ. Д.

Парапанжонъ (греч., отъ слова $\nu\omicron\mu\pi\omicron\varsigma$ — новобрачный) — дружка древне-греческой свадьбы. На обязанности П. лежало отвозить новобрачную въ домъ жениха. Названіе П. въ этомъ смыслѣ удержалось и въ средневѣковой Европѣ (напр. въ капитуляріяхъ Карла Великаго). Въ старинной Франціи подъ именемъ П. извѣстны были фальдететскія рѣчи, произносимыя молодыми богословами и медиками для соисканія степеней лиценціата.

Паранитроанилинъ $O^2N \langle \rangle NH^2$ получалъ въ настоящее время большое значеніе въ красильной техникѣ для воспроизведенія краснаго цвѣта, близкаго по оттѣнку къ пунцовому. Въ особенности въ большихъ количествахъ онъ употребляется въ ситцепечатаніи. Существенно важно, чтобы П. былъ, по возможности, чистъ и не содержалъ при-

O^2N

мѣси другихъ изомеровъ, мета $\langle \rangle NH^2$ и

NO^2

ортонитроанилина $\langle \rangle NH^2$. Чистота его прѣвѣряется температурою плавленія. Пара плавится при 147° Ц., мета—при 114° Ц. и орто—при 71,5° Ц. На заводахъ приготовляется нитрованіемъ ацетанилида и послѣдующимъ обмыливаніемъ ацетиальной группы. Чистый П. при диазотированіи не долженъ оставлять никакого остатка. О примѣненіи П. въ ситцепечатаніи см. Печатаніе тканей. Окрашиваніе въ красный цвѣтъ при помощи П. слѣгается изъ двухъ операций: пропитыванія растворомъ β -нафтола и проявленія краски при помощи диазотированнаго П. Растворъ β -нафтола готовится изъ 2500 гр. β -нафтола, 3200 куб. стм. раствора ѣдкаго натра въ 22° Б. и 7500 куб. стм. 50% ализириноваго масла. Пропитанная растворомъ ткань или пряжа, по возможности, немедленно высушивается. Растворъ проявителя готовится слѣдующимъ образомъ: 1400 гр. П. нагреваются съ 2200 куб. стм. соляной кислоты въ 22° Б. и жидкость разбавляется 12 литр. горячей воды. По полномъ раствореніи она охлаждается, въ нее вносятся еще 10 клязо льда и понемногу приливаютъ 5200 куб. стм. раствора азотистонатріевой соли (145 гр. въ литрѣ) при постоянномъ перемѣшиваніи, послѣ чего жидкости даютъ отстояться, процеживаютъ и доводятъ объемъ ея до 40 литр. Съ другой стороны готовится растворъ изъ 3 кило уксуснонатріевой соли въ 10 литр. воды. Передъ употребленіемъ въ дѣло къ первому раствору прибавляютъ на каждые его 4 ч. по объему 1 ч. второго раствора. Окрашиваемая ткань или пряжа остается въ растворѣ проявителя на холоду не болѣе 30 секундъ и по окрашиваніи пропускается черезъ растворъ мыла (3 гр. мыла въ литрѣ воды) и затѣмъ высушивается.

А. П. Ливовъ. Д.

Парапойя (Paracoya). — По этимологическому значенію это слово соответствуетъ понятію объ изврщеніи ума, и оно употреблялось давно для обозначенія извѣстныхъ формъ душевнаго разстройства. Съ начала 80-хъ годовъ установилось его употребленіе для весьма характерной формы помѣшательства, выдѣленной первоначально пѣмекками психіатрами подъ названіемъ первичнаго сумасшествія (primäre Verrücktheit) и принятой въ настоящее время всѣми школами. Отличительная особенность этой формы психоза заключается въ томъ, что нѣлпыя бредовыя идеи появляются и укрѣпляются въ сознаніи при сохраненіи умственныхъ способностей и болѣе или менѣе правильномъ мышленіи, при томъ безъ рѣзкихъ измѣненій настроенія. Разъ

появившись, нелѣпныя идеи прочно удерживаются, и ихъ не удается устранить никакими убѣждениями. вмѣстѣ съ тѣмъ онѣ размножаются отчасти путемъ логической разработки, отчасти благодаря постепенному возникновению новыхъ нелѣпныхъ идей, которые зарождаются такъ же, какъ первоначальныя. Въ значительной мѣрѣ также обманы чувствъ, преимущественно галлюцинаціи слуха, доставляютъ матеріалъ для бреда. Что касается содержания послѣдняго, то преобладаютъ идеи преслѣдованія, по крайней мѣрѣ въ начальныхъ стадіяхъ болѣзни; впоследствии вмѣстѣ съ ними большую роль играютъ идеи величія. Течение болѣзни хроническое, и въ немъ можно различать три стадіи. Первая, *подготовительная стадія*, обнимаетъ тотъ періодъ времени, въ теченіе котораго бредъ еще не обнаружился въ рѣчахъ и поступкахъ больного и о его существованіи узнаютъ лишь впоследствии, когда болѣзнь сдѣлалась очевидной. Тогда оказывается, что еще задолго до того, за нѣсколько мѣсяцевъ и даже больше, у больного произошла *перемена* характера. Продолжая свой обычный образъ жизни и исполняя попрежнему свои служебныя и общественныя обязанности, онъ дѣлается *подозрительнымъ* и *недовѣрчивымъ*. По его мнѣнію, люди стали относиться къ нему иначе, чѣмъ прежде, вообще что то противъ него творится. его чести или его жизни грозитъ какая то опасность. По мѣрѣ того какъ эти опасенія развиваются въ больномъ, онъ начинаетъ принимать мѣры самообороны и обнаруживать прямо враждебное отношеніе къ своимъ мнимымъ преслѣдователямъ — социалистамъ, полиціи, магнетизерамъ или опредѣленнымъ личностямъ. вмѣстѣ съ тѣмъ онъ переходитъ во вторую, главную стадію болѣзни, которая можетъ быть названа *бредовой*, потому что характеризуется именно детальной разработкой бредовыхъ идей. Эта стадія длится *многіе* годы. Путемъ возникновению нелѣпныхъ идей и обмановъ чувствъ создается сложная система, преимущественно въ смыслѣ бреда преслѣдованія. Больные окружены шпионами, ихъ мысли узнаются путемъ телефоновъ и магнитизма; они слышатъ угрозы, бранныя слова; имъ показываютъ путемъ волшебнаго фонаря неприятныхъ лицъ, неприличныя сцены; имъ внушаютъ чужія мысли, ихъ заставляютъ думать, говорить и дѣлать различныя вещи противъ ихъ желанія и т. п. Все это дѣлается съ дѣлюю ихъ компрометировать, извести, погубить, довести до самоубійства, поставить въ безвыходное положеніе, и проч. Подъ влияніемъ такого бреда больные становятся угнетенными и раздражительными, теряютъ интересъ ко всему другому. Считая себя жертвами интригъ, они становятся крайне осторожными въ бесѣдахъ, чтобы какъ-нибудь не повредить себѣ; видя, что ихъ считаютъ помѣшанными и хотя бы лишитъ свободы, они скрываютъ свой бредъ и уклоняются отъ откровенныхъ бесѣдъ на эту тему. Но нѣрѣдко подъ влияніемъ озлобленія они теряютъ сдержанность, бранятся, пишутъ оскорбительныя письма разнымъ лицамъ, производятъ публичныя сценки, запасаются оружіемъ и изпод-

тишка совершаютъ покушенія на жизнь главныхъ виновниковъ будто бы направленного противъ нихъ заговора. *На ряду съ* идеями преслѣдованія существуютъ обыкновенно также другія нелѣпныя идеи чрезвычайно разнообразнаго содержания, а кромѣ того навязчивыя мысли, галлюцинаціи, различныя непреодолимые импульсы, необъяснимыя странности поведенія. Впоследствии нѣрѣдко въ систему бреда вплетаются также идеи величія, переоцѣнка собственной личности. Больные замѣчаютъ, что окружающіе при ихъ появленіи почтительно встаютъ; имъ кажется, что пробѣжавшій по близости членъ царской фамиліи при видѣ ихъ остановилъ экипажъ и многозначительно улыбунулся; въ газетахъ и разговорахъ окружающихъ лицъ были намеки на предстоящее имъ большое наслѣдство или крупный государственный постъ и т. п.; сюда же относятся идеи объ изобрѣтеніяхъ, которые должны ослѣпить больногo и весь міръ; далѣе фантазіи сказочнаго характера, что больной былъ подмѣненъ въ дѣтствѣ, что онъ знатнаго происхожденія, что эта тайна теперь будетъ разоблачена, что его права на престолъ и милліоны скоро осуществятся и т. п. При преобладаніи такихъ идей мы говоримъ о трансформации (преобразованіи) бреда, и тогда бывшая жертва всевозможныхъ преслѣдованій и мученій превращается въ принца крови, кавалера несуществующихъ орденовъ, императора нѣбדותыхъ странъ, правителя міра, мессію и проч. Нелѣпность бреда въ этомъ направленіи доходитъ до такихъ же нелѣпныхъ размѣровъ, какъ прежде при бредѣ преслѣдованія, и увѣренность больныхъ въ своей правотѣ такъ же непоколебима. Замѣчательно, что въ кругу нелѣпныхъ идей, больные способны здраво судить о многихъ предметахъ практической жизни, науки и искусства. Иногда сфера бреда бываетъ очень ограничена, частичная, и тогда можетъ казаться, что субъектъ имѣетъ только нѣсколько пунктовъ (*idées fixes*), на которыхъ онъ помышляетъ, а во всѣхъ другихъ отношеніяхъ онъ здоровъ. Съ теченіемъ времени мышленіе извращается также въ этихъ «пунктахъ». На высотѣ бредовой стадіи кромѣ того наблюдаются въ видѣ эпизодовъ припадки помраченія сознания со спутанностью идей, безпричинное угнетеніе или, наоборотъ, возбужденіе, вообще перемены настроенія, не стоящія въ прямой связи съ бредовыми идеями. Въ отдѣльныхъ случаяхъ дѣйствительно бредовая стадія тянется многіе годы, съ поразительной ясностью сознания и сохраненіемъ памяти и умственныхъ способностей. Случается также, что временно нелѣпныя идеи перестаютъ занимать больного, но такіе «свѣтлые промежутки» длятся недолго и всегда нарушаются возвратомъ бредовыхъ идей. Если физическое состояніе больного благоприятно, такъ что жизнь ихъ не прерывается случайнымъ осложненіемъ, то съ годами они переходятъ въ *третью* стадію, которую можно назвать стадіей *психической слабости*. Этотъ переходъ происходитъ весьма медленно, незамѣтно, и характеризуется общимъ пониженіемъ прежняго интеллектуальнаго уояня. вмѣстѣ съ тѣмъ больные уже не продуцируютъ новыхъ идей

брѣда, меньше или вовсе не реагируютъ на обманъ чувствъ, которые и сами по себѣ становятся рѣже; они впадаютъ въ равнодушіе, апатію, теряютъ интересъ къ своимъ бредовымъ идеямъ, не защищаютъ ихъ съ такой горячностью. Способность къ связному мышленію и правильному воспріятію внѣшнихъ впечатлѣній слабѣетъ, но почти никогда не теряется вполне. Если болные въ этой стадіи находятся въ заведеніи для умалишенныхъ, то обыкновенно составляютъ кадръ наиболее послушныхъ пациентовъ, и ихъ легко бываетъ приспособить къ производительному труду въ огородахъ или мастерской.

Только что представленное описаніе П. относится къ типической, классической формѣ ея, которая впервые послужила къ выдѣленію этой формы помѣшательства и которая повсюду встрѣчается довольно часто. Кромѣ нея существуютъ еще видоизмѣненія П., которые вслѣдствіе своеобразности (воихъ проявленій) выдѣляются въ особые подвиды ея. Главные изъ нихъ: 1) *галлюциаторная П.* Она характеризуется въ отличіе отъ типической формы преобладаніемъ обмановъ чувствъ, которые видимымъ образомъ создаютъ матеріалъ для нелѣпыхъ идей, хотя послѣднія кромѣ того возникаютъ также самостоятельно. Но здѣсь не наблюдается такой систематизація брѣда и теченіе болѣзни не допускаетъ длительнаго стадіи. Преобладаетъ также бредъ преслѣдованія. Больные слышатъ бранныя слова, ихъ обвиняютъ во всевозможныхъ преступленіяхъ противъ нравственности, религіи, государственныхъ законовъ; имъ угрожаютъ судомъ, каторгой, изощренными пытками. Они ощущаютъ пронизывающіе ихъ электрическіе токи, капаніе горячаго масла на спину, имъ портятъ воздухъ, прибавляютъ ядъ къ пищѣ, превращаютъ внутренности, у нихъ ноги сдѣлались стеклянными и т. д., съ безконечными вариациями. Этотъ бредъ и поддерживающія его галлюцинаціи иногда держатся въ теченіе многихъ лѣтъ съ небольшими видоизмѣненіями и временными остановками, безъ рѣзкаго ослабленія умственныхъ способностей. 2) *Любовное помѣшательство или эротоманія.* Здѣсь центральный пунктъ брѣда заключается въ томъ, что больной, чаще болыная, считаетъ себя предметомъ любви опредѣленнаго лица, иногда даже совершенно незнакомаго. Она усматриваетъ доказательства этому во всевозможныхъ фактахъ, не имѣющихъ ни малѣйшаго отношенія къ дѣлу, поощряетъ воображаемаго поклонника и т. п. Никакія увѣренія, что предположенія болыной неосновательны, не могутъ поколебать нелѣпую идею и остановить нелѣпое поведение. Подобный частичный бредъ можетъ длиться многие годы, при чемъ «предметъ» иногда мѣняется. Умственные способности въ другихъ отношеніяхъ долго не обнаруживаютъ болѣзненныхъ измѣненій. У мужчинъ эротоманія рѣже бываетъ столь изолированной и обыкновенно сочетается съ идеями преслѣдованія и величія другого содержанія. 3) *Религиозное помѣшательство.* Эта форма П. отличается преимущественно религиознымъ содержаніемъ нелѣпыхъ идей и обмановъ чувствъ. У больныхъ, главнымъ образомъ на

почвѣ чрезмѣрной религіозности, появляются галлюцинаціи слуха и зрѣнія, сообщающія ихъ съ загробнымъ міромъ, съ опредѣленными святыми или съ Богомъ, и въстѣ съ тѣмъ возникаютъ нелѣпыя идеи о религіозной миссіи. Они воображаютъ себя призванными для исправленія человечества, для направленія его на путь истины; подъ влияніемъ такихъ идей, а также слышимыхъ ими голосовъ, принимаемыхъ ими Высшей силѣ, они бросаютъ свои занятія и отправляются проповѣдывать новую религію. Въ средніе вѣка, при фанатизмѣ и невѣжествѣ народныхъ массъ, такіе помѣшанные субъекты иногда принимались за проповѣдниковъ новаго религіознаго ученія и находили приверженцевъ. Несомнѣнно, что именно такимъ образомъ возникли нѣкоторые религіозныя секты. Исторія Орлеанской Дѣвы, страдавшей безспорно религиознымъ помѣшательствомъ, показываетъ, что этотъ частичный бредъ можетъ играть роль въ качествѣ важнаго политическаго фактора. Не очень давно, въ 1891 г., въ Васильевскомъ у. Киевской губ., возникло религіозно-политическое движеніе среди крестьянъ подъ влияніемъ религіознаго брѣда дѣвчонки мѣщанина Малеваннаго, почему и движеніе это получило названіе «Малеванщины»; здѣсь слѣдствіе и врачебное изслѣдованіе доказали съ очевидностью наличиемъ религіозной П. какъ у главы этого движенія, такъ и у многихъ участниковъ его. Больные этой категоріи чрезвычайно опасны, такъ какъ подъ влияніемъ мнимыхъ приказаній свыше они готовы изуродовать себя, считая мученичество необходимымъ звеномъ для своей миссіи, а также зарѣзать кого угодно, начиная съ собственной семьи. Временно галлюцинаціи могутъ притихнуть, и тогда бредъ блѣднѣетъ, перестаетъ занимать больныхъ, но при случаѣ онъ опять оживаетъ. 4) *Сутяжное помѣшательство.* При этой формѣ галлюцинаціи совершенно не играютъ роли, и бредъ возникаетъ первично, являясь при томъ, въ началѣ въ крайней мѣрѣ, весьма ограниченнымъ. Въ сущности мы здѣсь также имѣемъ дѣло съ бредомъ преслѣдованія, но въ своеобразномъ видѣ. Поневолѣ къ нему обыкновенно подаетъ какой-нибудь процессъ, столкновеніе съ закономъ, приговоръ суда, который кажется несправедливымъ или въ самомъ дѣлѣ нарушаетъ интересъ больного. Онъ обращъется къ высшимъ инстанціямъ, къ прессѣ, къ соучастію общества, старается воздѣйствовать на административной сферѣ, добивается личныя объясненій съ высшими представителями власти. Не допуская ни на минуту, что онъ можетъ быть неправъ, больной способенъ довести себя до разоренія, хотя бы дѣло, изъ за котораго онъ сутяжничаетъ, не представляло пбности. Въстѣ съ тѣмъ въ больномъ упрочивается убѣжденіе въ подкупности и несправедливости судей, онъ считаетъ себя жертвой неблагоприятныхъ условій, поборникомъ истины, онъ призванъ пострадать за нее; такимъ образомъ къ идеямъ преслѣдованія примѣшивается переоцѣнка собственной личности и бредъ величія. По временамъ у больного появляется сильное возбужденіе, подъ влияніемъ котораго

онъ грубо оскорбляетъ своихъ мнимыхъ враговъ, покушается на убійство съ цѣлю обратить на свое дѣло вниманіе всего міра. Въ болѣе спокойномъ состояніи такіе больные сочиняютъ безчисленныя жалобы и докладныя записки, въ которыхъ проявляется склонность къ софистическимъ и диалектическимъ изворотамъ. Поэтому ихъ долго не считаютъ большими, пока какая-нибудь дикая или преступная выходка не вызоветъ сомнѣній относительно исходной точки ихъ сутаживческой дѣятельности. Съ годами наступаетъ психическая слабость съ потерей энергии и упадкомъ интеллекта, хотя возможны и остановки болѣзни, такъ что больной, сохраняя свои умственныя силы, перестаетъ сутаживать, или вмѣсто этого бреда являютъ какой-нибудь другой. 5) *Врожденная П.* отличается не только тѣмъ, что душевное разстройство здѣсь обнаруживается уже очень рано, преимущественно около періода половой зрѣлости, но она обладаетъ кромѣ того еще нѣкоторыми существенными особенностями. Здѣсь обманы чувствъ совершенно отступаютъ на задній планъ, и бредъ слагается почти цѣлкомъ изъ первично возникающихъ бредовыхъ идей. Последнія также слагаются въ систему, болѣе или менѣе частичны, оставивъ соображеніе свободнымъ для остальныхъ сторонъ мышленія, но здѣсь обыкновенно существуетъ врожденная психическая слабость. Уже съ дѣтства такіе субъекты обнаруживаютъ извращенную логику, странное поведение, нѣкоторое притупленіе умственныхъ способностей, и уже на такой болѣзненной почвѣ формируется параноическій бредъ преслѣдованія и величія.

Нужно замѣтить, что помимо очерченныхъ здѣсь формъ П., которыя всѣ представляютъ хроническими, крайне длительными, нѣкоторые представители психіатріи принимаютъ еще форму острой параноіи, характеризующейся острымъ, бурнымъ развитіемъ частичнаго, систематизированнаго бреда. Другіе же относятъ такое проявленіе помѣшательства къ той обширной группѣ, которая была обособлена въ новѣйшее время подъ названіемъ «амендія» (amentia) или «спутанности». Ограниченіе П. длительными формами болѣзней, развивающимися исподволь, безъ помраченія сознанія, заслуживаетъ предпочтенія между прочимъ въ виду того, что острые случаи обыкновенно сразу обращаютъ на себя вниманіе и больные быстро попадаютъ въ заведенія для умалишенныхъ. Между тѣмъ параноики описанныхъ выше видовъ долго находятся на свободѣ и вращаются въ обществѣ со сложившимся уже бредомъ. Иногда даже близкіе къ нимъ люди долго не признаютъ ихъ за помѣшанныхъ. Дѣйствительно, встрѣчаются иногда такіе случаи, когда бредъ крайне ограниченъ и позволяетъ этимъ больнымъ пользоваться свободой и вести свои дѣла, какъ совершенно здоровымъ въ психическомъ отношеніи людямъ. Но такое теченіе болѣзни принадлежить къ исключеніямъ. Правдо составляетъ вышеочерченный ходъ болѣзни, вслѣдствіе котораго субъекты, одержимые П., должны быть изъяты изъ свободнаго обращенія въ обществѣ, такъ какъ они мо-

гутъ оказаться опасными, и кромѣ того потому, что они не могутъ обходиться безъ посторонняго ухода; при содержаніи въ хорошо устроенномъ заведеніи болѣзни такихъ больныхъ протекаетъ спокойнѣе благодаря устраненію раздраженій, протекających изъ житейской суетолики. Собственно лѣченіе этой формы помѣшательства до настоящаго времени не можетъ похвалиться благоприятными результатами. Мы уже говорили о томъ, что эти нелѣпыя идеи при самомъ своемъ возникновеніи являются для больныхъ непреложной истиной, не требующей никакихъ доказательствъ и не подлежащей опроверженію. Этимъ свойствомъ по существу различаются параноическія бредовыя идеи отъ нелѣпыхъ идей, свойственныхъ иногда здоровымъ людямъ какъ результатъ заблужденія. По отзыву авторитетныхъ психіатровъ, имѣвшихъ возможность наблюдать тысячами душевно-больныхъ въ теченіе продолжительнаго времени, настоящая П.—неизлѣчима я душевная болѣзнь. Она принадлежитъ къ весьма распространеннымъ формамъ помѣшательства и встрѣчается вообще часто (числовыхъ данныхъ о степени ея распространенности нѣтъ); чаще всего она обнаруживается на 3-емъ десятилѣтіи жизни; врожденная форма — раньше, на 18—21 году. Въ видѣ рѣдкаго исключенія хроническая П. наблюдается даже у дѣтей 9—15 лѣтъ. Относительно причинъ П. нѣтъ надобности прибавлять что нибудь къ тому, что было сказано о причинахъ помѣшательства вообще (см. Душевные болѣзни, XI, 287). *П. Розенбагъ.*

Парапантизмъ—см. Сказоплетъ.

Парапъ (Antoine Parent)—франц. математикъ (1666—1716). По окончаніи курса правъ П. отдался изученію математики. Онъ занимался также естественными науками, преимущественно анатоміею, ботаникою, химіею. Избраннымъ въ 1699 г. въ члены акад. наукъ съ званіемъ механика де Виллеттъ ввелъ въѣздъ съ собою въ академию и П., назначивъ его, какъ отличнаго знатока механики, своимъ élève. При обширности и разнообразіи своихъ свѣдѣній П. могъ принимать участіе въ преніяхъ почти по всѣмъ спеціальностямъ академіи. Порывистостью и горячностью своихъ возраженій онъ приобрѣлъ много недруговъ: знаніе дѣйствительнаго члена академіи П. подучилъ только въ годъ своей смерти. Первый его мемуаръ былъ напечатанъ въ историческомъ отдѣлѣ мемуаровъ парижской акад. наукъ за 1699 г., подъ заглавіемъ «Impossibilité du mouvement perpétuel». Изъ трудовъ П., помѣщенныхъ въ отдѣлѣ мемуаровъ, назовемъ: «Détermination du temps auquel le mouvement du soleil en longitude est égal à son mouvement en ascension droite» (1704), «Nouvelle statique avec frottemens et sans frottemens etc.» (3 мемуара, тамъ же), «Expériences pour connoître la résistance des bois de chêne et de sapin» (тамъ же), «Des résistances des poutres par rapport à leur longueurs ou portées et à leur dimensions et situations etc.» (1708), «Trouver les solides quelconques égaux en surface courbe et en solidité avec une même sphère» (1709), «Des points de rupture des figures, de la manière de les rappeler à leur

tangent; d'en déduire celles qui sont partout d'une résistance égale etc.» (1710). Изъ мелкихъ мемуаровъ, помѣщенныхъ въ отдѣлѣ исторіи академіи, приводимъ слѣдующіе: «Manière de tailler les meules pour des verres hyperboliques et en général de tourner tous les conoïdes» (1702), «Nouvelle propriété de la cycloïde» (1708). Представляемые имъ въ академію работы подвергались такой придирчивой критикѣ, что только сравнительно небольшая ихъ часть допущена къ напечатанію, при чемъ всѣ наиболее важныя оказались въ числѣ отвергнутыхъ. Съ 1705 г. П. самъ сталъ издавать нѣчто въ родѣ ученаго журнала подъ заглавіемъ «Essais et Recherches de mathématique et physique». Не смотря на свое несомнѣнно крупное значеніе для науки, изданіе не имѣло успѣха. Болѣе замѣчательно изъ помѣщенныхъ въ этомъ изданіи работъ издателя была читанная въ засѣданіяхъ академіи 24 июля и 23 августа 1700 г.: «Des affections des superficies» (II, стр. 181—200), предметомъ которой было изслѣдованіе шаровой поверхности и поверхностей.

$$\frac{y}{b+x} = \sqrt{\frac{z-x}{z}} \text{ и } y = \frac{z^2}{x^2+az}$$

Какъ въ этой работѣ, такъ и въ нѣкоторыхъ другихъ (о цилиндродѣ, о винтовой линіи) П. впервые далъ уравненія поверхностей, выраженной въ трехъ перпендикулярныхъ другъ къ другу координатахъ въ пространствѣ x, y, z . Его статьи по самымъ разнообразнымъ предметамъ встрѣчались въ «Journal des Sçavants», въ «Mémoires de Trevoux» и въ «Mercure». Полный каталогъ всѣхъ своихъ сочиненій, появившихся въ печати, П. далъ въ концѣ своей вышедшей въ 1714 г. въ отдѣльномъ изданіи «Arithmétique théorique-pratique en sa plus grande perfection» (Пар.). Изъ этихъ сочиненій болѣе замѣчательными были: «Détermination de la situation, en laquelle toute machine composée de poids finis solides ou liquides doit demeurer en repos» («Jorn. des Sçav.», 1700, июнь), «Démonstration metaphisico-géométrique du système de Copernic etc.» (тамъ-же, 1701, январь), «Démonstration de XIII théorèmes de la force centrifuge proposés par Mr. Huyghens dans son traité de la pendule etc.» (тамъ-же, май), «La situation de l'oeil, qui donne les représentations des parties égales de la sphère» («Mém. de Trevoux», 1712, июль), «Des proportions, des figures et du nombre des ailes des moulins à vent verticaux, propre à augmenter la force etc.» (тамъ-же, декабрь), «Manière de résoudre les questions qui dependent de la vertu centrifuge etc.» (тамъ-же, июнь), «Résolution de trois problèmes célèbres tentés par Mr. Bernoulli dans son essai d'une nouvelle» и нѣк. друг. Въ отдѣльномъ изданіи вышли еще «Elémens de mécanique et de physique» (Пар., 1712). Послѣ него осталось множество оконченныхъ и неоконченныхъ рукописей по самымъ разнообразнымъ предметамъ, начиная съ ученыхъ трактатовъ и кончая такими произведеніями, какъ «Доказательства божественности Исуса Христа» (4 части). Ни одна изъ этихъ рукописей не появилась въ

печати. Краткую біографію П. см. въ «Eloge de M. Parent» («Histoire de l'Académie Royale des Sciences. 1716», П., 1718, стр. 83—93).
В. В. Бобынинъ.

Паранъ-Дюшатеа (Alexis-Jean-Baptiste Parent-Duchatelet)—врачъ (1790—1836), окончилъ курсъ обученія въ Парижѣ, гдѣ въ 1814 г. и получилъ званіе доктора медицины. Будучи президентомъ совѣта оздоровленія Парижа, онъ много потрудился надъ вопросами гигиены. Много работъ его напечатано въ «Annales d'hygiène». Главные его труды: «Mémoires sur les questions importantes de l'hygiène» (1836), «Recherches sur l'inflammation de l'arachnoïde cérébrale et spinale» (1821), «Recherches pour découvrir la cause et la nature d'accidents très graves, développés en mer, à bord d'un bâtiment chargé de poudre» (1-21), «Essai sur les cloaques ou égouts de la ville de Paris» (1824), «Recherches et considérations sur l'enlèvement et l'emploi des chevaux morts» (1827), «De la prostitution dans la ville de Paris, considérée sous le rapport de l'hygiène publique de la morale et de l'administration» (1836).

Парананъ — деревня въ Румыніи, на лѣвомъ берегу Дуная, въ 16 в. выше Журжева. Передъ переправой русскихъ войскъ черезъ Дунай въ 1877 г. у П. устроены были поперекъ рѣки минныя загражденія, которыя и воспрепятствовали рущукской турец. флотиліи помѣшать переправѣ. Для прикрытія загражденій возведена была на лѣвомъ берегу осадная батарея, обезпечивавшая, вмѣстѣ съ тѣмъ, лѣвый флангъ нашего рущукскаго отряда, примыкавшій у д. Пиргосъ къ Дунаю. Батарея эта оказала содѣйствіе отраженію турокъ, 28 и 30 ноября наступавшихъ на Пиргосъ (ср. Мечка).

Паранептонъ—одинъ изъ продуктовъ перевариванія бѣлковъ (см. Лептонъ).

Паралегія — см. Параличъ.

Параллѣца — см. Мельницы мукомольныя, Мукомольное производство.

Паралодии—парные выросты члениковъ у шестиконюгихъ червей, несущія по большей части щетинки, а часто и другіе придатки (см. Щетинконогіе черви, Многощетинковые въ фиг. XIX, стр. 551).

Парасаганъ (Παρασαγαν) — персидскій мѣра длины, употреблявшаяся греческими писателями (Геродотомъ, Ксенофонтотъ) для опредѣленія разстояній въ Азіи и составлявшая 30 стадій (почти 5 верстъ), хотя въ различныя времена мѣра ея мѣнялась. Такъ, иногда подъ П. подразумѣвалось разстояніе въ 21, 40 60 стадій. Эта мѣра длины существуетъ еще въ настоящее время въ Персіи (farsang) и составляетъ приблизительно 5—6 вер.

Пара сила (Kräftepaar, Couple). Двѣ приложенныя къ твердому тѣлу силы, равныя, противоположныя, но направленные по разнымъ прямымъ, называются П. силой. Кратчайшее разстояніе между параллельными прямыми, по которымъ направлены силы, называется *плечемъ пары*. Моментъ П. (см. Моментъ силы, пары и колич. движенія, XIX, 695) имѣетъ одну и ту же величину вокругъ любой точки и равенъ произведенію одной изъ

силъ П. на длину плеча П. Всякую прямую, перпендикулярную къ плоскости, въ которой дѣйствуетъ П., назыв. *осью парь*. Если къ твердому тѣлу приложено одновременно нѣсколько П., то совокупность ихъ можетъ быть уравновѣшена одною П., моментъ и ось которой опредѣляются по правиламъ учения о сложении и разложеніи П., излагаемымъ во всѣхъ руководствахъ механики и статики, даже элементарныхъ. Д. Б.

Параскева (или *Параскевія, Пороскавія, Пракседа*—по-римски)—княжна полоцкая, святая. Основываясь на литовской дѣтописи Быховца и другихъ свидѣльствахъ, хотя и разнорѣчныхъ, польскіе историки признаютъ, что П.—дочь полоцкого князя Рогволода-Василія, основательница Спасо-Преображенскаго монастыря въ Полоцкѣ, около 7 лѣтъ жившая въ Римѣ, «Богу служа», тамъ умершая въ 1239 г. и въ 1273 г. причисленная къ лику святыхъ. Въроятнѣе мнѣніе русскихъ ученыхъ, что П. княжны полоцкой не было и что она—одно лицо съ дѣйствительно жившей преподобной Евфросиніей полоцкой. См. А. Сапуновъ, «Кытапчская легенда о П., княжѣ Полоцкой» (Витебскъ, 1888). В. Р.—с.

Параскева: 1) сербянка (святъ Епивата, близъ Сявистрїи), прославленная подвигомъ и подвигами въ половинѣ XI в. въ Палестинѣ. Мощи ея въ 1238 г. перенесены въ Тырновь, въ 1641 г. въ Яссы, а нынѣ находятся въ Бѣградѣ. 2) П. великомученица, именуемая Пятница; дочь богатыхъ родителей, она посвятила себя еще въ юности аскетической жизни; въ гоненіе Диоклетіана, по обвиненію въ христіанствѣ, была приведена на судъ къ правителю области, который предлагалъ ей за отреченіе отъ Христа взять ее себѣ въ супруги. За отказъ ей отсѣчена голова. 3) преподобно-мученица, пострадавшая при Антоніи (II в.).

Параскевѣвскій Гинкульскій м-рь—Бессарабской губ. См. Гинкульскій Параскевѣвскій м-рь (VIII, 718).

Параскевѣвскій Топловскій женскій общежительный м-рь—Таврической губ., Феодосійскаго у. Основанъ въ 1858 г. подъ видомъ киновїи и обращенъ въ монастырь въ 1864 г.

Параскево-Вознесенскій женскій общежительный монастырь—Пензенской губ., Инсарскаго уѣзда. Учрежденъ подъ именемъ общины въ 1866 г.; обращенъ въ монастырь въ 1884 г. При немъ училище.

Параскево - Шатицкая женская община—учреждена въ 1895 г. при часовнѣ близъ села Чистой Дубовки, Вельюнскаго у., Тверской губ. При общинѣ профес. училище для дѣвочекъ.

Парастихъ (*parastichis*)—рядъ буквъ въ началѣ или концѣ стиховъ, которыя даютъ особенный смыслъ (называютъ имя автора и т. п.); ср. Акростихъ. Прямѣры П. въ древности—у Авла Геллія (Noci. Att. XIV, 6, 4) и вѣтонія (De gram., 6).

Паратифлитъ и *перитифлитъ* (мед.)—воспаленіе брюшины (перитифлитъ) и клѣтчатка ки (П.), окружающихъ слѣпую кишку. Обыкновенно источникомъ заболѣванія слу-

жить червеобразный отростокъ, въ которомъ отъ застрявшихъ пнородныхъ тѣлъ или каловыхъ массъ образуются каловые камни, изъязвляющіе стѣнку отростка: если заранѣе не образовались въ окрестности срощенія, происходятъ общій гнойный перитонитъ, при существованіи же ихъ—органическое воспаленіе брюшины и клѣтчатки, окружающихъ слѣпую кишку. Клиническая картина при этихъ болѣзняхъ почти та же, что и при воспаленіи слѣпой кишки, а поэтому о причинахъ, теченіи и лѣченіи ихъ см. Тифлитъ. А.

Паратушка—рѣчка въ южной части Камчатки, на восточномъ берегу, впадающая въ Авачинскую губу. Длина до 16 в. По ней горячіе *Паратушскіе ключи*, припадающіе къ числу сѣрныхъ и вытекающіе изъ подножія горы; ключи образуютъ бассейнъ, берега котораго обсажены кустарникомъ. Температура воды не бываетъ ниже 39° Р. даже зимою. При р. П.—небольшое селеніе, того же имени.

Паравазіл—см. Разстройство рѣчи.

Парафениленовая я синь или *синь аксимельюр* (Даль и К°)—представляетъ синій пигментъ, приготовляемый взаимодействіемъ нитробензола съ парафенилендиаминномъ. Этотъ пигментъ окрашиваетъ хлопокъ, пропитанный таниномъ, въ довольно прочный синій цвѣтъ; послѣдующая послѣ крашенія обработка хромпикомъ въ значительной степени улучшаетъ отбѣный цвѣтъ. При употребленіи вмѣсто хромпика другихъ окислителей является возможнымъ видоизмѣнять отбѣнокъ синяго цвѣта. П. синь относится къ весьма многочисленному классу пидулиновыхъ пигментовъ. Изрѣдка употребляется взаменъ индиго.

А. П. Лидовъ. А.

Парафернальное имущество—имущество жены, не входящее въ составъ *приданого* (см.). Въ раннемъ римскомъ правѣ положеніе этого имущества опредѣлялось въ зависимости отъ того, былъ ли заключенъ бракъ *cum* или *sine manu* (см. Manus, XVIII, 560); въ позднѣйшемъ оно считалось свободной собственностью жены, которая могла распоряжаться имъ по своему усмотрѣнію. Если имущество отдавалось въ управленіе мужу, то послѣднее совершалось по обычнымъ правиламъ *доверенности* (см. X, 840), съ тѣмъ видоизмѣненіемъ, что мужъ обязывался только къ такой заботливости объ имуществѣ жены, какую проявлялъ по отношенію къ своему собственному имуществу и отвѣчалъ, поэтому, не за *culpa omnis*, а лишь за *culpa in conspectu* (см. XVII, 4). Обезпеченіемъ добросовѣстности управленія служила законная ипотека на имуществѣ мужа въ пользу жены. Вслѣдствіе господства на Западѣ Европы въ исторіи и современномъ строѣ имущественныхъ отношеній супруговъ началъ общности, нашедшей въ разныхъ мѣстностяхъ различное выраженіе, римское понятіе П. имущества замѣнялось общимъ понятіемъ имущества жены, *свободнаго отъ принадлежашаго мужу*, по началамъ этой общности, *права на пользование и управленіе*—права, распространяющагося обыкновенно не только на приданое, но и на всякое другое имущество жены.

По французскому праву установление для жены такого свободного имущества возможно лишь по брачному договору, отменяющему действие общей законной системы общности имущества мужа и жены; составъ его определяется по усмотрѣнію сторонъ. П. имуществомъ можетъ быть признано и все имущество, если изъ него не выдѣлено никакой части, обозначенной словомъ *приданое*. Новѣйшее германское законодательство, признавалъ, въ принципѣ, право мужа на пользование и управление имуществомъ жены, какъ внесеннымъ въ бракъ, такъ и приобретеннымъ во время брака, освобождаетъ, однако, нѣкоторыя имущества отъ этого права, подъ названіемъ *удержанныхъ во власти жены* (*Vorbehaltsgut*), а именно: вещи, предназначенныя исключительно для личнаго пользованія жены (платье, украшенія, рабочіе приборы); имущество, приобретенное личнымъ трудомъ или нажитое веденіемъ собственнаго, самостоятельнаго предпріятія; имущества, объявленныя свободными отъ власти мужа въ брачномъ договорѣ, а также приобретенныя благодаря даренію, завѣщанію или наследственному переходу, если въ выраженіи послѣдней воли собственника или въ актѣ даренія имъ приписанъ именно такой характеръ; наконецъ, всѣ доходы съ свободного отъ власти мужа имущества и суммы, полученныя съ другихъ лицъ въ качествѣ вознагражденія за утрату или порчу его. Эти доходы подлежатъ, однако, зачету въ ту приходную часть на долю жены часть расходовъ на общую брачную жизнь, которая не покрывается остальнымъ имуществомъ, подчиненнымъ пользованію и управленію мужа.

В. Н.

Парафизы — особые органы, встречающіеся у грибовъ, водорослей и мховъ. У грибовъ П., нитевидныя или булавовидныя, развиваются въ гименіи (или гименіальномъ слое, см. Грибы): у базидиальныхъ грибовъ въ перемѣшку съ базидіями, у сумчатыхъ съ сумками. У водорослей, именно у фукусовъ (см.), длинныя П. вырастаютъ среди половыхъ органовъ (оогоніевъ и антеридіевъ), а у мховъ — между соответствующими органами (археогоніями и антеридіями). П. бываютъ одно- и многоклеточныя; ихъ назначеніе съ достовѣрностью неизвѣстно.

Парафонія — неблагозвучное послѣдованіе голосовъ въ параллельныхъ квартахъ или квинтахъ.

Парафраза (греч.) — болѣе удобопонятное изложеніе текста литературнаго сочиненія въ его цѣломъ или отдѣльныхъ частяхъ, съ краткими разъясненіями. П. занимаетъ какъ бы среднее мѣсто между метафразой, буквально воспроизводящей текстъ, и комментариемъ, гдѣ предлагается пространное толкованіе даннаго литературнаго труда.

Парафраза (въ музыкѣ) — описаніе, пространство, иллюстрація мелодіи. Въ П., какъ сочиненія чисто салонномъ и виртуозномъ, мелодія является разукрашенной, варьированной; это — не строгое переложеніе какого-нибудь музыкальнаго оригинала. П. писалъ для фортепіано Лястъ и многіе виртуозы первой половины XVIII ст.

Парафинная кислота $C^{26}H^{40}O^2$ — образуется при окисленіи парафина дымящею азотною кислотою при темп. не выше 110° вмѣстѣ съ цѣлымъ рядомъ другихъ жирныхъ кислотъ, растворимыхъ въ водѣ, между которыми преобладаетъ капроновая (Rouche). П. кислота представляетъ вещество желтовато-бѣлаго цвѣта съ запахомъ, напоминающимъ воскъ, плавится при $45-47^\circ$, легче воды. Въ коей нерастворима, но растворяется во всѣхъ обычныхъ органическихъ растворителяхъ и въ спирта при испареніи кристаллизуется въ илсточкахъ съ перламутровымъ блескомъ. Она весьма непрочна, при нагреваніи уже немного выше темп. плавленія темнѣетъ и разлагается, сѣрной кислотою обугливается, азотною кислотою при нагреваніи окисляется, образуя между другими продуктами пробковую кислоту, при накаливаніи съ натриестою известью даетъ смѣсь углеводовъ C_nH^{2n} и C_nH^{2n+2} , кипящую отъ 50 до 300° и выше. Щелочныя соли ея некристаллически, расплавляются на воздухѣ, растворяются въ спиртѣ и эфирѣ и избыткомъ воды разлагаются; соли щелочоземельныхъ и тяжелыхъ металловъ представляютъ аморфные творожистые осадки. Ранѣе Пуше, при обработкѣ парафина смѣсью крѣпкихъ азотной и сѣрной кислотъ, Шампюанъ и Пелле получили кислоту состава $C^{18}H^{26}NO^6$ въ видѣ масла, застывающаго при -10° , уд. вѣса 1,14 при 14° , дающую аморфныя соли. Этой кислотѣ, ближе не изслѣдованной, авторы также дали названіе П. П. Рубиновъ. А.

Парафинное масло. — П. маслами называютъ вообще высококипящія дестилляты изъ нефти, озокерита и смоль различнаго происхожденія, содержащія большее или меньшее количество парафина. Въ частности это названіе прилагается къ масламъ, получаемымъ, какъ побочные продукты, при пріготовленіи парафина (см.) изъ озокерита, бурого угольной смолы или смолы битуминозныхъ сланцевъ. Напр., при пріготовленіи парафина изъ бурогоугольной смолы получаютъ нѣсколько сортовъ П. масла, именно: свѣтлое П. масло, темное П. масло и тяжелое П. масло. Свѣтлое П. масло уд. вѣса 0,850—0,860, свѣтложелтаго до краснаго цвѣта, содержитъ весьма мало парафина, застываетъ при $10-15^\circ$ Ц., употребляется для чистки, вмѣстѣ бензина. Темное П. масло уд. вѣса 0,880—0,900, краснобурого цвѣта, примѣняется какъ газовое масло, т. е. для полученія свѣтлаго газа, а также его прибавляютъ къ смазочнымъ масламъ. Тяжелое П. масло уд. вѣса 0,905—0,930, содержитъ небольшія количества парафина, темнобурого цвѣта, примѣняется какъ смазочное масло и для пріготовленія колесныхъ маселъ. П. масла употребляются вообще для пріготовленія смазочныхъ материаловъ или непосредственно, или послѣ предварительнаго химическаго очищенія сѣрной кислотой и щелочью.

В. Фудинскъ. А.

Парафинъ. — Такое названіе было дано впервые Рейхенбахомъ (1-3-и г.) твердой массѣ, полученной имъ при перегонкѣ древесной смолы. Нынѣ П. называютъ смѣсь предѣльныхъ твердыхъ углеводовъ, получаемую

изъ разныхъ матеріаловъ: изъ нефти, озокерита и изъ продуктовъ сухой перегонки дѣрева, торфа, битуминозныхъ сланцевъ, бурого угля и боксита. Производство П. въ Западной Европѣ сосредоточивается въ Саксоніи и въ Шотландіи; въ Россіи производства П. не существуетъ. Въ Саксоніи матеріаломъ для приготовления П. служатъ смола особыхъ сортовъ бурого угля (Schweelkohle), въ Шотландіи—главнымъ образомъ смола изъ битуминозныхъ сланцевъ. Подвергая буроугольную смолу и смолу изъ битуминозныхъ сланцевъ новой перегонкѣ, получаютъ легкое масло и такъ наз. «парафинную массу». Последняя и служитъ для приготовления П. Здѣсь будутъ описаны только приемы выдѣленія П. изъ продуктовъ перегонки буроугольной смолы (добываніе последней и ея переработку см. Смола буроугольная). Буроугольная смола, получаемая на саксонско-тиюрингенскихъ заводахъ, имѣетъ желтовато-бурый или черный цвѣтъ, консистенцію коровьяго масла. уд. в. 0,820 до 0,950 при 44° Ц., затвердѣваетъ при 15—30° Ц. Она состоитъ изъ жидкихъ и твердыхъ углеводородовъ жирнаго ряда и содержитъ неразложившійся битумень, при новой перегонкѣ превращающійся въ углеводороды. П. получается изъ смолы и тѣмъ чище и тѣмъ легче отдѣляется отъ жидкихъ маселъ, чѣмъ въ болѣе крупныхъ кристаллахъ онъ выдѣленъ. Для получения наибольшихъ выходовъ П. нужно имѣть въ виду слѣдующія условія. Такъ какъ битумень растворяется въ сѣрной кислотѣ и въ щелочахъ, то сама смола, до новой перегонки ея, не должна быть обрабатываемая этими реактивами. Перегонка паромъ невыгодна при полученіи П., такъ какъ при этомъ получаются мелкіе кристаллы П., которые трудно отдѣлять отъ масла. Выдѣленіе П. изъ смолы должны быть производимо постепенно: сначала выдѣляютъ болѣе твердый П., потомъ болѣе мягкій; при такомъ способѣ работы легко получить значительный выходъ высокаго качества твердаго П. а также и болѣе низкіе сорта, мягкій П., получаютъ хорошаго качества. Переработка «парафинной массы» на П. состоитъ изъ слѣдующихъ главныхъ операций: кристаллизаціи парафинной массы, прессованія и очищенія П. На саксонско-тиюрингенскихъ заводахъ эти операции выполняются слѣдующимъ образомъ. Для кристаллизаціи парафинныхъ маселъ употребляютъ желѣзные сосуды, преимущественно цилиндрическіе, вмѣстностью отъ 50 литр. до 4,5 куб. метр.; для болѣе твердыхъ парафинныхъ маселъ употребляютъ сосуды малой емкости, для мягкихъ парафинныхъ маселъ—большой емкости. Охлажденіе сосудовъ производится или просто на воздухѣ, или водою, или охлажденными ниже 0° соляными растворами. Для твердыхъ парафинныхъ маселъ употребляютъ также сосуды емкостью въ 25—50 литр. конической формы или прямоугольнаго сѣченія, съживающіеся книзу, такъ назыв. гильзы. Массы спускаютъ въ кристаллизационные сосуды при 50—80° Ц. и оставляютъ ихъ медленно охлаждаться. Для твердыхъ парафинныхъ маселъ нужно для кристаллизаціи отъ 5 до 10 дней при воздушномъ охлажденіи; въ гильзахъ оста-

вляютъ 1 день на воздухѣ и 3 дня въ водѣ при 15—20° Ц.: послѣдній приемъ, вслѣдствіе слишкомъ быстрого охлажденія, даетъ худшіе результаты. Мягкія парафинныя массы 1—2 дня охлаждають водою при 15—20° Ц. и затѣмъ столько же времени солянымъ растворомъ, имѣющимъ температуру отъ 4 до 15° Ц. Время кристаллизаціи зависитъ, кромѣ свойства маселъ и употребляемыхъ приемовъ охлажденія, отъ размѣровъ кристаллизационныхъ сосудовъ, указанныя выше времена относятся до кристаллизаціи въ небольшихъ сосудахъ. По окончаніи кристаллизаціи массу вынимаютъ изъ кристаллизационныхъ сосудовъ, измельчаютъ въ особомъ аппаратѣ и затѣмъ полужидкую массу накачиваютъ насосомъ въ фильтр-прессъ, гдѣ происходитъ первое отдѣленіе тяжелаго масла, пропитывающаго кристаллы П. Получаемый изъ фильтр-прессовъ П. содержитъ 25—30% примѣсанаго масла. П. подвергаютъ прессованію въ вертикальныхъ гидравлическихъ прессахъ подъ давленіемъ въ 100—150 атмосферъ. Получаемыя изъ гидравлическихъ прессовъ лепешки содержатъ еще отъ 10 до 15% масла. Смотря по свойствамъ парафинной массы, получаютъ П. въ различныхъ количествахъ и различныхъ свойствахъ. Такъ, изъ твердыхъ парафинныхъ маселъ получаютъ послѣ обработки въ гидравлическомъ прессѣ 15—20% твердаго П. (Hartschuppen), плавящагося при 50—55° Ц. Мягкія парафинныя массы даютъ 10—25% П., плавящагося отъ 30 до 45° Ц. Для очищенія П. на саксонско-тиюрингенскихъ заводахъ расплавляютъ его, нагревая паромъ и прибавляя 10—20% бензина (легкаго буроугольнаго масла) уд. вѣса 0,780—0,815, и затѣмъ выливаютъ на воду. Растворъ П. въ бензинѣ затвердѣваетъ въ однородную массу. Эту массу разрѣзаютъ на куски, соответствующіе по размѣру прессовымъ салфеткамъ, и подвергаютъ прессованію въ горизонтальныхъ гидравлическихъ прессахъ, одинаковыхъ по устройству съ холодными горизонтальными прессами, употребляемыми въ стеариновомъ производствѣ. При прессованіи массы П., содержащей бензинъ, послѣдній вмѣстѣ съ раствореннымъ въ немъ тяжелымъ масломъ отдѣляется и стекаетъ въ желобъ, расположенный подъ прессомъ. Полученный П. еще разъ расплавляютъ съ прибавленіемъ бензина и подвергаютъ вторичному прессованію; для полученія совершенно чистаго П. всю операцию повторяютъ въ третій разъ. На большинства заводовъ прессованіе П. производится на холоду; на некоторыхъ производятъ подогреваніе прессовъ при помощи паровыхъ трубчатъ. Масло, отдѣляемое при прессованіи очищаемаго помощью бензина П., содержитъ много послѣдняго. Обыкновенно масло, отдѣляемое при очищеніи «твердаго П.», собираютъ отдѣльно и подвергаютъ кристаллизаціи; по отдѣленіи выкристаллизовавшагося П. масло присоединяютъ къ порціямъ масла отъ очищенія «мягкаго П.» и подвергаютъ перегонкѣ для дальнѣйшаго раздѣленія П. и маселъ. Очищенный описаннымъ способомъ П. не содержитъ тяжелаго масла, но заключаетъ небольшое количество бензина и обладаетъ запахомъ послѣдняго. Для удаленія оста-

П. продуваютъ паромъ, для чего въ перегонныхъ котлахъ пропускаютъ черезъ расплавленный П. паръ при темп. 130° и не выше 140°, употребляя для этого или перегрѣтый паръ, или паръ соответственнаго давления. Для того, чтобы сдѣлать П. совершенно безвѣзвѣтнымъ, его обрабатываютъ «обезвѣзвѣчивающимъ порошкомъ», которымъ служатъ остатки отъ производства желата сильнаго кала (см. Озокеритъ). П. смѣшиваютъ съ 1—2% обезвѣзвѣчивающаго порошка при 70—80° въ сосудахъ, снабженныхъ паровой рубашкой или закрытымъ змѣвикомъ, перемѣшиваютъ $\frac{1}{2}$ часа, даютъ отстояться и расплавленный П. фильтруютъ черезъ пропускную бумагу, употребляя для этого или простое устройство фильтры, или фильтры-прессы. Обезвѣзвѣчивающий порошокъ задерживаетъ много П. Поэтому для извлеченія П. этотъ порошокъ обрабатываютъ легкимъ бурогольнымъ масломъ и изъ полученнаго раствора выдѣляютъ П., подвергая растворъ кристаллизационной или отгоняя растворитель. Остающийся по отдѣленіи парафиноваго раствора порошокъ не годенъ для дальнѣйшаго употребленія, такъ какъ уже не обладаетъ обезвѣзвѣчивающею способностью.

Полученіе П. на заводахъ въ Шотландіи производится слѣдующимъ образомъ. Твердую парафиновую массу оставляютъ закристаллизоваться при воздушномъ охлажденіи, даютъ стечь тяжелому маслу, отдѣляющемуся при этомъ отъ кристаллической массы. Выдѣланный П. прессуютъ въ гидравлическихъ прессахъ подъ давлениемъ 15 атмосферъ. Такъ какъ масло, стекающее изъ кристаллизационныхъ сосудовъ, механически увлекаетъ много кристалловъ П., то этой смѣсью наполняютъ мѣшки, которые подвергаютъ сначала весьма слабому прессованію (давленіе въ 2 атмосферы), потомъ болѣе сильному (15 атмосферъ.) и такимъ образомъ извлекаютъ еще нѣкоторое количество П. П., получаемый изъ твердой парафиновой массы, плавится при 50—52°Ц. Выдѣленіе П. изъ мягкихъ парафиновыхъ массъ должно производиться при возможно низкой температурѣ, такъ какъ отдѣляемое тяжелое масло примѣняется какъ смазочное масло. Поэтому охлажденіе мягкихъ парафиновыхъ массъ производятъ въ сосудахъ, охлаждаемыхъ растворомъ хлорстаго кальция, имѣющимъ температуру—8° до 10° Ц. П., полученный при кристаллизационіи мягкихъ парафиновыхъ массъ, поступаетъ сначала на фильтры-прессы, для отдѣленія отъ большей части тяжелаго масла. Для очищенія П. на шотландскихъ заводахъ его расплавляютъ, прибавляя 25 проц. легкаго масла, растворъ охлаждаютъ и по затвердѣваніи его массу размельчаютъ, наполняютъ ею льняные мѣшки и прессуютъ подъ давленіемъ въ 16—22 атмосферы. Эту операцію повторяютъ одинъ или два раза. Дальнѣйшая обработка П. почти вполне сходна съ примѣняемой на саксонскихъ заводахъ, при чемъ для обезвѣзвѣчиванія П. употребляютъ преимущественно животный уголь, рѣже глинну, искусственную кремневую кислоту и пропаленную сѣрномagneвную соль. Въ конечномъ результатѣ обработки получаютъ въ среднемъ: изъ бурогольной смолы 10—15% «твер-

даго П.» и 3—6% «мягкаго П.», изъ шотландскихъ битуминозныхъ сланцевъ 8% сырого твердаго П. и 4% сырого мягкаго П. Очищенный продажный П. твердъ, кристаллическъ, прозраченъ, безвѣзвѣтенъ (имѣетъ слегка синеватый отливъ при проходящемъ свѣтѣ), и обладаетъ ни запахомъ, ни вкусомъ; твердые сорта его имѣютъ блестящую поверхность, звонки, мягкіе сорта не блестящи и не звонки. П. растворяется въ углеводородахъ, въ хлороформѣ, эфирѣ, сѣроуглеродѣ, въ жирныхъ маслахъ; въ амидомѣ и обыкновенномъ спиртѣ лишь частью растворимъ, въ абсолютномъ спиртѣ на холоду не растворяется; сплавляется въ однородную массу съ воскомъ, стеариномъ, со смолами и съ растительными и животными твердыми жирами. П. не измѣняется отъ дѣйствія кислотъ, въ томъ числѣ фтористоводородной, исключая азотной и хромовой. Различныя сорта П. плавятся отъ 27° до 62°Ц., при чемъ плавящіеся ниже 50° называютъ мягкимъ П., а плавящіеся выше этой температуры твердымъ П. Уд. вѣсъ П. при обыкновенной температурѣ 0,869—0,915, при 100° въ расплавленномъ состояніи до 0,7586. При продолжительномъ нагреваніи на воздухѣ при 150°Ц. П. поглощаетъ кислородъ; при перегонкѣ частью разлагается съ образованіемъ жидкихъ углеводородовъ; легко превращается въ жидкіе углеводороды при нагреваніи подъ давленіемъ въ западныхъ трубкахъ. Твердые сорта П. поступаютъ въ продажу въ видѣ кусковъ вѣсомъ въ 1 кгр., мягкіе въ видѣ пластинъ различной величины, очень мягкіе прямо въ бочкахъ. Важнѣйшее примѣненіе П. для приготовленія свѣчей (см. Свѣчное производств.) и кромѣ того, его употребляютъ для пропитыванія бумаги, для аппретуры кожи, тканей: онъ примѣняется также въ спичечномъ производствѣ и во многихъ др. случаяхъ. Испытаніе продажнаго чистаго П. ограничивается обыкновенно опредѣленіемъ его температуры плавленія. При испытаніи сырого неочищеннаго П. опредѣляютъ, кромѣ температуры плавленія, содержаніе воды, масла и примѣсей (грязи); полученіе П. изъ озокерита см. Озокеритъ. Ср. W. Scheithauer, «Die Fabrikation d. Mineralöle» (1895).

В. Рудневъ. Д.

Парафинъ (хим.)—предѣльные (см. Замѣненіе, Предѣльные соединенія) углеводороды ряда C_nH_{2n+2} . П. встрѣчаются въ значительномъ количествѣ въ природѣ; низшіе члены ряда выдѣляются во многихъ мѣстностяхъ изъ почвы (напр. въ Америкѣ—въ Пенсильваніи, у насъ на Кавказѣ, близъ Баку, въ Крыму близъ Бунганака и т. д.); слѣдующіе члены составляютъ главную массу амер. нефти (ср. XX, 938 и 946) и встрѣчаются въ значительномъ количествѣ въ нефтѣ чебенской и закаспійской (Уорренъ, Пелузъ, Кагуръ, Шорлеммеръ, Харпчовъ) и, наконецъ, высшіе входятъ въ составъ канадской нефти (Болей) и различныхъ минераловъ каменноугольной системы, залежей бурыхъ углей и битуминозныхъ сланцевъ и извѣстны подъ названіемъ озокерита (см.), горнаго воска и т. д. (о левенѣ см. XVII, 509); особакомъ стоитъ нахожденіе одного изъ П. (нормальнаго гептана) въ калифорнской соснѣ—*Pinus sabiniana*

(Торпе, Шорлеммер *). Образуются II. при сухой перегонке дерева, торфа, бурьки и каменных углей, битуминозных сланцев (Гревиль Вильямс, Шорлеммер), смоль (Ренар), животного остатков, жирных масел, кадецевого мыла из жира рыбы Aloxa Menhaden, II. собственно (Торпе и Юнг), многих других органических веществ (см. ниже) и при растворении в кислотах чугуна (Клауз, на ряду с нафтенами?). Реакциями получения II. являются: 1) замещение в предельных галоидангидридах спиртов $C_n H_{2n+1} X$ ($X=Cl, Br, J$) галоида водородом и восстановление жирных предельных кислот $C_n H_{2n} O_2$ и кетонев $C_{n-1} H_{2n} CO$; 2) действие воды (кислот) на предельные металлоорганические соединения; 3) присоединение водорода к олефинам (см.): $C_n H_{2n} + H_2 = C_n H_{2n+2}$; 4) отнятие элементов углекислоты от предельных жирных кислот: $C_n H_{2n+1} \cdot CO_2H - CO_2 = C_n H_{2n+2}$ и $C_n H_{2n} (CO_2H)_2 - 2CO_2 = C_n H_{2n+2}$; 5) действие натрия (или цинка) на предельные галоидангидриды спиртов (преимущественно иодуры): $C_n H_{2n+1} J + C_m H_{2m+1} J + 2Na = C_n H_{2n+1} \cdot C_m H_{2m+1} + 2NaJ$ и 6) электролиз жирных кислот (их солей): $2C_n H_{2n+1} \cdot CO_2H = C_n H_{2n+1} \cdot C_n H_{2n+1} + 2CO_2 + H_2$. При

катион. анион.

первой реакции действуют на $C_n H_{2n+1} X$ водородом в момент выделения, для чего употребляют или амальгаму натрия (также цинк съ соляной кисл., цинк съ водою при 150°—160°; Франклянд), напр.: $C_2 H_5 J + H_2 = C_2 H_6 + HJ$, или цинк в одну пару (в присутствии спирта или воды - Гидстонъ и Трайбъ), или же нагревают иодангидрид ** съ иодистым водородом (Вертело): $C_2 H_5 J + HJ = C_2 H_6 + J_2$ *** или съ хлористым алюминием (Кейлейн). Последний способ ведет къ различным продуктам, смотря по темп., при которой происходит взаимодействие $C_n H_{2n+1} J$ съ $AlCl_3$ ****; всегда образуются при этом II. и первоначально II., отвечающий взятому иодангидриду, т. е. изъ иодистого бутыл — бутанъ, изъ иодистого гексил — гексанъ и т. д., но высшие члены ряда (до пентана) под влиянием $AlCl_3$ и образующагося HJ претерпевают, около 125°—140°, распаденье, ведущее къ образованию бутана, а этотъ последний въ свою очередь, при температурахъ 160°—225°, распадается, пре-

*) Существованіе указанія на присутствіе II. въ розовомъ маслѣ (?) и въ цветахъ *Srysan'ademum cinerariifolium* (?) Цукно.

** Въ этомъ случаѣ $C_n H_{2n+1} J$ можно замѣнить спиртомъ $C_n H_{2n+1} (OH)$.

*** Реакція, повидому, ведетъ иногда къ продуктамъ, изомернымъ съ тѣми, которые должны бы были образоваться (ср. Полиметиленовые углеводороды); такъ малъ манти (см.) при восстановленіи его иодистымъ водородомъ получается симметричный диметилабутанъ — $CN_2 \cdot CN \cdot CN \cdot CN$, который образуется и изъ дивалъла —



(см.; Вертею).

****) Нагрѣваніе производить въ запаянныхъ трубкахъ, или при восстановленіи $C_n H_{2n+1} J$ иодистымъ водо-

вращаясь въ пропантъ; $C_2 H_6$ въ указанныхъ условіяхъ не измѣняется (Лотаръ, Мейеръ и Клаге). Что касается восстановленія иодистымъ водородомъ предельныхъ кислотъ, то эта реакція применима только къ получению высшихъ II., начиная съ нормальнаго нонана $C_9 H_{20}$, т. е. съ пеларгоновой кисл. (см.; Крафтъ): $C_n H_{2n} O_2 + 6HJ = C_n H_{2n+2} + 2H_2 O + 3J_2$. Нагрѣвають для этого въ запаянныхъ трубкахъ 2—4 гр. кислоты съ 3—4 ч. иодистоводородной кислоты (уд. в. 1,7) и $\frac{1}{3}$ ч. фосфора *) 3—5 часовъ при 210°—240°; затѣмъ трубки вскрываютъ, прибавляютъ въ нихъ немного фосфора и снова грѣютъ при той же температурѣ; операцію повторяютъ раза 2—3; образованный II. перегоняютъ съ водяными парами и нагреваютъ съ концентрированнымъ ѣдкимъ калъ (Крафтъ). Выходъ не особенно хорошій и въ этомъ отношеніи гораздо выгоднѣе восстановленіе иодистымъ водородомъ въ тѣхъ же условіяхъ кетоневъ, которые должны быть, однако, предварительно превращены — дѣйствіемъ пятихлористаго фосфора — въ тѣла общей формулы $C_n H_{2n} Cl_2$ (см. Кетоны). Къ реакціи образованія II. изъ иодуровъ, при нагреваніи съ водою и цинкомъ (см. выше): $2C_n H_{2n+1} J + 2Zn + 2H_2 O = 2C_n H_{2n+2} + 2ZnJ + 2Zn(OH)_2$, тѣсно примыкаетъ реакція разложенія цинкоорганическихъ соединеній водою; идетъ она очень энергично и даетъ чистые продукты: $Zn(C_2 H_5)_2 + 2H_2 O = 2C_2 H_6 + Zn(OH)_2$ (Франклянд); меркуриорганическа соединенія длютъ II. только при дѣйствіи кислотъ: $Hg(C_2 H_5)_2 + HCl = C_2 H_6 + H_2 \cdot (C_2 H_5)Cl$. Прямое соединеніе олефиновъ съ водородомъ идетъ трудно (по Вертело около 500°) и не ведетъ потому къ образованію чистыхъ продуктовъ; для газобразныхъ олефиновъ въ присутствіи платиновой черни оно возможно, впрочемъ, при обыкновенной температурѣ (ф. Вильде); жидкіе и твердые олефины могутъ быть превращены въ II. (?) нагреваніемъ съ иодистымъ водородомъ (Крафтъ). Къ числу неясныхъ реакцій должна быть причислена и реакція образованія II. при нагреваніи со щелочами (натристой известно, баритомъ) натриевыхъ солей жирныхъ кислотъ: $C_n H_{2n} CO(ONa) + HONa = C_n H_{2n} + CO(ONa)_2$, $C_6 H_{12} (CO_2H)_2 + 2Ba(OH)_2 = C_6 H_{14} + 2BaCO_3 + 2H_2 O$, такъ какъ одновременно съ II. образуются кетоны (алдегиды?) и вѣк. другіе продукты сухой перегонки **); высшія жирныя кислоты (ихъ соли) даже совсемъ не образуютъ II. при перегонкѣ съ натристой известью; въ этомъ случаѣ (напр. для кислоты миристиновой, пальмитиновой, стеариновой) могутъ быть, однако, получены хорошіе выходы II., если натриевыя соли этихъ кислотъ подвергнуть перегонкѣ въ пустотѣ съ метилатомъ натрия $CH_3(ONa)$

*) Прибавленіе фосфора облегчаетъ ходъ реакціи, такъ какъ въ присутствіи воды онъ превращаетъ дѣйствіемъ: $2P + 3J_2 + 6H_2 O = 2P(OH)_3 + 6HJ$. Фосфористая кислота претерпеваеть при этомъ отчасти дѣйствіе окисленія.

**) Кроме того, получаются иногда изомерные углеводороды; такъ, при перегонкѣ янтароводородной соли (см. Эпаноная кислота) образуются не нормальный гексанъ, а симметричный диметилабутанъ (Ринъ).

(Май). При двусосновых кислотах реакция идет въ двѣ фазы, такъ какъ изъ себаценовой кислоты можно получить нонилловую, а изъ янтарной — пропионовую кислоты (Май). Отнятіе галоида отъ двухъ молекулъ предѣльнаго іодура и соединеніе остатковъ съ образованіемъ II. было одной изъ первыхъ синтетическихъ реакцій для нихъ. Франкландъ (1848) нагревалъ для этого іодуръ въ запаянной трубѣ съ цинкомъ: $2C_2H_5J + Zn = ZnJ_2 + C_4H_{10}$; удобнѣе идетъ реакція, если дѣйствовать натріемъ на іодуръ (Вюрцигъ), разбавленный въ случаѣ надобности безводнымъ эфиромъ (или бензоломъ): $2C_2H_5J + 2Na = 2NaJ + C_4H_{10}$. Если взята смѣсь двухъ іодуровъ, напр. іодистаго этила и іодистаго амила, то имѣетъ мѣсто и такая реакція: $C_2H_5J + C_4H_9J + 2Na = C_6H_{14} + 2NaJ$; кромѣ того, понятно, образуются бутанъ C_4H_{10} и деканъ $C_{10}H_{22}$. Это, впрочемъ, не единственные продукты реакцій; побочно, какъ и при способѣ Франкланда, образуются въ небольшомъ количествѣ II. съ меньшей частицей и олефины; такъ, при нагреваніи цинка съ іодистымъ этиломъ наблюдаются, кромѣ бутана, этанъ и этиленъ: $2C_2H_5J + Zn = ZnJ_2 + C_2H_6 + C_2H_4$. Реакція Франкланда несомнѣнно протекаетъ въ нѣсколько фаз: $C_2H_5J + Zn = C_2H_6, ZnJ_2, 2C_2H_6, Zn, J = (C_2H_5)_2Zn + ZnJ_2$ (ср. Металлоорганическія соединенія) и $(C_2H_5)_2Zn + 2C_2H_5J = ZnJ_2 + 2C_4H_{10}$; очень вѣроятно, что и при дѣйствіи натрія на іодуры образуются промежуточные металлоорганическія соединенія: $C_{10}H_{21}J + 2Na = C_{10}H_{21}Na_2J, nC_{10}H_{21}Na_2J = (C_{10}H_{21}Na)_n + nNaJ$, наконецъ, $(C_{10}H_{21}Na)_n = \frac{n}{2} C_{20}H_{42} + nNa$; въ пользу такого представленія говорить (по мнѣнію Крафта и Геттига) покрытие натрія въ началѣ реакціи какимъ то темносинимъ кристаллическимъ веществомъ (по Бертело — соединеніе калия съ нафталиномъ, а по Абельянку — соединеніе калия съ бензоломъ представляютъ темно-синія, кристаллическія вещества) и способость даже сравнительно стойкихъ металлоорганическихъ соединеній, какъ напр. меркуралкидовъ, распадаться при нагреваніи (до 200°) на ртуть и II.: $Hg(C_2H_5)_2 = Hg + C_2H_{10}$ и $Hg(C_6H_5)_2 = Hg + C_{10}H_{14}$ (Эйхлеръ); нестойкость же натроорганическихъ соединеній явствуетъ изъ невозможности получения ихъ въ чистомъ видѣ (безъ примѣси цинкорганическихъ соединеній). Какъ на видоизмѣненіе только что описаннаго метода надо смотрѣть на реакцію галогидангидридовъ спиртовъ съ готовыми цинкорганическими соедин., какъ напр.: $(CH_3)_2Zn + 2CH_3J = ZnJ_2 + 2C_2H_6$

(Франкландъ), $CH_3COCl.C_2H_5 + Zn(CH_3)_2 = ZnCl_2 + C(CH_3)_4$ (Львовъ), $(CH_3)_2CCl_2 + Zn(C_2H_5)_2 = ZnCl_2 + (CH_3)_2C(C_2H_5)_2$ (Фридель и Лденбургъ). Образованіе II. при электролизѣ солей жирныхъ кислотъ открыто (Кольбе) почти одновременно съ реакціей Франкланда; первымъ полученнымъ такимъ образомъ II. былъ одинъ изъ октановъ: $2C_8H_{17}CO(OH) = C_8H_{16} + 2CO_2 + H_2$. Реакція имѣетъ въ настоящее время больше историческій интересъ, такъ какъ полученіе при посредствѣ ее углеводородовъ затруднительно; Крумъ-Броуну и Уокеру удалось перенести ее на кислые эфиры двусосновыхъ кислотъ и выработать элегантный, синтетическій методъ образованія двусосновыхъ же кислотъ съ большей величиной частицы: $2C_2H_5O.CO.C_nH_{2n}.CO(OH)_2 = C_2H_5O.CO.C_nH_{2n}.C_nH_{2n}.CO.CO_2H_2 + 2CO_2 + 2H_2$. До известной степени реакцію Кольбе напоминаетъ случай образованія этана при нагреваніи перекиси ацетилъ съ перекисью барія: $CH_3CO(O_2)CO.CH_3 = C_2H_6 + 2CO_2$ (Шютценбергеръ); образующійся здѣсь C_2H_6 очень не чистъ (Дарлингъ).

II., содержащіе отъ 1 до 4 атомовъ углерода, газообразны при обыкн. темп., затѣмъ до C_{16} слѣдуютъ жидкости, за которыми являючися твердыя тѣла съ постепенно возрастающей точкой плавленія. Судя по свойствамъ диметилпропана (см. ниже), должно думать, что и до C_{16} въкоторые углеводороды будутъ твердыми; такъ, по Львову и Храповицкому тетраметилбу-

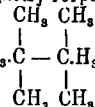

танъ (гексаметилэтанъ) $CH_3C(CH_3)_2C(CH_3)_2CH_3 = C_8H_{18}$

кристаллическъ, правится при 96°—97° и кип. при 1° 5°—106°. Точка кипѣнія II. одного строенія быстро растетъ съ увеличеніемъ частицы, такъ что высіе члены ряда способны перегоняться безъ разложенія только подъ уменьшеннымъ давленіемъ; какъ всегда, частицы съ нормальнымъ строеніемъ (т. е. содержація только два CH_3) обладаютъ высшей точкой кипѣнія и, по мѣрѣ наростанія числа CH_3 въ частицѣ углеводорода, точка кипѣнія его падаетъ. Удѣльный вѣсъ II. растетъ сравнительно медленно; замѣчательно, что, начиная съ $C_{11}H_{24}$ и дальше, уд. вѣсъ углеводородовъ, опредѣленный при темп. ихъ плавл., является почти постоянной величиной. Въ табл. въ 1-мъ столбцѣ стоитъ формула II., во 2-мъ его названіе и фамилія автора, опредѣливаго приводимыя свойства, въ 3-емъ точки плавленія, въ 4-омъ точка кипѣнія и въ 5-омъ удѣльные вѣса

CH_4	Метанъ (Вроблевскій, Ольшевскій)	—186°	—164°	0,415(—161°)
C_2H_6	Этанъ / газы: физическія постоянныя	—	—	—
C_3H_8	Пропанъ / не опредѣлены.	—	—	—
C_4H_{10}	Бутанъ (Бутлеровъ)	—	+ 1°	—
	Метилпропанъ (Бутлеровъ)	—	— 17°	—
C_5H_{12}	Пентанъ (Шорлеммеръ)	—	+ 37°	0,627(14°)
	Диметилпропанъ (Львовъ)	—20°	+ 9°	—
C_6H_{14}	Гексанъ (Шиффъ, Брюль, Цандеръ)	—	69°	0,658(20°)
	Диметиль—2—бутанъ (Горяновъ)	—	48°	—
C_7H_{16}	Гептанъ (Торпе, Шорлеммеръ)	—	98°	0,683(20°)
C_8H_{18}	Октанъ (Торпе)	—	125°	0,702(20°)

C_9H_{20}	Нонанъ (Крафтъ)	-51°	150°	0,718(20°)
$C_{10}H_{22}$	Декань (Крафтъ)	-31°	173°	0,730(20°)
$C_{11}H_{24}$	Индеканъ *) (Крафтъ)	-26°	195°	0,774(—26°)
$C_{12}H_{26}$	Додеканъ (Крафтъ)	-12°	214°	0,773(—1°)
$C_{13}H_{28}$	Тридеканъ (Крафтъ, Май)	-6°	234°	0,775(—6°)
$C_{14}H_{30}$	Тетрадеканъ (Крафтъ)	$+4^\circ$	252°	0,775(+4°)
$C_{15}H_{32}$	Пентадеканъ (Крафтъ, Май)	$+10^\circ$	270°	0,776(+10°)
$C_{20}H_{42}$	Эйкозанъ (Крафтъ)	37°	205°(15 мм.)	0,778(37°)
$C_{21}H_{44}$	Генэйкозанъ (Крафтъ)	40°	215°(15 мм.)	0,778(40°)
$C_{22}H_{46}$	Докозанъ (Крафтъ)	44°	224°(15 мм.)	0,778(41°)
$C_{23}H_{48}$	Трикозанъ (Крафтъ)	48°	234°(15 мм.)	0,779(48°)
$C_{36}H_{72}$	Пентатриаконтанъ (Крафтъ)	75°	331°(15 мм.)	0,782(75°)
$C_{60}H_{122}$	Гексаконтанъ (Гельд и Гегеле)	$101^\circ-102^\circ$	—	—

Если отнестя точки плавления нормальных П. къ прямоугольным осемь, принимая ихъ за ординаты, а за абсциссы число атомовъ углерода въ частицахъ, то получаются двѣ гиперболическихкя кривыя; вышележащая обнимаетъ собою точки плавления П. съ четнымъ числомъ атомовъ углерода, а нижележащая отвѣчаетъ точкамъ плавления П. съ нечетнымъ числомъ атомовъ С**). На точкахъ кривыя ихъ можно подмѣтить такую же правильность (Мильдсъ), хотя и менѣе рѣзко выраженную. Что касается малой измѣняемости удѣльныхъ вѣсовъ высшихъ П., то она равносильна прямолинейной зависимости ихъ удѣльныхъ объемовъ отъ частичнаго вѣса. Всѣ П. безцвѣтны, мало растворимы въ водѣ; среднѣ члены недурно растворимы въ спиртѣ и хорошо въ эфирѣ; высше члены и въ послѣднемъ трудно растворимы.

Въ химическомъ отношеніи П. характеризуются значительною индифферентностью; на холоду на нихъ почти не дѣйствуютъ: крѣпкая сѣрная кислота, крѣпкая азотная (средне образovanje нитросоединеній), смѣсь обихъ кислотъ, хромовая кислота и нѣкоторыя другія, такъ наз. «энергичныя» реактивы. Впервые эти свойства были наблюдаемы въ 1830 г. Рейхенбахомъ, выдѣлившимъ смѣсь высшихъ, твердыхъ П. изъ продуктовъ сухой перегонки дерева, а потому онъ и далъ ей названіе (считая добытое вещество однороднымъ) «сараггінъ» (отъ лат. словъ *sarum affinis*), чтобы характеризовать «ея главное свойство, заключающееся въ незначительности ея сродствъ»; впоследствии, когда стали известны низше члены ряда, названіе П. было перенесено и на нихъ Г. Уатсомъ. При нагреваніи крѣпкая азотная кислота и другія энергичныя окислители разрушаютъ П., образуя въ концѣ концовъ углекислоту и воду; побочными продуктами въ небольшомъ количествѣ являются жирныя кислоты, янтарная кисл. и нѣкоторыя другія окисленные вещества (ср. ХХІ, 199, прим.). Слабая азотная кислота (уд. в. 1,036—1,075 при 120°—140°) нитруетъ П., образуя нитросоединенія (М. Коноваловъ, ХХІ, 198). Хлоръ

дѣйствуетъ на П. подъ вліяніемъ разсѣяннаго свѣта уже на холоду, образуя продукты замѣщенія (см. Хлоропараффины); на прямомъ солнечномъ свѣтѣ реакція метана съ хлоромъ можетъ дойти до взрыва и продуктами ея являются уголь и хлористый водородъ: $mCH_4 + 2mCl_2 = mC + 4mHCl$; замѣщеніе водорода хлоромъ въ П. идетъ легко въ присутствіи небольшого количества іода и при нагреваніи; для CH_4 , C_2H_6 и C_3H_8 получены, кромѣ промежуточныхъ, и продукты полнаго замѣщенія водорода хлоромъ, т. е. CCl_4 , C_2Cl_6 и C_3Cl_8 ; начиная съ C_4H_{10} , наблюдается при энергичномъ хлорированіи распадение углеводорода (ср. выше объ отношеніи П. къ нагреванію ихъ съ $AlCl_3$) и продуктами его являются CCl_4 , C_2Cl_6 , C_3Cl_8 и C_6Cl_{16} (гексахлорбензолъ; Крафтъ и Мерцъ). До 1848 г. изъ П. были извѣстны почти только одинъ метанъ CH_4 ; въ этомъ году Кольбе и Франкляндъ открыли образование П. (ср. выше) при электролизѣ солей жирныхъ кислотъ и нагреванія іодуровъ спиртовъ съ цинкомъ; полученные такимъ образомъ углеводороды были приняты за настоящие радикалы (см.) спиртовъ и этанъ C_2H_6 получила названіе метила— CH_3 и т. д. Жераръ тогда же руководствуясь закономъ Авогадро (см. Частичная гипотеза), высказался за удвоеніе ихъ формулъ и за то, что открытые углеводороды являются гомологами (см. Гомология) метана; къ тому же склонился и Гофманъ, оправившійся на правильности въ точкахъ кривыя гомологовъ, установленныхъ ранѣе Кошомъ (см. Темперы кривыя органич. соединеній). Кромѣ «радикаловъ» Франкляндомъ были еще получены углеводороды ряда C_nH_{2n+2} , которые онъ считалъ полимерными съ первыми и, принимая ихъ за настоящие гомологи CH_4 , назвалъ водородистыми радикалами; такимъ образомъ принималось существованіе CH_3 —радикала метила и $C_2H_5(H)$ —водородистаго этила. Тожество обихъ рядовъ было установлено изученіемъ ихъ продуктовъ замѣщенія. Бертелло показалъ, что CH_3Cl продуктъ замѣщенія хлоромъ 1 ат. водорода метана тождественъ съ хлористымъ метиломъ, получаемымъ изъ метиловаго спирта дѣйствіемъ соляной кислоты: $CH_3(OH) + HCl = CH_3Cl + H_2O$; затѣмъ цѣлый рядъ монохлоропродуктовъ П. и водородистыхъ радикаловъ былъ изученъ Шорлеммеромъ, показавшимъ ихъ полное тождество; въ особенности рѣшающее значеніе имѣло наблюдение,

*) Чаше C_nH_{2n} называется ундеканомъ.

***) Подобная же правильность давно установлена Байеромъ для точекъ плавленія двуосновныхъ предѣльныхъ жирныхъ кислотъ и въ 1896 г. Масселемъ для точекъ плавленія одноосновныхъ предѣльныхъ, нормальныхъ жирныхъ кислотъ

что как изъ «метила», так и изъ водородистаго этила получается одинъ в тотъ же хлористый этилъ C_2H_5Cl (Шорлеммер), переходящій при нагреваніи съ водою въ бинный спиртъ (Бутлеровъ); почти одновременно (годомъ раньше) было установлено, что «этилъ» C_2H_5' Франк-ланда при дѣйстви хлора даетъ хлористый

бутиль— C_4H_9Cl (Шейенъ). О тождествѣ хлористаго метила и охлажденнаго хлористаго метила см. Хлористый метиленъ).

Всѣ П. дѣлятся по строенію на нормальные общей формулы: C_nH_{2n} , C_nH_{2n+2} и остальные, содержание больше метильныхъ группъ и для которыхъ нѣтъ общепринятыхъ классовъ *).

Число возможныхъ изомеровъ съ нарастаніемъ числа атомовъ С въ частицѣ быстро увеличивается, какъ видно изъ слѣдующей таблички (Кейлей, Германъ):

Число атомовъ С . . .	1	2	3	4	5	6	7	8	9	10	11	12	13	и т. д.
» возм. изомеровъ	1	1	1	2	3	5	9	18	35	75	159	355	802	и т. д.

Надо замѣтить, что при составленіи этой таблицы не принята во вниманіе «оптическая» («геометрическая», см. Стерехимія) изомерія П., а она несомнѣнно возможна, какъ видно изъ того, что нѣсколько оптиически дѣятельныхъ П. теперь уже известны, напр. $C_2H_5 \cdot CH(C_2H_5)$, $C_2H_5 \cdot CH_2 \cdot CH_2 \cdot C_2H_5$, для котораго $[\alpha] = +3,93^\circ$ (Юсть), $C_2H_5 \cdot CH(C_2H_5) \cdot CH_2 \cdot C_2H_5$, $C_2H_5 \cdot CH(C_2H_5) \cdot CH_2 \cdot C_2H_5 \cdot CH_3$ съ $[\alpha] = +8,69^\circ$ (Юсть) и т. д.; если же принять во вниманіе возможность оптически дѣятельныхъ П. и вѣроятность ихъ «рацемическихъ» (см. Винная кисл.) формъ, то число возможныхъ изомеровъ должно еще возрасти. Въ сравненіи съ этими громадными числами количество известныхъ П. ничтожно.

Въ заключеніе нѣсколько словъ о современной номенклатурѣ П., выработанной женеваскимъ конгрессомъ 1892 г. Названія всѣхъ П., какъ давно предложено Гофманомъ, оканчиваются слогомъ «анъ» и для «нормальныхъ» П. они слѣдующія: метанъ — C_nH_{2n} , этанъ — C_2H_6 , пропанъ — C_3H_8 , бутанъ — C_4H_{10} ; начиная съ C_5H_{12} , названіе составляется изъ греч. числительнаго и слога «анъ», напр. C_5H_{12} — пентанъ, C_6H_{14} — гексанъ и т. д. (см. выше табл.). П. не нормальнаго строенія рассматриваются какъ продукты замѣщенія нормальныхъ, остатками каковыхъ считаются наиболѣе длинная углеродная цѣпи; напр. $CH_3 > CH_2CH_2$

есть метилпропанъ (ранѣе былъ названъ Бутлеровымъ изобутаномъ), а $CH_3 > C < CH_3$ — диметилпропанъ (тетраметилформенъ Львова). Когда замѣщающая группа находится въ боковой цѣпи, то вмѣсто метила, этила и т. д. говорятъ мето-, это- и такъ далѣе, напримѣръ $CH_3 \cdot CH_2 \cdot CH_2 \cdot CH_2 \cdot CH_2 \cdot CH_2 \cdot CH_3$ есть метоэтил-

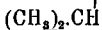

гептанъ. Положеніе боковой цѣпи указывается цифрой, которой обозначенъ углеродный атомъ главной цѣпи, при чемъ счетъ ведется съ конца болѣе близкаго къ наиболѣе простой замѣщающей группѣ; напр.

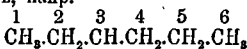

есть метиль-3-гексанъ и

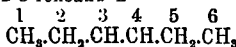

— есть метиль-3-этиль-4-гексанъ. Углеродные атомы боковыхъ цѣпей обозначаются цифрой

углероднаго атома главной цѣпи, къ которой онъ примыкаетъ; эта цифра снабжается показателемъ, напр.

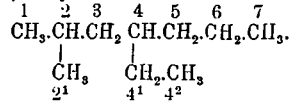

Когда съ однимъ углероднымъ атомомъ соединены двѣ замѣщающія группы, то простѣйшая называется первой; напр. $CH_3 \cdot CCl_2 \cdot CH_2 \cdot CH_3$



есть 2-метиль-2-хлорбутанъ.

Л. И. Горбова. А.

Парахиба (Parahiba—бол. рѣка)—названіе двухъ рр. Бразиліи: 1) южнаго или Рио П. до Суаъ беретъ начало въ Сьерръ до Маръ въ пров. Санъ-Паоло и течетъ сперва въ южнамъ направленіи, затѣмъ круто поворачиваетъ на С, прорывается чрезъ Сьерру Жераль и орошаетъ штатъ Рио де-Жанейро; пробѣжавъ всего 950 км., впадаетъ въ Атлантическій океанъ подъ $21^\circ 40'$ ю. ш. и $40^\circ 15'$ з. д. 2) П. сѣверная, прибрежная р. въ 370 км. дл., беретъ начало въ Тейсейръ и, при своемъ впаденіи, подъ $7^\circ 5'$ ю. ш. и $34^\circ 15'$ з. д. образуетъ бухту, окруженную болотами. Въ верхнемъ теченіи несудоходна, по причинѣ водопадавъ, а также высыханія въ сухое время года.

Парахиба (Parahiba)—сѣв. приатлантическій штатъ Бразиліи, граничитъ съ С и В—Рио Гранде де Норте и Атлантическимъ ок., съ Ю — Парнамбуку. 74731 кв. км. съ населеніемъ въ 496618 чел. Прибрежная область низменны, въ центрѣ холмисты. П. орошается на восточномъ берегу рр. Рио Гуаю, Камаратубой и П., на З — Рио-Пиранхосъ, текущей на С. Почва въ холмистой центральной области песчаная, изрѣдка покрытая гѣсами низкорослаго и въ сухое время года бездѣятельнаго катинга; плодородныя мѣста встрѣчаются только по берегамъ рѣкъ и на зап. горахъ. Это безплодие и частая засуха не позволяютъ земледѣлю развиваться; на плодородныхъ низменныхъ участкахъ воздѣлываются бразильскіе плоды, сахарный тростникъ, какао, рисъ, хлопокъ, табакъ, на горахъ кофе, плодовые, красильныя, строевыя и каучуковыя деревья. Скотоводство незначительно; горный промыселъ отсутствуетъ;

*) По Роско и Шорлемеру, остальные П. дѣлятся на «изо» П.—съ тремя метильными группами, «месо» П. напр. $(CH_3)_2 \cdot CH \cdot CH(C_2H_5)$ и $(CH_3)_2 \cdot CH \cdot CH_2 \cdot CH_3$ и «аизо» П.—напр. $C(CH_3)_3$ и т. д. Эта классификація не получила права гражданства.

промысленность незначительна. Главный город - того же имени, в 100 км. къ С от Пернамбукъ. Соборъ, прежняя иезуитская коллегія. Жителей 40000.

Парацельзъ (Philippus Aureolus Theophrastus Paracelsus Bombastus von Hohenheim) знаменитый врачъ-iatрохимикъ, род. въ 1493 г. въ Швейцаріи. Медициѣ и алхиміи П. учился у своего отца, также врача, затѣмъ у нѣкоторыхъ монаховъ, въ томъ числѣ у знаменитаго чернокожника, Іоганна Трентемуса, а также у алхимиста Сигмунда Фуггера въ Тиролѣ. Онъ учился также въ базельскомъ университетѣ. Въ молодости онъ объѣзжалъ не только всю Германію, но почти всю среднюю Европу. Въ 1526 г. онъ былъ приглашенъ профессоромъ и городовымъ врачомъ въ Базель. Онъ читалъ лекціи на нѣмецкомъ языкѣ, а не по-латыни, что тогда было неслыханной дерзостью, выступилъ рѣшительнымъ новаторомъ и яростнымъ противникомъ прежней медицины, въ ознаменованіе чего онъ даже сжегъ публично сочиненія Галена и Авиценны. Лекціи его привлекали множество слушателей и дали ему громкую извѣстность, но въ тоже время его рѣзкія и грубыя выходки создали ему много враговъ среди врачей и аптекарей. Черезъ 1½ года ему пришлось покинуть Базель и снова начать прежнюю бродяжническую жизнь. Нѣсколько лѣтъ страствовалъ онъ по Эльзасу, Германіи и Швейцаріи, посѣщая даже полудикую тогда Пруссію, Польшу и Литву, и наконецъ, поселился въ Зальцбургѣ, гдѣ напелъ могущественнаго покровителя въ лицѣ архіепископа и пфальцграфа рейнскаго. Здѣсь онъ и умеръ въ 1541 г., повидимому, насильственной смертью. Характеръ П. представляетъ оригинальную смѣсь благородства и наглости, свѣтлаго ума и грубѣйшаго суевѣрія. Понимать его сочиненія крайне трудно. Его такъ назыв. система представляетъ сочетание мистическаго сумбура съ отдѣльными свѣтлыми мыслями, облеченными въ схоластико-кабалистическую форму. Для примѣра можно привести его воззрѣнія на общія причины болѣзней. Онъ различаетъ 4 главные группы причинъ болѣзней, которыя онъ называетъ entia; эти 4 группы суть: 1) ens astrale—космическія и атмосферическія вліянія, 2) ens naturale—причины, лежащія въ анатомофизиологическихъ свойствахъ организма; онъ распадается на двѣ главные группы: ens veneni—ядовитыя вещества въ пищѣ и питьѣ и ens seminis—наследственныя аномаліи; 3) ens spiritalis—психическія вліянія и 4) ens Deale—Божье допущеніе. Главное историческое значеніе П. заключается, однако, не столько въ его патологій, сколько въ его терапіи. Продолжительныя занятія алхиміей послужили ему службѣ. Ему медицина обязана введеніемъ цѣлага ряда новыхъ средствъ какъ минеральнаго, такъ и растительнаго происхожденія, какъ напр. препараты желѣза, ртути, сурьмы, свинца, мѣди, мышьяка, сѣры и т. д., доголъ употреблявшіеся крайне рѣдко. П. сблизилъ химію и врачебную науку: поэтому ученіе П. и его послѣдователей называется iatroхиміей (Iatroхимикъ, XIII, 618). «Химія—одинъ изъ столповъ, на которые должна опираться врачебная

наука. Задача химіи вовсе не въ томъ, чтобы дѣлать золото и серебро, а въ томъ, чтобы готовить лѣкарства», говорилъ П. Этими онъ ставилъ химію опредѣленныя реальныя задачи, а не фантастическія, въ разрѣшеніи которыхъ безнадежно путалась алхимія. Iatroхимія подготовила періодъ самостоятельнаго развитія химическихъ знаній, который начинается въ XVII в. П. первый взглянулъ на процессы, совершающіеся въ живомъ организмѣ, какъ на процессы химическіе. При этомъ, однако, онъ держался воззрѣній Вас. Валентина и училъ, что въ составѣ живого тѣла участвуютъ тѣ же «элементы», которые входятъ въ составъ всѣхъ тѣлъ природы, именно—ртуть, сѣра, соль. Въ здоровомъ тѣлѣ эти элементы находятся въ извѣстномъ равновѣсіи. Если же одинъ изъ нихъ преобладаетъ надъ другими или находится не въ достаточномъ количествѣ, то возникаютъ различныя болѣзневанія. Но въ его ученіи рядомъ съ многими положительными знаніями встрѣчаются предствленія, ничего общаго съ положительнымъ знаніемъ не имѣющія. Онъ не отрицалъ возможности философскаго камня; въ его сочиненіяхъ можно найти подробный рецептъ приготоленія гомункула. По смерти П. многія рукописи его были собраны отовсюду и изданы въ нѣмецкомъ оригиналѣ Гугеромъ подъ заглавіемъ: «Bücher und Schriften des edlen, hochgelahrten und bewehrten philosophi medici Ph. Theophr. Bomb. v. Hohenheim Paracelsi genant» (10 т., Базель, 1589—91). Кроме того труды П. существуютъ въ латинскомъ переводѣ, сдѣланномъ его учениками «Opera omnia medico-chemico-chirurgica» (3 т., Женева, 1658; 11 т., Базель, 1575; 12 т., Франкфуртъ, 1603). См. Н. Kopp, «Geschichte de Chemie» (I, 92 сл.); F. Höfer, «Histoire de chimie» (II, 9—23). Перечень трудовъ П. см. Fr. Mook, «Theophrastus Paracelsus» (Вюрцбургъ, 1876); J. Ferguson, «Bibliographia Paracelsica» (Глазговъ, 1577).

Параичинъ (сербск. Параѣинъ)—цвѣтущее мѣстечко въ Чуприйскомъ округѣ, въ королевствѣ Сербіи, на Черникѣ; низшее реальное училище, оживленная торговля. Около 6000 жителей.

Парашара (санскр. Parashara) — ведійскій полумифическій мудрецъ (рши, см.), которому приписываются нѣкоторыя гимны Ригведы. П. былъ, будто-бы, ученикомъ мудреца Капила (основателя философской школы санкхья); онъ же получалъ Вишну-пурану отъ Праджаната Пуластыя, а также писалъ законники (Дхармашастра); его имя часто цитируется въ индійскихъ законникахъ. Въ связи съ этимъ баснословнымъ характеромъ его биографіи находится и неизвѣстность времени его дѣятельности, которое помѣщаютъ между 575 и 1391 г. до Р. Хр. Изъ его союза съ Сатъявати (Satyawati — обладающая истинно, истинная, правдивая) родился Кришна Двайпапана — *Власа* или редакторъ, составитель ведъ. По словамъ Нирукты (см.), П. былъ сыномъ Васिशтхи, но Магабхарата и Вишнупурана говорятъ, что онъ былъ внукомъ Васिशтхи и сыномъ его первенца Шактри. Магабхарата сообщаетъ и другія легенды о

номъ, напр. о его рожденіи и т. д. Это же нмъ носятъ авторъ одного астрономическаго трактата и авторъ одной изъ *таити* (см.).

С. В.—чз.

Парашурама (санскр. Paraṣu-rāma = Рама-съ топоромъ) — шестое воплощеніе бога Вишну (см.) и первое Рама. История его описывается въ Магабхаратѣ и пуранахъ. П. былъ брахманъ и явился на свѣтъ, какъ пятый сынъ Джамадагни и жены его Ренуки. Въ прежней жизни онъ находился подъ покровительствомъ бога Шивы, научившаго его обращенію съ оружіемъ и давшаго ему топоръ. П. явился въ міръ для обузданія тираннн кшатріевъ, отъ которыхъ онъ очпицалъ землю двадцать одинъ разъ, съ тѣмъ, чтобы отдать ее брахманамъ. Очевидно, въ этомъ мнѣи отразилась историческая борьба кшатріевъ съ брахманами изъ-за первенства. Преданіе выставляетъ П. патрономъ Малабара. По одному мнѣи П. получилъ эту область отъ бога Варуны, а по другому отгѣснилъ океанъ и пробилъ въ Гхатскихъ горахъ разсѣлины своимъ топоромъ. Сюда привелъ онъ съ С и брахмановъ, подаривъ имъ страну въ искупленіе совершеннаго имъ избиенія кшатріевъ, кровью которыхъ онъ наполнилъ пять обширныхъ озеръ.

С. В.—чз.

Парашютъ—приборъ, замедляющій паденіе тѣлъ въ воздухѣ. Изобрѣтеніе принципа устройства парашюта относится къ XIII стол., когда Рожеръ Бэконъ въ своемъ сочиненіи «De secretis operibusartis et naturae» признаетъ возможность постройки летательныхъ машинъ и указываетъ на возможность опираться на воздухъ помощью вогнутой поверхности. Леонардо да Винчи оставилъ въ своихъ рукописяхъ, между прочимъ, и набросокъ, изображающій подвизаннаго къ парусу челоуѣка, падающаго съ башни. Парусъ за четыре угла схваченъ веревками и имѣетъ выпуклость вверхъ. Первый изобрѣлъ и выполнилъ на практикѣ П. Севастьянъ Ленорманъ (Sebastien Lenormand). Въ 1783 г. онъ сдѣлалъ удачную попытку прыгнуть изъ окна 1-го этажа, имѣя въ рукахъ 2 зонтика по 30 дм. диаметромъ, у которыхъ концы реберъ были притянуты веревочками въ рукояткѣ. Потомъ вмѣстѣ съ аббатомъ Бертоломъ онъ произвелъ рядъ подобныхъ опытовъ надъ различными животными. По вычислениямъ Ленормана, зонтикъ въ 14 фт. диаметромъ былъ бы недостаточенъ для безопаснаго спуска внизъ челоуѣка, если онъ вмѣстѣ съ зонтикомъ не вѣсилъ бы больше 200 фн. Въ декабрѣ 1783 г. Ленорманъ бросился на подобномъ П. съ башни обсерваторн. Но попытку примѣнить на практикѣ для своего спасенія П. произвели 2 француза, Жакъ Гарнеренъ и Друзъ, бывшіе въ плѣну у австрійцевъ. Первый былъ пойманъ во время приготовленій, другому удалось изготовить изъ занавѣсей своей кровати нѣчто въ родѣ П., на которомъ онъ и бросился ночью съ высоты стѣны крѣпости Шпильбергъ въ Моравн (Spielberg); сломавъ ногу, онъ былъ пойманъ. Жакъ Гарнеренъ, получивъ свободу, попытался все такъ довести свой опытъ до конца и 22 октября 1797 г. благополучно спустился съ выс. 1000 м. изъ подъ шара,

хотя П. его, не имѣвшій еще средняго отверстия, сильно колебался изъ стороны въ сторону. Послѣ этого Гарнеренъ, снабдивъ П. отверстиемъ вверхъ, уничтожилъ боковыя колебанія при спускѣ; онъ также ввелъ въ закрытый П. горизонтальное колесо изъ легкаго прутьевъ, подвѣшенное на $\frac{3}{4}$ отъ его вершины такъ, чтобы было проткрито нижній край

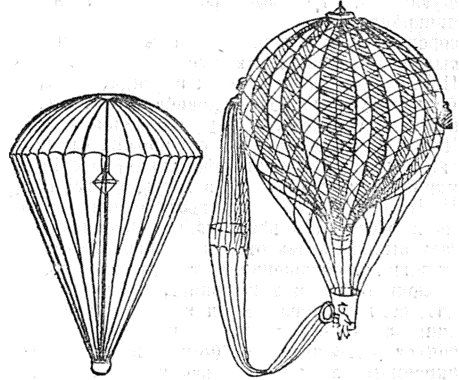

Фиг. 1. Парашютъ Шарля Леру.

Фиг. 3. Аэростатъ съ парашютомъ сбоку и противѣсомъ.

П. для облегченія его раскрыванію. До настоящаго времени этотъ приборъ остается безъ дальнѣйшихъ существенныхъ измѣненій; это — родъ зонтика въ 5 м. радіусомъ изъ 36 или болѣе полотняныхъ шелковой прочной матерн, сшитыхъ вмѣстѣ и съ вставленнымъ въ верхней точкѣ деревяннымъ кольцомъ въ 40 см. діам. отверстія; къ кольцу привязаны 4 ве-

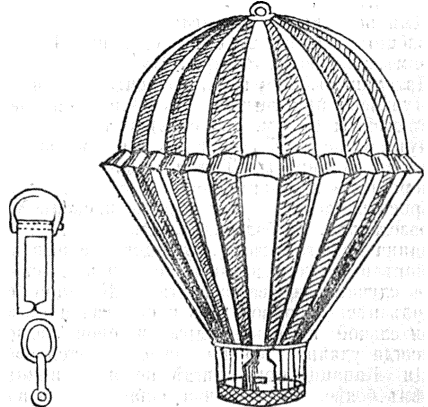

Фиг. 2. Пружинное приспособленіе Шарля Леру.

Фиг. 4. Монгольфьеръ Годара съ экваториальнымъ парашютомъ Инсена.

ревки, длиною отъ 10 до 15 м., прикрепленныя къ легкой корзинѣ изъ ивовыхъ прутьевъ. Смотря по числу полотняныхъ 36 или болѣе, тонкихъ, но прочныхъ веревочекъ идутъ отъ наружнаго края П. тоже къ корзинѣ, чтобы мѣшать П. вывернуться отъ напора столба воздуха. На 4-хъ веревкахъ, соединяющихъ верхнее кольцо П. съ корзиною, укрѣплено

распрное колесо, изъ легкихъ прутьевъ или камышей, обезпечивающее открываніе П.; діаметръ этого колеса отъ 1 до 1½ м. Вѣсъ всего доходить до 2-хъ пд. (30—32 кгр.). На фиг. 1 представленъ П. Шарля Леру, погнбшаго при спускѣ на П. въ Ревелѣ въ 1889 году. Этотъ П. не имѣлъ корзины, а только кольцо и веревочную петлю, продѣвавшуюся подъ мышками воздухоплавателя. П. прикрѣплялся съ боку аэростата на особой веревкѣ съ пружинной задержкой (фиг. 2), выдерживавшей, не выпуская кольца, вѣсъ П. безъ воздухоплавателя; но когда послѣдній брался за кольцо П. и повисалъ на немъ, то пружина уступала, и шаръ отдѣлялся отъ П. Чтобы держать шаръ въ равновѣсіи, съ противоположной стороны мѣста прикрѣпленія П. укрѣплялся къ сѣти шара грузъ, равный вѣсу П. По отдѣленіи П. съ воздухоплавателемъ, грузъ этотъ заставлялъ шаръ опрокинуться, газъ выходилъ изъ открытаго нижняго отверстия шара, обращеннаго теперь вверхъ, и оболочка шара падала внизъ, часто раньше спуска воздухоплавателя на парашютѣ. Коквинъ въ 1836 г. устроилъ приборъ въ видѣ конуса, повернутаго остриемъ внизъ и расширяемаго легкимъ каркасомъ; онъ полагалъ, что при такомъ устройствѣ тяжесть, подвѣшенная къ острию, заставитъ приборъ падать внизъ, при чемъ въ полостяхъ конуса образуется разбѣженное пространство, которое обусловитъ значительную разность давленій на нижнюю и верхнюю поверхность его П., чѣмъ и замедлитъ его паденіе. Результатомъ опыта была смерть изобрѣтателя, вслѣдствіе слишкомъ быстрого паденія.

Въ настоящее время П., какъ спасательное средство, почти вышли изъ употребленія. Или невозможно управлять; попытки управленія парашютомъ были сдѣланы Гарнереномъ, Летуромъ, Захаріа, Пуатвеномъ (1853), Датеманомъ, Леру и др., но почти безуспѣшно. Пуатвень при опытахъ въ Пармѣ спускался съ высоты 1800 м. (843 саж.) въ течение 43 минутъ. Сивель въ 1869 г. съ 1700 м. опустился въ 23 минуты. Тяжесть П. обременяетъ аэростатъ и принуждаетъ иногда отрѣзать и бросать его въ минуту опасности, скорѣе чѣмъ разстаться съ баллономъ. Въ 1892 г. К. Капаццъ испытывалъ П.-рубашку, покрывавшій шаръ и долженствовавшій служить для спуска въ случаѣ разрыва аэростата. Капаццъ сдѣлалъ нѣсколько полетовъ и спускался съ значительной высоты, разрывая свой баллонъ, всегда удачно. Но по тяжести приспособленія Капаццъ, оно нигдѣ не было принято, гѣмъ болѣе, что оболочка современнаго аэростата такъ приспособляется, чтобы, и по разрывѣ, могла образовать подобіе парашюта, при чемъ подучается довольно замедленный спускъ. Единственное практическое примѣненіе П. есть устройство экваторіальнаго П. для монгольферовъ по системѣ Янсена (Janssen), усовершенствованной Евгеніемъ Годаромъ Старшимъ (см. фиг. 4). Въ исторіи воздухоплаванія не было ни одного примѣра, чтобы кто либо специально воспользовался П. во время опасности, и всѣ спуски на П. происходили только въ видѣ опытовъ или же для

увеселительной цѣли и собиранія денегъ съ публики. Математическая теорія П. была установлена Дидиономъ и Мореномъ въ 1835—37 гг. Ихъ опытами опредѣлено, что при П., въ которыхъ стрѣлка выпущености составляетъ ¼ діаметра, сопротивленіе П., опускающагося выгнутою къ землѣ, въ 1,936 или почти вдвое болѣе сопротивленія, приходящагося на плоскій кругъ, равный діаметру П. (или на его горизонтальную проекцію). Сопротивленіе это составляетъ только 0,768 сопротивленія на горизонтальную проекцію, когда П. падаетъ обращенный выпуклою къ землѣ. Для П., опускающагося вогнутою стороною къ землѣ и достигшаго равномерной скорости паденія, Дидионъ и Моренъ вывели слѣдую-

щую формулу: $R = A \left(0,07 \cdot 0,163v^2 \right)$; откуда

$$A = \frac{R}{0,07 \cdot 0,163v^2}. \quad R \text{ означаетъ сопроти-}$$

вленіе воздуха въ килограммахъ A — площадь горизонтальной проекціи П. въ метрахъ, v — равномерная скорость опусканія въ метрахъ. Скорость опусканія, въ видахъ безопасности воздухоплавателя, не должна быть болѣе 4 м. въ секунду. При обыкновенномъ размѣрѣ П. въ 10 м. въ діаметрѣ, при вѣсѣ съ нагрузкой въ 100 кгр., предѣлъ скорости составляетъ 3,3 м. въ секунду, при чемъ П., развернутый до начала паденія, достигаетъ предѣльной равномерной скорости весьма скоро (черезъ 2 м. паденія); П. же закрытый до начала паденія, падаетъ вначалѣ ускоренно, пока совсѣмъ не раскроется. Потомъ скорость убываетъ и, наконецъ, движеніе становится равномернымъ. Вообще на практикѣ не слѣдуетъ начинать спускъ на закрытомъ П. меньше чѣмъ со 100 саж. (200 м.), чтобы дать время П. раскрыться и чтобы скорость его паденія достаточно замедлилась сопротивленіемъ воздуха. При франц. опытахъ съ П. принимали на практикѣ, что при нагрузкѣ въ 1 кгр. на 1 круговой метръ поверхности (т. е. на площадь круга діаметромъ въ 1 м.) скорость паденія не должна превышать 2,80 м. въ 1 секунду (9,18 фт.). А Пуатвень довелъ медленность спуска до 1,5 м. въ секунду, увеличивъ верхнее отверстие клапана и добавивъ надъ нимъ дополнительную крышку, отступивъ отъ верхняго края. вмѣсто предыдущихъ формулъ Хагенъ даетъ слѣдующія выраженія для вычисленія скорости и вѣса П.

$$R = G = A \cdot (0,123v^2), \text{ а слѣд. } A = \frac{R}{0,123v^2}$$

$$\text{и } V = \sqrt{\frac{R}{0,123A}} = \sqrt{\frac{G}{0,123A}}, \text{ гдѣ } A \text{—го-}$$

ризонтальная проекція П., R —сопротивленіе воздуха въ килограммахъ, G —вѣсъ П. съ грузомъ, V —скорость паденія. Но при этомъ предполагается, что: 1) П. падаетъ параллельно своему сѣченію, что на практикѣ трудно достижимо и 2) что онъ представляетъ собою не вогнутую поверхность, а плоскость. Положимъ, что горизонтальная проекція П. $A = 130$ кв. м., діаметръ 13 м. (42,6 фт.). Вѣсъ П. съ однимъ человекомъ 104 кгр., то наибольшая скорость паденія будетъ:

$$v = \sqrt{\frac{104}{0,123 \cdot 130}} = \sqrt{6,5} = 2,55 \text{ м., а если}$$

прядать П. вогнутую поверхность, то скорость падения не будет превышать скорости пшехода. Наибольший предель диаметр П. для одного человека—15 м. А. М. К.

Парбуху—каста писцовъ въ бомбейскомъ президентствѣ. считающая себя чистыми кшатриями и ведущая свое происхождение отъ малабарскаго раджи Чандрасевы.

Парвилль (Франсуа-Анри Penderfer de Parville)—франц. журналистъ, род. въ 1833 г. Его статьи, посвященные популяризироваііію научныхъ вопросовъ (въ журналахъ: «Constitutionnel», «Moniteur», «Journal des Débats»), вышли отдѣльными сборниками: «Causeries scientifiques» (1861—90) и «L'électricité et ses applications» (1882).

Парвовъ (Алексій Ивановичъ, 1833—97)—прогоіерей. Уроженецъ Новгородской губ., магистръ сиб. духовной академіи, бакалавръ по кафедрѣ гомилетики и основнаго богословія, потомъ по кафедрѣ церковнаго права, съ 1864 г. экстраординарный профессоръ. Съ 1860 г. священникъ церкви Инженернаго замка и законоучитель инженерной академіи, съ 1865 г. законоучитель и профессоръ церковнаго права въ Училищѣ правовѣдѣнія, съ 1883 г. предсѣдатель учебнаго комитета при св. синодѣ. Главное сочинение: «Практическое изложеніе церковно-гражданскихъ постановленій въ руководство священнику при совершеііи церковныхъ требъ» (СПб. 1864; нѣсколько изданій). Въ «Христіанскомъ Читаніи» имѣ помѣщены статьи: «Охраненіе православной вѣры въ древней вселенской церкви» (1862), «Изложеніе каноническихъ постановленій о бѣломъ духовествѣ» (1862), «Постъ четырехдесятицы по древнимъ правиламъ и обычаямъ» (1863), «О недостаткахъ вѣры и благочестія въ современномъ обществѣ» (1863), «Можно ли вступать въ бракъ вдовымъ священникамъ» (тамъ же) и др. П. В.—св.

Парга—укрѣпленный гор. въ турецкомъ вилаетѣ Янинѣ (или Янинскомъ), на берегу Адриатическаго моря, противъ острова Паксоса, въ величественной и богатой фруктовыми деревьями мѣстности, съ цитаделью и построенною еще венецианцами въ 1752 г. дамбою въ гавани. Жит. 2000. Старый городъ П. (Palæoraga) лежалъ на 3 отъ нынѣшняго, на мѣстѣ древней Торины (Touyne); при вторженіи турокъ паріоты построились на нынѣшнемъ мѣстѣ и долго не подчинялись турецкому владычеству; въ 1402 г. они отделились подъ покровительство Венеціи и оставались въ союзѣ съ республикой до самаго ея паденія (въ 1797 г.). Али-Паша Янинскій хотѣлъ захватить городъ, но паріоты побѣдною отвѣдали всѣ его попытки и искали случая войти въ составъ республики Іоническихъ о-вовъ. Пользуясь этимъ, городомъ завладѣли англичане и, не забываясь объ исполненіи просьбы паріоты въключить П. въ составъ Іонической республики, передали городъ, въ 1819 г., Али-Пашѣ. Тогда обитатели П. почти всѣ переселились на Іоническіе о-ва, и Новая Парга совершенно запустѣла.

Паргасъ (Pargas)—приходъ въ юго-зап. части Або-Вьернеборгской губ. На островѣ Оле (Åhlö) большія ломки известняковъ, служащихъ предметомъ вывоза, доставляющаго жителямъ значительные заработки.

Парголово (1, 2 и 3)—селенія С.-Петербургской губ. и у. 1-е П. находится въ 8 вер. отъ С.-Петербурга и въ 1 вер. отъ ст. Шуваалово Финляндской жел. дор.; расположено около озера. Школа, церкрасный парк. 2 и 3 П. расположены въ 3 вер. отъ церкви 1-го П.; школа, больница, аптека, станція Финляндской жел. дор. Лѣтомъ П. служатъ дачнымъ мѣстомъ для жителей С.-Петербурга.

Парголовскій Лѣтній Листокъ—дневникъ дачной жизни, еженедѣльное изданіе, выходившее въ СПб., лѣтомъ 1882 г. Редакторъ-издатель В. Милотинъ.

Пардессо (Жанъ-Мари Pardessus, 1772—1853)—извѣстный французскій юристъ, профессоръ парижскаго юридическаго факультета и членъ парижскаго кассационнаго суда. Будучи убежденнымъ монархистомъ и горячимъ преверженцемъ Бурбоновъ, П. принималъ выдающееся участіе въ политической жизни въ качествѣ члена палаты депутатовъ, примыкая къ правой, но сохраняя независимость мысли. «Les électeurs de mon département m'ont dit: servez le roi; ils ne m'en ont pas dit autant du ministère», отвѣтилъ П. на попытки убѣдить его, обращеніемъ къ его монархическимъ чувствамъ, оказать содѣйствіе проведенію закона, котораго онъ не одобрялъ. Какъ юристъ, П. особенно извѣстенъ своими капитальными трудами по *торговой праву*: «Traité du Contrat et de Lettres de change» (П., 1809), «Éléments de jurisprudence commerciale» (П., 1811) и «Cours de droit commercial» (6 изд., 1856—7 гг., съ очеркомъ жизни и характеристикою П.), а также изданіемъ огромнаго сборника: «Collection de lois maritimes antérieures au XVIII siècle» (П., 1828—45) и *салическаго закона*, по всѣмъ имѣвшимся на лицо рукописямъ, съ 14 спец. этюдями по различнымъ вопросамъ, касающимся его разъясненія («Loi Saliqne», 1843). Выдающимся достоинствомъ отличается и его «Traité des servitudes» (8 изд., 1838). В. Н.

Парджанья (санскр. Parjanya)—ведійскій богъ дождя, олицетвореніе дождя. Въ ряду другихъ божествъ ведійской мифологіи П. занимаетъ подчиненное положеніе. Въ иѣдомъ рѣдѣ случается слово П. имѣеть въ Ведахъ чисто нарицательное значеніе «дождеваго облака». Иногда изображается въ видѣ быка, съ нѣкоторой, однако, неясностью относительно пола (можетъ быть потому, что облака олицетворяются и въ видѣ коровъ). Сѣмя этого быка оплодотворяетъ растенія и землю. Самая характерная черта П.—проливаніе дождя на землю, о чемъ его и умоляютъ. При этомъ, впрочемъ, замѣтно, что его оросительная дѣятельность, какъ и дѣятельность бурныхъ Марутовъ (вполнѣ второстепенныхъ божествъ), подчинена богамъ Митрѣ и Варуиѣ. Рѣже П. представляется олицетвореніемъ грома, властителемъ котораго онъ являетъ высѣсть съ богомъ вѣтра Вата (герм. Вотанъ). Еще рѣже П. представляется въ сопровожденіи

деніи молніи, сверкающей, когда онъ оплодотворяетъ свою жену—землю. Въ послѣднемъ отношеніи (земля—жена П.), въ связи съ олицетвореніемъ въ образъ быка и власти надъ громомъ и молніей, П. напоминаетъ Зевса—Дѣлуса, сыномъ котораго онъ однажды и называется. Нерѣдко П. является въ обществѣ другихъ боговъ; иногда онъ признается вмѣстѣ съ Марутами, раза два съ Агни; съ Индрой его сравниваютъ, какъ бога дождя. Имя П. темнаго происхожденія. Обыкновенно его сравниваютъ съ именемъ латовскаго громового бога Перкуна (слав. Перунъ), съ которымъ онъ схожъ по основному характеру. Но сопоставленіе ихъ именъ можетъ быть допущено только въ томъ случаѣ, если принять, что одно изъ нихъ подверглось измѣненію (скорѣе всего—путемъ народной этимологии); фонетически невозможно соотвѣстствіе санскр. *j* и литов. *k*, а также санскр. *a* и литов. *y*. Ср. А. Macdonell, «Vedic Mythology» (стр. 83—85, 1897, Страсбургъ); Bühler, «Grundr. d. indo-ar. Philologie» (т. III, вып. I, здѣсь указана и литература).

Пардись (Игнатій Гастонъ)—французскій математикъ и физикъ (1636—1673). Извѣстенъ какъ одинъ изъ первыхъ противниковъ теоріи свѣта Ньютона. Въ «Two letters containing some animadversions upon J. Newton's theory of light» («Philosophical Transactions», 1672) П. утверждалъ, что удлинненіе спектра происходитъ отъ различнаго направленія падающихъ лучей. Ньютонъ отвѣчалъ П. въ томъ же томѣ «Philos. Transactions». Для дальнѣйшаго поддержанія своихъ возраженій, какъ ученикъ Декарта, П. обратился къ гипотезѣ Гримальди о распрямленности преломленнаго луча и къ теоріи волненія Гука. Назовемъ еще нѣкоторые изъ сочиненій П.: «Hologium traumaticum duplex» (Парижъ, 1662), «Dissertatio de motu et natura cometarum» (Бордо, 1665), «La statique ou la science des forces mouvantes» (Парижъ, 1673), «Description et explication de deux machines propres à faire des cadrans avec une grande facilité» (Пар., 1673, 3-е изд. 1689), «Tabulae Uranographicæ» (Пар., 1673—74), «Globi coelestis in tabula plana redacti descriptio» (Парижъ, 1675), «Oeuvres de mathématiques» (Лионъ, 1709, 1725).

В. В. Бобынинъ.

Пардо (Юлія Pardo, 1806—62)—англ. писательница. 13 лѣтъ отъ роду выпустила сборникъ стихотвореній, а годъ спустя появилась ее историческій романъ «Lord Mirsar d'Hereward», изъ эпохи Вильгельма-Завоевателя. Большой успѣхъ имѣла: П. книга о Португаліи, въ которой П. одно время жила. П. писала также о Востокѣ, по которому путешествовала. Кромѣ того, напечатала: «Людовикъ XIV и французскій дворъ въ XVII в.», «Жизнь Франциска I», «Жизнь Маріи Медичи», «Исповѣдь красавицы», «Reginald Lytle».

Пардо Базанъ (Эмилиа Pardo Bazan)—выдающаяся испанская писательница, род. въ 1851 г., вышла замужъ въ 1868 г. Врачилась въ аристократическихъ салонахъ и занималась больше политикой и театромъ, чѣмъ литературой. Послѣ путешествія во Францію,

Англію и Италію, она въ 1870 г. выступила на литературное поприще статьями въ «Ciencia Cristiana» и повѣстью «Pascual Lopez» (1879). Уже въ этой первой повѣсти ея, хотя и страдавшей нѣкоторыми недостатками и длиннотами, видны зачатки достоинства, присутствующихъ испанской беллетристкѣ: умѣлая композиція, хорошія описанія, красота и точность слога. Въ 1881 г., появился превосходный романъ П.: «Un viase de novios». Въ 1885 г.—«La tribuna», въ 1886 г.—«Los Pazos de Ulloa» и «La madre Natural», въ 1887 г.—«Insolacion», въ 1889 г.—«Morríña» и т. д. П. Базанъ основала журналъ «Nuevo Teatro Crítico», въ которомъ она почти все пишетъ сама. Многія повѣсти П. переведены на русскій языкъ.

Пардовая кошка—см. Оцелотъ (Felis pardalis).

Пардубицы (чешск. Pardubice, нѣм. Pardubitz)—старинный гор. въ восточной Чехіи на слияніи рр. Хрудимки и Лавы (Эльбы) Жителей около 12 тыс.

Пардусъ—упоминаемое въ дѣтописяхъ животное, отождествляемое нѣкоторыми писателями съ барсомъ (пантерой, леопардомъ), а другими, что вѣроятнѣе, съ рысью. Для охоты за П. въ составъ княжескихъ охотъ были особые *пардусники*.

Паради—охотникъ или птицеловъ—охотничье племя на Ю Индіи, называемое также гарипардхи, шикари, но себя называющее бхаура. Въ другихъ мѣстахъ (въ Майкескомъ округѣ) это имя носятъ земледѣльцы и дворянскіе, частью гонды (см.).

Паредеса— село Тамбовской губ., Кирсановскаго у. Жителей 5408, дворовъ 671; школа. 4 лавки. Кожевенный и овчинный заводы.

Паредесъ (Мариано Paredes, 1790—1819)—мексиканскій генералъ. Въ 1822 г. высказался въ пользу монархіи, но послѣ трагической кончины его единомышленника Итурбиди удалился отъ государственной дѣятельности до 1840 г. Затѣмъ онъ принималъ участіе въ послѣдовавшихъ междоусобицахъ и въ 1845 г. былъ избранъ президентомъ республики на мѣсто низвергнутаго имъ Іоахима Гереры, но вскорѣ, съ прибытіемъ Санта-Анны, среди приготовленій къ войнѣ съ Соединенными Штатами Сѣверной Америки, вынужденъ былъ бѣжать въ Европу. Въ 1848 г. возвратился на родину и умеръ въ больницѣ для душевно-больныхъ, отъ алкоголизма.

Пареме(й)никъ—книга, содержащая въ себѣ пареміи (см.). Въ древней Руси П. составлялись собственно для богослуженія, но нерѣдко употреблялись и въ домашнемъ чтеніи. Поэтому въ П. часто встрѣчаются различныя приписки писца. Въ П. 1348 г., хранящемся въ синод. типографской библиотекѣ, подъ 24 іюля помѣчены два чтенія о Ворпѣхъ и Глѣбѣ. Рукописи П. восходятъ къ XII в.: большинство ихъ—русскаго извода. Такъ назыв. «Григорьевичъ П.», болгарскаго извода, XII или XIII в., изд. Р. Брандомъ, съ вариантами изъ другихъ П. въ «Чтеніяхъ общ. исторіи и древностей росс.», 1894 г.). «Париміи», сн есть

собрание пармий на все зѣто» (кн. I—II) изданъ въ СПб., въ 1890—93 г. Тоже изданіе одновременно вышло и на греч. языкѣ.

Паремія (отъ греческаго *παροιμία*)—притча, proverbium, parabola—чтенія изъ Св. Писанія, Ветхаго или Новаго Завета, произносимыя въ прав. церкви на вечернемъ богослуженіи (главнымъ образомъ, наканунѣ праздниковъ) по содержанию своему имѣющія отношеніе къ смыслу праздника: они содержатъ въ себѣ или пророчества о празднуемомъ событіи, или объясненіе смысла праздника, или похвалу празднуемому святому. Число П. въ различные праздники неодинаково: большею частью ихъ три, на Благовѣщеніе—5, на канунъ Рождества Христова—8, въ навечеріе праздника Богоявленія—13, въ великую субботу—15, и т. д. Подробныя указанія содержатся въ «Церковномъ Уставѣ».

Парснго (Михаилъ Алексѣевичъ)—издатель и переводчикъ (1780—1832). Службу началъ въ 1799 г. въ бывшей государственной коллегии иностранныхъ дѣлъ и дослужился до начальника отдѣленія департамента внутреннихъ сношеній министерства иностранныхъ дѣлъ. Имъ изданы: «Новый Англійскій Россійскій Словарь» (СПб., 1808—17, вмѣстѣ съ Н. Э. Грамматинымъ), «Теоретическо-практическая грамматика англійскаго языка» (СПб., 1828), «Словарь нѣм. и франц. купеческой юриспруденціи» (СПб., 1829), переводы «Исторіи XVIII в.» (вмѣстѣ съ П. Озеровымъ, СПб., 1804—07), «Начало Россійскаго Государства», соч. Шаенера (СПб., 1809—10) и «Англія и Італія», соч. Архенгольца (СПб., 1805). Ср. «Сѣверная Пчела», 1832, № 292.

Parentalia—римскій праздникъ въ память умершихъ, приходившійся на февраль мѣсяцъ, отъ 13 до 21 числа: послѣдній день праздника былъ извѣстенъ подъ названіемъ feralia. Во время П. приносились на могилы усопшихъ вино, молоко, медъ, масло, кровь жертвенныхъ животныхъ, особенно овецъ, свиней и коровъ, плоды, хлѣбъ, соль и яйца (infusae). Могилы украшались вѣнками, цвѣтами, особенно розами и фіалками; здѣсь-же обыкновенно устраивались поминки. Въ теченіе этого праздника храмы были закрыты и запрещалось устраивать браки; магистраты слагали на время П. insignia своей власти. Термины parentage, parentatio примѣнялись также къ поминальнымъ обрядамъ (sacra privata), отправлявшимся въ годовщину рожденія, смерти или похоронъ усопшихъ. Въ связи съ культомъ манъ были опредѣлены дни принесенія розъ и фіалокъ (rosatio, rosaria, rosalia, violatio), приходившіяся на май или іюнь. Ср. Marquardt, «Römische Staatsverfassung» (т. III, Sacralwesen, S. 298). Н. О.

Паренхимма.—П. органа обозначаетъ специфическіе тканевые элементы его (напр. печеночныя клѣтки, легочныя пузырьки и т. д.) въ противоположность къ соединительнотканному остову. См. Соединительная ткань.

Паренхиматозное воспаленіе—съ одной стороны, противопоставляется поверхностному воспаленію, ибо разлагывается внутри органовъ, и при немъ воспалительный продуктъ отлагается не на поверхности, а

пропитываетъ и пронизываетъ ткань и носитъ названіе инфильтрата; съ другой стороны, оно обозначаетъ воспаленіе специфической паренхимы въ противоположность интерстиціальному воспаленію, поражающему соединительнотканнй составъ органа.

Паренхимула (Parenchymula)—такъ названа личиночная форма, встрѣчающаяся у нѣкоторыхъ низшихъ беззощочныхъ (губокъ, гидроидовъ и гидромедузъ) и характеризующаяся тѣмъ, что въ отличіе отъ двуслойной (въслѣдствіе впячивания, инвагинаціи, энтоблліи), съ первичной пищеварительной полостью и противъ личиночной формы, называемой гастрала (см.), состоитъ первоначально лишь изъ одного замкнутаго со всѣхъ сторонъ наружнаго эктодермическаго слоя клѣтокъ; внутри же она вся выполнена клѣточной массой, такъ наз. паренхимой (см.), въ которой только лишь въслѣдствіи образуется, путемъ расхожденія клѣтокъ ея, первичная пищеварительная полость, открывающаяся наружу путемъ простаго прорыва тѣла личинки, въ то же время ограничивающей эту полость слой клѣтокъ приобретаетъ апителіальный характеръ, становясь, такимъ образомъ, энтодермой; этимъ путемъ П. переходитъ въ гастралу. Паренхимула у различныхъ животныхъ изъ предшествующихъ ей стадій можетъ образоваться нѣсколькими способами: изъ бластулы П. образуется или въслѣдствіе выполненія сегментационной полости (бластоцель) перелочевываніемъ клѣтокъ изъ различныхъ мѣстъ однослойной оболочки (бластосферы) бластулы (такъ назыв. мультиполярный типъ образованія энтодермы) или разможеніемъ клѣтокъ оболочки путемъ поперечнаго дѣленія, при чемъ внутреннія вновь образовавшіяся клѣточки и выполняютъ первичную полость; иногда оба эти способа соединяются для образованія П.; изъ морулы П. образуется дифференцировка внѣшняго слоя клѣтокъ дробленія, принимающихъ форму эпителиальнаго слоя, эктодермы, отъ внутреннихъ клѣтокъ, сохраняющихъ паренхиматозный характеръ. Мечниковъ придалъ П. теоретическое значеніе въ ученіи о филогенетическомъ развитіи многоклеточныхъ животныхъ (Metazoa), признавъ ее зародышевой формой болѣе примитивной, чѣмъ гастрала (играющая аналогичную роль въ «гастральной» теоріи Геккеля), и тѣмъ не менѣе имѣющую уже обособившіяся первые два зародышевые листки, эктодерму и энтодерму; по его мнѣнію, къ П. можно свести всѣ остальные типы образованія зародышевыхъ листковъ, а потому въ ней, а не въ гаструлѣ (гастрей) слѣдуетъ видѣть прародителя всѣхъ многоклеточныхъ животныхъ (см. табл. Зародышевые листы и оболочки). А. Бур.

Паренчо или *Порчице* (словенск. Poreč, Poreče, итал. Parenzo)—главный гор. австр. пров. Истрия, на узкой, вдавшейся въ море косѣ. Построенъ въ 533—540 г. соборъ (базлика), съ прекрасными колоннами и мозаикой; остатки двухъ римскихъ храмовъ и другія древности: городская бібліотека, археологическо-историческое общество. Хорошая гавань: ежегодно около 2000 судовъ, съ гру-

зомъ около 200000 тоннъ. Жителей около 4000, ихъ главные занятія — рыбная ловля, судостроеніе и торговля (вывозъ дѣса строевого и для топлива, вина, рыбы). П. былъ первоначально римскою колоніей; съ 1271 г. принадлежалъ Венеціанской республикѣ. Ср. Lohde, «Der Dohn von Rügen» (Б., 1859).

Парень (Pierre Rache, 1755 — 1831) — французскій генер. эпохи великой революціи. Участвовалъ во взятіи Бастиліи. Въ 1793 г. былъ отправленъ комиссаромъ въ Вандею, гдѣ дѣйствовалъ крайне сурово противъ враговъ новаго режима. Наполеонъ I держалъ П. вдали отъ дѣлъ. Написалъ пьесу «La prise de la Bastille» (1791) и др. соч.

Парень — р. Приморской обл., Гижигинскаго окр., извилисто течетъ къ СВ изъ озера, лежащаго въ отрогахъ Становаго хребта, дѣлаетъ поворотъ къ З и ЮЗ, а въ нижнемъ теченіи къ Ю, затѣмъ къ З, впадаетъ въ Пенжинскую губу, на сѣв.-зап. берегу, верстахъ въ 27 къ ЮЗ отъ устья р. Тильхныи. Длина около 200 в.

Пари — договоръ, по которому каждая изъ сторонъ, его заключающихъ, обязывается уплатить въ пользу другой опредѣленную сумму денегъ, передать вещь или совершить известное дѣйствіе, если окажется правильнымъ утвержденіе другой стороны относительно наступленія или ненаступленія опредѣленнаго, но неизвѣстнаго пока сторонамъ событія. Будучи двустороннимъ при заключеніи, договоръ обращается въ односторонній при исполненіи; до наступленія событія неизвѣстно, кто изъ договаривающихся окажется кредиторомъ по договору, кто — должникомъ. П., такимъ образомъ, является однимъ изъ видовъ такъ назыв. «рисковыхъ сдѣлокъ» (см.). Часто примѣняясь въ обществѣ для прекращенія споровъ по поводу различныхъ событий, оно сопровождается обыкновенно и игрою, результаты которой связываются сторонами съ тѣми или иными выгодами для выигравшаго и потерями для проигравшаго. Это послѣднее обстоятельство дало поводъ подвести подъ понятіе рисковыхъ сдѣлокъ и самую игру; отсюда же и цѣлый рядъ споровъ о юридическомъ различіи между П. и игрою — споры, оказавшихъ вліяніе и на нѣкоторые законодательства. Подъ П. разумѣли договоры, результатъ котораго опредѣляется событіемъ, независимымъ отъ искуства сторонъ и ихъ дѣятельности: подъ игрою — договоръ, въ которомъ послѣднему элементу отводится значительная роль *). Находили, что въ П. имѣется на лицѣ различіе мнѣній, которое отсутствуеетъ въ игрѣ; говорили, что послѣдняя имѣетъ цѣлью только выгоду, а первое — рѣшеніе спора и т. д. Въ дѣйствительности игра, какъ такая, получаетъ юридическое значеніе лишь съ момента присоединенія къ

ней П., по которому выигравшій обязывается платить проигравшему; здѣсь результатъ игры есть *то событіе, въ зависимости отъ котораго опредѣляются послѣдствія* П. Законодательное регулированіе отношеній, возникшихъ изъ пари, вызываетъ въ настоящее время большія разногласія. Будучи однимъ изъ проявленій свободного распоряженія своею собственностью, П. не можетъ вызывать принципиальныхъ возраженій съ точки зрѣнія существующаго строя имущественнаго обладанія: отъ моей воли зависить, куда и какъ употребить принадлежащіи мнѣ деньги. Съ точки зрѣнія интересовъ общественнаго блага представляется, однако, ненормальнымъ такое распоряженіе своими средствами, которое совершается подъ вліяніемъ страсти и можетъ повести къ полному разоренію. Исходя изъ первой точки зрѣнія, *римское право* признавало дѣйствительными всѣ П., если договоръ о нихъ состоялся въ опредѣленной формѣ, за исключеніемъ П., связанныхъ съ денежною игрою; послѣднія имѣли силу лишь при играхъ, предметъ которыхъ — тѣлесныя упражненія (ludi, qui virginitas causa fiunt) или развлеченіе въ кругу знакомыхъ. П. при запрещенной игрѣ не только не давали права иска, но и уплатенное по нимъ добровольно подлежало возврату, по *condictio indebiti*. По *французскому праву* всѣ долги, происшедшіе изъ игры и П., считаются недѣйствительными. За исключеніемъ тѣхъ, которые произошли изъ игры, имѣющихъ цѣлью тѣлесныя упражненія, какъ-то: фехтованье, бѣга, скачки и г. п.; но и здѣсь судъ имѣетъ право, при чрезмѣрности ставокъ, отказать въ исцѣ. Уплатенное добровольно по неискowymъ П. возвращенію, однако, не подлежитъ, если только со стороны выигравшаго не было обмана, насилия и т. д. По *общегерманскому гражданскому уложенію* долги изъ игры и пари не подлежатъ судебному взысканію; такой долгъ, даже если онъ потомъ обремененъ вѣнною формою, считается лишеннымъ юридическаго основанія. Возвратъ добровольно уплаченнаго не допускается. *Русское право* постановляетъ, что «заемъ почитается ничтожнымъ, если онъ произошелъ по игрѣ или произведенъ для игры безъ вѣдома о томъ заломовца» (ст. 2014 и 2019 т. X, ч. I). На этомъ основаніи сенатская практика отрицаетъ и юридическую дѣйствительность П. (рѣш. 68 г. за № 414 и 1881 г. № 110), признавая, однако, подобно западнымъ законодательствамъ, что возвратъ добровольно уплаченнаго по неазартной игрѣ не имѣетъ мѣста (рѣш. 1869 г. № 12 и 1879 г. № 368).

Литература. Ст. Spiel въ «Rechtsexicon» Holtendorfa (3); Stobbe, «Handb. des deutsch. Privatrechts» (III, §§ 192 — 193); F. Bruck, «Ueber Spiel und Wette» (1863); A. Krugstein, «Ueber begriff. Unterschied v. Spiel und Wette»; Schuster, «Das Spiel, seine Entwicklung und Bedeutung im deutschen Recht» (1878).
В. Н.

Пари (al pari) — см. Курсъ (XVII, 105 и 106).

Паривраджака (санскр. Parivrajaka, отъ vraj — бродить, странствовать, и pari — во-

*) Въ литературѣ предмета приводять обыкновенно слѣдующій примѣръ: «Когда два англичанина обмѣняютъ одинъ другому опредѣленную сумму денегъ въ томъ случаѣ, если одна изъ улитокъ, *находящихся на концѣ стола*, скоро другой достигнетъ противоположнаго конца стола, то это будетъ П. Если же выигрываетъ опредѣляется тѣмъ, кака изъ улитокъ, *посаженныхъ самими англичанами на столъ*, придетъ первой, то въ этомъ случаѣ идетъ дѣло объ игрѣ».

ругу) — индйский индий монахъ, брахманъ въ четвертой стадіи своей монашеской жизни, которая называется еще *санньяси*. Освобожденный отъ всѣхъ формъ и обрядовъ, онъ странствуетъ повсюду, живя милостыней и добываясь того состоянія духа, въ которомъ человекъ, чуждый радостямъ и горестямъ, заботамъ и волненіямъ плоти, сосредоточенъ только на божествѣ и окончательномъ сліяній съ нимъ.

Парджата (санскр. Pārijāta) — въ индйской мѣологии коралловое дерево, одно изъ райскихъ деревъ, происшедшее, вмѣстѣ съ разными другими диковинами, при паханіи богами мирового океана. Оно было взито на небо, въ рай бога Индры (см.), гдѣ доставляло усладу небеснымъ намфамъ, излавая изъ своихъ цвѣтовъ благоуханіа на весь міръ, и служило предметомъ гордости для жены Индры, Пачи (Saci). Когда Кришна посылалъ Индру въ его *свати* (см.), жена Кришны, Сатья-бхама заставила его похитить для нея дерево П. Произошла великая битва между обоими богами и ихъ приверженцами, въ которой Индра былъ побѣжденъ. Дерево было перенесено въ столицу Кришны — Двараку и посажено тамъ, но послѣ смерти Кришны опять вернулось на небо Индры. Исторія эта подробно описывается въ Гариваншѣ и Вишну-пуранѣ.

С. Б.—ъ.

Парижская декларация — см. Парижскіе трактаты (стр. 796).

Парижская мода — иллюстрированный общедоступный журналъ моды и рукодѣлій, издается въ СПб съ 1893 г., два раза въ мѣсяцъ. Издатели—А. Гоппе и Х. Д. Гоппе, редакторъ—Е. И. Шпшмарева.

Парижская національная библиотека—въ различные времена носила разные названія: библиотеки короля, королевской, императорской и национальной; долго была личной библиотекой французскихъ королевъ. Уже король Пяппъ Короткій имѣлъ собраніе рукописей. Карлъ Великій основалъ библиотеку въ Аахенѣ, довольно значительную по тому времени, но послѣ его смерти библиотека была распродана. Король Людовикъ IX вновь собралъ довольно большую библиотеку, которую завѣщалъ четыремъ духовнымъ общинамъ. Настоящимъ основателемъ П. королев. библиотеки былъ Карлъ V, который завелъ библиотеку не только для себя лично, но также съ цѣлью дать возможность ученымъ работать; онъ не только покупалъ и заставлялъ переписывать рукописи, но и велѣлъ перевести нѣкоторые книги «на пользу королевства и всего христіанскаго міра». Въ 1367—8 г. библиотека, по приказанію короля, была перенесена въ Соколиную башню (tour de la Fauconnerie) въ Лувръ. Въ 1373 г. былъ составленъ ея каталогъ, дополненный въ 1380 г. Эта библиотека сильно пострадала отъ того, что королевскіе родственники брали изъ нея книги и не возвращали ихъ обратно. Изъ 1200 списковъ, бывшихъ въ библиотекѣ, до насъ дошла едва $\frac{1}{20}$ часть. Людовикъ XII перенесъ луврскую библиотеку въ Влду и присоединилъ ее къ библиотекѣ, собранной тамъ его дѣдомъ и отцомъ, герцогами Орлеанскими; онъ же приобрѣлъ богатое собраніе

книгъ герцоговъ миланскихъ, часть книгъ изъ библиотеки Петрарки и собраніе книгъ Людовика де Брюжъ, сенсора де ла Грютюзъ (de la Gruuthuuse). Францискъ I присоединилъ къ королевской библиотекѣ свою личную, собранную его отцомъ и дѣдомъ; онъ съ большимъ усердіемъ продолжалъ собирать книги, во Франціи въ заглавшею, для увеличенія библиотекы. Въ 1523 г. онъ велѣлъ помѣстить въ Фонтенбло богатую библиотеку, конфискованную у конетабля Бурбонскаго; тамъ же онъ основалъ библиотеку греческихъ рукописей, перенесенныхъ изъ баусской библиотекы. При немъ королевская библиотека была одною изъ богатѣйшихъ во всей Европѣ; мало по малу ее перестаютъ разсматривать какъ личную собственность короля, и она становится общественнымъ учрежденіемъ, открытымъ для ученыхъ. При Францискѣ I учреждены должности главнаго библиотекаря королевской библиотекы, помощниковъ его и переплетчиковъ. Въ концѣ царствованія Карла IX библиотека изъ Фонтенбло была перевезена въ Парижъ. При Людовикѣ XIII въ Лувръ была учреждена библиотека, принадлежавшая лично королю и называвшаяся Cabinet du roi. Въ царствованіе Людовика XIV королевская библиотека приобрѣла покупкой и въ даръ весьма много книгъ и рукописей первостепенной важности. Главное завѣдываніе библиотекой находилось въ рукахъ Кольбера, какъ главнаго интенданта надъ королевскими зданіями. Важнѣйшія приобретенія библиотекы въ его время были слѣдующія: собраніе книгъ (9000 тт.) и рукописей (260), принесенное въ даръ братьями Дюпюи; даръ Гастона Орлеанскаго, заключавшійся въ книгахъ, рукописяхъ, медаляхъ, миниатюрахъ, рисункахъ и др. рѣдкостяхъ; даръ графа де Вѣтисне—замѣчательное собраніе историческихъ документовъ, въ количестве 1923 тт. Въ 1715 г. библиотека получила въ даръ знаменитое собраніе Геньера (Gaignières). Въ 1669 г. была приобретена библиотека врача Жакъ Мендель, состоявшая изъ 10000 книгъ и 136 рукописей. Не ограничивался представлявшимися во Франціи случаями приобретѣнія цѣнныхъ книгъ и рукописей, Кольберъ посылалъ за границу ученыхъ, чтобы разыскивать и приобретать книги; такимъ образомъ были вывезены цѣныя книги и рукописи съ Востока, изъ Греціи, Египта, Персіи, Константинополя, Италіи, Португаліи, Швеціи и т. д. Въ царствованіе Людовика XV библиотека приобрѣла около 20 замѣчательныхъ собраній книгъ и рукописей (важнѣйшія — библиотека Кольбера, съ 6845 древними рукописями, и библиотека епископа авраншскаго Нцея). Благодаря усилившимся торговымъ сношеніямъ съ Востокомъ, продолжалось приобретѣніе книгъ и тамъ; такъ, въ 1723 г. индйская компанія прислала свыше 1800 китайскихъ книгъ. Во время великой революціи библиотека получила неисчислимыя книжныя богатства, благодаря перешедшимъ къ ней собраніямъ книгъ различныхъ монастырей и эмигрантовъ; богатѣйшимъ было собраніе монастыря С.- Жерменъ де Прэ — свыше 9000 древнихъ рукописей, затѣмъ собраніе Сорбонны—до 1575 рукописей. Изъ

последующих приобретений библиотеки самые значительные—собрание Лабедойера в 10000 книг о французской революции, собрания книг о Вольтере (1996 кв.) и о Монтені (1440 кв.), 350 корейских рукописей. В настоящее время П. национальная библиотека дѣлится на четыре отдѣленія (dépârtements): книг, рукописей, рисунков (estampes) и медалей. В отдѣленіи книгъ находятся читальная зала, гдѣ книги для чтенія выдаются безъ всякихъ формальностей, и рабочая зала (salle de travail), въ которомъ для занятій требуется билетъ, выдаваемый изъ канцеляріи библиотеки. Для нахождения книгъ существуетъ каталогъ, изданный въ 1743—53 гг., и до 60 дополненій къ нему; въ 1855—79 гг. изданъ специальный каталогъ по исторіи Франціи; съ 1857 г. составленъ каталогъ по медицинѣ; съ 1874 г. для пользованія публики издается «Bulletin mensuel des publications étrangères», а съ 1882 года—«Bulletin mensuel des récentes publications françaises»; сверхъ того, по нѣкоторымъ специальнымъ отдѣламъ имѣются особые каталоги, напр. по всеобщей исторіи, по исторіи Великобританіи, по исторіи Испаніи и Португаліи и др. Въ отдѣленіи рукописей особенно много рукописей французскихъ (26454 нумера), латинскихъ (18613) и греческихъ (4613). «Catalogus codicum manuscriptorum bibliothecae regiae» (1739—44) обнимаетъ восточныя, греческія и латинскія рукописи; Paulin Paris составилъ каталогъ франц. рукописей («Les Manuscrits français de la Bibliothèque du roi», 1836—48), Delisle—«Inventaire général et méthodique des manuscrits français» (1876—78, теологія и юриспруденція); онъ же—«Inventaire d. manuscrits latins». Медали и гермы началъ собирать Францискъ I, но эта коллекція исчезла во время религиозныхъ войнъ; коллекція была восстановлена Людовикомъ XIV, а въ 1741 г. присоединена къ библиотекѣ. Изъ собраній, вошедшихъ въ ея составъ, особенно замѣчательны коллекціи Гастона Орлеанскаго, Пеллерена (1776), герцога де-Люция (1862); много поступило драгоценностей во время революціи, изъ парижскихъ церквей и монастырей. Каталоги отдѣленія: «Département des médailles» (1867); Babelon, «Le Cabinet des antiques à la Bibliothèque nationale» (1887 г.) и др. Въ отдѣленіи рисунковъ вошли коллекціи Мишеля де Мароль (1607 г.; 123000 рисунковъ), Н. Клемана (1712 г.: 18000 рисунковъ), Дебюра (65000 портретовъ; 1854), Геняена (16000 рисунковъ по исторіи Франціи, 1863 г.) и др. Каталоги его: «Catalogue des volumes d'estampes dont les planches sont à la Bibliothèque du roy» (1743); Duchesne, «Notice des estampes exposées» (1837) и др. Сверхъ означенныхъ отдѣленій, при П. библиотекѣ съ 1796 г. по 1863 г. находилась школа живыхъ восточныхъ языковъ, а съ 1821 г. по 1846 г.—школа хартій (école des Chartes); ученики послѣдней школы практически занимались разборомъ и классификаціей бібліотечныхъ рукописей. Съ 1824 г. по настоящее время при библиотекѣ существуютъ археологическіе курсы. Въ 1880 г. при библиотекѣ устроенъ,

для надобностей археологій и палеографіи, фотографическій павильонъ. Кромѣ постоянно существующихъ, выставленныхъ для публики коллекцій, библиотека учреждаетъ временныя выставки: напр. въ 1875 г. была выставка картъ и плановъ Парижа, въ 1884 г.—выставка книгъ и рисунковъ, касающихся поэта Корнея. По приблизительному исчисленію, въ настоящее время находится въ библиотекѣ до 2200000 том. книгъ, до 97000 рукописей, въ отдѣленіи медалей—до 143000 предметовъ, въ отдѣленіи рисунковъ—до 2500000 предметовъ. Пополняется библиотека покупкою книгъ иностранныхъ, книгами, приносимыми въ даръ, и, наконецъ, обязательнымъ поступленіемъ въ библиотеку экземпляровъ всего, печатаемаго во Франціи (такъ какъ депôt légal, начало котораго восходитъ еще ко временамъ Франциска I). Бюджетъ П. библиотеки: личный составъ—свыше 400000 фр., каталогъ—80000 фр., другіе расходы около 300000 фр.

Литература. Boivin, «Mémoire sur la bibliothèque du roi»; Jourdain, «Mémoire historique sur la bibliothèque du roi» (1739); Le Prince, «Essai historique sur la bibliothèque du roi» (1782); A. Franklin, «Précis de l'histoire de la bibliothèque du roi» (П., 1875); T. Mortreuil, «La Bibliothèque nationale, son origine et ses accroissements» (Пар., 1878); Delisle, «Cabinet des manuscrits» (Пар., 1868—81); Chabouillet, «Recherches sur les origines du Cabinet des médailles» (Пар., 1874); Henri de Laborde, «Le département des estampes» (Пар., 1875).

Парижскіе мирные договоры:

1) прелиминаріи мира между Англіей и Португаліей съ одной стороны и Франціей и Испаніей съ другой, которыми закончилась колониальная война между ними, веденная одновременно и въ связи съ семилѣтней, были подписаны 3 ноября 1762 г., а самый миръ, извѣстный подъ именемъ парижскаго, 10 февр. 1763 г. Продиктованный сильнѣйшимъ желаніемъ мира со стороны Георга III и его министра Бюта, онъ не давалъ Англіи всѣхъ тѣхъ выгодъ, на какія она могла рассчитывать послѣ побѣдоносной войны. Англія возвратила Франціи отнятыя у нея колоніи въ Вестиндіи (Мартиникъ и Остиндіи, Испаніи—Кубу и Филиппинскіе о-ва. На американскомъ материкѣ она получила Канаду, Акадію (Новую Шотландію) и часть Луизианы, отъ Атлантическаго океана до Миссиссиппи. Остальную часть Луизианы, съ Новымъ Орлеаномъ, Франція уступила Испаніи. Въ Европѣ Англія удержала за собою Мянорку. Право рыбной преимущественно тресковой) ловли у береговъ Ньюфаундленда, бывшее издавна объектомъ борьбы между французами и англичанами, оставлено въ ихъ общемъ владѣніи. Враждебность Георга и Бюта къ Пруссіи оказалась, при заключеніи мира, въ томъ, что Франціи было предоставлено сохранить на нѣкоторое время оккупационные отряды въ Пруссіи (Клеве, Гельдернъ, Везель), тогда какъ позиція въ Ганноверѣ и Гессенѣ она должна была немедленно очистить. За этимъ миромъ послѣдовалъ черезъ 5 дней губертсбургскій, окончившій семилѣтнюю войну (IX, 845). П. миръ вы-

звалъ сильное раздраженіе въ Англіи и былъ одною изъ причинъ паденія министерства Бюта.

2) Такъ называемый первый П. миръ, закончившій отечественную войну и послѣдовавшую за ней войну за освобожденіе Германіи, былъ заключенъ 30 мая 1814 г. между Людовикомъ XVIII съ одной стороны и союзными державами—Россіей, Австріей, Пруссіей и Англіей—съ другой. Франція была введена обратно въ границы 1 января 1792 г., съ добавленіемъ лишь части герцогства Савойскаго, бывшихъ папскихъ владѣній Авиньона и Везессена и небольшихъ полосъ земли на свѣ. и вост. границѣ, равнѣ принадлежавшихъ къ австрійскимъ Нидерландамъ и къ разнымъ германскимъ владѣніямъ (между прочимъ, чисто нѣмецкій городокъ Саарбрюкенъ, съ богатými угольными копями), всего около 5000 кв. миль. и болѣе чѣмъ 1000000 жит. Швеція и Португалія вернули Франціи всѣ отнятыя отъ нея колоніи; Англія удержала за собой только Табаго и Санта-Лючію въ Вестиндіи и о-въ св. Мавріція въ Африкѣ, но возвратила Испаніи о-въ Ганги. Франціи было предоставлено сохранить всѣ захваченные ею предметы искусства, за исключеніемъ трофеевъ, снятыхъ съ браденбургскихъ воротъ въ Берлинѣ и похищенныхъ, сдѣланныхъ въ вѣнскій бібліотекѣ. Къ уплатѣ контрибуціи она не была обязана. Голландія была возвращена Оранскому дому. Швейцарія была объявлена независимой. Италія, за исключеніемъ австрійскихъ провинцій, должна была состоять изъ независимыхъ государствъ. Германія должна была образовать союзъ. Была объявлена свобода судоходства по Рейну. Франціи, по особому соглашенію съ Англіей, обязалась уничтожить торговлю рабами въ своихъ колоніяхъ. Наконецъ, было постановлено, что представители всѣхъ державъ, принимавшихъ участіе въ войнѣ, соберутся, въ двухмѣсячный срокъ, на конгрессъ въ Вѣну, для рѣшенія невыясненныхъ еще вопросовъ. Тайныя статьи договора добавляли, что «союзники» распределятъ спорныя территоріи, по частному соглашенію, между собою и только представятъ о томъ на утвержденіе конгресса; было предрѣшено также, что австрійскіе Нидерланды будутъ присоединены къ Голландіи, а Австрія, взявъ, получитъ Венецію и Ломбардію. Франція заранее обязалась подчиниться всѣмъ рѣшеніямъ вѣнскаго конгресса.

3) Второй П. миръ былъ заключенъ тѣмъ же державами 20 ноября 1815 г., послѣ Ста дней и послѣдовавшихъ за ними продолжительныхъ переговоровъ между державами; представителями Франціи были сперва Талейранъ, потомъ Ришелье, Россіи—Разумовскій и Каподистрія, Пруссіи—Гарденбергъ и Гумбольдтъ, Австріи—Меттернихъ и Виссенбургъ, Англіи—Кестльви и Веллингтонъ. Пруссія усиленно настаивала на уступкѣ ей Эльзаса, но Россія противилась какому-бы то ни было посягательству на издавна французскія территоріи; къ ней присоединилась Англія, и Пруссіи пришлось уступить. Франція была возвращена, въ общихъ чертахъ, въ границы 1790 г.; однако, за нею оставлены Авиньонъ и небольшія территоріи въ Эльзасѣ и Лотарингіи, прежде ей не

принадлежавшія. Она должна была вернуть Пруссіи Саарлуи и Саарбрюкенъ съ принадлежавшей къ нимъ территоріей, Нидерландамъ—герцогство Бульонское и крѣпости Филиппвиль и Мариенбургъ, Баваріи—лѣвый берегъ Лаутера съ гор. Ландау (въ Пфальцѣ), Сардиніи—часть Савойи; Монако было восстановлено, какъ самостоятельное княжество. Кромѣ того, на Францію была наложена контрибуція въ 700 милл. фр., которую она должна была уплатить въ пятилѣтній срокъ; до уплаты она должна была согласиться на оккупацию части ея территоріи арміею союзниковъ въ 150000 чел., содержаніе которой было возложено на нее же. Всѣ произведенія искусствъ и литературы, которая французы во время войнъ похитили изъ разныхъ музеевъ и хранилищъ, они должны были возвратитъ по принадлежности. Въ дополнительной статьѣ державы обязались принять мѣры къ совершенному уничтоженію неготорговли. Особымъ актомъ державы гарантировали нейтралитетъ и неприкосновенность территоріи Швейцаріи; другимъ особымъ актомъ четыре союзныхъ державы обязались, въ случаѣ нужды, силою оружія поддерживать основы П. мира и ни въ какомъ случаѣ не допускать членовъ семействъ Бонапартовъ на тронъ Франціи. См. Schaumann, «Gesch. d. zweiten Pariser Friedens» (Геттингенъ, 1814); Gagern, «Der zweite Pariser Friede» (Лпц., 1845).

4) Послѣдній, обыкновенно называемый третьимъ, П. миръ, закончившій крымскую кампанію, былъ, послѣ 5-недѣльныхъ переговоровъ (съ 25 февраля), заключенъ 30 марта 1856 г. Россіей съ одной стороны, Франціей, Англіей, Сардиніей и Турціей—съ другой, при участіи Австріи и Пруссіи. Уже лондонскимъ трактатомъ 1840 г. Турція была поставлена подъ охрану европейскихъ державъ; теперь она какъ самымъ допущеніемъ ея представителя на конгрессъ въ качествѣ равноправнаго члена, такъ и особымъ постановленіемъ мирнаго трактата была призвана къ пользованію всѣми преимуществами европейскаго международнаго права и къ участію въ европейскомъ концертѣ (на практикѣ, однако, это постановленіе никогда не было проведено, и положеніе иностранцевъ въ Турціи, въ особенности ихъ подсудности и проч., вовсе не нормируется положеніями европейскаго международного права). Державы гарантировали цѣлость и независимость Турціи. Забота о подвластныхъ ей христіанахъ, до тѣхъ поръ лежавшая на одной Россіи, была принята на себя европейскимъ концертомъ, для начала удовольствовались султанскимъ татт-гумайуномъ 18 февраля 1856 г., въ которомъ была обѣщана равноправность христіанъ и мусульманъ, но который никогда не былъ приведенъ въ исполненіе. Россія уступила Молдавію часть Бессарабіи, съ крѣпостію Измаиломъ. Были образованы два независимыя дунайскія княжества—Молдавія и Валахія, подъ властью двухъ отдѣльныхъ господарей, избираемыхъ населеніемъ и утверждаемыхъ Портой. Подобное положеніе было утверждено за Сербіей, гдѣ, впрочемъ, былъ оставленъ турецкій гарнизонъ. Черное море было нейтрализовано, т. е. туда

запрещенъ доступъ военнымъ судамъ всѣхъ націй, слѣдовательно, и Россіи вмѣстѣ съ тѣмъ Россія обязалась срыть всѣ укрѣпленія по берегамъ Чернаго моря (эти послѣднія постановленія отгнѣны лондонской конференціей 1871 г.). По отношенію къ Востору и Дарданелламъ подтверждено постановленіе лондонской конференціи 1841 г., запретившей проходъ черезъ нихъ военнымъ судамъ всѣхъ націй, кромѣ Турціи. Судходство по Дунаю объявлено свободнымъ для всѣхъ націй; для его развитія учреждена специальная европейская дунайская коммиссія (см. Дунай, XI, 236). Черезъ нѣсколько дней послѣ подписанія II. мира, 16 апрѣля 1857 г., державы, участвовавшія въ конгрессѣ, издали декларацию, которую было отгнѣнено кѣрство и постановлено, что нейтральный флагъ покрываетъ непріятельскій грузъ, исключая военную контрабанду; нейтральный грузъ, кромѣ военной контрабанды, не подлежитъ захвату подъ непріятельскимъ флагомъ; блокада признается дѣйствительною только въ томъ случаѣ, когда поддерживается достаточною силой, превращающей доступъ къ непріятельскому берегу. Эти правила были признаны всѣми державами, кромѣ Соединенныхъ Штатовъ, Испаніи и нѣкоторыхъ южно-американскихъ республикъ. См. De Clercq, «Recueil des traités de France depuis 1763» (т. VII).

В. Водовозовъ.

Парижскій, графъ (принцъ Людовикъ-Филиппъ Альбертъ Орлеанскій, 1848—1894)—старшій сынъ герц. Фердинанда Орлеанскаго († 1842) и принцессы Елены Менленбургъ-Шверинской, внукъ короля Людовика-Филиппа. Въ его подлѣзу отрекся отъ престола, въ день февральской революціи (1848), его дѣдъ, но трона онъ не получилъ и со всей семьей очутился въ изгнаніи. Въ 1850 г., когда умеръ Людовикъ-Филиппъ, гр. П. сдѣлался главою Орлеанскаго дома и претендентомъ на престолъ. Воспитывался онъ сперва въ Германіи, потомъ въ Англіи. Во время американской междоусобной войны гр. П. поступилъ въ армію союза и сражался въ ея рядахъ. Объ этой войнѣ онъ написалъ большой и серьезный трудъ: «Histoire de la guerre civile en Amérique» (П., съ атласомъ, 1875—88; начало имѣется въ русскомъ переводѣ). Во время франко-прусской войны онъ вернулся на родину и поступилъ въ ряды арміи. Въ 1873 г. онъ отрекся въ пользу гр. Шамбора отъ притязанія на тронъ Франціи. Послѣ смерти гр. Шамбора (1883) онъ былъ признанъ роялистами королемъ Франціи, подъ именемъ Филиппа VII, и разыгрывалъ роль претендента, сперва въ Парижѣ, потомъ, послѣ закона объ изгнаніи всѣхъ членовъ царствовавшихъ семей (1886), за границей, преимущественно въ Англіи. Оттуда онъ частыми манифестами напоминалъ о своемъ существованіи, но его партія съ каждымъ годомъ теряла почву; въ особенности онъ повредилъ ей рѣшительной поддержкой, оказанной имъ генералу Буланже. Изъ его брошюръ болѣе известны: «De la situation des ouvriers en Angleterre» (П., 1873), «Les associations ouvrières (trade-unions) en Angleterre» (П., 1869, 7 изд. 1884). Вмѣстѣ

со своимъ братомъ герц. Шартрскимъ, издалъ: «Duc d'Orleans, campagnes de l'armée d'Afrique, 1835—39» (П., 1870). Въ 1864 г. гр. П. женился на принцессѣ Маріи-Изабеллѣ (род. въ 1818 г.), дочери его дяди, герц. Монпанса; отъ этого брака родились два сына, Филиппъ, герц. Орлеанскій (род. въ 1869 г.) и Фердинандъ (род. въ 1884 г.), герц. Монпанса, и 4 дочери: Амалия, род. въ 1865 г., замужемъ за Карломъ I, королемъ португальскимъ, Елена, род. въ 1871 г., замужемъ за герц. Аостскимъ, Изабелла, род. въ 1878 г., и Луиза—род. въ 1882 г. В. В.—овъ.

Парижскій Модный Залъ и *содруженная съ нимъ журналомъ новал парижскіи модная и модельная газета*—технический ежемѣсячный журналъ «для изготвленія со вкусомъ всѣхъ предметовъ дамскаго и дѣтскаго гардероба», издавался въ СПб., въ 1863 г., А. Клеммомъ (Парижъ) и Штейномъ (СПб.). Прекратился на 8-мъ №.

Парижскій Модный Выпройскіи—двухнедѣльный модный журналъ, выходившій въ СПб., въ 1876—78 гг. Редакторъ-издательница В. Далошъ.

Парижскій Музейскіи Моды—ежемѣсячный модный журналъ, издавался въ Москвѣ, въ 1-76—78 гг., на русскомъ и нѣмецкомъ языкахъ. Редакторъ-издатель Длушке.

Парижъ (Paris, древн. Lutetia Parisiorum)—столица Франціи и главный гор. деп. Сены, подъ 48° 50' с. ш. и 2° 20' в. д. (Грин.). въ 168 км. отъ Атлантическаго океана, на обонхъ берегахъ Сены. Высота поверхности—отъ 25 до 128 м. Пространство (1891) 7802 гект., периметръ 35 км., длина 12 км., ширрина около 9 км. Въ XIII в. П. занималъ пространство въ 252 гект., при Людовикѣ XIV—1103 гект., при Людовикѣ XV—330 гект. Сена, принимающая въ чертѣ города р. Бьевръ (нынѣ закрытую), дѣлитъ городъ на двѣ неравныя части—сѣверную (болѣе обширную) и южную. Ширрина Сены—отъ 138 до 276 м. Вдоль обонхъ береговъ рѣки тянутся цѣпи холмовъ; наиболѣе высокіе пункты на правомъ берегу—Менильмонтанъ, Бедльвиаль, Бюггъ Шомонъ (101 м.) и Монмартръ (128 м.). На лѣвомъ берегу плато Иври отдѣляетъ узкую, глубокую долину р. Бьевръ отъ горы Св. Женевьевы. За городской чертой на Ю дѣль холмовъ идетъ подъ разными именами: Montrouge, Bicêtre, Villejuif, Chatillon, Meudon, St. Cloud и заканчивается отдѣльной горой Mont-Valérien. Большая часть города построена на наносной почвѣ изъ ила, песка и гравія, остальная—на почвѣ трегичной формации, образовавшейся изъ мергеля, крупнаго известняка и кремнезема, песка и песчаника. Съ 1840 г. рядъ фортификаціонныхъ работъ опоясалъ П. линіей фортовъ я валами, которые усилены были послѣ войны 1870—71 г. новымъ рядомъ укрѣпленій, превратившихъ П. въ громадный военный лагерь. Укрѣпленія эти состоятъ изъ 3 полсовъ. 1) Крѣпостная стѣна окружаетъ городъ, по обонхъ берегамъ Сены, прямыми линіями, на подобіе большаго неправильнаго четырехугольника, и состоитъ изъ военной улицы, вала, рва и гласиса; толщина стѣны до 3 1/2 м., высота до 10 м., надъ

сухимъ ровомъ отъ 15—20 м. ширины; 94 бастионныхъ фронта и 66 потернъ (67 бастионныхъ на лѣвомъ берегу). 2) На разстояніи $1\frac{1}{2}$ —1,8 км. отъ крѣпостной стѣны расположены 16 старыхъ фортовъ, на кругообразной линіи въ 70 км. длины. Линія 10 фортовъ на правомъ берегу Сены описываетъ дугу, опирающуюся однимъ концомъ на Шарантонъ, другимъ—на С.-Дени. На лѣвомъ берегу Сены, между Марной и Медономъ, тянется линія остальныхъ старыхъ фортовъ, изъ которыхъ самый сильный—Mont Valérien. 3) Съ 1872 г. построена длинная линія новыхъ фортовъ. Самые отдаленные изъ нихъ—въ 17 км. отъ городскихъ вѣрствъ, ближайшіе—въ 10 км. Эти новыя сооруженія состоятъ изъ 7 первоклассныхъ фортовъ, каждый на 120 чел. команды и 60 тяжелыхъ орудій, 16 фортовъ 2 разряда на 600 чел. команды и 24 орудія и около 50 батарей и редутовъ на 200 чел. и 6 орудій каждый. Они образуютъ три укрѣпленныхъ лагеря. Почти всѣ эти укрѣпленія окончены въ 1878 г. и дѣлаютъ 11. недоступнымъ для полной осады и для бомбардировки. Они сообщаются между собою жел. дор. въ 113 км. длины, идущей параллельно желѣзнодорожному пути (длиною въ 37 км.) внутри крѣпостныхъ стѣнъ. Дорога эта приспособлена для подвоза войскъ и припасовъ. П. раздѣленъ на 20 округовъ (arrondissements), по 4 квартала въ каждомъ; послѣдніе 8 округовъ присоединены къ П. лишь во время второй имперіи. Изъ 10 острововъ, лежащихъ въ чертѣ города, значительны только два—Cité и Ile Saint-Louis. На первомъ изъ нихъ и въ его сосѣдствѣ—коммюналь—и многіе изъ его главнѣйшихъ историческихъ памятниковъ, напр. соборъ Богоматери (Notre Dame-de P.) и Св. Капелла; здѣсь же префектура полиціи, зданіе суда (Palais de justice), тюрьма Conciergerie, госпиталь Hôtel-Dieu. Торговля и промышленность давно перекочевали отсюда въ другіе кварталы; только на площади Дофинъ много магазиновъ золотыхъ и серебряныхъ издѣлій. До революціи въ Ситѣ, кромѣ собора Богоматери, было до 20 црк. и до 15000 жит. (теперь только 5600). Островъ С.-Луи, сосѣдній съ Ситѣ, сохранилъ свой первобытный характеръ и считается самымъ здоровымъ кварталомъ П. Современный П.—въ значительной степени созданіе сенскаго префекта Гаусмана (во время царствованія Наполеона III), подъ руководствомъ котораго сломано много старыхъ построекъ и проложено много новыхъ, широкихъ улицъ и бульваровъ, отчасти въ видахъ оживленія промышленности (согласно поговоркѣ: quand le bâtiment va, tout va); отчасти съ стратегическими цѣлями, для болѣе удобнаго подавленія возстаній, находившихъ главную точку опоры въ узкихъ, извилистыхъ, легко загораживаемыхъ баррикадами улицахъ старыхъ центральныхъ кварталовъ. При Гаусманѣ исполнены также грандіозныя работы по канализаціи и водоснабженію, построено 9 новыхъ мостовъ, разбито много парковъ и скверовъ. Работы эти стоили колоссальныхъ суммъ, но за то оводоривилъ П. Между Ситѣ и старинными бульварными на правомъ (сѣв.) берегу

Сены расположился торговый центръ П., занимающій обширную площадь, окруженную линіей главныхъ бульваровъ, въ 5 км. длины. Между Севастопольскимъ бульваромъ, одной изъ самыхъ густо населенныхъ и торговыхъ артерій города, и Бастильской площадью лежатъ старинный кварталъ Марэ (Marais), на мѣстѣ прежнихъ болотъ, съ старинными отелями (барскими домами), превращенными въ промышленные уды. Главныя улицы этого квартала соединяются между собою събою тѣмныхъ переулковъ, которыхъ еще не коснулось обновленіе и гдѣ сохранились остатки прежняго П., съ его живописной неправильностью. Тутъ встрѣчаются интересныя памятники древняго зодчества: готическія церкви, національный архивъ, національная типографія, музей Карнавале. Самыя низменная части этого квартала ассенизированы благодаря открытію бульвара Генриха IV и широкой улицы Риволи. Между Севастопольскимъ бульваромъ и площадью Согласія раскинулись дѣловые кварталы П., съ широкими проспектами и великолѣпными магазинами, театрами, концертными залами и другими мѣстами эстетическихъ и неэстетическихъ удовольствій. На площади Пале-Рояль—настоящемъ центрѣ П.—скрещиваются многочисленныя линіи омнибусовъ и трамваевъ; къ ней подходить и ее окружаютъ самыя людныя улицы, какъ напр. улица Риволи (2950 м. дл.), соединяющая площадь Согласія съ площадью Бастильи. Идущая отъ Палерояльской площади къ зданію Оперы Avenue De l'Opéra по великолѣпному магазину соперничаетъ съ центральными бульварными (Итальянскимъ, Капуциновъ, Монмартрскимъ) и улицей Мира (de la Paix). Палерояльская площадь пересѣкается также улицей С.-Онора, открытой въ XIV—XVII в. и богатой историческими зданіями. Улица Монмартръ, соединяющая бульваръ того же имени съ Центральными рынками (Halles-Sauvage) — главная торговая артерія П. Мѣсто скрещенія улицы Монмартръ съ большими бульварными прозвано, изъ-за постоянной давки, «перекресткомъ раздавленныхъ». Въ кварталѣ этомъ шумъ и движеніе съ раняго утра до глубокой ночи. Близъ центр. рынковъ построенъ Новый почтамтъ—доступъ къ которому облегченъ открытіемъ новой улицы Этьенъ Марсель; далѣе идутъ банкъ и биржа, пустынные по утру и шумные къ полудню. Въ болѣе тихомъ кварталѣ, на бульварѣ Мальзербъ и пересѣкающихъ его улицахъ, миллионеры-банкиры понастроили себѣ настоящіе дворцы. Художники владѣютъ изящными виллами въ окрестностяхъ парка Монсо. Русская колонія расположилась въ кварталѣ, примыкающемъ къ СЗ Елисейскихъ полей, англійская и американская—въ новомъ кварталѣ Марбефъ и въ виллахъ по направлению къ Булонскому лѣсу. На лѣвомъ берегу Сены кварталы Пантеонскій, Люксембургскій и С.-Жерменскій мало похожи на шумный П. праваго берега, хотя и здѣсь открыты вновь широкіе проспекты и есть торговля, густо населенныя улицы. Такъ наз. С.-Жерменское предмѣстье—кварталъ аристократическихъ отелей стариннаго дворянства, ко-

торые встречаются на каждом шагу в улицах Университетской, Лиаль, С.-Доминик, Гренель, Варенж, Вавилонской и Веллшасс; здесь мало общественных зданий, кроме Бурбонского дворца, резиденции палаты депутатов. Къ В отъ С.-Жерменского предместья — такъ называемый Латинский квартал, квартал ученых и учащейся молодежи, где сосредоточены почти все высшие учебные заведения: Сорбонна, медицинский и юридический факультеты, французский Институт, богатая библиотека Мазарина и Св. Женевьевы, много лицеев, Ecole des Hautes Etudes; здесь же музеи Клюи и Люксембургский, старинные церкви С.-Жермен де Прэ и Св. Сульпиция, Люксембургский дворец — резиденция сената, Пантеон. Къ В отъ Пантеона, на склонахъ горы Св. Женевьевы, расположен народный квартал С.-Марсо, прозванный «предместьем страждущихъ». Здесь, в лавках тряпичников, собираются все отбросы цивилизации; кожевенные и пивоваренные заводы загрязняютъ р. Бьевр, и только проведение нового широкого бульвара способствуетъ некоторому оздоровлению этой местности, где помщаются также фабрика Гобеленов и больница Сальпетриер. Немногомъ лучше в санитарномъ отношении и фабричные кварталы Гран-Каль, Гренель и Вожарар. На правомъ берегу Сены, в С.-Антуанскомъ предместьи, къ В отъ Бастильской площади, лежатъ также рабочий квартал; здесь вь улицъ Св. Маргариты, где гнздятся, между прочимъ, тряпичники, былъ очагъ последней холерной эпидемии, но широкие бульвары способствовали оздоровлению и этой местности. Кварталъ Верса, главный центръ винныхъ складовъ, защищенъ отъ наводнений великолѣпной набережной в 1500 м. длины. Къ С отсюда кварталъ Шаронн, съ тюрьмами Большая и Малая Рокетъ, передъ которыми совершается смертная казнь; нѣсколько дальше — кладбище отца Лашеза. Еще сѣвернѣе кварталы Менильмонтанъ — убежище безработныхъ (здесь вь 1831 г. жили Сень-Симонисты) — и Веллвиль, игравшій видную роль вь истории Революции; вь настоящее время это не исключительно кварталы рабочихъ, но также мелкихъ рантье и аргистовъ, которыхъ привлекаетъ близость парка Бютт Шомонъ. С.-Мартенский каналъ отдѣляетъ Веллвиль отъ Ла-Виллетъ — квартала фабрикъ, складовъ и самыхъ обширныхъ вь П. боенъ. Ла-Шапель — кварталъ рабочихъ Сѣверной жел. дороги; надъ нимъ господствуютъ Монмартрский холмъ, съ новымъ храмомъ св. Сердца Исуса. Монмартрский кварталъ — кварталъ журналистовъ, чиновниковъ и мелкихъ рантье; только на сѣв. склонахъ холма живутъ рабочие. Буржуазный кварталъ Батиньоль, съ прекраснымъ скверомъ, перебитъ туннелемъ Восточной жел. дор. и прилегаетъ къ новымъ кварталамъ Курсель и Монсо. Улицы П. покрываютъ площадь до 1600 гект. и имѣютъ длину вь 964512 м., изъ которыхъ 253279 м. обсажены деревьями. Двѣ концентрическія линіи широкихъ бульваровъ — старые или внутренне и наружные — окружаютъ старый П.; третья дѣль бульваровъ тянется внутри укрѣпленій, между поясной жел.

дорогой и валомъ, и окаймляетъ весь П. Много бульваровъ идетъ и въ направленіи перпендикулярномъ Севѣ. Когда-то самая феешенебельная улицы Ришелье вь Вивенж, соединительная звенья между Пале-Роялемъ и болѣшими бульварами, утратила прежнее значеніе, равно какъ и улицы С.-Дени, С.-Мартежъ и Тамплъ, имѣющія теперь исключительно торговое значеніе. Обширныя и красивыя площади, вь числѣ 136, украшаютъ П. вь мѣстахъ пересѣченія важнѣйшихъ артерій. Лучшія изъ нихъ: площадь Триумфальныхъ воротъ (воздвигнутыхъ при Людовикѣ-Филиппѣ въ честь наполеоновской великой арміи), отъ которой расходятся 12 проспектовъ и бульваровъ; площадь Бастилии на мѣстѣ крѣпости, разрушенной 14-го іюля 1789 г., съ бронзовой Люльской колонной (47 м. высоты), воздвигнутой Людовикомъ-Филиппомъ въ честь героевъ 1830 г.; площадь Виржи; площадь Карусель, между Тюльери и Лувромъ, съ памятникомъ Гамбетты; площадь Шатле, съ фонтаномъ Побѣды посрединѣ; площадь Клиши, на мѣстѣ прежней заставы того же имени, съ прекрасной бронзовой группой вь память защиты П. маршаломъ Монсе противъ союзныхъ войскъ, 30 марта 1814 г.; великолѣпная площадь Согласія (de la Concorde), мѣсто казни Людовика XVI, между Тюльерскимъ садомъ и Елисейскими Полями, съ восемью колоссальными статуями, изображающими главные бг. Франціи, двумя фонтанами вь Луксорскимъ обелискомъ, привезеннымъ съ развалинъ Фивъ; площадь Европы; площадь Думы (Hôtel de ville), прежняя Грэнв, где совершались казни; площадь Нація, прежняя Тронная, на соединеніи девяти бульваровъ, съ фонтанами, двумя дорическими колоннами и статуями Людовика Св. и Филиппа-Августа; площадь Оперы, къ которой примыкаетъ лучшая улицы П.; площадь Республики (прежде Place du Château d'eau), съ колоссальной статуей Республики; Вандомская площадь, съ колонной, на которой статуя Наполеона I; площадь Parvis Notre-Dame, съ колоссальной конной статуей Карла Великаго; площадь Риволи, съ конной статуей Иоанны Д'Арки; площадь Св. Сульпиция, съ красивыми фонтанами; площадь Трокадеро, съ широкой лестницей (48 м. ширины), спускающейся отъ дворца Трокадеро къ Ленскому мосту; площадь Пообѣдъ, съ конной статуей Людовика XIV; Вогеэская площадь (прежняя Place Royale), съ постройками временъ Генриха IV и Людовика XIII и съ статуей Людовика XIII; Эспланада Инвалидовъ; Марсово поле (Champ de Mars), съ башней Эйфеля, и др. Изъ 180 пассажей со стѣняными крышами лучшіе — Жоффруа и Панорама, вь центрѣ города. Сена, отъ вступленія ея вь П. у Национальнаго моста (Pont National) до выхода ея у моста Отейль (P. d'Auteuil) окаймляется почти на протяженіи 23 км. непрерывной линіей набережныхъ, болѣшая часть которыхъ обсажена деревьями: только вь рѣдкихъ случаяхъ онѣ заливаются водою во время паводковъ. Черезъ Сену перекинута 28 мостовъ; 29-й мостъ, имени Императора Александра III, заложенъ вь октябрѣ 1896 г., во время пребыванія вь П. Государя Императора Ни-

колая II и Императрицы Александры Тео-
дорны. На Новомъ мосту (Pont Neuf), нѣкогда
окаймленномъ двумя рядами лавокъ, конная
статуя Генриха IV; на мосту Карусель или
Св. Отцовъ (P. St. Pères) 4 колоссальныхъ
статуи изъ песчаника, работы Петитю; на
мосту Инвалидовъ двѣ статуи сухопутныхъ
и морскихъ силъ; на альемскомъ мосту 4 ста-
туи, на иенскомъ аллегор. фигуры. Сады, *скверы*,
парки. Тюльерійскій садъ (30 гект.), съ чу-
дными липовыми и каштановыми аллеями, фон-
танами и многочисленными статуями. Елисей-
скія поля, состоящая изъ главной аллеи и по-
перечныхъ, съ площадками изъ ливневныхъ
деревьевъ, обрамляющихъ фонтаны; входъ въ
Елисейскія поля украшенъ «Марийскими ко-
ями» (Chevaux de Marly). Люксембургскій
садъ, значительно уменьшенный за послѣдніе
годы второй имперіи; главное украшеніе его—
фонтанъ Медячи. Ботаническій садъ (Jardin
des Plantes), съ богатыми коллекціями рѣд-
кихъ растений, кустовъ и деревьевъ и пре-
краснымъ зоологическимъ садомъ. Садъ Тро-
кадеро, съ аквариумомъ. Садъ Пале-Рояль,
очень небольшой, какъ и всѣ другіе въ центрѣ
П.; этотъ недостатокъ, въ послѣдніа 30—40 л.,
возмѣщенъ открытіемъ многихъ скверовъ.
Паркъ Монсо, среди самаго эlegantнаго квар-
тала П.; паркъ des Buttes Chaumont; паркъ
Ла-Мюэттъ или Рамель, отдѣленный отъ Бу-
лонскаго лѣса лишею укрѣпленій. Главная краса
П.—Булонскій лѣсъ (848 гект., изъ которыхъ
480 гект. лѣса); при немъ прекрасный акклима-
тизаціонный садъ Венсенскій лѣсъ (943 гект.)
принадлежитъ П., но не включенъ въ тамо-
женную черту его. Главная *кладбища*—Отца
Лашеза, Монмартръ и Монпарнасъ. За не-
достаткомъ мѣста, погребенныхъ, чрезъ 5
лѣтъ, переносятъ въ катакомбы; вслѣдствіе
этой тѣсноты открыто новое обширное клад-
бище, внѣ Парижа, на бесплодномъ плато Мэ-
ри-сюръ-Уазъ (828 гект.). Съ 1889 г. устроено
много кремационныхъ склеповъ. *Церкви* въ
П. 70 (не считая капеллъ); извѣстѣйшая изъ
нихъ—каедральный соборъ Богоматери (Notre
Dame de Paris), заложенный въ 1163 г., на мѣ-
стѣ старинной церкви временъ Мерovingовъ,
и dokonченный въ царствованіе Филиппа-Авгу-
ста. Въ XIII в., послѣ пожара, соборъ былъ
совершенно перестроенъ снаружи; двѣ его ко-
лонны остались недостроенными; въ 1868 г.
реставрація собора завершена архитекторомъ
Лассюсомъ и Виоле-ле-Дюномъ. Соборъ Бого-
матери, съ двойными боковыми нефами и
вѣнцомъ капеллъ, окружающимъ хоръ, имѣетъ
130 м. длины и 50 м. ширины; наибольшая
высота сводовъ—33—34 м.; главный фасадъ,
съ 3 широкими дверями, галерей (всѣ ста-
туи которой, уничтоженныя во время револю-
ціи, замѣнены новыми), балюстрадами и баш-
нями, принадлежитъ къ шедеврамъ ранне-гот-
ческаго зодчества; на боковыхъ фасадахъ,
менѣе замѣчательныхъ, надписи 1257 г. и имя
единственно достоверно-извѣстнаго строителя
собора, Жана де Шелля. Высота башенъ 65 м.
За исключеніемъ иконописи въ одной хоровой
часовнѣ, соборъ не имѣетъ древнихъ иконъ;
мало старинной живописи по стеклу и статуи.
Церковь С.-Жерменъ де Прэ (St. Germain des

Près) въ улицѣ Бонапарта, въ IX в. разру-
шенная норманнами и восстановленная въ
XII в.—остатокъ стариннаго аббатства того же
имени; нефъ ея—XI в.; стѣнная живопись
Фландра. Церковь С.-Жерменъ Л'Оксерруа
(St. Germain L'Auxerrois), на площади того
же имени, построенная при Мерovingахъ, въ
IX в. разрушенная норманнами и медленно
восстановленная; колокола ея въ Варолюмееву
ночь дали сигналъ къ избіенію гугенотовъ;
порталь готическаго стиля. Въ стилѣ переход-
номъ отъ готическаго къ Возрожденію цер-
ковь Св. Стефана на Горѣ (St. Etienne du
Mont), на площади Пантеона, сооружена въ
1517 г., порталъ въ 1610 г.; граціозная башня;
гробница Св. Женевиѣвы (покровительницы
П.), привлекающая массы богомольцевъ. Вен-
копѣнная церковь св. Евстазія (1532—1642,
подъ руководствомъ династіи архитекторовъ
Лемерсье), съ могилы Кольбера. Изъ церквей
періода Возрожденія достойны замѣчанія: Св.
Николай на Поляхъ (St. Nicolas des Champs),
С.-Жозефа де Кармъ (St.-Joseph des Carmes).
Нотр-Дамъ де Виктуаръ. Въ царствованіе
Людовика XIV построены, между прочимъ,
церкви Св. Сульшиціи, съ фасадомъ, украшен-
нымъ колоннами и 2 башнями (1646—39, Лето
и Сервандонн), и С.-Рокъ (1653, Жакъ Ле-
мерсье). Церковь Св. Магдалины (Madeleine),
въ коринтскомъ стилѣ, начата архитекторомъ
Мишонъ въ 1806 г., какъ храмъ Побѣды;
превращена въ церковь въ 1832 г. Къ эпохѣ
реставраціи и июльской монархіи относятся
Нотр-Дамъ де Лореттъ (1824) и С.-Венсанъ
де Поль, на площ. Лафайетъ (Гитторфъ), обѣ
въ характерѣ христіанскихъ базиликъ. Со
второй половины XIX в. начинается воз-
вращеніе къ средневѣковому стилю и стилю
Возрожденія. Церковь Св. Клотильды (1846
—1857)—подражаніе готическому стилю XIII
и XIV вв. Въ періодъ второй имперіи по-
строены, между прочимъ, церкви С.-Жанъ де
Бельвилль, прекрасное твореніе Лассюса, въ
готическомъ стилѣ XIII в.; Св. Троицы, въ
стилѣ Возрожденія; церковь Св. Августина
(1860, Бальтаръ) въ византийскомъ стилѣ.
Базиллика св. Сердца Исуса (du Sacré Coeur),
начата въ 1873 г., по планамъ Поля Аба-
ди—самое замѣчательное храмовое сооруже-
ніе современной Франціи (стоило 25 милл.
франк.); стиль въ общемъ византийскій, въ де-
талахъ—романскій, материалы замѣчательной
красоты и богатства, лѣтница больше 30 м. вы-
соты; чтобы утвердить эту массу на самомъ вы-
сокомъ мѣстѣ Монмартрскаго холма выкопано
до 80 колодезевъ, заполненныхъ камнями. Къ
числу памятниковъ церковнаго зодчества мо-
жетъ быть отнесенъ и Пантеонъ (см.), быв-
шій церковь св. Женевиѣвы. Изъ свѣтскихъ
памятниковъ самый древній—Дворецъ Тер-
мовъ (Palais des Thermes), построенный въ
III в. Константиемъ Хлоромъ. Его развалины
видны въ садахъ отеля Клини. На вост. сто-
ронѣ П. откопаны въ 1870 г. остатки аренъ
(Arènes de la rue Mouge), занимавшихъ пло-
щадь въ 20000 кв. м. Въ XIV и 1-й половинѣ
XV в. строились, по преимуществу, крѣпости
и укрѣпленные замки, напр. Бастилля, Лувръ,
дворецъ Юстиціи и дума (Hotel de ville или

Maison aux Pilliers), построенная вмѣсто прежняго Palais aux Bourgeois. Изъ частныхъ зданій XV в. уцѣлѣлъ только обломки, напр. башенка на углу старой улицы Тампль и улицы Франъ Вуржуа, башня Иоанна Безстрашнаго въ улицѣ Этьенъ Марсель, отель Кляюи, башенка прежняго отеля Криссанъ, въ которомъ хранится часть національныхъ архивовъ.

Къ периоду Возрожденія относятся расширение Лувра (см. XVII, 65). Отъ дворца Тюльери, начатаго Екатерины Медичи въ 1564 г., остались послѣ пожара во время коммуны 1871 г., только 2 флигеля, съ павильонами Марсанъ и Флоры. Отъ стариннаго дворца въ Ситъ, въ которомъ долго жили короли Франціи и который былъ еще резиденціей римскихъ импѣриаторовъ, остались теперь только три башни времени Людовика Св., залъ гвардейцевъ и Св. Капелла. Последняя, настоящій шедевръ парижской готики, построена Пьеромъ де Монтеро въ 1245 г. На хорахъ ея хранится терновый вѣнецъ (присланный изъ Константинополя), для котораго она и была выстроена въ такихъ монументальныхъ размѣрахъ; внутри она великолѣпно украшена. Филиппъ Красивый уступилъ часть дворца Ситъ парламенту, который постепенно занялъ его весь; теперь онъ извѣстенъ подъ именемъ дворца Правосудія (Palais de Justice). Залъ des pas perdus, возстановленный послѣ пожара во время коммуны 1871 г., считается шедевромъ Жака де Вросса. Главный фасадъ, XVIII в., простъ, но величественъ и окруженъ рѣшеткой замѣчательной работы. На противоположной сторонѣ, при Наполеонѣ III, выстроено зданіе въ греческомъ стилѣ для кассационнаго суда. Елисейскій дворецъ—мѣсто пребывания президента французской республики. Въ Пале-Рояль, построенномъ Ришелье и долже принадлежавшемъ Орлеанскому дому, помѣщается теперь государственный совѣтъ. Люксембургскій дворецъ, построенный Маріей Медичи въ флорентинскомъ стилѣ по планамъ Жака де Вросса и расширенный при Людовикѣ-Филиппѣ постройкой павильоновъ, которые испортили гармоничность зданія, заняты сенатомъ, зала засѣданій украшена картинами Ф. де Шампена и Эж. Делакруа; къ дворцу принадлежитъ капелла съ изящнымъ фасадомъ конца XVI в.—остатокъ стариннаго женскаго монастыря. Бурбонскій дворецъ—мѣсто засѣданій палаты депутатовъ—былъ прежде отелемъ принца Конде (XVIII в.). Новое зданіе думы построено въ 1874—84 гг., на мѣстѣ прежняго, уничтоженнаго коммуной 1871 г.; центральная часть фасада довольно точно воспроизводитъ соответствующую часть уничтоженнаго памятника (Шамбизо). Въ одномъ изъ флигелей отеля помѣщается префектъ Сенскаго д-та; изъ залъ лучшая—Salle des Fêtes. Изъ зданій второй половины XIX стол. замѣчательна Опера (1861—75, Ш. Гарнье), занимающая площадь въ 11237 кв. м. Фасадъ нижняго этажа украшенъ аллюгор. группами, изъ которыхъ наиболѣе извѣстна «La Danse», Карпо; въ фойе картины Бодри; залъ (въ 2200 мѣстъ) росписанъ Леманье; въ сценическомъ фойе—картина Бу-

ланже; постройка зданія обошлась въ 60 милл. франковъ. Другіе театры II не представляютъ худож.-архитектурнаго интереса, за исключеніемъ Comédie-Française (1780, Луи), съ извѣстной статуей Вольтера, шедевромъ Гудона Дворецъ почетнаго легіона—прекрасный отель въ стилѣ Людовика XIV. Дворецъ Промышленности, въ Елисейскихъ Поляхъ, построенный для всемірной выставки 1855 г. (192 м. дл.), служитъ для разныхъ выставокъ. Дворецъ Трокадеро, въ вост. вкусѣ, остался отъ всемірной выставки 1867 г. Башня Эйфеля, на Марсовомъ полѣ, построена для всемірной выставки 1889 г.—самое высокое зданіе на землѣ (300 м. в.). Отель Инвалидовъ (1671, Ла-Врюанъ), съ куполомъ въ 105 м. в. (Ж. Гардуйе-Мансаръ); увѣнчивающимъ церковь, гдѣ покоятся Тюреня, Журданъ, Мортье, Бюжо. Крпита украшена 12 колоссальными статуями (Граде) и саркофагомъ изъ краснаго гранита, съ останками Наполеона I. Военная школа (Гаріоль), времямъ Людовика XV, въ концѣ Марсова поля. Валь-де-Грасъ, военный госпиталь, въ древнемъ женскомъ монастырѣ бернардинокъ, построенномъ Анной Австрійской; въ церкви картины Миньяра и Ф. Де Шампэна. Сорбонна, построенная при Ришелье и возстановленная въ 1886—89 г., съ церковью (Демерсе) и съ могилкою Ришелье. Консерваторія художества и ремеселъ, на мѣстѣ прежняго аббатства St.-Martin de Champs, отъ котораго уцѣлѣлъ церковь (машинный залъ), съ хоромъ замѣчательной отдѣлки, и рефекторіумъ (библіотека)—прекрасный образецъ средневѣковаго зодчества, приписываемый П. де Монтеро. Виржа, съ коринтскими колоннами (1808—27). Национальная бібліотека (Фр. Мансаръ), въ последнее время значительно увеличенная. Колокольня, прозванная Туръ-де-Кловисъ (XII и XV в.)—остатокъ аббатства св. Женевьевы. Готическій залъ и монументальная гѣлстина XVII в. сохраняются между зданіями лицея Генриха IV. Башня Св. Іакова—колокольня, единственный остатокъ церкви св. Іакова Ла Бушри (55 выс., XV в.), со статуей Паскаля, дѣлашаго здѣсь наблюденія надъ давленіемъ воздуха. Среди частныхъ старинныхъ зданій интересенъ домъ въ улицѣ Монморанси съ курьезной надписью XV в., гласящею, что обитатели верхнихъ этажей содержатъ на средства, полученные владѣльцемъ дома съ нижнихъ этажей. Отель Карнавале, гдѣ жила т-те де Севинье; скульптурныя украшения Ж. Гужона. Домъ Франциска I въ Cours-la-Reine. Изъ декоративныхъ памятниковъ II. главнѣйшіе: триумфальная арка Звѣзды или Великой арміи (45 м.), начатая Наполеономъ I въ 1806 г. и оконченная Людовикомъ-Филиппомъ, украшенная медальонами, барельефами и группами, изъ которыхъ «Le Départ»—знаменитое произведение Рюда. Арка на площади Каруселя—подражаніе аркъ Септимія Севера (начата въ 1806 г.); украшена статуями, барельефами и бронзовою колесницей (Бозіо); прежде она служила входомъ во дворец Тюльери. Ворота С.-Денъ и С.-Мартэнъ построены муниципалитетомъ гор. П. въ память побѣдъ Людовика XIV. Вандомскія колонна или колонна Великой арміи, изъ брон-

зовыхъ непріятельскихъ пушекъ—подражаніе Траяновой колоннѣ—изображаетъ подвиги Наполеона I на спиральномъ барельефѣ. Июльская бронзовая колонна, воздвигнутая Людовикомъ-Филиппомъ въ память героевъ революціи 1830 г.

Главнѣйшіе музеи. 1) Луврскій (XVIII, 65—66), 2) Люксембургскій (XVIII, 242), 3) Клони (XV, 442), 4) Музей Карнавалъ (XIV, 560), 5) Артиллерійскій музей въ отелѣ Инвалидовъ, 6) во дворцѣ Трокадеро музей этнографическій и сравнительная скульптуры, 7) музей декоративныхъ искусствъ во дворцѣ промышленности, 8) музей Mobilier National или Garde-Meuble, съ собраниемъ мебели и ковровъ для національныхъ дворцовъ, 9) музей Галлера (еще безъ названія), 10) музей Гимэ, съ единственной въ своемъ родѣ коллекціей по исторіи религіи, 11) педагогическій музей, съ образцами предметовъ преподаванія и бібліотекой, 12) музей прикладныхъ наукъ и искусствъ въ прежней церкви С. Мартена (des Champs). Ежегодныя выставки: салонъ общества французскихъ артистовъ, ежегодно 1 мая во дворцѣ промышленности; другая выставка худож. произведеній на Марсовомъ полѣ. Galerie Petit — выставки акварелистовъ. Въ февралѣ выставки Cercle de l'Union artistique и Cercle artistique et littéraire. Музей естеств. исторіи, съ галереями анатомической, антропологической, палеонтологической, зоологической, минералогической, церковной (болѣе 200000 образцовъ) и ботанической (болѣе 500000 образцовъ, 100000 видовъ). Консерваторія искусствъ и ремеселъ, съ машинами и орудіями производствъ всѣхъ временъ. Національная бібліотека (см. Парижская національная бібліотека), съ отдѣлами географическимъ, рукописей, медалей, гравированныхъ и древнихъ камней и астамповъ. Другія важнѣйшія бібліотеки (имѣющія болѣе 100000 предм.)—Св. Женевиѣвы, Мазаринская, Арсенальная, оперы, университета г. П. и др. При національномъ архивѣ палеографическій музей и коллекція отпечатковъ печатей (до 30000 экз.). Музей сравнительной анатоміи Орвиля, цѣнная патологическая коллекція Дююитрена.

Главнѣйшіе изъ 63 театровъ П.: Большая Опера (см. выше); Комическая опера (Opéra Comique), разрушенная пожаромъ 1887 г., находится теперь во временномъ помѣщеніи; знаменитый Théâtre Français, гдѣ даются пьесы классическаго репертуара и лучшія изъ современныхъ; Одеонъ, служащій какъ бы подготовительною ступенью къ предыдущему. Эти 4 театра получаютъ субсидіи отъ правительства. 4 концертныхъ зала: классическихъ концертовъ, консерваторія и популярныя концерты Колонна и Ламуръ; 26 Cafés Concerts, 6 цирковъ, 9 панорамъ. Всѣ эти заведенія дали въ 1893 г. валовой доходъ въ 32,7 милл. франк., въ томъ числѣ 63 театра—28,3 милл. франк. Скачки (съ февраля до ноября), болѣею частью по воскресеньямъ; извѣстнѣйшія изъ нихъ—лоншаискія, отельскія, въ Шантильи, Венсеннѣ и Мэзонъ-Лафиттѣ. Загородныя мѣста для прогулокъ: Фонтенбло, Версаль, С.-Жерменъ, С.-Клу, Ссо, Монморанси,

Севръ, Вилль д'Аврэ, Медонъ, Аньертъ, Аржантель и др.

Богоугодныя заведенія. Организация парижскаго общественнаго призрѣнія установлена закономъ 10 января 1849 г. Бюджетъ богоугодныхъ заведеній въ 1889 г. баланспировався суммой въ 41417600 франк. Одна изъ крупныхъ статей дохода—сборъ съ билетовъ въ театры, концерты и т. д. Призрѣваемыхъ было (1893 г.) ок. 500000 чел., въ томъ числѣ въ больницахъ (11739 кроватей) 175058 чел.; слабыхъ и стариковъ (въ Maisons de retraite и Fondations на 10444 кров.)—12441 ч.; въ пріютахъ для дѣтей (604 кров.) 9000 дѣтей; душевно больныхъ 2500 ч.; призрѣваемыхъ дѣтей (Enfants assistés)—въ Hospice dépositaire (146 кроватей) 4700 чел., въ деревняхъ 34000 дѣтей, помннутыхъ дѣтей 4000; дѣтей, получившихъ пособіе—10000; получившихъ пособіе на дому бѣдныхъ 120243 чел.; бѣдныхъ, поселившихся на дому, 112608 чел.; роженцевъ—дома 15207; 2 городск. ночлежныхъ дома на 44000 чел. Больницы обществ. призрѣнія, за исключеніемъ 3 дѣтскихъ, всѣ находятся въ П. и раздѣляются на общія (Hospitiaux Généraux—для острыхъ заболеваний), спеціальныя (Hospitiaux Spéciaux) и дѣтскія. Главнѣйшія изъ общихъ больницъ: Hôtel-Dieu (643 кровати), Hotel-Pitié (700), Charité (480), St-Antoine (687), Beaujon (415), Lariboisière (676), Tenon (805), Laennec (608); изъ спеціальныхъ: St-Louis (855), Ricord (327), Broca (225 кроватей для женщинъ), Maison и Ecole d'accouchement (родовспомогательное заведеніе, со школой акушерства), Maison de Santé (344 кровати), послѣдняя—для платящихъ. Дѣтскихъ больницъ 5. Изъ убѣжищъ для стариковъ и неизлѣчимо больныхъ (Hospices) гсавныя—Bicêtre (см. VI, 922; 2680 кроватей) и Salpêtrière (3864 кровати). Домовъ для умалишенныхъ города Парижа и деп. Сены 7. Институтъ Пастера для экспериментальной медицины. 20 Bureaux de bienfaisance (благотворительныхъ бюро). Институтъ слѣпыхъ (Hospice National des Quinze-Vingts), основанный въ 1260 г. Людовикомъ Святымъ, для 300 интерновъ; имѣетъ средства поддерживать еще 1750 слѣпыхъ, живущихъ въ другихъ убѣжищахъ. Національный институтъ для слѣпорожденныхъ (Institution Nationale des jeunes aveugles), основанный въ 1791 г. Институтъ глухо-нѣмыхъ мальчиковъ (Inst. Nat. des Sourds-Muets), основанный въ 1760 г. аббатомъ де Л'Эпа. Asile Vacassy — пріютъ для бѣдныхъ и безработныхъ. Частныхъ благотворительныхъ заведеній очень много.

Народное просвѣщеніе. Во главѣ просвѣдительныхъ учреждений П. и всей Франціи стоитъ Institut de France (см. XIII, 240). Для высшаго образованія въ П. существуютъ школы протестантскаго богословія (въ 1894 г. 53 слущ.; перенесена изъ Страсбурга въ 1871 г.), правоуѣднія (3195 слущ.), медицины (4044 слущ. мжч. и 161 жнщ.), фармаціи (1209 слущ.). Факультеты математической, естественно-исторической, философіи, филологіи и исторіи соединены въ Сорбоннѣ (см.; вмѣстѣ 1915 слущ.). Collège de France (см. XV, 698—9); Ecole pratique des Hautes Etudes (при Сорбоннѣ), основанная въ 1868 г. по инициативѣ мян.

Дюруи; высшая нормальная школа (Ecole Normale Supérieure) для подготовки учителей средних учебных заведений; Ecole libre des Sciences politiques—см. XI, 591; вольный католический унив. (основ. в 1875 г.), съ 4 факультетами. Последние два заведения основаны частными лицами и существуют на проценты съ пожертвованных капиталов и сборы со слушателей. Естественно-исторический музей, съ 18 каеэдрами, въ Jardin des Plantes. Четыре высших технических заведения: Ecole Polytechnique, съ курсами военных, морскихъ и гражд. технических наукъ; Ecole des Ponts et Chaussées (основ. въ 1747 г.) для инженеровъ путей сообщения; горный институтъ (Ecole des Mines), съ музеями минералогическимъ, геологическимъ и палеонтологическимъ; Ecole Centrale des Arts et Manufactures, приготавлиющая техниковъ и инженеровъ для частной и отчасти для государственной службы. Ecole Spéciale d'Architecture—частный инст. гражд. инженеровъ. Консерваторія искусствъ и промышленности (см. XVI, 41). Высшая католич. семинарія. Ecole des Chartes—для подготовки археологовъ и палеографовъ. Специальная школа живыхъ восточныхъ языковъ. Антропологическая школа, школа госуд. мануфактуръ, 3 высшихъ коммерч. школы, національный агрономический институтъ, школа изящныхъ искусствъ (въ 1893 г. 1505 слуш.), съ коллекціей копій, гипсов. фигуръ и знаменитыми стѣнными картинками Делароша; школа декоративныхъ искусствъ (1138 слуш.); консерваторія музыки и декламатіи (762 слуш.), съ цѣнными коллекціями музыкал. инструментовъ; школа классической музыки; высшая военная школа; школа корабел. механиковъ; военно-медіц. школа. 11 мужск. лицеевъ (10000 уч.), 1 женск. лицей (1213 уч.), 3 высш. женск. школы; много частн. средн. учебн. школъ. Элементарное образование съ 1882 г. въ правительственныхъ школахъ ведется безъ преподаванія религіи, которое всецѣло предоставлено семьѣ. Начальныя школы дѣлятся на 3 категоріи: 1) 143 правительственныхъ и 63 частныхъ школы (Ecoles maternelles) для дѣтей отъ 2—7 лѣтъ (60149 уч.), 2) 383 правит. первонач. школы (Ecoles primaires élémentaires ou enfantines) для дѣтей об. п. отъ 6—13 л. и 853 частн. школы того же типа*) и 3) 8 высшихъ первонач. школъ (Ecoles primaires supérieures) и 12 профессіон. городскихъ школъ (1448 уч.); при всѣхъ этихъ школахъ бібліотеки и вечерніе дополнительные и повторительные курсы (4890 уч.). 62 школы для взрослыхъ учен. (Cours d'adultes, 4890 уч.).

Главные ученые общества. Société d'encouragement pour l'industrie nationale (1801 г.), присуждаетъ преміи и медали за открытія и усовершенствованія; Société nationale d'agriculture de France (1761), реорганизовано въ 1878 г.; Société nationale d'horticulture de France (1827) устраиваетъ ежегодныя выставки; Société nationale d'acclimatation de France (1854); Société de Géographie de P.—самое старое изъ географич. обществъ (1821); Société géologique de France (1830); Société nationale

des antiquaires de France; Société d'histoire de France (1833); Société de l'Ecole nationale des Chartes; Société asiatique (1822); Société internationale des études pratiques d'économie sociale; Société pour l'instruction élémentaire; Société de Chirurgie (1859); Société d'Anthropologie (1859); Société de Médecine pratique; Société de législation comparée (изд. «Annuaire de législation étrangère» и «Annuaire de législation française»). Много клубовъ (Cercles), 450 профессиональныхъ рабоч. кружковъ (Sociétés professionnelles ouvrières), много масонскихъ ложъ. Всѣхъ періодич. изд. въ II. ок. 2300.

Водоснабженіе г. превосходно: 6 водопроводовъ, 2 артез. колодца (болѣе 500 м. глуб.), 20 водокачеловъ съ 41 паров. машиной и 29 гидравлич. двигателями, всего въ 4.00 лошад. силъ. Въ II. дѣя водопроводныя сѣти: для жилищъ — ключевая вода Дюи, Авра и Баннь; для промышленныхъ нуждъ и дѣлей порядка — вода Марны, Урскаго канала и Сены. 20 камен. резервуаровъ, возвышающихся на высоч. мѣстахъ города, вмѣщаютъ свыше 500000 куб. м. воды. Длина водопроводовъ—2067 км., съ 17000 развѣтвленіями и 50000 водомѣровъ для 66000 абонентовъ; воды расходуется въ II. 560000 куб. м. въ день.

Канализація II. образцовая; подземные отводные и проводные каналы (égouts) представляютъ изъ себя настоящія подземные бульвары, окаймленные водяными линиями; базисомъ всей системы этихъ каналовъ служатъ главный коллекторъ, длиною въ 4600 м., начинающійся подъ площадью Согласія и извивающійся въ Сену близъ Аньерскаго моста. Этотъ огромный коллекторъ имѣетъ 4 главн. дѣляки (набол. изъ нихъ—набережн. прав. берега въ 8300 м. длины), въ кот. изливаются всѣ боковыя развѣтвленія, проходящія подъ улицами и получающія дождев. воду и хозяйственную. На дѣв. берегу обширный коллекторъ (18253 м. длины) беретъ начало у укрѣпленій, пересѣкаетъ Сену въ сифонѣ въ 1 м. внутрен. диаметра и соединяется съ главнымъ коллекторомъ. Сѣтъ подземныхъ каналовъ, плп галлерей (égouts) постоянно увеличивается, сообразно росту города; подземныя галлерей имѣютъ дощечки съ названіями, соответствующими по большей части именамъ улицъ, подъ которыми онѣ проходятъ. Въ II. къ 1 янв. 1830 г. только одна улица *Мира освѣщалась газомъ*, нынѣ онъ весь освѣщенъ имъ, лучшія же улицы, а также магазины, театры и многія обществ. зданія — электричествомъ. Число уличныхъ газовыхъ рожковъ (1891) 58382; потреблено въ общественныхъ, правительственныхъ и частныхъ домахъ 22361¹¹ куб. м. газа, число абонентовъ 220129, газометровъ 33000. Центральная электрическая станція въ погребѣхъ Halles Centrales.

Пути сообщенія. Для сообщеній въ II. служатъ факры, кареты (13620), омнибусы (38 линій, 126,49 милл. чел.), желѣзнодорожн. дорожн (86,09 милл. чел.), для сообщенія съ предмѣстьями и вокзалами — поясныя жел. дорожн (Ceinture de Paris); желѣзныя дорожн въ городской чертѣ давно распланированы, но еще не осуществлены, такъ что II. не имѣетъ такихъ удобныхъ сообщенія, какъ Лондонъ. 3

*) 160888 учен. въ привит и 85665 уч. въ частныхъ

пароходныхъ общества (105 пароходовъ), для сообщенія по рѣкамъ и каналамъ (въ 1893 г. всего 24½ милл. пассажировъ). 9 желѣзнодорожныхъ вокзаловъ (въ 1893 г. прибыло 48,2 милл. пассажировъ); самое большое пассажирское движеніе — на вокзалѣ С.-Лазарь (западная и полевая жел. дор.), товарное — на Сѣверномъ. Почтовыхъ отдѣленій или бюро 87, телеграфныхъ 100; почти всѣ почтовые бюро имѣютъ и телефонныя конторы; длина телеграфныхъ линий достигаетъ 10000 км. Для передвиженія грузовъ служатъ каналы Уркскій, С.-Дени и С.-Мартенъ; движеніе на нихъ очень велико, главная статья привоза — каменный уголь. Существуетъ вѣсколько проектовъ каналовъ, по которымъ большія морскія суда могли бы доходить до П. (Paris port de mer).

Промышленность и торговля. П. — второй (послѣ Лондона) мировой промышленный центръ. Его произведенія отличаются въ особенности изиществомъ и вкусомъ. Въ Парижѣ сосредоточены самыя различныя отрасли производства. Число крупныхъ фабрикъ не велико, но сильно распространены мелкія предприятия, даже работа на дому, что способствуетъ болѣе правильному распредѣленію заработной платы. За послѣднее время обнаруживается склонность къ крупнымъ промышленнымъ синдикатамъ, въ нѣкоторые виды промышленности, напримѣръ въ фабрикацію *Articles de Paris*, это новое направленіе не проникло еще, такъ какъ тутъ требуется особенное изищество и тонкость выполненія, которой не можетъ дать машинное производство. Перепись 1886 г. показала 75143 промышленныхъ заведенія и мастерскихъ, съ 43666 служащими и 999496 рабочихъ (мужчинъ и женщинъ). Главныя отрасли парижской промышленности: ткацкое производство съ 60000 станковъ (1575 фбр.), металлическое производство (3514), обработка сырыхъ материаловъ (645), кожевенное производство (1373), судостроеніе и вагонное производство (2091), гончарное (694), химическое (994), строительное (9257), освѣтительные припасы (519), мебельно-обойныя мастерскія (5111), мастерскія платья и другихъ предметовъ туалета (34246), производство пищевыхъ веществъ (5906), писчебумажныя фбр., типографія и переплетныя мастерскія (4024), производство предметовъ роскоши (5027), табуку и оружія. Фабрикъ (съ паровыми силами) 3164, съ 3250 машинами и 5508 паровыми котлами въ 29647 лошадиныхъ силъ. Въ 1884 г. ежегодная стоимость промышленныхъ производствъ оценивалась въ 3369000000 фр. = ¼ цѣнности производствъ всей Франціи. Особенность П. составляютъ т. н. «articles de Paris» — тончайшія ювелирныя издѣлія, игрушкі, издѣлія изъ бронзы и др. металловъ, издѣлія изъ дерева, черепахи, слоновой кости, янтара, мрамора, алебастра, морской пѣны, кожи, каучука, палье-маше и т. д., а также производство мебели, въ которомъ П. не имѣетъ соперниковъ. Въ торговомъ отношеніи П. — также главный центръ государства. Первое мѣсто занимаетъ денежный рынокъ, второе — торговля благородными металлами; торговля съѣстными припасами насчитываетъ 25516 лавокъ, съ 76661 служащими, мебельная

торговля — 3186 магазиновъ, съ 20367 служащими; магазиновъ платья и предметовъ туалета 9500, съ 71661 служащими; отелей, ресторановъ, кофейныхъ, винныхъ погребовъ 30000, съ 100000 служащихъ. Сильно распространена торговля устрицами, креветками, плодами, каштанами и другими овощами. Великолепныя обширныя магазины въ родѣ *Magasins du Louvre*, *Von Marché* и *Printemps* (см. XVIII, 297). Главнымъ центромъ торговли съѣстными припасами служатъ центральные рынки (*Halles Centrales*). Овощная продажа производится здѣсь по утрамъ подъ надзоромъ городскихъ инспекторовъ и при посредствѣ маклеровъ, выкликающихъ цѣны продуктовъ или продающихъ ихъ по добровольному соглашенію; вся постройка изъ желѣза и стали, съ прилавками для 60000 торговцевъ. Особенность П. — базары цвѣтовъ (главный — близъ прк. Св. Магдалины) и птичій рынокъ на набережной *De la Cité*. На главной скотобойнѣ (*Abattoir de la Villette*), открытой въ 1867 г., въ 1893 г. убито 221061 голова крупнаго рогатаго скота, 143693 теленка, 1204307 овецъ и 199583 свиньи. Скотный дворъ (*Marché aux bestiaux*) состоитъ изъ трехъ большихъ крытыхъ павильоновъ, со стойлами для 40319 гол. скота и хлѣбными для 11452 головъ. Въ складахъ на набережной С.-Бернаръ и Берси могутъ храниться до оплаты пошпиной 1200000 куб. м. вина и алкоголя. Въ 1887 г. въ П. потреблено: 4410000 гкл. вина, 141000 гкл. алкоголя и ликеровъ, 261000 сидра, грушевки и медовъ, 39000 укуса, 266000 пива, 1266000 цгр. растительнаго масла, 8209000 винограда, 14644000 соли. Въ 1893 г. потреблено 193900000 кгр. мяса, ок. 27600000 кгр. птицы и дичи, 31900000 кгр. рыбы и раковъ, 7900000 кгр. устрицъ, 19800000 кгр. коровьяго масла, 13800000 кгр. сыра, 23500000 кгр. яицъ, 11500000 кгр. овощей и фруктовъ и т. д. Въ 1887 г. на каждого жителя Парижа пришлось: 147 кгр. хлѣба, 11216 гр. рыбы, 3296 гр. устрицъ, 11216 гр. птицы и дичи, 68027 гр. свѣжаго мяса, 10291 гр. свинины, 7677 гр. коровьяго масла, 2270 гр. сыра, 7086 гр. соли, 182 яйца и 484,70 литр. вина, 7,48 литр. сидра или грушевки и 11,22 лит. пива. Движеніе товаровъ въ 1885 г. по желѣзнымъ дорогамъ 7349629 тоннъ, а въ различныхъ портахъ Сены — 2540955 тоннъ; первое мѣсто занимаютъ строительныя материалы, даже каменный уголь, земледѣльческія произведенія и съѣстные припасы; въ 1890 г. ввозъ = 327 милл. фр., вывозъ = 424 милл. фр. Таможно П. не слѣдуетъ смѣшивать съ городскимъ острогъ. Главные предметы ввоза въ П., по таможеннымъ отчетамъ 1885 г.: вина (59 милл. фр.), сахарнаго песку (29 милл.), тканей, отдѣлокъ и шерстяной тесьмы (50 милл.), фруктовъ (23 милл.), бумажныхъ тканей и отдѣлокъ (22 милл.), картону, гравюръ и писчей бумаги (17 милл.), обдѣланныхъ кожъ (16 милл.), шелковыхъ тканей и отдѣлокъ (11 милл.), соломенныхъ и другихъ плетеныхъ шляпъ (11 милл.), шкуркъ и обдѣланныхъ мѣховъ (9 милл.), гончарныхъ произведеній, хрустальныхъ и стеклянныхъ (8 милл.), какао (7 милл.), инструментовъ и металлическихъ издѣлій (6 милл.), перосына и шифера (5 милл.). Глав-

ные предметы вывоза за этотъ же годъ: шелковыхъ тканей и отдѣлокъ (на 157 милл. фр.), кожаныхъ и сафьянныхъ издѣлій (33 милл.), перьевъ для отдѣлокъ (24 милл.), игрушекъ (16 милл.), ювелирныхъ издѣлій изъ imitation (15½ милл.), галантерейныхъ товаровъ и искусственныхъ цвѣтовъ (15 милл.), картона, писчей бумаги и гравюръ (1280000 фр.), выдѣланныхъ кожъ (12½ милл.), готового платья и бѣлья (12 милл.), рафиниров. сахара (9 милл.), инструментовъ и металлическихъ издѣлій (8 милл.), хлопчатобумажныхъ тканей, отдѣлокъ и тесьмы (8 милл.), столовыхъ и ножевыхъ издѣлій (5 милл.). Почти каждый кварталъ П. имѣетъ свой особенный торговый характеръ; такъ напримеръ, магазины серебра и золота, руанскихъ ситцевъ, мелочного желѣзнаго товара, игрушекъ и articles de Paris находятся главн. образомъ на улицахъ С.-Дени, С.-Мартэнъ и Сенастопольскомъ бульварѣ; магазины ювелирныхъ издѣлій — въ галлерейхъ Пале-Рояля, на улицъ Мира, проспектъ Оперы и большихъ бульварахъ; книжныя лавки — въ Латинскомъ кварталѣ, на С.-Жерменскомъ бульварѣ; лавки старьевщиковъ — въ кварталахъ Тамплъ и Марэ. Банки и др. финансовыя учрежденія по большей части находятся по близости отъ биржи. Банковъ и банкирскихъ конторъ до 1297, страховыхъ обществъ 397. Важнѣйшій изъ финансовыхъ учрежденій — Banque de France и Crédit Foncier, образовавшійся въ 1833 г. Въ сберегательныхъ кассахъ (Caisses d'Épargne) имѣлось въ 1893 г. 909000 вкладовъ, на сумму въ 11273000 фр. Коммерческая биржа (Bourse de Commerce), между ул. Лувръ и центр. рынками, служитъ, чрезъ посредство Bureaux de Travail, интересамъ служащихъ и рабочихъ. 29 главнѣйшихъ обществъ страхования жизни обладаютъ вмѣстѣ капиталомъ въ 3 миллиарда франковъ; страховыя отъ огня — капиталъ въ 350 милл. франк., 12 обществъ страхования отъ несчастныхъ случаевъ — 70 милл., 18 обществъ морского и рѣчного страхования — 67 милл. фр. Парижская торговая палата состоитъ изъ 31 члена подъ председательствомъ сенскаго префекта; при палатѣ торгов.-политич. библиотекъ, въ ея вѣдѣнн коммерческой школы высшая и средняя. Institut Commercial de la Chaussée d'Antin служитъ для развитія внѣшней торговли.

Бюджетъ П. въ 1801 г. = 12 милл. фр., 1850 г. 53 милл., 1873 г. 197 милл., 1887 г. 303 милл., 1896 г. 334,3 милл. фр. Главная статья доходовъ — таможенный сборъ, осгоі (въ 1895 г. — 152,3 милл. фр.), собираемый при посредствѣ 400 чиновниковъ, на всѣхъ заставахъ и желѣзнодорож. вокзалахъ, въ портахъ Сены и складахъ Берси; затѣмъ слѣдуютъ Centimes Communaux (прибавки къ госуд. налогамъ), налогъ на собакъ, проценты съ газовой и др. освѣтит. обществъ, абонементы за воду, доходы съ рынковъ, каналовъ, извозничьихъ экипажей и др. Главнѣйшія статьи расхода: пошаненіе городского долга — въ 1894 г. 109 милл. фр., полиц. префектура 29,4 милл., богоугодныя заведенія и дома призрѣнія 27,1 милл., учебныя заведенія 26,1 милл., содержаніе улицъ 23,7 милл. Стоимость неотчуждаемаго

городскаго недвижимаго имущества, ок. 1 миллиарда 60 милл. фр., сюда принадлежатъ: Hôtel de Ville, 20 мэрій, 81 церковь, 152 зданія школы, 3 правит. театра, 20 казармы, больницы и т. д., 19 кладбищъ, 44 парка и сивера, 83 каналовъ и др. Долгъ П. = въ 1834 г. 2407,8 милл. фр., изъ которыхъ погашено 557,5 милл.

Администрація. Управление городомъ находится въ рукахъ префекта Сены и префекта полиціи, а въ каждомъ изъ округовъ — въ рукахъ мэра и 3-хъ его помощниковъ, назначаемыхъ президентомъ республики. Мэры не имѣютъ права быть членами муниципальнаго совѣта. Муниципальный совѣтъ состоитъ изъ 80 членовъ, по одному отъ каждого квартала, избираемыхъ на 3 года, а съ весны 1897 г. — на четыре года. Совѣтъ имѣетъ четыре обыкновенныя сессіи, изъ которыхъ каждая не должна продолжаться долѣе 10 дней. Префектъ Сены облеченъ всеми правами и обязанностями, въ другихъ городахъ Франціи принадлежащими мэрамъ, за исключеніемъ тѣхъ, когорыя предоставлены префекту полиціи; его вѣдѣнію подлежатъ городскіе финансы; надзоръ за общественными работами, народными образованіемъ, богоугодными заведеніями, дорогами и др.; онъ является истцомъ и отвѣтникомъ во всѣхъ процессахъ города, назначаетъ всѣхъ чиновниковъ муниципальной администраціи. Префектъ полиціи обнародываетъ законы по охранѣ города и полицейскія распоряженія, слѣдитъ за ихъ исполненіемъ, назначаетъ чиновниковъ своего вѣдомства. Ему подчинены 20 полицейскихъ офицеровъ (officiers de la Paix), 7500 полицейскихъ служителей, 860 бригадировъ и унтербригадировъ, а также чины сыскной полиціи (Police de la Sûreté). Кромѣ того, въ П. существуютъ еще 106 полицейскихъ комиссаровъ, служащихъ замѣстителями префекта полиціи въ судебныхъ учрежденіяхъ. Республиканская гвардія (Garde Républicaine) содержитъ караулы и другіе охранныя посты. Пожарная команда (Sapeurs-pompiers) состоитъ въ военномъ вѣдомствѣ. Подъ вѣдѣніемъ префекта полиціи находится также тюрьмы и другія исправительныя и карательныя учрежденія. Префекты Сены и полиціи имѣютъ право присутствовать въ засѣданіяхъ муниципальнаго совѣта. Совѣтъ обсуждаетъ городской бюджетъ, но нѣкоторыя статьи его, напр. расходы на полицію, не подлежатъ его контролю. Мэры вѣдаютъ акты состоянія и дѣла по отправленію воинской повинности.

Климатъ П., въ общемъ, здоровый и мягкій; средняя годовая t° колеблется между 10,7° и 10,8°, т. е. нѣсколько выше, чѣмъ въ соседнихъ съ нимъ городахъ; средняя зимняя темп. 3,7°, весенняя 10,3°, лѣтняя 18,2°, осенняя 11,1°; дождливые дни зимой чаще морозныхъ; осень — лучшее время года; атмосфер. осадковъ 510 мм.

Населеніе. Въ XIII в. П. имѣлъ 120000 чел.; при Генрихѣ II 210000 чел.; въ 1590 г. 2000 ч чел.; при Людовикѣ XIV 492600 чел.; въ 1784 г. 660000 чел.; въ 1866 г. 1174346 чел.*);

*) Въ промышленно-ремесленные времена между 1856 и 1861 г. къ Парижу присоединены окрестныя населенія, прежде составившія тѣмъ назыв. banlieue.

въ 1861 г. 1667841 ч.; въ 1872 г. 1851702 чел.; въ 1891 г. 2447937 ч.; въ 1896 г. 2511955 чел. П населенъ гуще, чѣмъ какой-либо другой большой городъ Европы: 322 человека на 1 гектаръ. Почти 10% населения—инострѣнцы, между которыми въ—1891 г. было: 45649 бельгийцевъ; 30229 нѣмцевъ, 23781 швейцарецъ, 22512 итальянцевъ, 16341 голландецъ, 12504 англичанина, 6114 американцевъ, 3832 испанца. Преобладающее вѣроисповѣданіе римско-католическое; протестантовъ въ департаментѣ Сены 60000 чел., евреевъ 25000 чел. На 100 мужчинъ приходится 88,1 женщины. Ежегодно среднимъ числомъ за десятилѣтіе число рождений 60323, смертей 54507, браковъ 19971. 3,2% семейныхъ бездѣтны. Смертность въ дѣтскомъ возрастѣ велика, но за послѣдніе годы много сдѣлано для сохранения здоровья дѣтей, и прежній методъ воспитанія ихъ въ буржуазныхъ семьяхъ—вдали отъ семьи, въ деревнѣ—отходитъ въ преданіе.

Е. Г.

Исторія. Въ эпоху Ю. Цезаря мѣсто, гдѣ теперь стоятъ П., принадлежало кельтскому племени паризевъ. Главнымъ городъ ихъ, *Лутетіа*, т. е. водное жилище (у римлянъ и грековъ—*Лототіа* или *Лотенія*; обыкновенно Lutetia Parisiorum), лежалъ на островѣ р. Сены (мѣсто нынѣшней Cité). Защищаемая двумя рукавами Сены и кромѣ того деревянными стѣнами, Лутенія въ военное время служила пріютомъ для стариковъ, женщинъ, дѣтей и скота, а въ мирное друиды назначали тамъ свои таинственные собранія и отправляли свои судебныя функціи. Въ 54 г. Цезарь устроилъ здѣсь собраніе галльскихъ племенъ. Въ возстаніи Верцингеторикса принимали участіе и паризіи, но, послѣ храброй защиты своей столицы, они были покорены Лабеномъ. Цезарь позволялъ вновь построить и укрѣпить разрушенную во время войны Лутетію. Съ этого времени она сдѣлалась Urbs vestigalis (городомъ, платящимъ дань), а ея жители, ведя немаловажную торговлю на Сенѣ, скоро разбогатѣли. Тутъ же была стоянка для рѣчной флотилии; отсюда гербъ города—корабль. Здѣсь проживали ботбы или менѣе долгое время Констанція Хлора, построившій себѣ на лѣвомъ берегу Сены дворецъ (развалины его называются теперь термами), Констанція Великій, Константинъ, Юліанъ Отступникъ, Валентиніанъ I, Валентъ, Граціанъ. Съ 368 г. названіе «Лутенія» стало замѣняться другимъ—Civitas Parisiorum, а затѣмъ просто *Паризи* или Паризія (Parisii, Parisia). Въ 451 г. св. Женевава спасла городъ отъ Атилы, почему она и считается его патронессой. Въ 468 г. его покорилъ Хлодвигъ и въ 508 г. сдѣлалъ его своей столицей, окруживъ стѣнами. Сначала онъ занялъ дворецъ Констанція Хлора, но поздѣе приказалъ построить другой дворецъ и заложилъ переконь св. Женевавы. Послѣ раздѣла между преемниками Хлодвига П. оставался однимъ изъ важнѣйшихъ городовъ франкскаго государства, такъ что при новомъ раздѣлѣ, по смерти Хлотара I (561), сыновья послѣдняго условились съобща владѣть П. Позднѣе онъ сдѣлался столицей Нейстрии. При Карлѣ Вели-

комъ онъ былъ мѣстопробываніемъ графа Парижскаго. Въ IX ст. городъ много терпѣлъ отъ грабежей норманновъ и отъ голодовокъ. Въ 835—886 гг. онъ выдержалъ, подъ руководствомъ графа Одова, 13-мѣсячную осаду норманновъ. Руго Капетъ въ 987 г. объявилъ П. *столицей французскаго королевства*; расширилъ его и изъ прежнихъ привилегій горожанъ присоединилъ еще новыя. Королевскій превотъ (см.) при немъ и его преемникахъ завѣдывалъ отъ имени короля гражданскими и уголовнымъ судомъ, управляя казною и былъ главнымъ блюстителемъ порядка. Превотъ купечества завѣдывалъ городскими финансами и общественными постройками, наблюдалъ какъ за сохраненіемъ вольностей, такъ и за торговлей по Сенѣ, и стоялъ во главѣ шести купеческихъ корпорацій. Только дворянство, духовенство и студенты были изъята изъ-подъ вѣдѣнія обоехъ превотовъ. Парижскія школы, благодаря знаменитымъ учителямъ (Петръ Ломбардскій, Абельяръ), уже въ XII в. пользовались широкою извѣстностью и были многочисленны. При Филиппѣ II Августѣ въ первый разъ были вымощены улицы, построенъ старый Лувръ и городъ обнесенъ крѣпкими стѣнами. Въ 1200 г. былъ учрежденъ университетъ, самый знаменитый въ средніе вѣка, который скоро сталъ насчитывать около 20000 студентовъ и пользоваться въ богословскихъ наукахъ громаднымъ авторитетомъ. Людовикъ Святой далъ художникамъ и ремесленникамъ правильное устройство, расширилъ торговлю и вообще прочно устроилъ городскія отношенія; онъ построилъ также знаменитую капеллу (Sainte-Chapelle) и госпиталь Quinze-Vingts. При Филиппѣ IV П. сдѣлался постояннымъ мѣстопробываніемъ парламента; здѣсь же чаще всего собирались генеральные штаты. Не смотря на то, что въ 1348 г. черная смерть уничтожила $\frac{1}{3}$ населения, въ 1367—82 г. сѣверная часть стѣнъ была расширена и въ П. считалось до 140000 жит. Въ 1366—68 гг. въ П. произошло возстаніе, поднятое купеч. превотомъ Марселемъ (см. XVIII, 684). Въ 1369 г., при Карлѣ V, начата постройка Бастили, подъ видомъ защиты отъ англичанъ, но на самомъ дѣлѣ—чтобы сдерживать неспокойныхъ парижанъ. По поводу новыхъ налоговъ регента, герцога Анжуйскаго, вспыхнула (1382) возстаніе такъ называемыхъ майльотеновъ, подавленное послѣ жестокаго кровопролитія. Въ борьбѣ партій буржуандцевъ и арманьяковъ парижане стояли на сторонѣ первыхъ. Въ 1411 г. мясники, подъ предводительствомъ Кабоша (Cachotien), овладѣли П. и соединились съ буржундской партіей; въ 1413 г. они были усмирены, но въ 1418 г. вновь возстали, убили гр. Арманьяка и въ 1420 г. передали П. англичанамъ. Въ 1429 г. Жанна д'Аркъ безуспѣшно осадила П.; лишь въ 1436 г. Дюнуа взялъ П. для Карла VII. Въ концѣ XV в. Парижъ снова оправдился и имѣлъ до 150000 жителей. Въ 1464 г. появилась въ П. почта. Первая типографія устроена въ Сорбоннѣ въ 1470 г., медицинская школа—въ 1472 г. При Францискѣ I П. является уже научнымъ и художественнымъ центромъ Фран-

ции. Вместо старого Лувра, построенного при Филиппе II, Франциск воздвигнул новый дворец того же имени; имь основана также королевская коллегия (позже Collège de France). В 1553 г. начала постройка новой ратуши. В эпоху преследования гугенотов население П. страстно приняло сторону католицизма и лиги. 24 августа 1572 г. парижане перебили до 2000 гугенотов. Во время последовавших затем осад, чума и голод свирепствовали в П. После того как в день баррикады (12 мая 1588 г.) Генрих III был изгнан из П., город сдался лишь в 1593 г. Генриху IV; больше 13000 чел. умерло во время последней осады от голодной смерти. Генрих IV много украсил П. При нем окончены мосты Pont Neuf и Hôtel de ville, расширены библиотека и Тюльерский дворец, начата галерея, соединявшая Тюльери с Лувром, построены набережные. Мария Медичи в 1616 г. начала постройку Люксембургского дворца. При Людовике XIII построено здание Сорбонны, разбиты ботанический сад, основана акад. (Ришелье). В половине XVII в. (1642) стали расширяться предместья города (С.-Оноре, С.-Антуан; положено основание С.-Жерменскому предместью). Во время несовершенности Людовика XIV П. и особенно его предместья служили ареной востаній Фронды. Хотя дворец при Людовике XIV переселился во Версаль (где дворец оставался до 1789 г.), П. продолжал служить центром высшего франц. образованного общества; туда стекались из всех стран Европы все выдававшиеся своими талантами или общественным положением. Моды и манеры высшего париж. свѣта сдѣлались руководими во всей Зап. Европѣ; отовсюду прибывали, чтобы научиться у парижан их свѣтским манерамъ. Литература и искусство имѣли въ XVII в. въ П. блестящихъ представителей. Основаны Théâtre Français и Оперный театр. Вишнѣй видъ П. также очень украсился съ XVII в. Старинные валы превращены въ бульвары. Разбиты сады и парки (Тюльерский, Елисейскія поля—Ленотромъ), построены ворота С.-Дени, С.-Мартен, С.-Антуанъ и С.-Бернаръ, устроены Вандомская площадь и площадь Побѣды. Появилось уличное освещение. Въ XVIII вѣкѣ Парижъ окруженъ новыми стѣнами (1726); рядъ величественныхъ зданий еще болѣе украсилъ городъ (Домъ инвалидов, Бурбонскій дворецъ, военная школа на Марсовомъ полѣ, вновь отстроенная церковь св. Женевьевы). Въ 1754 г. устроена площадь Людовика XV, съ ея колоннадой, и вновь засажены Елисейскія поля. Революція 1789 г. особенно бурнымъ характеромъ отличалась въ П. Разрушение Бастилии, 14 июля 1789 г., дало сигналъ дѣлому ряду волненій, какъ напр. движеніе на Версаль 5 октября 1789 г., нападеніе на Тюльери 10 авг. 1792 г., сентябрьскій убійства, префектское и вандемьерское востаніе (1795) и т. д., страшно волновавпія всю Францію. П. находился тогда подъ террористическимъ господствомъ муниципалитета, состоявшаго изъ якобинцевъ и кордельеровъ, а затемъ знаменитой коммуны (XV, 874), которая, стоя во

главъ по военному организованнаго пролетариата, угрозами и насиліями заставляла всѣхъ повиноваться ей вохъ. Парижское население въ эпоху революціи привыкло сознать, что все матеріальныя и нравственныя силы провинціи сконцентрированы въ столицѣ, и поэтому смотрѣло на себя какъ на сердце Франціи, за пульсомъ котораго должно сдѣлать все государство. Наполеонъ I возведеніемъ роскошныхъ зданий въ П. старался создать достойную столицу своей всемирной монархіи. Все, что онъ захватывалъ во время своихъ побѣдоносныхъ походовъ, было отправляемо имъ въ П. Были увеличены набережныя Сены, заложены новыя гавани, начаты большыя водопроводы, устроены базарныя площади. Карусельная площадь обнесена стѣнами; здѣсь же построена триумфальная арка, а протявъ Лувра протянулася новая галерея. На Вандомской площади триумфальная колонна должна была напоминать послѣдующимъ поколѣніямъ о дѣяніяхъ Наполеона и его великой арміи. Основана была биржа; церкви и капеллы, частью разрушенныя, частью получившія другое назначеніе въ эпоху революціи, были возобновлены и украшены. Начата была триумфальная арка de l'Étoile, построены мосты Аустерлицкой, Ленской и Pont des Arts. Въ 1814 г. П. былъ главнымъ объектомъ для операцій союзниковъ во Франціи (см. ниже). При Людовикѣ XVIII было увеличено число больницъ и богадѣльнъ и построено свыше 2500 новыхъ домовъ. Цѣнность мануфактурнаго и фабричнаго годового производства достигала 214000000 фр., при чемъ самъ П. потреблялъ на 112000000 фр. Въ 1830 г., когда Карлъ X попытался своею личною властью измѣнить и стѣснить государственную жизнь Франціи, въ П. вспыхнула июльская революція, въ которой участвовали и буржуазія, и рабочіе. Два дня продолжался бой на улицахъ съ королевскими солдатами: послѣдніе отступили. При Людовикѣ-Филиппѣ Орлеанскомъ населеніе долго не могло успокоиться; въ П. не разъ вспыхивали грозныя востанія (1832, 1834), возбуждаемыя то легимистами, то республиканцами, и уличная война съ опытными въ революціонномъ дѣлѣ рабочими не всегда была легка для правительствъ. При Людовикѣ-Филиппѣ въ тюльерскихъ саду и дворцѣ были произведены значительныя перемѣны; были увеличены и украшены набережныя, построена новая хлѣбная пристань; между Pont des Arts и Pont Royal устроенъ новый Карусельный мостъ; были закончены прк. Madeleine, триумфальная арка de l'Étoile, зданія Орсейской набережной, школа изданныхъ искусство, прк. Notre-Dame de Lorette; на площади Согласія былъ поставленъ люксорскій обелискъ, на площади Бастиліи—июльская колонна, на Вандомской колоннѣ возстановлена статуя Наполеона I. П. получалъ лучшія мостовыя, болѣе число отводныхъ каналовъ, лучшее освѣщеніе; были исполнены работы по укрѣпленію П. (см. выше). Февральская революція 1848 г. еще разъ доказала господствующее положеніе П.; но между создавшимися республику рабочими и буржуазіей тогдашней не послѣ крупненія июльской монархіи

проявилась непримиримая противоположность, результатомъ чего былъ ионьскій трехдневный уличный бой между рабочими и линейными полками, усиленными національной гвардией—бой, подобнаго которому не видали до тѣхъ поръ даже въ П., пережившемъ столько возстаній. При Наполеонѣ III правительство путемъ расширения улицъ и устройства общественныхъ садовъ старалось оздоровить и украсить П., да и сдѣлать болѣе затруднительнымъ устройство баррикадъ. Булонскій лѣсъ былъ превращенъ въ великолѣпный паркъ, были устроены наружные бульвары, закончено соединеніе Лувра съ Тюльери. Въ 1855 и 1867 гг. устраивались всемирныя выставки. Народонаселеніе не выказывало расположенія къ императорской власти, п выборы въ П. всегда были хоть отчасти оппозиционными, а въ 1869 г.—даже всеобщіо радикальными. Послѣ сѣдаской битвы въ П. была провозглашена республика и организовано правительство національной защиты. Но не успѣло еще новое правительство принять какихъ-бы то ни было мѣры для обороны, какъ уже вѣмечія войска обложили П. Войско въ П. было раздѣлено на три части: одна, образованная изъ національной гвардіи, должна была оборонять городскую ограду и заботиться о сохраненіи общественнаго спокойствія; другая, состоявшая изъ регулярныхъ войскъ и матросовъ, должна была дѣлать вылазки, а третья была организована для защиты отдѣльных фортовъ. Большинство арміи состояло изъ людей, не свыкшихся съ военною службою; среди ея командировъ выдающихся полководцевъ не было, но и солдаты, и горожане сдѣлали все, что могли, и лишь недостатокъ съѣстныхъ припасовъ заставилъ городъ сдать: въ это время хлѣба въ П. оставалось на 8 дней, а конины — на 14. Въ національное собраніе 1871 г. П. послалъ представителей радикальной демократіи. Соціалистическія идеи, очень популярныя среди рабочихъ въ Парижѣ, привели послѣднихъ къ разрыву связи съ остальною Франціею и провозглашенію коммуны (см. XV, 875—879). Началась междоусобная война. Французское правительство принуждено было вести противъ Парижа вторую осаду и взять городъ штурмомъ. 21 мая правительственный войска вошли въ П., но имъ предстояло еще завоевывать улицы города, загражденные сильными баррикадами, и коммунары были окончательно побѣждены лишь послѣ 5-дневной уличной рѣзни, безпощадной съ обѣихъ сторонъ, ужасающей по своимъ подробностямъ. Во время этой послѣдней борьбы коммунары сожгли рядъ общественныхъ зданій, въ томъ числѣ тюльерійскій дворецъ, ратушу, счетную палату, министерство финансовъ и др. Наконецъ, 25 мая наступилъ конецъ борьбѣ. Городъ былъ обезоруженъ, національная гвардія распущена. Спокойствіе въ П. установилось на долгое время. Городъ скоро вновь широко развилъ свою промышленность и торговлю, а въ 1878 г. устроилъ третью всемирную выставку, по своей величинѣ и великолѣпно превосходившую прежнія. Въ 1879 г. въ П. опять были перенесены засѣданія высшихъ государственныхъ учреждений и палаты

(изъ Версаля). Въ 1889 г., по случаю столѣтія французской революціи, въ П. была новая всемирная выставка. Въ исторіи города за послѣднее время видное мѣсто принадлежатъ торжествамъ по случаю франко-русскаго союза (октябрь, 1896).

Литература о Парижѣ очень обширна. Важнѣйшія сочиненія: Du Camp, «P., ses organs, ses fonctions et sa vie» (6-е изд., 1893); его же, «La Charité privée à P.» (естъ русск. пер.) и «P. bienfaisant» (1888); Colin, «P., sa topographie, son hygiène, ses maladies» (1865); Pontich, «Administration de la ville. d. P.» (1884); Bournon, «P., histoire, monuments, administration» (1837); Bougard, «La vie de P.» (1891); Barron, «Les environs de P.» и официальный «Annuaire statistique de la ville de P.». Общія сочиненія по исторіи П.: Lebeuf (1754—1758 и нов. изд. 1863—1875), Dulaure (1821, продолженіе Lepuadiet и Rouguete, 1874), de Goule (1840), Gabourd (1863—65), Robiquet (1850), de Menorval (1889), Le-feuve (1874), Lasteyrie (1887); обширное заданіе муниципалитета—«Histoire générale de la ville de P.» (1874—94). См. еще Arago, «Histoire de P. moderne» (1867); Budinssky, «Die Universität in P. und die Fremden an derselben im Mittelalter» (Б., 1876); Jourdain, «Histoire de l'université de P. au XVII—XVIII siècle» (1862—66); Denife и Chatelain, «Chartularium universitatis Parisiensis» (1869 и сл.). Объ осадѣ 1870 г. см. сочиненія Vinoy (П., 1872), Ducrot (П., 1875—88), Heyde и Frôse (Б., 1874—75). Ср. еще Lacombe, «Bibliographie parisienne. Tableaux de moeurs, 1600—1880» (1886).

Военная исторія. Въ теченіе нын. столѣтія политич. и военныя событія неоднократно приводили къ стѣнамъ П. арміи иностранныхъ государствъ. Въ кампанію 1814 г., послѣ сраженія при Феръ-Шампенуазѣ (см.), союзныя войска (главная и Силезская арміи), въ числѣ около 170 тыс. чел., направились къ П. съ В и С. Высланный къ г. Мо, франц. отрядъ Компана былъ 16-го марта отгнѣненъ къ Бонди, а 17-го—непосредственно къ П. Къ вечеру того же дня прибыли въ городъ корпуса маршаловъ Мармона и Мортъе; передовыя войска главныхъ силъ Наполеона утромъ 18 марта достигли лишь г. Труа (болѣе 150 в. отъ П.). Мѣстность, на которой французамъ пришлось защищать свою столицу, представляла большія выгоды въ оборонительномъ отношеніи, но силы обороняющагося были слишкомъ незначительны сравнительно съ силами союзниковъ. Братъ Наполеона, Иосифъ, командовавшій войсками въ П., имѣлъ въ своемъ распоряженіи всего до 40 тыс. чел., при 154 орудіяхъ (въ томъ числѣ 12 тыс. національной гвардіи, плохо вооруженной и почти не обученной). Корпусъ Мармона и отрядъ Компана (12400 чел.) должны были оборонять Роменвилское плато, а Мортъе и дивизія Мишеля—Монмартръ. Ген. Монсей, съ волонтерами и національною гвардіею, занималъ городскую ограду. Со стороны союзниковъ въ бой введено было 18 марта около 100 тыс. чело-вѣкъ. Атаку предполагалось начать въ 5 час. утра: сплзескою арміею—съ С, главною—съ

В. Но первая опоздала на 7 час. (офицеръ, везшій ей приказаніе, задержанъ былъ на переправѣ черезъ рѣку), а вторая повела атаку еще позже, такъ что вся тяжесть боя долго лежала на выдвинутомъ впередъ корпусѣ Раевскаго. Принцъ Евгенийъ Вюртембергскій упредилъ французовъ въ занятіи Роменвиля и хотя и удержался тамъ противъ атаки превосходныхъ силъ, но ограничивался канонадою, выжидая прибытія войскъ наслѣднаго принца Вюртембергскаго. Къ С отъ с. Пантенъ рус. дивизія Гельфрейха, усиленная прусско-баденскою бригадою, съ большимъ трудомъ взяла с. Мезонетъ, но продвинуться дальше не могла, такъ какъ сосѣднія высоты были заняты непріятелемъ. На правомъ крылѣ союзниковъ гр. Ланжеронъ, занявъ авангардомъ Обервилье, направился къ Монмартру; лѣвѣе его наступали прус. корпуса Клейста и Йорка. Для поддержанія прус. гвардіи у Мезонета дивизія принца Вильгельма двинулась черезъ Урскій каналъ, отбита двѣ непріятельскія атаки и, при содѣйствіи рус. войскъ, взяла Ла-Вилье, послѣ чего, преслѣдуя французовъ, около 4 час. пополуночи проникла до заставъ П. Къ этому же времени, на лѣв. крылѣ союзниковъ, войска наслѣднаго принца Вюртембергскаго, овладѣвъ Венсенскимъ паркомъ, также приближались къ городской оградѣ. Какъ только выяснилась этого успѣхъ, войска центра двинуты были на Роменвильское и Бельвильское возвышенія и, послѣ часового боя, отбѣгли Мармона за городскую ограду. Около 8½ час. дня войска силезской арміи овладѣли Ла-Шапельемъ, а корпусъ Ланжерона развернулся у подножія Монмартра. Въ 5-мъ часу дня франц. маршалы, убѣдившись въ безнадежномъ положеніи П., вступили въ переговоры съ имп. Александромъ и кн. Шварценбергомъ. Вскорѣ замолкъ стрѣльба съ восточной стороны города, а затѣмъ и съ сѣверной, по взятіи Ланжерономъ Монмартра. Въ сраженіи подъ П. союзники потеряли около 8½ тыс. чел. убитыми и ранеными, французы — на половину меньше. Такой значительный уронъ со стороны союзниковъ объясняется тѣмъ, что они вели фронтальную атаку на сильнѣйшія части позиціи и войска ихъ вступали въ бой разновременно. На слѣдующій день (19 марта) последовало торжественное вступленіе побѣдителей въ столицу Франціи, откуда непріятельскія войска предварительно были выведены по направленію къ Фонтенбло. Въ 1815 г., послѣ сраженія при Ватерлоо (V, 633), когда пруссаки, подъ начальствомъ Блюхера (IV, 122), подошли къ Парижу, городъ, за неимѣніемъ средствъ къ оборонѣ, 3-го июля капитулировалъ. Еще въ началѣ 40-хъ годовъ нынѣшняго столѣтія П. въ военномъ отношеніи обращенъ былъ въ центральный редутъ страны и сильно укрѣпленъ (см. выше). Во время франко-германской войны 1870 — 1871 гг., въ П., во 2-й половинѣ августа 1870 г., были свезены большіе запасы продовольствія; но работы по подготовкѣ къ оборонѣ фортовъ и впереди-лежащей мѣстности шли медленно. Губернаторъ П., ген. Трошо (онъ же главнокомандующій дѣйствующею арміей и президентъ правительства національной

обороны), имѣлъ въ своемъ распоряженіи не болѣе 60 тыс. регулярныхъ войскъ (13-й и 14-й корпусы). Мобили (XIX, 562) представляли весьма плохой и отчасти опасный для самого правительства войсковой элементъ. Ихъ было около 115 тыс. Послѣ капитуляціи арміи Макъ-Магона (XVIII, 457) подъ Седаномъ, передовыя части герман. арміи 17 сентября 1870 г. появились у П., а 19 сентября городъ былъ обложенъ непріятельскими войсками, численностью которыхъ превышала 120 тыс., при 622 орудіяхъ. Французы, не смотря на неблагоприятныя условія, не допустили, однако, безпрепятственно обложить столицу. 17 сент. войска ихъ имѣли столкновение съ пруссаками у Монмеди (причемъ выяснено было движеніе непріятельскихъ войскъ), а 19-го сент. произошло бой у Шатильона, кончившійся для французовъ полною неудачею и стоившій имъ около 700 человекъ, послѣ чего Трошо приказалъ очистить вѣншія оборонительныя линіи и сосредоточить войска въ П. Вскорѣ къ германцамъ прибыли подкрѣпленія, усилившія армію обложениа до 168 тыс. пѣхоты и 13 тыс. конницы, при 692 орудіяхъ. Обѣ стороны приступили къ усовершенствованію своихъ позицій. Французы, съ самаго начала блокады, дали нѣсколько сраженій, съ пѣхотой пріучить къ огню свои войска (30 сент. — бой у Шевилль, 13 октября — у Бань-Шатильонъ, 21 окт. — у Мальмезона), но всѣ эти стычки не пѣли никакихъ результатовъ и стоили большихъ потерь. Неудача, испытанная 30 октября при Ле-Бурже (XVII, 426), въ связи съ дурными вѣстями изъ провинціи (капитуляція Меца), вызвала 31 окт. возстаніе въ П., обнаружившее слабость правительства и необходимость вести двойную борьбу съ вѣншними и внутренними врагами. Тѣмъ не менѣе, условія мира, предложенныя Бисмаркомъ (III, 924) были настолько тяжелы, что французы рѣшились продолжать войну. Въ концѣ октября оборонительныя работы вокругъ П. шли успѣшно, вооруженіе было усилено и войска подготовились къ наступательнымъ дѣйствіямъ противъ непріятеля, выжидавшаго, за окопами, когда голодъ вынудитъ П. сдать. Когда 14 ноября получено было въ столицѣ извѣстіе о побѣдѣ французовъ при Кульмѣ (XVI, 950), общественное мнѣніе потребовало движенія на встрѣчу луарской арміи. Последствиемъ этого были упорныя сраженія при Вильерѣ, 30 ноября, и при Шампиньи, 2 декабря, въ которыхъ французы опять не имѣли успѣха. Вскорѣ затѣмъ пришло извѣстіе о пораженіи луарской арміи, и потому пришлось отложить на время всякія попытка къ прорыву. 21 декабря сдѣлала вылазка къ Ле-Бурже, но она кончилась неудачею. Послѣ этого популярность ген. Трошо окончательно пала. Между тѣмъ къ герман. войскамъ прибылъ осадный паркъ, и съ 27 декабря началось бомбардированіе города, гдѣ въ это время продовольственные запасы стали приходить къ концу. 5 января 1871 г. бомбардированіе было усилено, и въ теченіе 23 дней продолжалось непрерывное обстрѣливаніе П. съ юга и сѣвера. 19 января сдѣлана была фран-

цугами новая попытка прорваться на юг, къ Дуаръ, опираясь на Монтъ-Валеріенъ, кончившаяся полнымъ неуспѣхомъ и потерей бо-
 гѣ 4 тыс. человекъ. 22 января опять вспых-
 нуть бунтъ въ П., который, однако, скорѣ
 удалось подавить. 28 янв. заключено переми-
 рие на 21 день. Франц. армія была обезоружена
 и удержана въ П.; національную гвардію не
 обезоружили, что и было причиною той лег-
 кости, съ которою организовалась коммуна
 (XV, 876). По мирному договору, П. заплатилъ
 200 милліоновъ франковъ контрибуціи и по-
 лучилъ продовольствіе. 29 января форты бы-
 ли сданы германцамъ, которымъ достались
 602 полевыхъ и 1302 осадныхъ орудій. Гер-
 манскія войска вступили въ Парижъ только
 на нѣсколько дней и заняли только неболь-
 шую часть его. П., продержавшись 4½ мѣся-
 ца, много способствовалъ оборонѣ Франціи,
 отгнавъ къ себѣ значительныя силы герман-
 цевъ, и только преждевременное паденіе Ме-
 да ослабило вліяніе П. на оборону страны,
 не давъ окрѣпнуть вновь сформированнымъ
 въ провинціяхъ французскимъ арміямъ. О но-
 выхъ укрѣпленіяхъ П. см. выше.

Паризіусъ (Лудольфъ Parisius) — нѣм.
 публицистъ и политическій дѣятель, видный
 членъ прогрессистской, потомъ свободомы-
 слищей партіи, родился въ 1827 г.; былъ
 судьей, въ 1864 г.; за подпись подъ изби-
 рательнымъ воззваніемъ прогрессистской партіи,
 лишень должности въ дисциплинарномъ
 порядкѣ; участвовалъ въ редактированіи газетъ
 прогрессивнаго направленія; съ 1861 по
 1866 г. былъ депутатомъ въ прусскомъ ланд-
 тагѣ, съ 1867 по 1887 г. (съ перерывомъ) —
 въ сѣв. германскомъ, потомъ герм. рейхстагѣ.
 Изъ его соч. наиболѣ замѣчательно «Deutschlands
 politische Parteien und das Ministerium
 Bismarck» (Б., 1878), остановившееся на 1 томѣ
 — первая и до сихъ поръ единственная по-
 пытка строго научнаго, не смотря на наличие
 ясно выраженныхъ политическихъ симпатій,
 анализа исторіи и характера германскихъ
 политическихъ партій. Къ ней примыкаетъ
 брошюра: «Die deutsche Fortschrittspartei
 von 1861 — 78» (Б., 1879), ближе подхо-
 дящая къ типу политическихъ памфлетовъ,
 но дѣнная по заключающемуся въ ней истори-
 ческому материалу, — а также «Leopold Freiherr
 v. Hovebeck» (Б., 1897), «Ein preussischer
 Kultusminister, der seinen Beruf verfehlt hat» (15
 изд., 1871), «Excellenz, warum so missvergnügt?»
 (1871; оба — противъ прусскаго министра куль-
 товъ Мюлера). Кроме того П. издалъ нѣсколько
 законодательныхъ сборниковъ, съ комментаріями,
 и написалъ романы: «Pflicht und Schul-
 digkeit» (Гамбургъ, 1873), «Ein Freiheits-
 milder» (Берл., 1873), «Im Wald und auf der
 Heide, Erzählungen» (Берл., 1876), а также
 «Bilder aus der Altmark» (Гамбургъ, 1872—
 84); издалъ «Deutsche Volkslieder mit ihrem
 Singwender in Altmark» (Мардбургъ, 1879).

В. В.—ос.

Париженка (Parisienne) — французскій
 гимнъ свободы. Написанъ во время іюльской
 революціи 1830 г. Слова парижанки принад-
 лежатъ Казимиру Делявину (Delavigne), му-
 зыка — Оберу. Начальныя слова гимна: «Peu-

ple français, peuple de braves! La liberté
 ouvre ses bras».

Парикъ (франц.) — прическа изъ чуж-
 жихъ волосъ, надѣваемая на голову. Ношеніе
 П. восходитъ къ глубокой древности и извѣст-
 но было уже въ Египтѣ, откуда перешло въ
 Грецію. Первоначально онъ носился только
 женщинами, для скрытія пѣшшности, но затѣмъ
 сталъ входить во всеобщее употребленіе
 какъ украшеніе головы. Изъ Греціи П. пере-
 шелъ въ Римъ; его носили имп. Доміціанъ
 и Каракалла. П. встрѣчались и у галловъ,
 носившихъ salutum — круглую кожаную ша-
 почку, къ краямъ которой были пришиты ряды
 короткихъ, завитыхъ волосъ. Гальскія же-
 нщины носили galicolie — длинные П. Получалъ
 все большее распространеніе, П. къ началу
 XVI вѣка вошелъ во всеобщее употребленіе
 въ Европѣ, не смотря на протесты со сторо-
 ны духовенства, которое признавало его
 орудіемъ дьявола. Такъ, Готфридъ, архіепископъ
 амьенскій, совершалъ мессу въ С.-Омерѣ,
 потребовалъ, чтобы присутствовавшие при
 этомъ герцогу Роберту Фландрскій и его свѣта
 сбросили съ себя П. Ко времени Людови-
 ка XIII явились два главнѣйшихъ типа: фран-
 цузскій и испанскій П. Женщины носили пре-
 дмущественно свѣтлые П.; мужскіе имѣли
 длинные волосы, ниспадавшие двумя прядями.
 Въ вѣкъ Людовика XIV ношеніе П. достигло
 наибольшаго развитія, при чемъ явилось огром-
 ное количество типовъ, исключительно носившихся
 женщинами: front de fer, nids de pie, à la
 rhinocéros, à la cabriolet, à la jalousie
 и т. д. Къ этому времени входить въ моду
 бѣлый П., а такъ какъ длинные волосы этого
 дѣвѣа чинились крайне дорого, то явилась
 обычай пудрить П. Законодательмъ модъ на
 П. былъ Парижъ, гдѣ въ это время печатались
 изданія, посвященные изображеніямъ и упо-
 требленію П. Въ 1673 г. образовался первый
 цехъ парикмахеровъ. Въ 1737 г. употребле-
 лось до 45 видовъ различныхъ П. Во время
 революціи на короткое время входить въ упо-
 требленіе свѣтлые П., но затѣмъ ношеніе П.,
 перестаетъ быть модой и къ началу XIX ст.
 прекращается повсемѣстно. У насъ П. былъ
 въ употребленіи въ теченіе всего XVIII ст.
 Въ настоящее время П. называютъ наладку
 изъ волосъ, надѣваемой для скрытія пѣшш-
 ности. Съ гигиенической точки зрѣнія ношеніе
 П. хотя и предохраняло голову отъ простуды,
 но необходимо закрѣплять его на головь
 вызывала приливы крови. У ортодоксальныхъ
 евреевъ П. обязательны для замужнихъ же-
 нщинъ, если онѣ выходятъ съ непокрытой го-
 ловой.

П. ф.-В.

Парижская Сьерра (Sierra P.) — въ общемъ
 значеніи горная система южно-американскихъ
 Гвианъ, орошаемая съ трехъ сторонъ р. Ор-
 нуко и образующая границу между Бразиліей и
 Венесуэлой, между истоками р. П. или Бранко
 и Орнуко. Направленіе ея съ СЗ на ЮВ.
 Въ тѣсномъ смыслѣ П. называются самыя
 высокія юго-зап. дѣли этой системы, направо
 отъ верхняго теченія Орнуко; самыя высокія
 изъ нихъ Сьерра Маратуака (2508 м.), Дунда
 (2475 м.), Ямари въ Сьеррѣ Мапучи (2253 м.).
 Среди этихъ горъ отыскивалось Эльдorado.

Парима (Parima) или *Бранко* — р. въ Южн. Америкѣ въ бразильской Гвианѣ, значительный притокъ Рио-Негро, въ бассейнѣ Амазонки; одинъ истокъ ея рядомъ съ верховьемъ Ориноко, другой истокъ, на 2° сѣвернѣе перваго, подъ именемъ Аварихути, выходитъ изъ страны Макусъ. Цѣтъ воды ея бѣловатой, длина отъ 1100—1200 км.

Парини (обатьг Джузепе Parini)—итал. поэтъ и сатирикъ (1729—1799). Его сатирическая поэма «Il mattino» создала ему известность. Чрезъ два года появилось продолжение ея «Il mezzogiorno», а послѣ его смерти — «Il vespero» и «La notte». Эти четыре сатиры, составляя одно пѣлое (подъ названіемъ «Il Giorno»), даютъ яркую картину фривольной жизни миланской знати. Оригинальность замысла, ѣдкая иронія, мастерской стихъ даютъ право причислить эту сатиру къ классическимъ произведеніямъ итальянской литературы XVIII в. П. едва-ли избѣгъ бы преслѣдованія узавленной миланской аристократіи, если бы не нашелъ защитника въ лицѣ ломбардскаго ген.-губернатора гр. Фирмиана, который назначилъ его профессоромъ риторики. Позже П. былъ директоромъ гимназіи. Остальныя произведенія П., кромѣ нѣкоторыхъ одъ, значительно слабѣе его первыхъ сатиръ. Собраніе его одъ изд. Salveraglio (Водоныя, 1882), Л'Анкона (Флор., 1883), Бертольди (1890). Лучшія изданія («Giorno» — Санта (Мил., 1854) и Borgognoni (Верона, 1892). Собраніе сочиненій П. издано въ Миланѣ, въ 1801—1804; отд. стихотворенія въ 1823 г.; отд. проза въ 1821 г. Ср. Санта, «L'abate P.» (Мил., 1891); R. Dumas, «P., sa vie, ses oeuvres, son temps» (П., 1878); Carducci, «Storia del Giorno di G. P.» (Бол., 1892, съ полной біографіей); Bertana, «Studi Pariniani» (Спеція, 1893).

Парисовъ (Parusov) — посадъ, Гарволненскаго у., Сѣдленцкой губ., близъ рч. Вильва; жителей до 3½ тыс. (2 тыс. евреевъ), главное занятіе которыхъ — хлѣбопашество и мелкая торговля.

Парисъ — бухта Приморской обл. Южно-Уссурийскаго края, на о-вѣ Русскомъ, въ проливѣ Босфоръ Восточный, между мысами Балка и Житкова. Она углубляется въ направленіи отъ С къ Ю нѣсколько болѣе 2 в., наибольшая ширина до 1½ в., глубина отъ 12 до 4 саж.; представляетъ нѣсколько незначительныхъ береговыхъ вырѣзокъ, въ видѣ маленькихъ бухточекъ.

Парисъ (Paris, Αλεξάνδρος, Paris) — второй сынъ Пріама и Гекубы (Гекобы), съ именемъ котораго связана троянская война. Еще во время беременности имъ Гекуба видѣла во снѣ пожаръ, грозившій испепелить всю Трою. Напуганные такимъ предвѣщаніемъ родители по рожденіи ребенка велѣли отнести его на гору Иду и оставить тамъ на произволъ судьбы; но младенца вскормила медвѣдица и воспитала въ своей средѣ пастухи. Юный П. подросъ и сдѣлался пастухомъ дикейскихъ стадъ; въ подруги онъ избралъ нимфу Энону. Въ этой пастушеской обстановкѣ застали его три богини, Гера, Афина и Афродита, пришедшія къ нему за рѣшеніемъ спора о томъ, кто изъ нихъ прекраснѣй-

шая. Гера обещала ему господство надъ Азіей, Афина — победы и военную славу, Афродита — обладаніе прекраснѣйшей женщиной; онъ предпочелъ послѣднее, приобрѣта этимъ себѣ и своему народу въ Афродитѣ постоянную покровительницу. Вскорѣ послѣ этого Кассандра признала въ немъ брата и такимъ образомъ П. обрѣлъ свой родной домъ. Вопреки предостереженіямъ Эноны, П., по совѣту Афродиты, отправился въ Амиклы, поклонивъ любившую его нимфу. Надѣленный богиней Афродитой всѣми чарами красоты и прелести, онъ понравился гостеприимнымъ хозяевамъ и особенно предъстѣль Елену. Между тѣмъ Менелай отправился на Критъ; а Диоскуры были заняты споромъ съ афаридами; воспользовавшись отсутствіемъ защитника Елены, П. убѣдилъ ее бросить домъ супруга и отплыть съ нею ночью въ Азію, взявъ много сокровищъ изъ дворца Менелая. Этотъ поступокъ П. послужилъ поводомъ къ троянской войнѣ. Въ послѣдовавшихъ битвахъ П. принималъ мало участія и лишь послѣ настойчивыхъ и оскорбительныхъ увѣщаній брата Гектора вступилъ въ единоборство съ Менелаемъ, кончившееся тѣмъ, что Афродита спасла своего любимца отъ неминуемой смерти. При взятіи города греками онъ былъ раненъ Филоктетомъ; стрѣла была ядовитая, и онъ обратился къ своей первой супругѣ за исцѣленіемъ, но она отказала ему въ помощи и онъ умеръ отъ раны. Энона не пережила своего все еще любимаго супруга. Такова, въ общихъ чертахъ, мифическая біографія П. Какъ герой азиатскихъ сказаній, П. былъ женственнымъ богомъ красоты и извѣженности, хотя въ минуту необходимости онъ не лишенъ отваги. Въ немъ называются также типическія особенности, что и въ Дионисѣ, Лидійскомъ Гераклѣ и Сарданапалѣ; онъ является полнымъ контрастомъ Ахиллу и Менелая, чисто эллинискимъ героямъ, олицетворяющимъ собой мужественность и силу.

Парисъ (Alexis-Paulin Paris) — франц. историкъ литературы и филологъ (1800—81), профессоръ старофранцузскаго языка и литературы въ парижскомъ Collège de France. П. извѣстенъ изданіями средневѣковыхъ произведеній французской литературы, а также трудами по исторіи франц. яз. и литературы того же періода. Наиболее цѣнный его трудъ — изданіе описанія рукописей париж. націон. бібліотеки подъ загл.: «Manuscrits français de la Bibliothèque du roi, leur histoire et celle des textes allemands, anglais, hollandais, italiens, espagnols de la même collection» (1836—48). Важнѣйшіе изъ другихъ трудовъ П.: «Sur la relation originale du voyage de Marco Polo» (1833), «Essai sur les romans historiques du moyen âge» (1833), «Grandes chroniques de Saint Denis» (1836—38), «Mémoire sur le cœur de Saint Louis» (1844), «Romans de la table ronde» (1868), «Guillaume de Tyr et ses continuateurs» (1879—1880), «Etudes sur François I» (1885). Ср. Gaston Paris, «Notice sur Paulin Paris» (въ «Histoire littéraire de la France»)

Парисъ (Гастонъ Paris) — знаменитый франц. изслѣдователь средневѣковой литера-

туры, родился въ 1839 г., съ 1872 г. занимает кафедру своего отца, Полена II. (см.), въ Collège de France; съ 1896 г. членъ французскаго акад., въ которой занялъ кресло Пастера. Въ началѣ своей научной дѣятельности П., закончившій свое образование въ германскихъ университетахъ и слушавшій въ Воннѣ знаменитаго Фридриха Дидца (см.), проводилъ приемы и методы нѣмецкой школы, являясь горячимъ поборникомъ ихъ во Франціи. Сюда, между прочимъ, относится его «Histoire poétique de Charlemagne» (1866). Его критическое изданіе «Vie de saint Alexis, poème du XI siècle» (1872, въ сотрудничествѣ съ Панье), было признано «пролагающимъ новые пути» по смѣлости постановки вопроса, строгой методичности приемовъ и оригинальности выводовъ. Дальнѣйшія изданія П.: «Chansons du XV siècle» (1875), «Vie de saint Gilles» (1881), «Extraits de la Chanson de Roland» (4 изд., 1899) и др. Въ 1872 г. онъ издалъ переводъ грамматики романскихъ языковъ Дидца. Въ «Journal des Savants» появился рядъ его монографій, увлекательныхъ по формѣ и оригинальныхъ по содержанию: «Les fabulistes latins» (1884—85), «Les cours d'amour» (1888), «Les chants populaires du Piémont» (1889), «Les origines de la poésie lyrique» (1892), «La légende de Saladin» (1893), «Le Roman de Renard» (1895). Многія изъ нихъ вышли и отдѣльными изданіями. Изслѣдованія П. печ. и въ «Histoire littéraire de la France». Отдѣльными изданіями появились статьи и лекціи его подъ загл. «La poésie au Moyen Age» (1885—95), краткое, но въ высшей степени содержательное руководство «La littérature française au moyen-âge» (2 изд., 1890), «Le juif errant» (1889), «Penseurs et poètes» (1896; этюды о Джемсѣ Дармстедерѣ, Ренауѣ, Сюльди-Приюдомѣ и др.). Часто расходился съ Гэномъ въ постановкѣ вопросовъ и приемахъ изслѣдованія, П. усвоилъ себѣ его исключительно историко-культурный методъ при изученіи литературы. Научныя работы П. не исчерпываются, однако, изученіемъ памятниковъ и гипотезами, порою блестящими, относительно темныхъ вопросовъ о «зачаткахъ» или генезисѣ извѣстнаго историко-литературнаго явления, формы слова, звука: у него, какъ и у Гэна, живое чувство поэзии нерѣдко приводитъ къ тонкой оцѣнкѣ того или другого произведенія и съ точки зрѣнія чисто художественной. Нѣкоторыя изъ такихъ оцѣнокъ П. (сужденія о Chanson de Roland, о кельской поэмѣ, о Тристанѣ и Изольдѣ, о Roman de la Rose, о поэзій Гильома Машо и др.) считаются образцовыми по своей вѣткости.

Парисъ — имя двухъ прославленныхъ пантомимовъ: 1) старшій, современникъ Нерона, сначала рабъ, потомъ вольноотпущенный. Одно время весьма праближенный къ Нерону, П. принималъ участіе во всѣхъ его буйствахъ, но затѣмъ былъ казненъ по приказанію Нерона, который, какъ говоритъ Светоній, выдѣлъ въ П. опаснаго соперника въ пантомимномъ искусствѣ. 2) Другой П. жилъ при Домиціанѣ, былъ любимцемъ римской публики и пользовался большимъ влияніемъ на правительство. Марціалъ называетъ его «утѣхою горо-

да и украшеніемъ римскаго театра». Гризартъ («Die Pantomimen der Romer», въ «Kleinisches Mus.», 1833) полагаетъ, что П. былъ благодѣтелемъ бѣдныхъ поэтовъ того времени. За намѣшлывыя по отношенію къ П. слова Ювеналъ былъ сосланъ въ Египетъ. П. былъ любимцемъ Домиціи, супруги Домиціана, которую Светоній называетъ «Paridis amore deperditam». Связь эта сдѣлалась извѣстною Домиціану, который закололъ П. на улицѣ кинжаломъ. Онъ велѣлъ убить и всѣхъ усыпавшихъ цвѣтами мѣсто, гдѣ палъ любимый пантомимъ, и даже одного ученика П., только за то, что тотъ былъ на него похожъ. Ум.

Паритеть, то же, что al pari — см. Курсъ.

Парিশитъ — весьма мало изслѣдованный алкалоидъ, находящійся въ нѣкоторыхъ сортахъ хиной корки (главнымъ образомъ въ корѣ Cinchona succirubra), открытъ въ 1845 г. Винклеромъ, полифе его изслѣдовалъ Гессе (въ «Annalen der Ch. und Pharm.», 166 стр., 263, и «Jahresber. über d. fortschritte d. Ch.», 1879, стр. 793), который даетъ ему формулу $C_{16}H_{15}N_2O + \frac{1}{2}H_2O$ и точку плавленія 136°.

Парিশадъ (Parishad) — коллегія или община брахмановъ, собравшихся для изученія ведъ.

Парিশишта (санскр. Parīṣiṣṭa = дополнение, отъ корня śiṣh — оставаться) — въ индійской литературѣ подъ этимъ именемъ извѣстенъ цѣлый рядъ произведеній, являющихся послѣднимъ звеномъ въ цѣпи ведійскихъ памятниковъ и образующихъ переходную ступень къ позднѣйшему періоду. По опредѣленію Макса Мюллера, «онѣ даютъ свѣдѣнія по вопросамъ богословія и ритуала, оупущеннымъ въ сутрахъ, и обо всемъ трактуютъ поверхностно и популярно». Сюда принадлежатъ: Упалекха, Ргвидхана, Шьякхьяна II., Ашвазяна-Грхья-II., Кармапрадиха Катьяны, Дальбхья-II. и т. д. С. В.—ч.

Парисъ-Альваръ (Elie Parisch-Alvars) — извѣстный артистъ и композиторъ (1816—49). Посѣтивъ Востокъ, записалъ тамъ нѣсколько мелодій, вошедшихъ въ составъ въ его сочиненія. Своей игрой на арфѣ П. вездѣ возбуждалъ восторгъ. Написалъ прекрасный концертъ для арфы (op. 81), квартетъ, нѣсколько симфоническихъ нумеровъ, романсы для арфы, фантазій и пр. Н. С.

Парія (Pariah или Pariar) — тамильское названіе, придаваемое къ племени или ряду племенъ, разсыянныхъ по всей южной Индіи. П. не стоятъ внѣ касты и не могутъ считаться самой низшей изъ индійскихъ кастъ, какъ это нерѣдко думаютъ въ Европѣ. Напротивъ, на территоріи, занимаемой тамильскимъ населеніемъ, извѣстны цѣлыя десяти касты, стоящихъ на общественной дѣстности еще ниже, чѣмъ П. Ихъ нельзя и сравнивать, напримѣръ, съ Мадига Ванлу, живущими въ Теланганѣ, которые употребляютъ въ пищу мясо павшихъ отъ эпизоотій и поганыхъ для другихъ кастъ животныхъ и не имѣютъ права жить въ деревняхъ, гдѣ исполняютъ самыя низменныя домашнія обязанности (мусорщикова, метельщикова и т. д.). Напротивъ, П. образуютъ древнюю, вполне

определенную, отличную от других расу, имющую свои собственные подразделения (числом тринадцать), свои особые обычаи и традиции. В больших городах южной Индии П. нередко служат прислугой у европейцев, причём обнаруживают расторопность, смешливость и деятельность. Они охотно эмигрируют в Вест-Индию, на остров Св. Маврикия, в Капскую колонию, Вирю и другие страны, где неизвестны кастовые различия. Имя П., по мнению проф. Вильсона, происходит от тамильского Parai = барабан. В Верарь и около владений Низама Гайдерабадского индусы называют именем П. (также *манг*, *дзер*) христиан. В северо-зап. провинциях П. редки.

Пария (Paria) — полу-ов в в. с. северного берега Венесуэлы, перерезанный восточными отрогами прибрежных гор. Строеение его — кристаллический шифер, который продолжается и на северном берегу о-ва Тринидада, лежащего непосредственно против него. Берег П. (первая земля американского континента, которая была открыта Колумбом, в 1498 г.), получивший свое название по имени крѣпких деревьев, из которых туземцы дѣлали свои стрѣлы, имѣет 150 км. длины; ограниченъ съ С Boca de Dragos, съ Ю устьемъ Серпентъ (Boca de la Serpiente). П. переходитъ на В въ мыс П. (Cabo de P., Punta Parías).

Парксированіе — см. Серебро.

Паркер (сэръ Визямъ Parker) — англ. адмиралъ (1781—1846); командовалъ въ 1832 г. английской флотиліей въ Тайо, въ 1835 г. назначенъ былъ лордомъ адмиралтейства; въ 1841 г. принялъ командование надъ флотомъ, посланнымъ противъ Китая. Въмѣстѣ съ сухопутными войсками подъ предводительствомъ Гуга онъ завоевалъ Тчузанъ, Нянго, Тчалу, проложивъ себѣ путь въ Янтскіангъ и явился, наконецъ, подъ стѣнами Нанкина; вслѣдъ за этимъ заключенъ былъ миръ. Въ 1844 г. П. назначенъ командиромъ флота въ Средиземномъ морѣ; въ 1850 г. блокадой греческихъ гаваней принудилъ греческое правительство подчиниться трѣ ованіямъ Англій. Ср. Philimore, «Life of admiral William P.» (Л. 1876—80).

Паркеръ (Джонъ-Генри Parker, 1806—84) — англійскій историкъ искусства и археологъ. Завѣдывалъ раскопками, производившимися британскимъ и амерзанскимъ археологическимъ обществомъ въ Римѣ. Изъ его многочисленныхъ сочиненій наиболее важны: «Glossary of terms in architecture» (5 изд., 1850); извлечение изъ этого труда, подъ заглавіемъ: «A concise glossary of terms in architecture» (5-ое изд., 1879); «Introduction to the study of gothic architecture», (1849); «Some account of the domestic architecture in England» (1853—59); «The archeology of Rome» (9 частей, 1874—77).

А. С.—е.

Паркеръ (Теодоръ Parker) — американскій богословъ (1816—60), проповѣдникъ унитаріанской общины. Труды П.: «Discourses on matters pertaining to religion» (1812); «Ten sermons on religion» (1852); «Theism, atheism and the popular theology». Въ 1861 — 71 гг. издано въ Лондонѣ полное собраніе его сочиненій. Ср. Weiss, «Life of P.» (1864); Re-

ville, «Th. P., sa vie et ses oeuvres» (Пар., 1865); Forthingham, «Life of Th. P.» (1874); Altherr, «Th. P. in seinem Leben u. Wirken» (1894).

Паркетъ. — Паркетные полы состоятъ изъ отдѣльных паркетныхъ штукъ (паркетингъ), которыя укладываются плотно одна возлѣ другой и имѣютъ обыкновенно форму квадрата, по 2 арш. въ сторонѣ. Паркетина состоитъ изъ *фундамента*, на который наклеивается фанера, какъ показано на табл. фиг. 1. Фундаментъ представляетъ собою раму *a, a, a*, связанную изъ 2 или $\frac{2}{3}$ дюймовыхъ сосновыхъ досокъ, съ крестообразными поперечниками (средниками) *b, b*. Съ внутренней стороны брусковъ рамы и срединковъ выбираютъ пазы, въ которые входятъ гребнями прямоугольные досчатые щиты *c, c*, которые называются *филенками*. Въ каждой паркетинѣ имѣются такимъ образомъ 4 филенки, и онѣ располагаются такъ, чтобы древесные волокна въ одной филенкѣ имѣли направленіе поперечное къ направлеію волоконъ въ соседней. Кромѣ того, пазы въ фундаментѣ выбираютъ такъ, чтобы верхняя поверхность филенокъ была въ одной плоскости съ верхнею поверхностью брусковъ рамы *a, a* и срединковъ *b, b*, ил., какъ говорятъ столяры, филенки вставляются за-подлицо съ рамой. Такие фундаменты или щиты оклеиваются по рисунку дубовыми или ясеневыми дощечками, толщиною въ $\frac{3}{8}$ или $\frac{1}{2}$ дм.; для этого верхняя поверхность щита, послѣ надлежащаго выстругиванія подъ линейку рубанкомъ, проводятъ еще цинубелемъ, чтобы поверхность щита покрывалась мелкими бороздочками для лучшаго удерживанія клея. Самый простой рисунокъ П. имѣетъ видъ квадратовъ изъ дубовыхъ дощечекъ около 9 дм. въ сторонѣ дощечки должны быть расположены такъ, чтобы древесныя волокна одного квадратика были перпендикулярны къ волокнамъ соседняго. Другіе употребительные рисунки П. показаны на фиг. 2, 3, и 4. Въ болѣе сложныхъ рисункахъ употребляютъ, кромѣ дуба и ясеня, еще черное дерево, красное, кленовое, пальмовое, буквое, розовое, а также слоנוую кость и перламутръ. Одинъ изъ такихъ рисунковъ показанъ на фиг. 5, гдѣ дубовый П. украшенъ жальками и плитками изъ чернаго дерева или изъ дуба, трапеленнаго въ черный дѣвѣт. Паркетный полъ никогда не стелется прямо на половыя балки, а всегда на плотничью рѣшетку (фиг. 6), которая состоитъ изъ рядовъ досокъ или брусковъ, расположенныхъ такъ, чтобы каждая паркетина лежала на нихъ неподвижно. Такая рѣшетка дѣлается изъ полученныхъ досокъ, расколотыхъ пополамъ, причѣмъ каждый брусокъ долженъ имѣть толщину около 1 вершка и ширину около 2 врш. и прибивается къ балкамъ гвоздями. Паркетныя штуки прикрѣпляются къ рѣшеткамъ посредствомъ винтовъ или гвоздей, которые проходятъ сквозъ нижній гребень шпунта *K* (фиг. 1), такъ что головки ихъ совершенно скрыты. Слѣдующая штука соединяется съ первой рейкою, вставленными въ шпунты, а съ другой стороны прикрѣпляется винтами или гвоздями и т. д. Хотя стоимость паркетныхъ половъ значительно выше обы-

ПАРКЕТЪ.

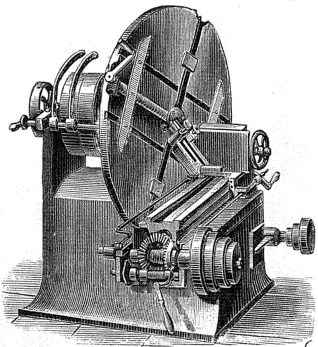

1.

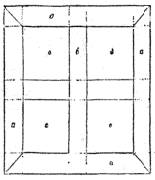

1.

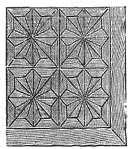

4.

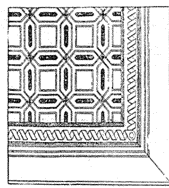

5.

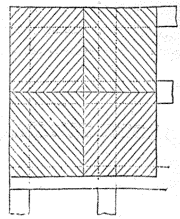

6.

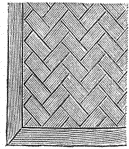

2.

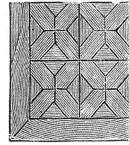

3.

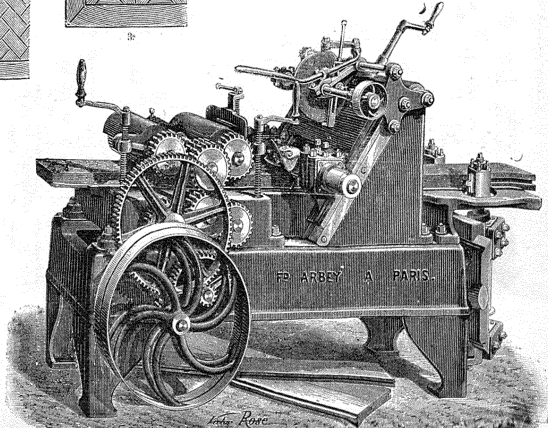
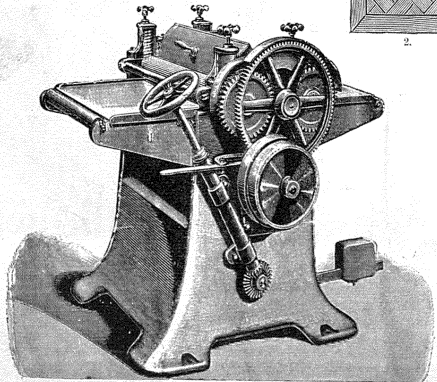

новенныхъ, но за то они не коробятся и не даютъ щелей, а потому употребляются для настлжки самыхъ дорогихъ половъ. Ручное изготовленіе П. не представляетъ особаго затрудненія; приемы работы ограничиваются строганіемъ; вынимаемъ пазовъ, дѣлаемъ гребней и наклеиваемъ фанеръ. При крупномъ производствѣ применяются разнаго рода машины, съ большою производительностью. Съ особою выгодною машиною применяются для нѣкоторыхъ работъ, а именно: для обстрагиванія досокъ для обвязки, для выниманія пазовъ, а также для окончательнаго обстрагиванія лицевой поверхности готовыхъ паркетныхъ штукъ. Нижняя сторона паркетной штуки остается обыкновенно неотдѣланной; строганію подвергаются лишь верхи стороны досокъ, предназначенныхъ для обвязки, и филенокъ съ одновременнымъ вынимаемъ пазовъ или дѣланіемъ гребней на обѣихъ узкихъ граняхъ. Для означенной цѣли употребляется продольно строгательный станокъ, устройство котораго видно на фиг. 7. Состоитъ онъ изъ крѣпкой чугунной станины, снабженной неподвижнымъ столомъ; на этотъ послѣдній кладется обрабатываемая доска, которая подвигается впередъ рифлеными валиками, получающими свое вращеніе отъ ременного шкива при посредствѣ зубчатой передачи. Посреди станины, надъ столомъ расположенъ рѣжущій аппаратъ, который состоитъ изъ оси съ рѣзцами, вращающимися со скоростью до 4000 оборотовъ въ минуту и строгальными верхнюю поверхность доски во время ея подвиганія. Чтобы можно было строгать доски различной толщины, имѣются въ станкѣ особые винты съ рукоятками, которые даютъ возможность приподнимать или опускать рифленые нажимные валики въ зависимости отъ толщины доски. При дальнѣйшемъ своемъ подвиганіи доска входитъ между двумя вертикальными рѣжущими аппаратами, которые дѣлаютъ болѣе 4000 оборотовъ въ минуту и которые имѣютъ назначеніе вынимать на узкихъ граняхъ доски пазы или дѣлать гребни, смотря по формѣ рѣзцовъ. Такимъ образомъ операція строганія и выниманія пазовъ или дѣланія гребней слѣдуютъ непрерывно одна за другой, и доска, выйдя изъ машины, получается совершенно готовою для распиливанія на обвязочныя планки или фанеры. Производительность такой машины до 12 м. въ минуту. Требуемая сила для движенія станка отъ 4 до 5 паровыхъ лошадей. Станки (фиг. 7) изготовляются четырехъ размѣровъ: для досокъ шириною отъ 0,15 до 0,40 м. и толщею 0,10 — 0,14 м. Для отрѣзанія отъ полученныхъ съ предыдущей машины досокъ кусковъ требуемой длины, съ цѣлю полученія обвязочныхъ планокъ или филенокъ, служитъ такъ назыв. прирѣзной станокъ. Нѣкоторые заводы снабжаютъ свои прирѣзные станки двумя вертикальными рѣжущими аппаратами для одновременнаго полученія на узкихъ граняхъ доски паза или гребня. Прирѣзной станокъ снабжается двумя круглыми пилами, изъ которыхъ одна, вмѣстѣ съ вертикальнымъ рѣжущимъ аппаратомъ, можетъ передвигаться вдоль станка, въ зависимости

отъ требуемой длины доски. Длина кусковъ можетъ быть отъ 200 до 800 мм. Паркетная планка кладется остроганою стороною внизъ на особыя салазки, упирается при этомъ въ имѣющуюся выступъ и удерживается въ такомъ положеніи особыми зажимами. Такіе станки заводъ Флекъ-сыновья въ Берлинѣ строятъ слѣдующихъ размѣровъ: диаметръ круглыхъ пилъ 250 мм., диаметръ холостого и рабочаго шкивовъ 200 мм., ширина каждого изъ нихъ 105 мм., число оборотовъ въ минуту 1000. Требуемая сила для движенія станка—двѣ паровыхъ лошади. Для обстрагиванія вѣншей поверхности впадинъ готоваго паркетнаго щита служатъ особые станки, изъ которыхъ на фиг. 8 изображенъ прочный продольно-строгательный станокъ Гекнера и К^о въ Брауншвейгѣ. Автоматическое подвиганіе дерева производится двумя тяжелыми стальными вальками, на которые дѣйствуютъ сильныя пружины; кромѣ того, передній валецъ соединенъ помощью рычаговъ съ грузами, что обеспечиваетъ правильное и равномерное подвиганіе дерева. Ступенчатый шкивъ даетъ возможность получать двѣ различныя скорости, при чемъ подвиганіе дерева можетъ быть во всякое время прекращено безъ остановки машины. Столъ станка снабжается масштабомъ и при посредствѣ рукоятки устанавливается въ зависимости отъ толщины дерева. Указанный заводъ изготовляетъ подобныя станки для дерева, шириною въ 630, 750 и 850 мм., при толщинѣ въ 200 мм. Рѣжущій аппаратъ дѣлаетъ 4000 оборотовъ, при чемъ расходуется отъ 3 до 5 лошадиныхъ силъ. Для той же цѣли можно съ большимъ удобствомъ употреблять поперечно-строгательный станокъ (фиг. 9), состоящій изъ прочной пустотѣлой чугунной станины, въ верхней части которой расположена горизонтальная ось, снабженная въ серединѣ двумя шкивами (холостымъ и рабочимъ); на переднемъ концѣ этой оси укрѣпленъ большой дискъ, къ которому прирѣпляется обрабатываемая паркетная штука при помощи планокъ и кулачковъ, подвигаемыхъ винтами, какъ въ планшайбахъ токарнаго станка. Передъ дискомъ расположенъ суппортъ, получающій автоматическое горизонтальное движеніе впередъ и назадъ передъ лицевой поверхностью диска. Движеніе этому суппорту передается при помощи ременной и конической зубчатой передачи. Въ суппортѣ укрѣпляются два рѣзца — грубый и тонкій; устанавливаются они такъ, чтобы лезвья ихъ приходились на высотѣ центра диска. Грубый рѣзецъ обстрагиваетъ поверхность паркетнаго щита при движеніи суппорта впередъ, а при обратномъ ходѣ онъ автоматически отодвигается назадъ, при чемъ вмѣсто него автоматически же къ обрабатываемой поверхности приближается тонкій рѣзецъ, который окончательно выглаживаетъ поверхность паркетнаго щита при обратномъ ходѣ суппорта. Время, необходимое для обстрагиванія начисто паркетнаго щита, имѣющаго въ сторонѣ квадрата 450 мм., не превосходитъ одной минуты, включая время, необходимое для установки щита. Крумрейнъ и Катль въ Штутгартѣ строятъ подобныя станки для паркетныхъ штукъ до 700 мм. въ сторонѣ квадрата,

при числѣ оборотовъ въ минуту 560, при чемъ для работы станка требуется $1\frac{1}{2}$ силы. Для небольшихъ паркетныхъ заведеній часто довольствуются для выниманія пазовъ и дѣланія гребней обыкновенными фрезернымъ станкомъ; строганіе же досокъ и щитовъ производится или вручную, или же, что гораздо лучше, при помощи универсальнаго строгательнаго станка съ ручнымъ подвиганіемъ дерева. Въ паркетномъ производствѣ громадное значеніе имѣетъ надлежащее высушваніе дерева и потому въ каждомъ заведеніи должны быть устроены хорошо дѣйствующія лѣсосушильни. Кромѣ указанныхъ машинъ на паркетныхъ фабрикахъ должно находиться соответствующее количество круглыхъ и, въ особенности, ленточныхъ пилъ (см. Лѣсопильное производство).

Литература. Exner, «Werkzeuge und Maschinen z. Holzbearbeitung»; Ledebur, «Die Verarbeitung des Holzes auf mechanischem Wege»; Reifer, «Bericht über die Ausstellung in Philad., Holzbearbeitung»; Armengaud aîné, «Les scieries mécaniques et les machines-outils à travailler les bois»; Песоцкий, «Спеціальныя производства по механической обработкѣ дерева»; Прессъ, «Обзоръ усовершенствованій въ станкахъ для обработки дерева» («Записки Имп. Русс. Техн. Общ.», 1881 и 1883 г.) и др. А. Прессъ. Δ.

Парки (Parcae)—у римлянъ собственно богиня рожденія, какъ карменаты, на что указываетъ связь ихъ имени со словомъ parvus (рожденіе). Имена ихъ были первоначально Parca (богиня рожденія), Nona и Decima: послѣднія 2 имени указывали на мѣсяцы, въ которые происходятъ роды послѣ зачатія. Позднѣе это значеніе П. слилось со значеніемъ мойръ, при чемъ къ богинямъ Nona и Decima присоединили божество смерти—Morta, создавъ, такимъ образомъ, троицу, олицетворяющую жизненную судьбу отъ часа рожденія до часа смерти. П. представлялись въ образѣ трехъ прядущихъ сестеръ—представленіе, заимствованное изъ греческой мѣлологіи (ср. Мойры, XIX, 612). Н. О.

Парки и Сады—см. Сады.

Парки полевые, артиллерійскіе—строевыя части, доставляющія на поле сраженія боевыя припасы—снаряды и патроны, для пополненія израсходованныхъ войсками въ бояхъ; они состоятъ изъ обозовъ. дѣлятся на летучіе, подвижныя и мѣстныя и располагаются между дѣйствующими войсками и передовымъ складомъ огнестрѣльныхъ припасовъ, расположеннымъ на операціонномъ базисѣ; складъ огнестрѣльныхъ припасовъ пополняется изъ имѣющихся внутри государства окружныхъ, артиллерійскихъ складовъ. Летучіе П. слѣдуютъ за дѣйствующими войсками, обыкновенно въ головѣ колонны обоза 2-го разряда, и входятъ съ ними въ соприкосновеніе на полѣ сраженія для пополненія убыли боевыхъ припасовъ; сами летучіе П. снабжаются всѣмъ необходимымъ изъ подвижныхъ, артиллерійскихъ П., которые не вступаютъ на полѣ сраженія, а держатся отъ него въ разстояніи около двухъ переходовъ (около 40 верстъ); подвижныя П. пополняютъ убыль боевыхъ

припасовъ изъ мѣстнымъ П., располагаемыхъ въ нѣсколькихъ переходахъ въ тылу арміи; мѣстныя П. получаютъ боевыя припасы изъ склада огнестрѣльныхъ припасовъ. Въ летучихъ и подвижныхъ П. боевыя припасы возятся въ окончательно снаряженномъ видѣ (снарядныя трубки ввернуты въ очко снарядовъ) въ орудійныхъ и мортирныхъ зарядныхъ ящикахъ, парныхъ, патронныхъ двуколкахъ. Мѣстныя П. перевозятъ припасы въ неокончательно снаряженномъ видѣ (въ очко снарядовъ ввинчены цянковыя втулки, снарядныя трубки возятся отдѣльно герметически закупоренными), пользуясь желѣзными дорогами или на наемныхъ подводахъ; боевыя припасы укупорены въ обыкновенныя, деревянные ящики. При передачѣ снарядовъ въ подвижныя П. укупорочныя ящики остаются въ мѣстныхъ П., а ружейныя патроны передаются вмѣстѣ съ укупорочными ящиками. На каждую пѣхотную дивизію съ артиллерійскою и кавалерійскою бригадами и конной батареею содержится въ мирное время одинъ летучій П., который въ военное время развертывается въ парковую бригаду изъ 4-хъ летучихъ П.: два П., каждый изъ 24-хъ зарядныхъ ящиковъ, съ ружейными патронами (въ ящикѣ 18000—3-хъ линейныхъ патроновъ или 17280—4-хъ линейныхъ) и два П., каждый изъ 48-ми зарядныхъ ящиковъ съ легкими и батареинными снарядами. Два П. съ ружейными патронами замѣняются также однимъ П. изъ 64-хъ парныхъ, патронныхъ двуколокъ (14400—3-хъ линейныхъ патроновъ въ каждой). На каждую стрѣлковую бригаду содержится по мирному составу одинъ стрѣлковый летучій П., развертывающійся при мобилизаціи въ два П. по 24 зарядныхъ ящика: одинъ—съ патронами, другой—со снарядами; въ кавказской стрѣлковой бригадѣ летучій П. на выюкахъ. Въ мирное время на каждый мортирный артиллерійскій полкъ имѣется одинъ мортирный, летучій П., развертывающійся при надобности въ парковую бригаду изъ 4-хъ мортирныхъ П. по 24 зарядныхъ ящика каждый. Летучіе П. въ мирное время лошадей не имѣютъ, содержатъ только 25% личного состава. Подвижныя П. назначаются по одному на двѣ пѣхотныя дивизіи съ ихъ кавалеріей и артиллеріей и состоятъ каждый изъ 28-ми зарядныхъ ящиковъ со снарядами и 20-ти деревянныхъ 4-хъ колесныхъ ящиковъ, или 24-парныхъ, патронныхъ двуколокъ съ патронами; въ мирное время въ большинствѣ случаевъ имущество 12-ти подвижныхъ П. соединяется и составляетъ отдѣлъ подвижныхъ артиллерійскихъ П., при которомъ состоитъ личный составъ отъ 30 до 120 человекъ (30 чел., когда отдѣлъ расположенъ при окружномъ складѣ; 120 чел.—когда отдѣльно), конскаго же состава не содержится. Мѣстныя, артиллерійскіе П. придаточны по одному къ каждой дѣйствующей, или резервной, пѣхотной дивизіи съ ея кавалеріей и артиллеріей; въ мирное время личного состава нѣтъ, имущество хранится въ складахъ. При войскахъ и въ паркахъ возится на каждое орудіе около 500 снарядовъ, на пѣхотное ружье—около 400 патроновъ, на кавалерійское—около 300; на полѣ же сраженія при войскахъ

и летучихъ П. имѣется: на орудіе—240 снар., на ружье 200—150 патроновъ. Существуютъ еще П. осадные (см. Осадная артиллерія), представляющие собою часть осадныхъ орудій, лафетовъ и принадлежностей и боевыхъ припасовъ. Кромѣ того П. артиллерійскимъ называется мѣсто, занимаемое снаряженными полевыми орудіями и зарядными ящиками, при расположении войскъ для отдыха на бивакѣ, при лагерномъ, а иногда и при квартирномъ расположении войскъ; если не имѣется для орудій сараевъ. П. обыкновенно выносятся на 100 шаговъ передъ бивакомъ; орудія становятся снятыми съ передка, въ 6—12 шагахъ другъ отъ друга, дуломъ въ поле; передки за ланіей орудійныхъ хоботовъ, дышами къ орудіямъ, расстояние отъ хобота до зада передка 36 шаговъ; такъ располагаются орудія и передки въ лагеряхъ; на бивакѣ же—орудія не снимаются съ передковъ, а становятся надѣтыми на нихъ въ одну линию, на 12 шаговъ другъ отъ друга, съ дышами, обращенными на бивакъ; линия 4-хъ зарядныхъ ящиковъ располагается въ 20 шагахъ за серединою линии орудій. Артиллерійскій П. охраняется часовыми.

А. Як.

Паркманъ (Франсисъ Parkman, 1823—93)—американскій историкъ. Совершивъ путешествіе въ Скалистыя горы, описалъ его въ «Oregon trail, Prairie and Rocky Mountain life» (1849). Его историч. соч., основанныя на архивныхъ изсѣдованіяхъ и написанныя весьма увлекательно, выдержали множество изданій. Таковы: «History of the conspiracy of Pontiac» (Востонъ, 1851), «The pioneers of France in the New World» (1865), «The Jesuits in North America» (1866), «La Salle and the discovery of the Great West» (1869), «The old regime in Canada» (1874), «Count Frontenac and New France under Louis XIV» (1877), «Montcalm and Wolfe» (1884), «A half century of conflict» (1892). Его «Complete Works» изданы въ Востонѣ въ 1893 г.

Паркошъ (Яковъ Parkosz, † въ 1455 г.)—польскій писатель, родомъ изъ Журавицы, воспитанникъ краковской акад., кафедральный каноникъ и ректоръ академіи въ Краковѣ. П. — первый систематизаторъ польской грамматики. Его орфографическія теоріи издалъ Вандтке, подъ названіемъ: «Jacobi Parcossii de Zorawice antiquissimus de Orthographia polonica Libellus» (Познань, 1830). П. требовалъ, чтобы носовыя гласныя е и я выражались знакомъ ѣ, долгія гласныя—удвоеніемъ буквъ (aa, ee и т. п.) и чтобы графически выражалась разница природы твердыхъ и мягкихъ согласныхъ, впервые имъ отмѣченная. Система П. не удержалась, но вызвала дальѣйшіе труды въ этой области.

Парксъ (сэръ Генри Parks, 1815—96)—австрал. государственный дѣятель, родомъ изъ Англіи, сынъ небогатаго фермера. Въ 1839 г. эмигрировалъ съ молодою женою и ребенкомъ въ Новый Южный Валлисъ, гдѣ долго бѣдствовалъ, служилъ рабочимъ на фермѣ, потому что сталелитейномъ заводѣ. Въ качествѣ организатора митинговъ и оратора онъ выступилъ впервые въ 1848 г. Двѣ главные цѣли, къ которымъ онъ стремился, были: пре-

кращеніе ссылки преступниковъ въ Австралію и демократическая реформа конституціи, въ частности—введеніе всеобщей подачи голосовъ, взамѣвъ подачи голосовъ по конституціи 1843 г., основанной на высокѣмъ имущественномъ цензѣ (рента въ 20 фн. стерл. въ городахъ или 300 фн. стерл. въ деревняхъ). Призваннымъ вождемъ радикальной партіи онъ сталъ въ началѣ 1860-хъ годовъ. Крупныя землевладѣльцы, заинтересованные въ сохраненіи дарового труда ссыльныхъ, просили англ. правительство о созданіи палаты наслѣдственныхъ пэровъ. Но демократическое движеніе было достаточно сильно, чтобы побудить великобританскій парламентъ къ либеральной реформѣ конституціи и избирательнаго права Новою Южною Валлиса (въ 1849 и 1856 гг.). Въ 1854 г. П. былъ избранъ въ палату депутатовъ, въ 1866—68 г. былъ секретаремъ колоній въ министерствѣ Дж. Мартина, въ 1872—5, 1877, 1878—83, 1887—88, 1889—91 г. самъ былъ премьеромъ. Въ качествѣ депутата и министра онъ усиленно боролся: 1) за демократизацію избирательнаго права—избирательный законъ 1880 г. былъ проведенъ имъ, онъ же выработалъ законъ 1893 г., введшій всеобщую подачу голосовъ; 2) за возможную свободу торговли—либеральный тарифъ 1873 г., замѣнившій протекционистскій 1865 г., былъ его дѣломъ; 3) за свѣтское и дешевое народное образованіе—онъ провелъ школьные законы 1866 и 1888 гг.; 4) за покровительство переселенцамъ изъ Европы въ Австралію и за стѣсненіе переселеній изъ Китая и привоза рабочихъ низшихъ расъ изъ Африки; 5) за то, чтобы Австралія могла не нуждаться, въ случаѣ войны, въ помощи Англіи и обладала бы самостоятельными военными силами, но не постоянною арміею, а миліціею. Наконецъ, въ послѣдніе годы П. былъ однимъ изъ главныхъ провозвѣтниковъ идеи австралійской федераціи; по его инициативѣ въ 1891 г. въ Сидней собрался первый въ Австраліи конвентъ изъ представителей австралійскихъ колоній, выработавшій проектъ федеральной конституціи, донный, однако, не принятый. Въ теченіе 1860-хъ гг. въ парламентѣ Новою Южною Валлиса рождался сѣ радикальной партіи, руководимой П., выросла партія рабочая, требовавшая законодательнаго регулированія рабочаго дня. П. явился рѣшительнымъ противникомъ этого требованія въ припадкѣ къ взростлымъ рабочимъ. Случайная коалиція рабочей партіи съ консерваторами оставила П. въ меньшинствѣ, и онъ въ послѣдній разъ вышелъ въ отставку (1891). Въ 1892 г. онъ опубликовалъ свои мемуары: «Пятьдесятъ лѣтъ общественной дѣятельности въ Австраліи» (рус. пер. Москва, 1894), весьма цѣнные не только для исторіи англійскихъ колоній, но и для теоріи конституціоннаго права. В. Водовозовъ.

Парсъ — учебный воздухоплавательный Л. въ СПб. имѣетъ цѣлю: а) практическое и теоретическое подготовленіе офицеровъ и нижнихъ чиновъ въ воздухоплавательной службѣ; б) производство опытовъ и повѣрку изобрѣтеній и открытій по воздухоплавательному дѣлу в) изготовленіе и храненіе матеріальнаго

имущества воздухоплавательныхъ отдѣленій и г) формирование ихъ въ военное время. П. подчиняется заведывающему электротехнической частью инженернаго вѣдомства; непосредственное начальствование вѣрится особому командиру. Личный составъ П. раздѣляется на постоянный (6 офицеровъ, 1 чиновникъ и 88 нижнихъ чиновъ) и переменный, куда ежегодно командируются, на время съ 1 декабря по 1 октября, 8 офицеровъ, для прохождения курса воздухоплавания, по окончаніи котораго имъ производится теоретическое и практическое испытаніе. Окончившіе съ успѣхомъ курсъ обученія получаютъ право ношенія особаго нагруднаго знака. На производство практическихъ занятій, изслѣдованій и опытовъ П. отпускается 10 тыс. р. въ годъ. См. Св. воен. пост. кн. XV и Св. штатовъ кн. IV. К. К.

Паркъ (Mungo Park)—англ. путешественникъ по Африкѣ (1771—1806), по профессіи хирургъ. По порученію африканскаго общества въ Лондонѣ, предпринявъ въ 1795 г. путешествие по центральной Африкѣ. Отправившись изъ Гамбій, онъ проникъ въ земли Мулла, Бонду, Кэчага, Кассонъ, Каарта и Лудамаръ; пошалъ въ плѣнь, изъ котораго бѣжалъ и достигъ р. Нигеръ, по которой дошелъ до Каміали въ землѣ Мандинго; отсюда вернулся въ англ. факторію Пизанію. Во второмъ путешествіи (1805) онъ прошелъ по р. Нигеру до Буссага въ Сокото. Утогуалъ, при нападеніи негровъ. Первое путешествіе его описано въ «Travels in the interior districts of Africa etc.» (Л., 1799), второе—въ «The journal of a mission to the interior of Africa etc.» (1815). Ср. Thomson, «Mungo P. and the Niger» (Л., 1890).

Паркъ-Рэнджъ (Park-Range) — гряда Скалистыхъ горъ въ Сѣверо-амер. штатѣ Колорадо, прорывающая р. Гранъ-Риверъ, образуетъ западный край Колорадскихъ нагорій, известныхъ подъ названіемъ парковъ (см. Колорадо). Вершины: Пайксъ-Пикъ—4312 м., и Моунтъ-Динкольмъ—4359 м.

Парламентаризмъ—система государственнаго устройства, при которой парламентъ играетъ преобладающую роль не только въ качествѣ законодательнаго органа, но и въ качествѣ органа верховнаго контроля надъ властью исполнительной. П. существуетъ не во всѣхъ конституціонныхъ странахъ: его нѣтъ ни въ Германской имперіи, ни въ отдѣльныхъ германскихъ государствахъ; ни въ Австріи, ни въ Соединенныхъ Штатахъ. Типичнымъ парламентарнымъ государствомъ является Англія; П. господствуетъ также въ Бельгіи, Франціи, Италіи, Венгріи. Въ государствахъ перваго типа, называемыхъ обыкновенно часто представительными, строго проводится раздѣленіе между властями законодательной и исполнительной; ~~первая~~ принадлежитъ главѣ государства—монарху или президенту республики,—управляющему черезъ посредство назначаемыхъ и смѣняемыхъ имъ министровъ, политически не отвѣстныхъ передъ парламентомъ; ~~вторая~~ въ понятіи которой входитъ также право вотиropyванія бюджетовъ, принадлежитъ парламенту. Министерства здѣсь часто бываютъ внѣ-пар-

ламентскими, т. е. члены его не принадлежать къ составу палаты. Въ государствахъ втораго типа парламентъ не довольствуется ролью законодательнаго корпуса: онъ требуетъ отъ исполнительной власти отчетовъ въ чѣмъ дѣятельности и имѣетъ право привлечь ее къ отвѣтственности (см. Отвѣтственность министровъ); въ случаѣ неодобренія парламентомъ образа дѣйствій исполнительной власти у послѣдней остается право апелляціи къ избирателямъ, но при ея неудачѣ министры обязаны выйти въ отставку. Такимъ образомъ, исполнительная власть фактически является только органомъ парламента. Министры, въ парламентарныхъ государствахъ, принадлежать къ составу парламента; въ большей ихъ части правило это, не включенное въ писанныя конституціи, установилось на практикѣ, въ силу необходимости, очень строго; нарушается оно только въ такихъ государствахъ (напр. Болгарія), гдѣ П. существуетъ болѣе въ теоріи, чѣмъ въ жизни. При господствѣ П. центр тяжести государственной жизни лежитъ въ парламентѣ, въ которомъ идетъ постоянная борьба за власть между двумя или нѣсколькими партіями. Послѣ паденія одного министерства глава государства поручаетъ составить новое общепризнанному вождю партіи, свершейшей предъдущее; только при большомъ числѣ парцій у главы государства можетъ быть нѣкоторый выборъ, но и тутъ онъ по необходимости долженъ стремиться къ сформированію министерства, которое пользовалась-бы поддержкой большинства въ парламентѣ, ибо только такое министерство можетъ быть прочнымъ. Такимъ образомъ П. всегда означаетъ политическое господство наиболѣе сильной въ народѣ (точнѣе—среди избирателей) партіи. Все сказанное о роли парламента относится преимущественно къ нижней его палатѣ (въ странахъ съ двумя палатами), хотя строго и безусловно установленнымъ это не можетъ считаться. Такъ, во Франціи министерство Буржуа (1895—96), находившее опору въ палатѣ депутатовъ, во встрѣчавшее сильное противодѣйствіе въ сенатѣ, нѣкоторое время колебалось, думая вступить въ конфликтъ съ сенатомъ, но послѣ непродолжительной борьбы вынуждено было уступить и выйти въ отставку. Въ Англіи до середины XVIII в. поддержка палаты лордовъ имѣла для мин-ства значеніе ничуть не меньшее, чѣмъ поддержка палаты общинъ; по уже Вальполь опирался преимущественно на послѣднюю, а съ 1832 г. палата лордовъ окончательно потеряла возможность вызвать паденіе кабинета. Такъ, въ 1850 г. лордъ Пальмерстонъ не обратилъ ни малѣйшаго вниманія на вотумъ недовѣрія, выраженный ею по поводу дѣла Пасифико (см. Пальмерстонъ). Принципъ П. установился въ Англіи въ XVIII в.: послѣдняя попытка управлять страной вопреки палатѣ общинъ была сдѣлана Питтомъ младшимъ, въ 1783—84 г., но и онъ, послѣ непродолжительной борьбы, долженъ былъ прибѣгнуть къ распушенію палаты. Во Франціи господство П. установилось окончательно только въ 1875 г.; Италію онъ унаслѣдованъ отъ Шемонта, въ которомъ восходитъ къ 1848 г.; въ Бельгіи онъ существуетъ съ 1831 г.

Швейцарія занимает по отношенію къ П. особое мѣсто: исполнительная власть избирается здѣсь на 3 года, но въ продолженіе этого срока она не можетъ быть смѣняема; члены ея часто не принадлежатъ къ составу палатъ; поэтому Швейцарію нельзя относить къ государствамъ парламентарнымъ. Литературу см. при словахъ: Государственное право, Конституція, Министерства, Отвѣтственность министровъ, Партія, Политика, Раздѣленіе властей. Ср. также Дайс, «Основы госуд. права Англіи» (СПб., 1891); Lothar Bucher, «Der Parlamentarismus, wie er ist» (3 изд., Штутгт., 1894; только объ Англіи, весьма враждебна принципъ П.); Hamilton, «Parlamentarische Logik, Taktik u. Rhetorik» (2 изд., Тюбингенъ, 1872); Prins, «La démocratie et le régime parlementaire» (2 изд., Брюссель, 1886); Ojeay Somoza, «El parlamentarismo» (Мадр., 1884); Duvergier de Hauranne, «La réforme parlementaire et la réforme électorale» (П., 1846); его же, «Histoire du gouvernement parlementaire en France de 1814—48» (Пар., 1857—73); Benj. Constant, «Principes de politique» (Парижъ, 1815, тл. II и IX; новѣйшее изданіе Лабуае); Prevost-Paradol, «Du Gouvernement parlementaire», въ его «Essais de politique» (Пар., 1859).

В. В—въ.

Парламентерь—лицо, уполномоченное одною изъ воюющихъ сторонъ на вступленіе въ переговоры съ другою. По брусельской деклараціи П. долженъ являться съ бѣлымъ знаменемъ, въ сопровожденіи трубака или барабанщика и знаменосца. Какъ сами П., такъ и сопровождающія ихъ лица пользуются неприкосновенностью; но одно повлеченіе парламентарскаго знамени (или флага) во время сраженія не обязываетъ къ прекращенію огня, а потому ненамѣренное причиненіе вреда П. не влечетъ за собой отвѣтственности. Приемъ П. не обязательенъ и зависитъ отъ усмотрѣнія начальника войскъ противной стороны, который можетъ сдѣлать даже общее заявленіе, что въ теченіе извѣстнаго времени принимать П. не будетъ. Дабы скрыть отъ П. расположеніе войскъ и др. обстоятельства, противъ него могутъ быть принимаемы мѣры предосторожности (напр., обмкнновенно П. завязываютъ глаза на все время слѣдованія отъ сторожевыхъ постовъ до ставки начальника), а если такіа обстоятельства ему случайно станутъ извѣстны, то допускается задержаніе его, пока разглашеніе ихъ можетъ имѣть значеніе. Злоупотребленіе парламентарскимъ флагомъ приравнивается къ шпионству. Въ морской войнѣ суда съ парламентарскимъ флагомъ называются картельными. Картельнымъ судномъ можетъ быть и нейтральное, и это не считается нарушеніемъ нейтралитета.

К.—К.

Парламентъ (англійскій). *Исторія.* 1) *Возникновеніе* П. Англійскій П. прошелъ интересную и поучительную исторію: будучи въ настоящее время главнымъ органомъ политической жизни Англіи и образцомъ для конституціонныхъ учрежденій Европы, онъ въ прошедшемъ постепенно развился изъ условий, которыя имѣли мало общаго съ порядками современной политической свободы. Въ началѣ

устройство Англіи имѣло скорѣе черты сходства съ строемъ сосѣднихъ варварскихъ государствъ, но мало по малу общія западно-европейскія учрежденія получаютъ на островѣ своеобразную постановку, среди которой и складываются зародыши парламентарскаго устройства. Уже въ *англо-саксонскій* періодъ можно указать кое-какіе подготовительные факты. По описанію германскихъ племенъ у Тацита, верховная власть принадлежитъ не королю, а народу, и это народное верховенство осуществляется въ дѣятельности двухъ учрежденій—*тѣча* (VII, 697) и *совета* племенныхъ начальниковъ. У англосаксовъ, въ эпоху раздѣленія ихъ на мелкія королевства, имѣются оба указанныя учрежденія: племенное собраніе—*фолькмотъ*—и советъ мудрѣйшихъ—*витенгемотъ* (VI, 567). Когда мелкія королевства слѣдились въ одно, племенные собранія обратились въ общины, по графствамъ; общаго вѣча англовъ не образовалось, но на витенгемотъ при королѣ перешли отчасти права прежняго вѣча. Витенгемотъ сталъ какъ-бы двухстороннимъ учрежденіемъ: съ одной стороны онъ дѣйствовалъ какъ государева дума и дополнялся въ значительной степени по волѣ короля, изъ его дружинниковъ и чиновниковъ; съ другой стороны, онъ ограничивалъ власть короля. Въ точности отношеніе между обоими властями определено не было. Норманны, завоевавъ Англію въ 1066 г., сохранили древнія общинныя учрежденія, а также и витенгемотъ. Первые норманскіе короли созывали обыкновенно три торжественныхъ сессіи советъ, для отправленія важнѣйшихъ дѣлъ. Однимъ изъ вѣщившихъ признаковъ такихъ торжественныхъ засѣданій было то, что король надѣвалъ корону. Норманское завоеваніе было, однако, для Англіи началомъ новаго, *феодалнаго* періода, и подъ вліяніемъ феодализма формы и сущность со-вѣщаній измѣнились. Мѣсто слабо организованнаго «племени» и болѣе или менѣе подчиненныхъ со-вѣтннковъ, короли очутились лицомъ къ лицу съ могущественной феодальной аристократіей, которая признавала ихъ лишь первыми между равными. Вслѣдствіе раздѣленія феодальныхъ государствъ на множество почти самостоятельныхъ сеньерій и церковныхъ владѣній, проведеніе какого-либо постановленія, обязательнаго для всѣхъ этихъ частей, требовало и участія ихъ всѣхъ. Вездѣ въ Зап. Европѣ этого времени возникаютъ сеймы или съѣзды феодаловъ, которые рѣшаютъ вопросы о международныхъ отношеніяхъ, о мѣрахъ внутренней администраціи, о законодательныхъ постановленіяхъ, объ обложеніи. Съѣзды эти составляются, по аналогіи сеньеріальныхъ курій, изъ вассаловъ короля. Къ такимъ съѣздамъ обращаются и англійскіе короли для утвержденія общихъ постановленій и полученія субсидій; но авторитетъ англійскихъ съѣздовъ усиливается тѣмъ обстоятельствомъ, что они являются какъ-бы продолженіемъ древняго витенгемота. Когда феодалы смыкаются въ сословіе и вступаютъ въ систематическую борьбу съ королями, одно изъ ихъ главныхъ требованій касается созванія съѣздовъ для разрѣшенія чрезвычайныхъ суб-

сидий *). Въ Великую хартию вольностей, данную въ 1215 г. Иоанном Безземельнымъ, былъ внесенъ параграфъ, по которому въ такихъ случаяхъ созывается *Concilium consilium* королевства (см. Великая хартия, V, 752). При утверждени Великой хартии Генрихомъ III статья эта была опущена, но общій взглядъ, что феодаловъ нельзя облагать чрезвычайными субсидіями безъ ихъ согласія, коренился въ самыхъ основахъ феодальнаго строя, и королю приходилось волей-неволей съ нѣмъ считаться. Нельзя сказать, чтобы короли охотно подчинялись феодальнымъ теоріямъ или принимали бы ихъ всецѣло. При дворѣ сложились воззрѣнія, находившіяся въ рѣзкомъ противорѣчій съ феодализмомъ — воззрѣнія, по которымъ король являлся источникомъ всякой власти въ странѣ и не обязанъ былъ сообразоваться съ желаніями и совѣтами подданныхъ. Во все время царствованія Генриха III (см.) идетъ борьба между указанными взглядами и представляющими ихъ общественными силами (см. Оксфордскія постановленія, XXI, 847). Въ 1264 г. бароны нанесли королю поражение при Льюисѣ и главный ихъ вождь, Симонъ де Монфоръ, организовалъ совѣтъ изъ 9 членовъ, который фактически взялъ короля подъ опеку и присвоилъ себѣ высшее руководство государственными дѣлами. Въ подспорье этому совѣту Монфоръ въ началѣ 1265 г. созвалъ П., который по своему составу отличался отъ прежнихъ феодальныхъ сѣздовъ: вызваны были бароны, епископы и аббаты, поддерживавшіе партію Монфора, и кромѣ того по два рыцаря отъ cadaго графства и по 2 депутата отъ важнѣйшихъ городовъ. Бывали и прежде случаи, что короли обращались съ просьбой о деньгахъ къ депутатамъ рыцарства или городовъ, но Монфоръ впервые соединилъ всѣ перечисленныя группы въ общій совѣтъ королевства или парламентъ. Противникъ и побѣдитель Монфора, Эдуардъ I, постоянно занятый войнами во Франціи, Шотландіи и Валіисѣ, принужденъ былъ вернуться къ той же системѣ, чтобы обезпечить себѣ достаточныя субсидіи. Начиная съ 1295 г. онъ сталъ созывать П. по образцу 1265 г.

Составъ парламента въ средніе вѣка. Парламентъ въ XIV вѣкѣ можно рассматривать какъ собраніе государственныхъ штатовъ или чиновъ: вмѣсто курій вассаловъ, созданныхъ сеншэромъ, онъ является собраніемъ сословій королевства. Крѣпостныя въ его составѣ не допускаются; не все свободное городское и сельское населеніе въ немъ представлено. Первымъ чиномъ считалось *духовенство*. Епископамъ, аббатамъ и пріорамъ важнѣйшихъ монастырей посылались личныя приглашенія, и эти іерархи довольно аккуратно посѣщали собранія чиновъ, но не въ качествѣ правителей церкви, а въ качествѣ бароновъ. Мелкое духовенство приглашалось прислать депутатовъ, но оно предпочитало не являться

въ П. и настаивало на своемъ правѣ обсуждать предложенія короля относительно налоговъ на своихъ соборахъ или конвокаціяхъ. Духовенству дѣйствительно удалось выдѣлаться, до нѣкоторой степени, изъ совокупности государственныхъ чиновъ; оно добилось права платить особыя подати и обсуждать ихъ отдѣльно отъ другихъ сословій. Тѣмъ самымъ оно отказалось отъ права участвовать въ общемъ законодательствѣ и, за исключеніемъ прелатовъ, т. е. крупной духовной аристократіи, выступило изъ П. Второй чинъ составляли *бароны*, т. е. свѣтская титулованная аристократія, въ ея подраздѣленіяхъ (герцоги, маркизы, графы, виконты, бароны). Члены этой аристократіи получали личное приглашеніе прибыть въ королевскій совѣтъ въ П. De facto роль этой группы въ средніе вѣка была очень велика, потому что она представляла внушительную боевую силу, всегда готовую отстаивать свои интересы, а также и интересы остальныхъ сословій, поскольку они не противорѣчили ей собственнымъ. De jure разграниченіе между баронами и простыми рыцарями въ теченіе долгаго времени было проведено не рѣзко и подвергалось колебаніямъ. Мало по малу, однако, порядкомъ вызова въ П. привелъ къ тому, что за избѣстными домами утвердились титулы и привилегіи «періи». Число пріоръ было очень ограниченное (около 50 въ XV в.). Случалось, что король созывалъ ихъ вмѣстѣ съ прелатами на особый «великій совѣтъ», въ которомъ, въ отличіе отъ П., не принимали участія другія сословія. На этихъ великихъ совѣтахъ обсуждались многіе вопросы внѣшней и внутренней политики, но, какъ только заходила рѣчь о денежныхъ средствахъ и субсидіяхъ, приходилось обращаться къ П. А такъ какъ финансовый вопросъ играетъ важную роль при осуществленіи какихъ-бы то ни было крупныхъ мѣропріятій, то силою вещей «великіе совѣты» свѣтскихъ и духовныхъ магнатовъ стали выходить изъ употребления и аристократія стала проводить свое влияние главнымъ образомъ въ П. и черезъ П. Третьимъ чиномъ являлись *общины* (commonites, li commons, the commons). Этимъ общимъ названіемъ уже въ XIII в. стали обозначать двѣ группы лицъ, вызывавшихся въ П. — представителями графствъ и представителей городовъ. Въ феодальную эпоху рыцари тѣсно примыкаютъ къ баронамъ: это — мелкие вассалы короля, которые, въ виду многочисленности и сравнительно второстепеннаго положенія, не получали личнаго приглашенія явиться въ П., а вызывались по графствамъ общими приглашеніями, переданными черезъ шерифовъ. Когда Монфоръ и Эдуардъ III стали вызывать въ П. депутатовъ отъ графствъ (рыцарей графства — Knights of the shire), послѣдніе представляютъ уже не однихъ мелкихъ вассаловъ короля, даже не одно рыцарское сословіе разныхъ степеней вассальной зависимости, а всѣхъ свободныхъ собственниковъ графства (фригольдеровъ). Переходъ къ этой новой системѣ обусловливался тѣмъ, что въ Англіи не исчезъ классъ свободныхъ, хотя и незнатныхъ землевладѣльцевъ, и сохранили жизнненность областныя самоуправляющіяся

*) Закономъ повелено по взысканію субсидій съ вассаловъ считались 4 случая: когда сеншэръ выдавалъ чюгъ авансъ, когда онъ дѣлалъ сына рыцаремъ, когда его приходилось выкупать изъ плѣна, когда онъ отправлялся въ крестовый походъ.

дѣленія графства. Землевладѣльцы графства привыкли собираться для общихъ дѣлъ разъ въ мѣсяць, а иногда и чаще: естественно было обращаться къ этимъ организациямъ и при созваніи П. Группа рыцарей графства, по 2 отъ cadaго (всего 74 человекъ), особенно характерна и важна въ исторіи англійскаго П., потому что она опирается на начало земскаго всесловнаго представительства. предполагаетъ солидарность между различными классами, населяющими графство, и тѣмъ самымъ выступаетъ изъ тѣсныхъ рамокъ системы государственныхъ чиновъ. Городское население также посылало депутатовъ, но депутаты эти представляли не всѣ классы этого населенія и не всѣ города. Избирались они такъ называемыми бургами (boroughs), т. е. городами, получившими корпоративныя права, въ силу королевской грамоты. И такіе «бурги» далеко не всѣ посылали депутатовъ во всѣ П. Списокъ «бурговъ» составлялся въ королевской канцеляріи; въ однихъ случаяхъ вызывалось больше, въ другихъ — меньше депутатовъ. Сами города мало интересовались включеніемъ въ парламентскій списокъ и, напротивъ, старались отдѣлаться отъ тягостной обязанности снаряжать и содержать депутатовъ. Въ царствованіе Эдуарда I вызывались депутаты приблизительно отъ 166 городовъ. Кромѣ перечисленныхъ чиновъ иногда приглашались короной къ участию въ П. юристы, преимущественно судьи, и купечество. Въ послѣднемъ случаѣ привлекались отчасти тѣ же лица, которые фигурировали и при избраніи депутатовъ отъ городовъ, но только отчасти, потому что купцы вызывались какъ владѣльцы торговыхъ предпріятій, а не какъ именитые граждане муниципальных организаций. Представительство юридическаго класса и купечество не привело, однако, къ образованію въ П. постоянныхъ камергерій, соответствующихъ названному сословнымъ группамъ. Самой существенной стороной въ исторіи парламентскаго состава въ XIV в. является постепенный переходъ отъ системы чиновъ или штатовъ къ системѣ національнаго представительства. Переходъ этотъ намѣчается уже въ томъ, что въ составъ П., начиная съ 1265 года, вступаетъ характерная группа рыцарей графства, опирающаяся на всесловную область — графство, и что группа эта разсматривается какъ часть «общинъ», отдѣляясь, тѣмъ самымъ, отъ своихъ сословныхъ братьевъ — магнатовъ — и примыкая къ городамъ. Около половины XIV в., въ царствованіе Эдуарда III, теченіе, сближающее депутатовъ графства и городовъ, приводитъ къ образованію *палаты общинъ*, которая объединяется какъ національное представительное учрежденіе въ противоположность *палатѣ лордовъ*, т. е. свѣтскихъ и духовныхъ магнатовъ, засѣдающихъ въ П. въ силу своего личнаго достоинства, а не въ качествѣ представителей мѣстныхъ подраздѣлений націи. Самоустраненіе низшаго духовенства изъ П. облегчило этотъ процессъ размежеванія между двумя палатами. По завершеніи этого процесса не можетъ уже быть рѣши о томъ, чтобы парламентъ представлялъ со-

браніе нѣсколькихъ раздѣльныхъ чиновъ, изъ которыхъ каждый отдѣльно совѣщается съ короной. П. приобретаетъ присущую ему донныи дѣйственную форму: онъ является комбинаціей совѣта магнатовъ и представительства мѣстныхъ организаций.

Права П. въ средніе вѣка. Вліяніе П. на законодательство и управленіе было въ XIV вѣкѣ весьма значительно. Его расширенію содѣйствовали, главнымъ образомъ, обширныя предпріятія виѣшней политики, особенно войны съ Франціей, отвлекавшія вниманіе энергичныхъ королей и принуждавшія ихъ постоянно обращаться къ П. за субсидіями. Въ царствованіи слабыхъ и непопулярныхъ королей — Эдуарда II и Ричарда II — парламентская организациія давала общественнымъ классамъ возможность ограничивать корону и присвоивать себѣ руководящую роль въ государствѣ. Въ 1297 г. Эдуардъ I, на походѣ во Фландрію, подтвердилъ великую хартію и въ особенности общалъ не взимать налоговъ безъ согласія П. Въ 1322 г., при Эдуардѣ II, были изданы статуты, формально устанавливавшіе, что «дѣла, касающіяся положенія короля и его наследниковъ, а также состоянія королевства и народа, должны быть обсуждены, договорены и установлены въ П., королемъ, съ согласія прелатовъ, графовъ и бароновъ, а также общинъ королевства, по старинѣ». Въ 1327 г. Эдуардъ II былъ свергнутъ, при чемъ П. было предостережено объявить его низложеннымъ и возвести на престолъ сына его, Эдуарда III. Въ концѣ царствованія послѣдняя образовалась въ П. могущественная оппозиція противъ дряхлѣвшаго короля и его любимцевъ, и во главѣ этой оппозиціи мы видимъ въ первый разъ не бароновъ, а палату общинъ, съ ея спикеромъ. Общины требуютъ, чтобы П. былъ представленъ обстоятельный отчетъ о расходованіи денежныхъ средствъ государства и чтобы личный составъ администраціи былъ преобразованъ согласно указаніямъ П. Въ малолѣтство Ричарда II П. удается приобрести вліяніе на замѣщеніе высшихъ должностей, а въ концѣ царствованія этого короля, послѣ ряда смутъ, повторяется случившееся въ 1327 г. — низложеніе короля парламентомъ и возведеніе имъ же на престолъ новаго монарха, въ лицѣ Генриха IV (1399). Не смотря на выдающуюся политическую роль, которую, такимъ образомъ, пришлось играть П. въ XIV в., его отношеніе къ законодательной дѣятельности было обложено въ такія формы, въ силу которыхъ источникомъ законодательства признавались король, а П. была отведена роль совѣтника и просителя. Статуты издавались коронными судьями отъ лица короля, а парламентъ лишь подготовлялъ ихъ «челобитными» (petitions). Вслѣдствіе этого, въ статутѣ могли быть отклоненія отъ того, что было рѣшено въ парламентѣ. Въ устраненіи этого неудобства въ царствованіе Генриха VI, около половины XV в., вырабатывается законодательная процедура «билля» (Bill, 851); предложеніе о законодательныхъ мѣрахъ обсуждается, при троекратномъ чтеніи, сначала въ одной изъ палатъ, затѣмъ подобнымъ же порядкомъ въ другой, и наконецъ, въ окончательно установлен-

ной П. редакціи, передаются на утверждение короны, которая дает это утверждение или отказывается въ немъ, до закрытія сессіи. Самыя формулы утверждения и отказа *) напоминаютъ до сихъ поръ о томъ, что законодательство развилось изъ обычая представлять челобитныя.

Преобладаніе монархіи. Переходъ отъ средних вѣковъ къ новому времени характеризуется ослабленіемъ аристократіи и усиленіемъ королевской власти. Высшая аристократія, сосредоточившаяся около палаты лордовъ, понесла особенный ущербъ въ слѣдствіе долготѣней междоусобной борьбы «Розъ», въ которой могущественныя феодалныя фамиліи истребляли другъ друга всеми возможными способами. Съ другой стороны выдвигался средний помѣщичій классъ, сильно представленный въ палатѣ общинъ. Результаты этого процесса обнаруживались съ полною силою, когда Тюдоры воцарились въ мирной странѣ: Генрихъ VIII пользуется такою властью и ведетъ себя такъ самовольно, какъ ни одинъ изъ его предшественниковъ со времени Вильгельма Завоевателя. Проведеніе реформациі дало ему возможность секуляризировать громадныя массы монастырской собственности, которая частью попала прямо въ руки короля, частью употреблена была имъ на усиленіе класса зависимыхъ отъ него среднихъ и мелкихъ помѣщиковъ. Самое проведеніе колоссальной и, въ общемъ, популярной церковной реформы увеличило авторитетъ короля. Изъ верхней палаты исчезло около 27 аббатовъ и пріоровъ; оставшіяся въ ней епископы привились послушно слѣдовать за своимъ новымъ свѣтскимъ главою. При Елизаветѣ къ этому присоединилось влияние успѣшной національной политики въ борьбѣ съ Испаніей и католической реакціей. Въ теченіе всего XVI в. П. играетъ роль ревностныхъ исполнителей королевскихъ предначертаній. Въ религиозныхъ дѣлахъ они утверждали другъ за другомъ умѣренную реформу Генриха VIII, кальвинистическую реформу Эдуарда VI, католическую реставрацію Маріи и протестантскую реставрацію Елизаветы. Отъ нихъ исходили акты, положившіе основаніе англиканской государственной церкви; къ нимъ же обращался Генрихъ VIII при проведеніи своихъ законовъ объ опалѣ противъ министровъ и фаворитовъ. Елизавета—въ своей борьбѣ съ Маріей Стюартъ. Хотя, такимъ образомъ, фактически П. поддалъ влиянію королевской власти, но юридически Тюдоры не измѣнили ни въ чемъ устройства и положенія П., не отняли у него пріобрѣтенныхъ въ средніе вѣка правъ. Правда, Генрихъ VIII провель статутъ (31 Henry VIII), по которому за королевскими указами признавалась сила законовъ, но постановленіе это было отменено при Эдуардѣ VI. Опаснѣе было то, что Тайный совѣтъ (Privy Council) и выдвигавшая изъ него Звѣздная палата чрезвычайно расширили въ это время область непосредственного вмѣшательства короны въ дѣла администратіи и суда. По дѣламъ церковнымъ присоединена была къ Звѣздной палатѣ еще

«Высокая Коммиссія» (при Елизаветѣ). Духовное броженіе реформаціоннаго періода вызвало эти учрежденія на пѣлый рядъ полудейскихъ и карательныхъ мѣръ, которыя находили себѣ оправданіе не въ законахъ и не въ практикѣ общихъ судовъ, а въ благоусмотрѣніи и прерогативѣ короны. Но во всякомъ случаѣ Тюдоры не думали объ устраниніи или преобразованіи П.; въ нѣкоторыхъ второстепенныхъ случаяхъ они даже отказывались отъ своихъ проектовъ, въ виду его возраженій (Генрихъ VIII—въ 1532 г., Елизавета—въ вопросѣ о монополіяхъ). Какъ разъ въ это время устанавливается основное правило парламентской привилегіи—неподсудность членовъ П. общимъ судамъ во время сессіи (дѣло Строда, при Генрихѣ VIII), и, соотвѣтственно этому, вырабатывается карательная юрисдикція самого П. по отношенію къ его членамъ. Елизавета не задумывалась, однако, подвергать аресту депутатовъ, но это были отдѣльные акты насилия, а не примѣненіе признаннаго правила. Въ общемъ, дѣятельная королевская власть Тюдоровъ уживалась съ самостоятельной организаціей и значительными правами подчиненнаго ей парламента. Въ государственномъ правѣ противорѣчія разрешались благодаря понятію «королевской прерогативы», возвышающейся надъ обычнымъ правовымъ порядкомъ.

Борьба съ королями изъ-за прерогативъ. Стюарты, замѣнивше Тюдоровъ въ XVII в., не только усвоили себѣ высокое понятіе своихъ предшественниковъ о значеніи королевской власти, но еще преувеличили его, отчасти подъ влияніемъ усиленія монархіи на континентѣ Европы—въ Испаніи и во Франціи. Кромѣ того, англиканская церковь, возникшая въ тѣсной связи съ королевской властью и видѣвшая въ королѣ своего главу и защитника, стала развивать взглядъ на монархію, какъ на богоустановленное самодержавіе, чтобы, при помощи свѣтской власти монарховъ, утвердить свое положеніе какъ противъ католицизма, такъ и противъ богѣ крайнихъ протестантскихъ направленій. Какъ рѣзко формулировались взгляды монархистовъ; можно видѣть, напримѣръ, изъ слѣдующаго постановленія собора англиканской церкви 1640 г.: «Признается государственной измѣной проповѣдывать и учить, что рядомъ съ королевской властью существуетъ кака-либо другая принудительная власть, исходящая отъ папы или отъ народа; ушата податей есть обязанность подданныхъ по Божественному, естественному и международному праву». Съ другой стороны, заслуги королей не отвѣчали ихъ претензіямъ: вѣнчанія политика велись не особенно удачно, внутри страны приходилось постоянно прибѣгать къ насилію и произволу. Общество вышло изъ того униженнаго состоянія, въ которомъ оно находилось въ теченіе XVI в. Самосознаніе всѣхъ его классовъ окрепло; въ частности, средний помѣщичій классъ не находился уже болѣе подъ подавляющимъ впечатлѣніемъ раздачи короной монастырскихъ земель. Наконецъ, наперекоръ монархическимъ тенденціямъ англиканства и его втроесповѣданнымъ преслѣдованіямъ, все

*) «Soit fait comme il est désiré» «Le roi avisera».

сильнѣе выступали требованія полной свободы религіознаго убѣжденія и республиканскія тенденціи крайнихъ сектъ. Среди пуританъ (см.) были широко распространены взгляды, диаметрально противоположные канонамъ 1640 г.: характеризовать ихъ можно, между прочимъ, текстомъ, который часто приводили англійскіе сектанты того времени (и до сихъ поръ приводятъ иные изъ русскихъ сектантовъ): «Богъ сотворилъ насъ царями и ерелми» (Апокалипсисъ, I, 6 и V, 10). Карлъ I, въ началѣ своего царствованія, принужденъ былъ, подъ давленіемъ денежныхъ затрудненій, признать основныя требованія П., изложенныя въ петиціи о правахъ (см.). Петиція была направлена главнымъ образомъ противъ административнаго произвола, но она запрещала, между прочимъ, и денежные вымогательства правительства, съ помощью которыхъ оно старалось обойти правило, что назначеніе налоговъ зависитъ отъ П. Король тотчасъ же нарушилъ свое обещаніе, но, послѣ попытки управлять безъ П., онъ былъ принужденъ созвать въ 1640 г. такъ называемый «Долгий П.» (X, 904), который вступилъ съ нимъ въ ожесточенную борьбу (см. также XIV, 531). Съ конституціонной точки зрѣнія особенно важны первыя мѣры Долгаго П., на которыя король далъ вынужденное согласіе: такъ наз. «корабельный сборъ» (см. Гамиденъ, VIII, 75), имѣвшій цѣлью открыть коронѣ путь къ установленію налоговъ помимо П., былъ объявленъ незаконнымъ; административная юстиція Тайнаго совѣта и чрезвычайныя трибуналы Звѣздной палаты и Высокой комиссіи были уничтожены; во избѣжаніе попытокъ обойтись безъ П. издавъ былъ актъ объ обязательномъ созваніи П. по крайней мѣрѣ разъ въ три года. Не ограничиваясь этимъ, Долгий П. перешелъ въ наступленіе, захвативъ власть въ свои руки и предпринявъ радикальныя реформы въ церковной и политической области. Монархія пала, но организація республики и протектората не дала прочныхъ результатовъ и не составила постоянного вклада въ исторію развитія П. Послѣ распушенія Долгаго П. Кромвелемъ была произведена попытка преобразовать самое учрежденіе П., для новаго республиканскаго строя. Созванный въ 1654 г. П. состоялъ изъ одной палаты *) депутатовъ, а составъ этой палаты былъ существенно измененъ сравнительно съ прежней практикой. Прежняя избирательная система была признана негодной, такъ какъ она представляла много мѣстъ депутатамъ отъ мелкихъ городовъ, часто находившимся въ зависимости отъ крупныхъ землевладѣльцевъ, между тѣмъ какъ города новые совсѣмъ не имѣли представителей. Чтобы устранить этотъ недостатокъ, мѣста были распределены заново, сообразно количеству населенія. Особенно затруднительнымъ оказался вопросъ объ отношеніяхъ между властями законодательной и исполнительной. Конфликтъ этихъ властей, приведшій къ паденію Карла I, возобновился въ новой формѣ между П. республики и протекторомъ.

Споръ коснулся, между прочимъ, назначенія членовъ государственнаго совѣта, какъ высшаго административнаго учрежденія. П. желалъ сохранить за собою по крайней мѣрѣ утвержденіе этихъ должностныхъ лицъ, но протекторъ несогласенъ былъ допустить какое-либо вмѣшательство П. въ этой области. Кончилось тѣмъ, что Кромвелъ распустилъ собраніе. Въ 1656 г. онъ созвалъ новый П., изъ котораго, однако, съ самаго начала силою устранилъ 93 законно избранныхъ депутатовъ. Въ дѣятельности этого П. интересна главнымъ образомъ попытка создать вновь верхнюю или вторую палату, но уже не какъ палату наслѣдственныхъ пѣровъ, а какъ сенатъ, состоящій изъ пожизненныхъ, назначенныхъ протекторомъ членовъ. Попытка эта опять привела къ конфликту съ протекторомъ и къ распушенію П. Она, во всякомъ случаѣ, показывала, что начинаютъ поднимать голову приверженцы традиціонныхъ порядковъ. Недовольство господствомъ сектантовъ и арміи привело, послѣ смерти короля, къ реставраціи Стюартовъ. Плодотворныя идеи времени республики—необходимость избирательныхъ реформъ, преобразование верхней палаты, болѣе тѣсное общеніе между законодательной и исполнительной властями—были отброшены реставраціей. Государственное право Англій было вновь приведено къ тому состоянію, въ которомъ оно находилось въ 1640 г., послѣ первыхъ утвержденныхъ королемъ актовъ Долгаго П. Но перемѣщеніе политическаго центра тяжести въ направленіи, выгодномъ для монархій, побудило королей возобновить, въ нѣсколько измѣненной формѣ, притязанія на особую власть, на королевскую прерогативу, выступающую изъ утвержденного законами порядка и потому могущую, при случаѣ, идти наперекоръ закону. Направленіе это формулировалось юридически и привело къ открытому столкновенію между королемъ и націей при Яковѣ II. Въ это время была выдвинута теорія, что хотя король не можетъ издавать законовъ безъ согласія П., но ему принадлежитъ право освобождать отъ дѣйствія изданныхъ законовъ. Ближайшею цѣлью Якова II было устранить ограниченія, лежавшія на католикахъ, и возратить католической церкви, къ которой онъ принадлежалъ, преобладаніе въ государствѣ. Помимо всевозможныхъ проявленій административнаго произвола и давленія на судебныя установленія, Яковъ сталъ систематически освобождать (диспенсировать) католиковъ отъ дѣйствія направленныхъ противъ католической церкви законовъ и, наконецъ, общимъ указомъ (декларація о вѣротерпимости) приостановилъ примѣненіе этихъ законовъ. Разрывъ короля съ англійскою церковью лишилъ его, однако, поддержки самыхъ ревностныхъ сторонниковъ монархическаго принципа. Консерваторы (тори) соединились съ прогрессистами (вигами), чтобы положить конецъ господству произвола. На помощь былъ призванъ ближайшій родственникъ короля изъ протестантовъ, Вильгельмъ Оранскій, и Яковъ принужденъ былъ оставить Англію (см. Революція 1688 г.). Протестантская династія, вступившая на престолъ

*) Палата лордовъ была уничтожена Долгимъ П. въ 1649 г.

съ Вильгельмомъ III и Марією, формально отказалась, въ деклараціи о правахъ и въ биллі о правахъ, отъ теоріи королевской прерогативы и отъ права приостанавливать или ограничивать дѣйствіе законовъ или освобождать, а также отъ всѣхъ злоупотребленій, прямо или косвенно связанныхъ съ попытками провести начало прерогативы, какъ-то отъ взиманія денегъ безъ разрѣшенія П., отъ учрежденія независимой отъ парламентскихъ ассигнованій постоянной арміи, отъ произвольныхъ арестовъ и т. п. Революція 1688 г. имѣла своимъ результатомъ дѣйствительное и окончательное признаніе принципа верховенства П.

Развитіе начала парламентскаго верховенства. Въ виду необходимости для правительства сообразоваться со взглядами и указами господствующихъ въ П. партій и особенно съ политикою большинства палаты общинъ, за которой обычаемъ утвердилось право разсматривать въ частностяхъ финансовыя биллі, неизбѣжно долженъ былъ сложиться порядокъ, въ силу котораго члены правительства назначались-бы на должности согласно съ желаніями господствующей въ то или иное время партіи. Вильгельмъ III, королева Анна, Георгъ III назначали иногда министрамъ удобныхъ имъ лицъ независимо отъ положенія партій, но примѣры такого рода личнаго воздѣйствія королей становились все рѣже и рѣже и приводили, болѣею частью, къ недоразумѣніямъ и столкновеніямъ. Мало по малу въ теченіе XVIII в. установился принципъ такъ называемаго *кабинетскаго* правленія, по которому всѣ отбѣльные министры и приравненные къ нимъ члены правительства составляютъ одну коллегію, солидарны въ отвѣтственности за главныя мѣры политики и получаютъ направленіе отъ преобладающей въ парламентѣ партіи. Рѣшающій голосъ при опредѣленіи вопроса о преобладаніи въ П. имѣетъ большинство палаты общинъ. Если кабинетъ остается въ меньшинствѣ въ этой палатѣ по какому-либо существенному вопросу, то онъ выходитъ въ отставку въ полномъ составѣ, и новое правительство составляется изъ рядовъ получившей большинство оппозиціи. Такимъ образомъ двойственность властей законодательной и исполнительной была фактически устранена; послѣдняя была подчинена первой и поставлена въ необходимость искать въ П. опоры и направленія для своей дѣятельности. Безспорное верховенство П. облегчило разрѣшеніе нѣкоторыхъ трудныхъ вопросовъ общей политики, между прочимъ государственное объединеніе Англіи съ Шотландіей и Ирландіей. Подчиненныя законодательныя собранія послѣднихъ двухъ странъ были, такъ сказать, притянуты къ англійскому П. Въ 1707 г. совершилась унія съ Шотландіей, по которой 45 шотландскихъ депутатовъ получили мѣсто въ палатѣ общинъ въ Вестминстерѣ, а изъ числа шотландскихъ пэровъ 16 были призваны засѣдать, отъ лица шотландскаго аристократіи, въ палатѣ лордовъ. Въ 1801 г. подобная мѣра была принята и относительно Ирландіи: въ великобританскій П. были допущены 28 свѣтскихъ лордовъ, 4 епископа

и 100 членовъ палаты общинъ. Во избѣжаніе слишкомъ частой смѣны партійныхъ правительствъ виги провели въ 1717 г. актъ, опредѣлявшій срокъ для каждаго отбѣльнаго П. въ 7 лѣтъ, вмѣсто 3. Слабой стороной правленія партій въ П. являлись средства, которыми пользовались партіи, чтобы достигнуть власти и удержать ее за собою. Выборы подавали поводъ къ всевозможнымъ злоупотребленіямъ: избирателей подкупали и застрачивали, избирательная система поддерживалась въ негодномъ видѣ, чтобы можно было удобнѣе производить давленіе на выборщиковъ; въ самомъ П. министры подкупали депутатовъ раздачею денегъ и должностей. Въ XVIII в. были приняты кое-какія мѣры для устраненія нѣкоторыхъ особенно вопиющихъ злоупотребленій. Актъ объ утвержденіи престолонаследія за Ганноверской династіей (Act of Settlement 1701 г.) постановилъ, чтобы ни одно лицо, получившее должностъ отъ короны, не имѣло права засѣдать въ палатѣ общинъ. Это постановленіе было дальше цѣли и грозило порвать живую связь между законодательными собраніями и администраціей. Въ 1706 г. было, поэтому, рѣшено, что министры и нѣкоторые другіе высшія должностныя лица имѣютъ право быть членами палаты общинъ, но подъ условіемъ временнаго выхода изъ палаты, вслѣдъ за назначеніемъ на должностъ, и новаго избранія въ депутаты. Второстепеннымъ чиновникамъ короны и лицамъ, получающимъ отъ нея пенсіи, доступъ въ палату былъ закрытъ законами 1706 и 1743 г. Не смотря на эти частныя мѣры, оставалась нетронутая главная изъва парламентскаго того времени—избирательная система. Она имѣла за себя лишь два условія—архаичность и пригодность для избирательныхъ интригъ. На томъ основаніи, что то или другое мѣстечко посылало депутатовъ въ П. Эдуарда III или Генриха VI, оно продолжало посылать ихъ и при Георгѣ III, хотя съ тѣхъ поръ оно успѣло «сгнить», потеряло всякое общественное значеніе и обратилось въ кружокъ какихъ-нибудь 5—10 избирателей. А такъ какъ Лидсъ или Манчестеръ были лишь деревушками при Генрихѣ VI, то отъ нихъ не посылалось депутатовъ и при Георгѣ III, хотя промышленное движеніе XVII и XVIII вв. сдѣлало ихъ великими центрами населенія, труда и богатства (см. Вильоу реформѣ, III, 856). Биллі о реформѣ, вносившія Чатамомъ, Питтомъ младшимъ и др. не имѣли успѣха, потому что уничтоженіе гнилыхъ мѣстечекъ лишило-бы вожаковъ партій лучшаго средства наполнять палату депутатовъ своими лавретами. Вообще въ теченіе XVIII в. все рѣже и рѣже начинаетъ обозначаться расколъ между классами, захватившими въ свои руки П., и обществомъ въ широкомъ смыслѣ слова. Составъ общества подвергается глубокому измѣненію вслѣдствіе промышленнаго переворота XVIII в. Англія съ каждымъ годомъ становится болѣе и болѣе странною индустриальной и торговой; кроніальныя предпріятія, развитіе машиннаго производства, успѣхи капиталистическаго хозяйства придаютъ ей совершенно новую физіономію. А

между тѣмъ въ политическомъ отношеніи надъ ней тяготѣть господство крупныхъ землевладельцевъ, которое проводится даже болѣе черезъ продажныя «гнилыя мѣстечки», чѣмъ черезъ графства. Простѣніе общества и его интересъ къ государственной жизни также растутъ не по днямъ, а по часамъ; между тѣмъ большинство общества удерживается за оградой политическаго строя, которымъ заправляетъ настоящая парламентская олигархія. Характерно столкнулись объ тенденціи по вопросу объ обнародованіи преній, происходившихъ въ П. Приверженцы олигархіи держались стариннаго взгляда, по которому пренія должны были оставаться секретными; въ теченіе первой половины XVIII в. вѣсколько разъ дѣлались попытки привлечь къ отвѣтственности лицъ, печатавшихъ сообщенія о ходѣ преній. Но общественное мнѣніе одержало верхъ и мало по малу, безъ формальнаго признанія права реферировать пренія, установился обычай это дѣлать—обычай, который, по выраженію одного изъ историковъ англійской конституціи, открылъ доступъ струѣ свѣжаго воздуха въ душную атмосферу парламентской олигархіи. Въ другихъ отношеніяхъ, однако, она ревниво оберегала свое положеніе, и борьба противъ французской революціи и имперіи укрѣпила за ней это положеніе, отодвигнувъ всѣ вопросы о внутреннихъ реформахъ на задній планъ. Первые десятилѣтія нашего вѣка застаютъ Англію въ странномъ положеніи: въ обществѣ преобладаютъ торгово-промышленныя классы, которые, въ тоже время, находятся въ политическомъ пльну у крупныхъ землевладельцевъ. Последніе сумѣли даже навязать обществу хлѣбные законы, имѣвшіе цѣлью поднять цѣны хлѣба къ выгодѣ землевладельцевъ и въ ущербъ всѣмъ остальнымъ классамъ.

Демократизація П. Исторія причила англійскій народъ упорно и послѣдовательно стремиться къ достиженію намѣченныхъ политическихъ цѣлей. Неудачи первыхъ попытокъ добиться парламентской реформы не обезкуражили прогрессистовъ: они чувствовали за собою силу вполнѣ опредѣлишагося общественного мнѣнія. Въ 1832 г. удалось, наконецъ, не только собрать въ пользу проекта реформы большинство въ палатѣ общинъ, но также подавить сопротивленіе палаты лордовъ. Избирательная реформа 1832 г. устранила самыя вопіющіе недостатки системы выборовъ. Въ Англии 515 мѣст. совершенно потеряли право посылать депутатовъ; у 32-хъ число депутатовъ было уменьшено. Зато 42 городскихъ округа, въ томъ числѣ нѣкоторые кварталы Лондона, получили право посылать по два или по одному депутату. Число депутатовъ графствъ было увеличено съ 94 до 159. Самыя основанія избирательнаго права были пересмотрѣны. вмѣсто многоразличныхъ квалификацій, существовавшихъ въ городахъ, была введена главнымъ образомъ одна—заплате (собственникомъ или сьемщикомъ) дома или лавки, арендная цѣна которыхъ опредѣлялась въ 10 фн. въ годъ. Въ графствахъ къ стариннымъ избирателямъ (фригольдерамъ), имѣющимъ не менѣе 40 шиллинговъ дохода съ собственной земли, были присоединены копи-

гольдеры (см. XVI, 166), наследственные арендаторы, получающіе не менѣе 10 фунтовъ дохода, и арендаторы на срокъ, получавшіе не менѣе 50 фунтовъ дохода. Последствиемъ реформы англійскихъ округовъ было то, что число избирателей возросло съ 400 тыс. до 800 тыс. Въ Шотландіи и Ирландіи произведенные были аналогичныя преобразованія, и въ связи съ ними число шотландскихъ депутатовъ палаты общинъ доведено до 53, ирландскихъ—до 105. Общее число членовъ палаты осталось, какъ и прежде—658. Расширеніе избирательнаго права сломало силу землевладельческой аристократіи, руководившей дореформенными П.; господство перешло къ среднимъ классамъ, избирательная агитація обратилась на то, чтобы уловить ихъ благорасположеніе. Но позади среднихъ классовъ стояли миллионныя массы рабочаго класса, также пробудившагося къ сознанію своего значенія и своихъ интересовъ. Партіямъ П., непосредственно представлявшимъ 800000 чел., также точно приходилось считаться съ агитаціей рабочаго класса и силой общественнаго мнѣнія, какъ прежде П., выставленному 400000 избирателей, приходилось принимать во вниманіе желанія среднихъ классовъ и поддержку, оказанную этимъ желаніямъ общественнымъ мнѣніемъ. Уступки не заставили себя ждать. Въ 1867 г. консервативное министерство лорда Дерби провело избирательную реформу, подсказанную проектами, которые въ предшествовавшіе годы вносили либералы. Существеннѣйшей стороной преобразованія было распространеніе избирательнаго права въ городахъ на всѣхъ владельцевъ и сьемщиковъ домовъ, обязанныхъ платить налогъ въ пользу бѣдныхъ, и на квартирантовъ, занимающихъ помѣщенія безъ мебели за 10 фн. въ годъ и выше. Въ графствахъ денежъ копигольдеровъ и наследственныхъ арендаторовъ былъ пониженъ съ 10 фн. на 5, а денежъ арендаторовъ на срокъ—съ 50 фн. на 12. Подобныя же преобразованія были произведены въ Шотландіи и Ирландіи въ 1868 г. Наибольшею важною стороной актовъ 1867 и 1868 гг. является введеніе избирательнаго права квартирантовъ (lodgers), благодаря которому въ городахъ получили доступъ къ выборамъ наиболѣе состоятельныя изъ рабочихъ. Въ 1864 г., при министровъ Гладстона, эта форма ценза была распространена и на графства, при чемъ и въ примѣненіи къ нимъ была сохранена высокая цифра ценза въ 10 фунт. Въ связи съ этой мѣрой произведены были многія второстепенныя измѣненія и перераспределены, сообразно населенію, избирательные округа. Въ основу перераспределенія было положено соображеніе, что должно приходится приблизительно по одному депутату на 54000 избирателей. Исключеніе составляютъ университеты; также посылающіе депутаты въ П.: избирателями здѣсь являются лица, получившія ученая степени. Общее число членовъ палаты возвышено съ 658 на 670. Еще въ 1872 г. для выборовъ въ П. введена закрытая баллотировка. Благодаря перечисленнымъ мѣрамъ, политической строй Англии въ значительной степени демократизировался, и не подле-

жить сомнѣнью, что начавшееся въ этомъ направлении движеніе будетъ продолжаться. Однимъ изъ послѣдствій этой демократизаціи является, между прочимъ, неудовольствіе современнымъ составомъ палаты лордовъ и стремленіе преобразовать эту палату. Въ XIX в. лорды всегда находились въ оппозиціи либеральнымъ кабинетамъ и оказывали упорное сопротивление проводимымъ ими реформамъ. Раздраженіе противъ верхней палаты, поэтому, периодически обостряется въ тѣ моменты, когда она останавливаетъ или задерживаетъ дѣйствія большинства палаты общины. Какъ и когда произойдетъ неизбежная реформа этого учрежденія—покажетъ будущее. Въ послѣдніе годы такъ сказать дѣловымъ путемъ, внѣ всякой связи съ политической агитаціей, въ устройствѣ палаты произведено любопытное измѣненіе. Актомъ 1876 г. постановлено, что при разсмотрѣніи судебныхъ дѣлъ восходящихъ до палаты лордовъ, корона назначаетъ присутствовать въ этой палатѣ двухъ такъ назыв. «Lords of Appeal in Ordinary» (ординарныхъ апелляціонныхъ лордовъ). Эти судебные лорды принимаютъ участіе въ засѣданіяхъ и имѣютъ право голоса въ палатѣ. До тѣхъ поръ, пока сохраняютъ свои судебныя функціи. Званіе ихъ по наследству не передается. Указанное законоположеніе, вводя въ палату лордовъ двухъ членовъ по должности, является первымъ серьезнымъ отступленіемъ отъ наследственности періа.

Литература. Stubbs, «Constitutional history of England»; Hallam, «Constitutional history of England»; Erskine May, «Constitutional history of England»; Gneist, «Englische Verfassungsgeschichte»; его же, «Das Englische Parlament»; Anson, «The law and custom of the English Constitution»; Pike, «History of the House of Lords»; «The (Old) Parliamentary History»; Hansard, «Parliamentary History»; «The Rolls of Parliament»; Maitland, «Memoranda de parlamento 1305» (Rolls Series). Немецки имѣются переводы сочиненія Гнейста («Исторія англійской конституціи»), популярныя очерки Фримана и Стѣббса («Опыты по исторіи англійской конституціи») и Бутми («Развитіе англійской конституціи»).

П. Вилнотрадовъ.

Современный парламентъ великобританскій, въ связанный никакою конституціею, обладаетъ полною властью, незнакомою другимъ европейскимъ парламентамъ; онъ—или, точнѣе, «король въ П.»—можетъ не только измѣнять обыкновенныя законы государства, но, по словамъ Блэкстона, «можетъ измѣнить все государственное устройство и создать новое, даже пересоздать самого себя; онъ можетъ все сдѣлать, что не выходитъ изъ предѣловъ возможнаго, и что сдѣлано П., того не можетъ уничтожить никакая власть на землѣ». По извѣстному афоризму, онъ не можетъ только «изъ женщины сдѣлать мужчину и обратно». Рядомъ съ важнѣйшими вопросами конституціоннаго права П. ходитъ въ мельчайшіе мѣстные интересы; такъ, до недавнихъ реформъ (1887—1894), расширившихъ мѣстное самоуправленіе и соответственно этому нѣсколько сужившихъ сферу дѣятельности П., онъ за-

нимался разсмотрѣнъ извозничьей таксы въ Лондонѣ и способовъ фильтраціи воды изъ Темзы. До сихъ поръ, при обсужденіи управления Индіею, П. регулируетъ всѣ мелочи. Въ теоріи П. принадлежитъ верховная судебная власть, хотя на практикѣ палата общинъ ею не пользуется и только палата лордовъ сохраняетъ за собою нѣкоторую ея часть. Законодательная власть принадлежитъ П. не иначе, какъ во всемъ его объемѣ; другими словами, только при согласіи всѣхъ трехъ его элементовъ возможно легальное проведеніе какого-либо закона. Распоряженіе какой-либо одной палаты можетъ быть признано судомъ противозаконнымъ; такъ, въ дѣлѣ Стокдэля, усмотрѣвшаго пасквиль въ одномъ изъ документовъ, опубликованныхъ по распоряженію нижней палаты, и привлечена къ суду типографа палаты, Гансарда, вестминстерскій судъ призналъ послѣдній виновнымъ, исходя изъ принципа, что «законъ выше нижней палаты и даже короля; если кто изъ нихъ нарушаетъ законъ, то хотя сами они не подлежатъ отвѣтственности на правильномъ основаніи, но законъ допускаетъ отвѣтственность каждого должностнаго лица, которое привело въ исполненіе ихъ противозаконное требованіе». Нижней палатѣ пришлось обличъ свое постановленіе (о ея правѣ печатать безнаказанно всѣ документы) въ законодательную форму, провести черезъ палату лордовъ и добиться королевской санкціи (1836—40). Прежде корона иногда отказывала въ утвержденіи законамъ, получившимъ одобреніе двухъ палатъ (см. Вето, VI, 138); но теперь согласіе монарха является простою формальностью. Изъ двухъ палатъ преобладающее значеніе имѣетъ палата общинъ: финансовыя проекты должны вноситься непременно въ нижнюю палату, а палата лордовъ имѣетъ право ихъ либо принять, либо отвергнуть en bloc, не дѣлая въ нихъ какихъ-либо измѣненій. Такимъ образомъ фактически вся финансовая власть находится въ рукахъ палаты общинъ. Контроль надъ исполнительной властью находится дѣликомъ въ ея рукахъ. Выраженіе недобвѣрія, внесенное палатою лордовъ, не производится на министерство ни маѣйшаго впечатлѣнія; но такое же постановленіе палаты общинъ заставляетъ его немедленно подать въ отставку (см. Отвѣтственность министровъ). Такъ какъ король не можетъ управлять вовсе безъ министерства или черезъ посредство министерства, не пользующагося довѣріемъ палаты общинъ, то королевская власть въ весьма значительныхъ размѣрахъ есть органъ нижней палаты. Палата всегда можетъ произвести давленіе на короля, чтобы онъ въ свою очередь воздѣйствовалъ на палату лордовъ и принудилъ ее подчиниться рѣшенію палаты общинъ. Король можетъ сдѣлать это посредствомъ возведенія въ лордское достоинство неопредѣленно большаго количества членовъ. Фактически, однако, достаточно бываетъ одной угрозы поступить такъ, чтобы палата лордовъ уступила: такъ было въ 1832 г., при проведеніи реформы избирательнаго права. Воздѣйствіе со стороны палаты общинъ на палату лордовъ черезъ посредство короны возможно, однако, только при

наличности въ первой очень значительнаго большинства и при основательной увѣренности въ поддержкѣ избирателей; такъ, въ 1893 г., когда палата лордовъ отвергла гомрулъ для Ирландіи, принятый ничтожнымъ большинствомъ въ палатѣ общинъ, министерство не отважилось ни на какую рѣшительную мѣру противъ лордовъ.

Процедура. Королю принадлежитъ право созыва П., роспуска его и пророгация, т. е. временнаго закрытія сессіи, хотя и здѣсь, какъ во всемъ остальномъ, монархъ нуждается въ согласіи министерства. Когда П. созывается въ первый разъ послѣ новыхъ выборовъ, то въ назначенный день и часъ въ залу палаты общинъ является носитель чернаго жезла (Black Rod) и приглашаетъ ея членовъ въ палату лордовъ. Тамъ лордъ-канцлеръ (XIV, 350) отъ имени монарха сообщаетъ имъ, что какъ только они принесутъ присягу, король обявитъ имъ, «по какой причинѣ ихъ созвали» и затѣмъ предлагаетъ имъ вернуться къ себѣ и выбрать спикера. Возвратясь въ свою залу, общины, подъ предсѣдательствомъ клерка (секретаря) палаты (должностнаго лица, назначаемаго короной), избираютъ спикера (см.) на все время существованія даннаго состава палаты. На слѣдующій день спикеръ въ палатѣ лордовъ получаетъ королевское утвержденіе въ своемъ достоинствѣ; съ 1679 г., когда въ послѣдній разъ спикеръ (Сеймуръ) не былъ утвержденъ королемъ, это является простою формальностью. Затѣмъ спикеръ выражаетъ отъ лица палаты общинъ требованіе признанія «древнихъ и неоспоримыхъ правъ и привилегій общинъ и особенно свободъ отъ ареста и насилія, свободъ слова во время дебатовъ и свободнаго доступа къ Его (Ея) Величеству, когда въ томъ окажется надобность, а также, чтобы всѣмъ ихъ дѣйствіямъ давалось наибольшее благопріятное толкованіе». По возвращеніи въ палату общинъ спикеръ докладываетъ, что Его (Ея) Величество одобрилъ выборъ палаты, и что онъ отъ имени палаты «униженно просилъ у Его (Ея) Величества ихъ древнихъ правъ и привилегій, которыя Ея Величество и подтвердило». Затѣмъ приносятся присяга членами палаты, при чемъ для невѣрующихъ она замѣняется честнымъ словомъ. Послѣ этого палата общинъ приглашается въ палату лордовъ, гдѣ стоя выслушиваетъ тронную рѣчь; лордамъ представляется сидѣть. Тронную рѣчь, которую открываетъ законодательная сессія, читаетъ иногда самъ монархъ, но гораздо чаще, отъ его имени, лордъ-канцлеръ. Въ тронной рѣчи лордамъ и достопочтеннымъ джентльменамъ сообщается объ отношеніяхъ къ иностраннымъ державамъ, о состояніи страны и о тѣхъ законопроектахъ, которые будутъ предложены на ихъ разсмотрѣніе; затѣмъ слѣдуетъ обращенная только къ джентльменамъ палаты общинъ просьба утвердить предлагаемыя на ихъ разсмотрѣніе финансовыя проекты и бюджетъ. Затѣмъ общины уходятъ къ себѣ и съ тѣхъ поръ въ теченіе всей сессіи обѣ палаты совѣщаются отдѣльно. Первое дѣло обѣихъ палатъ—это отвѣтныи адресъ на тронную рѣчь; впрочемъ, въ палатѣ общинъ, для

формы, чтобы подтвердить ея право заниматься собственными дѣлами раньше, чѣмъ тронною рѣчью, наскоро прочитывается въ первый разъ какой-либо билль; затѣмъ спикеръ заявляетъ, что «для большей точности еще доставить копию съ тронной рѣчи» и читаетъ ее вновь; кто-либо изъ правительственной партіи предлагаетъ проесть благодарственнаго отвѣтнаго адреса, и затѣмъ начинаются пренія. Въ палатѣ лордовъ отвѣтныи адресъ принимается обыкновенно весьма быстро; въ палатѣ общинъ онъ вызывается продолжительное обсужденіе и иногда служитъ поводомъ для оппозиціи выразить недовѣріе министерству и принудить его къ отставкѣ. Послѣ принятія отвѣтныхъ адресовъ палаты приступаютъ къ текущимъ занятіямъ. Большую часть времени палаты посвящаютъ публичнымъ билльямъ; но до ихъ обсужденія начало каждаго засѣданія посвящается частнымъ билльямъ, петиціямъ, запросамъ, разнымъ мелкимъ дѣламъ. Къ частнымъ билльямъ относятся тѣ, которые даютъ муниципалитетамъ, желѣзнодорожнымъ и другимъ компаниямъ, разрѣшеніе на дѣйствія, нуждающіяся въ санкціи П. Эти билли проходятъ тѣ же три чтенія, какъ и билли правительственные. Петиціи отъ частныхъ лицъ или корпорацій адресуются почти исключительно въ палату общинъ, черезъ кого-либо изъ ея членовъ; послѣдній представляетъ ихъ въ палату, которая передаетъ ихъ въ специальную комиссію, и затѣмъ уже обсуждаетъ, тоже въ трехъ чтеніяхъ. Весьма рѣдко, впрочемъ, они доходятъ до послѣдняго чтенія. Запросы министрамъ дѣлаются депутатами и лордамъ по поводу разныхъ государственныхъ дѣлъ; иногда они ведутъ за собою оживленныя пренія и выраженіе недовѣрія. Только по окончаніи всѣхъ этихъ дѣлъ палата приступаетъ къ «порядку дня». Въ порядкѣ дня, установленномъ заранѣе спикеромъ по согласію съ вождями партій (лидерами; см. Партія), стоятъ билли правительственные или билли отдѣльныхъ членовъ П.; послѣдніе въ палатѣ общинъ могутъ быть внесены только съ разрѣшенія палаты, въ палатѣ лордовъ—безъ него; и тамъ, и тутъ, впрочемъ, они весьма рѣдко достигаютъ третьяго чтенія. Билли вносятся одинаково какъ въ палату общинъ, такъ и въ палату лордовъ, за исключеніемъ биллей, имѣющихъ финансовый характеръ (см. выше). Лицо, вносящее билль, мотивируетъ его въ рѣчи и затѣмъ передаетъ клерку копию съ билля. Обыкновенно безъ дебатовъ пускается на голоса вопросъ о первомъ чтеніи, и затѣмъ уже билль, въ случаѣ утвердительнаго рѣшенія палаты, прочитывается въ первый разъ. Если онъ диненъ, то фактически чтеніе его не производится. Судьба билля рѣшается вторымъ чтеніемъ. Одинъ изъ обычныхъ приемовъ оппозиціи для отклоненія билля—это предложеніе отсрочить второе чтеніе на 3 или на 6 мѣсяцевъ (т. е. до времени парламентскихъ каникулъ). Иногда предлагаются къ биллю поправки, хотя обыкновенно на этой стадіи пренія носятъ характеръ общій. Послѣ дебатовъ билль прочитывается во второй разъ. Передъ третьимъ чтеніемъ палата дѣлаетъ постановленіе объ обсужденіи билля въ комитетѣ и въ полномъ составѣ обращаетъ

ся въ комитетъ: либо Committee of Supply, когда дѣло идетъ о биллѣ, утверждающемъ какой либо государственный расходъ, либо Committee of Ways and Means, когда билль имѣетъ другой характеръ. Вместо спикера предсѣдательствуетъ особое лицо — Chairman of Committees, который избирается также на все время существованія данной палаты, въ первый же разъ, когда палата обращается въ комитетъ. Отличіе комитетскаго обсужденія отъ обычнаго состоитъ въ нѣсколько менѣе формальномъ характерѣ преній. При дебатахъ въ палатѣ каждый членъ можетъ по данному вопросу говорить только одинъ разъ, при дебатахъ въ комитетѣ — сколько угодно разъ. По окончаніи преній въ комитетѣ, въ которомъ каждая статья билля обсуждается и вотируется отдѣльно, комитетъ закрывается; его президентъ дѣлаетъ докладъ палатѣ о результатахъ дебатовъ, и затѣмъ въ общемъ засѣданіи палаты, подъ предсѣдательствомъ спикера, ставится вопросъ о третьемъ чтеніи. Иногда палата постановляетъ вернуть билль въ комитетъ для новаго обсужденія, но обыкновенно вотируетъ третье чтеніе. Послѣ этого билль изъ палаты общинъ переходитъ въ палату лордовъ. Если лорды примутъ его безъ измѣненій, онъ отсылается на утвержденіе монарха; въ противномъ случаѣ онъ возвращается въ палату общинъ, которая обсуждаетъ его сънова и вновь передаетъ палатѣ лордовъ. Если билль возникъ въ палатѣ лордовъ, то второй инстанціей для него является палата общинъ. Порядокъ обсужденія въ обѣихъ палатахъ приблизительно одинаковъ, отличаясь лишь въ частностяхъ. Противъ обструкціи (см. XXI, 593) въ 1832, потомъ въ 1888 г. принято предложеніе, въ силу котораго дебаты во всякій данный моментъ могутъ быть прекращены и вопросъ пущенъ на голоса, если за эту мѣру высказывается большинство въ 100 голосовъ. Голосованія въ палатѣ общинъ производится посредствомъ устныхъ заявленій членовъ «да» или «нѣтъ» (aye, no); спикеръ опредѣляетъ большинство. Въ случаѣ сомнѣнія происходитъ именное голосованіе слѣдующимъ образомъ: двери палаты закрываются; наличные члены выходятъ, голосующіе утвердительно — въ комнату (lobby) направо, голосующіе отрицательно — въ lobby налево, и потомъ возвращаются одинъ за другимъ; для счета ихъ спикеръ назначаетъ по два члена, изъ партій правительственной и оппозиціонной. Самъ спикеръ голосуетъ только въ случаѣ раздѣленія голосовъ поровну. Засѣданіе считается состоявшимся при наличности въ палатѣ общинъ 40 членовъ, въ палатѣ лордовъ 3 членовъ; но для постановки рѣшенія въ этой послѣдней необходимо участие въ голосованіи 30 членовъ. Засѣданія обѣихъ палатъ давно уже стали фактически публичными; въ послѣдній разъ удаленіе публики изъ палаты общинъ, вызвавшее всеобщее негодованіе, было въ 1875 г. произведено по требованію ирландскаго депутата Биггара, воспользовавшагося, въ дѣлѣхъ обструкціи, стариннымъ закономъ, которымъ никто не пользовался съ 1842 г., когда къ нему прибѣгалъ О'Коннелъ. Въ 1770 г. П. арестовалъ нѣ-

сколькихъ лицъ за опубликованіе отчетовъ о преніяхъ въ немъ, но съ тѣхъ поръ парламентскія пренія печатаются безпрепятственно. Регламентъ палаты общинъ былъ напечатанъ въ первый разъ по ея повелѣнію въ 1854 г. и съ тѣхъ поръ выдержалъ много изданій («A manual of rules, orders and form of proceeding of the House of Commons relating to public business»). О составѣ палаты и о продолжительности избирательныхъ періодовъ см. Верхняя и Нижняя Палата, Выборное право, Представительство. О правахъ президента см. Канцлеръ-лордъ, Президентъ, Спикеръ. См. Дэйси, «Основы государственнаго права въ Англіи» (СПб., 1891); Фишель, «Государственный строй въ Англіи» (СПб., 1862); Поррять, «Современная Англія» (М., 1897); Мау, «Трактатъ о законѣ, привилегіяхъ proceedings and usage of Parliament» (10 изд., Лондонъ, 1893); Todd, «Parliamentary Government in England» (Лондонъ, 1893); его же, «Palatamentary government in the Brit. colonies» (1894).

В. Водовозовъ.

Парламенты (les Parlemens, Parliaments) — такъ назывались во Франціи высшіе суды, пользовавшіеся очень важными политическими правами. Первымъ по времени происхожденія и по значенію былъ *парижскій II*. Онъ образовался постепенно изъ королевской куріи (curia regis), въ составъ которой входили, кромѣ непосредственныхъ вассаловъ короля (крупныхъ бароновъ и прелатовъ), высшіе придворные чины (Ministeriales domini regis) и ближайшіе совѣтники короля, особенно изъ знакомыхъ съ правомъ клерковъ. Первоначально судебная функція куріи не была еще отдѣлена отъ другихъ: одна и та же курія, въ одномъ и томъ же составѣ, помогала королю во всѣхъ дѣлахъ, судебныхъ, административныхъ и политическихъ, и окружала его при всѣхъ важныхъ перемѣнахъ. Съ теченіемъ времени въ средѣ ея постепенно произошла дифференціація: одно отдѣленіе стало королевскимъ «совѣтомъ» въ тѣсномъ смыслѣ слова, другое стало вѣдать преимущественно судебныя дѣла, но понаго отдѣленія судебныхъ функцій отъ остальныхъ и полнаго обособленія личнаго состава разныхъ отдѣленій куріи не было никогда. Въ XI и XII вѣкахъ королевская курія разбирала въ качествѣ первой инстанціи такія дѣла, въ которыхъ были замѣшаны лица и корпорации, находившіяся или въ непосредственной зависимости отъ короля, или подъ его покровительствомъ (крупные бароны, духовныя лица, коммуны и т. д.). При рѣшеніи судебныхъ дѣлъ курія, въ эту эпоху, руководствовалась феодальнымъ правомъ, кутюмами. Аделаціонныя функціи вовсе не были еще развиты. Съ XIII в., особенно съ Людовика IX Святого, увеличивается, по мѣрѣ расширенія территории, на которую простиралась власть короля, и округъ (ressort), на который простиралась судебная власть куріи. Судебная компетенція ея расширяется: она разбираетъ въ первой инстанціи многія дѣла, вѣдавшіяся ранѣе баронами (сеньеріальная юрисдикція), церковью или низшими судебными агентами короля (балъ, прево и др.). Расши-

рение судебных прав королевской курии было последствием постепенно утверждавшегося воззрения на короля, как на единственный источник юстиции и высшего судью. Оно достигалось посредством установления «*ius graeventionis*», то есть права королевского суда изъять любое дело из ведения того суда, где оно должно было бы разбираться, и самому разбирать его. Этому расширению подсудности содействовало в особенности установление так называемых «*sas grauans*» (королевских случаев), в число которых стали включаться самые важные уголовные дела (убийства, похищения людей и др.), а также преступления, которыми наносился ущерб достоинству короля или же нарушался общий мир. Вместе с тем курия все шире и шире развивает свое право разбирать в качестве высшей апелляционной инстанции дела по жалобам сторон на другие суды, даже на суд самых крупных феодальных бароний. В среде самой курии все яснее обозначается обособление судебной секции, в которой постоянно увеличивается число профессиональных юристов и вообще лиц, знакомых с правом (особенно с римским)—«*legистовъ*». Судебные заседания курии, происходившие раньше время от времени, становятся более правильными, периодическими (Филипп Красивый постановил в 1302 г., чтобы ежегодно в Париже происходило два парламентских сессии). Начало сессии приурочивалось обыкновенно к одному из больших праздников—к Пятидесятнице, к дню всех святых, Рождеству и т. д. Курия, сначала перебивавшая вместе с королем, с места на место, постепенно обособляется в Париже. Наконец, в среде самой судебной секции курии происходит дальнейшее дифференцирование: персонал ее начинает распадаться на отделения, палаты (*chambres*). Начало такого деления (на *chambre aux plaids*, *chambre des enquetes et ch. des requetes*) можно проследить впервые в ее ординансе 1273 года. С течением времени оно устанавливается окончательно, и число отделений (палат) растет. Под влиянием римского права в П. (название *Parlamentum*, в применении к судебному заседанию курии, встречается впервые в 1239 г.) постепенно вырабатывается новая судебная процедура, открывающая широкий простор письменным доказательствам и следствию, которое производится или самими членами П., или же, по поручению его, местными властями (королевскими баля и т. п.). Наконец, постоянное расширение территории заставило французских королей приступить и в провинциях к созданию верховных, суверенных (то есть таких, на которых не было апелляции) судебных палат, чтобы облегчить задачу парижского П., который был слишком завален делами, и чтобы не заставлять заинтересованных лиц терять время и средства на перебазы в Париж и на продолжительное ожидание там. В некоторых провинциях местные высшие суды, созданные еще до присоединения их к королевскому домену, были преобразованы в П., по образцу парижского; в других местах П. были со-

зданы вновь. Таким образом появились П.: 1) в Тулузе (при Филиппе Красивом), для Лангедока, Пиеми и страны, лежащей за Дордоном; 2) в Гренобле—для Дофина, со времени Людовика XI; 3) в Бордо, с 1462 г., для Гиенны, Ландя, Аженуа, Перигора, Севоньяк, Лимузена и др.; 4) в Дижоне—для Бургундии, с 1476 г.; 5) в Руане, с 1499 г.—для Нормандии (образовался из существовавшего там еще в XI в. суда—«*Echiquier*»); 6) в Эксе, для Прованса и Форкальке (с 1501 г.); 7) в Треву (*Trevoix*), для княжества Домбского; 8) в Ренне, для Бретани, с 1553 г.; 9) в По—для Беарна и Наварры (с 1626 г.); 10) в Меце—для епископств Меца, Туля и Вердена, с 1633 г.; 11) в Безансоне (с 1676 г.), для Франконтэ (сначала находился в Долэ); 12) в Дуэ, для французской Фландрии, французского Геннегау и Камбрези, с 1606 г., 13) в Нанси (преобразован в П. Людовиком XVI, в 1775 г., из *Cour Souveraine*). Кроме этих 14-ти П. (включая парижский) были еще П. с сравнительно небольшими округами: 1) для Эльзаса—в Энгсгейме, потом в Брейзахе, наконец, в Кольмаре (*Conseil superieur*), 2) для Руссильона (*Conseil superieur*) в Перпьяне (с 1660 г.) и 3) для Артуа—в Аррасе. Наиболее обширным был округ парижского П.: он охватывал большую часть северной и средней Франции, именно все области, за исключением уже упомянутых округов других П. В состав П. надо различать два элемента. Первый составляли постоянные члены парламента—назначенные советники, изучившие право. В числе их были рыцари, клерки и особенно много лиц, принадлежавших к третьему сословию. Они все свое время посвящали П., получали жалованье и пользовались некоторыми доходами от тягущихся П. Первоначально они назначались королем, но потом (в XVI в.) окончательно утвердилась продажа парламентских мест. Владѣлец мѣста въ парламѣнтѣ пользовался правом перепродать его другому лицу, но лишь доказавшему свое знакомство с правом. Покупка членами П. своих мест имѣла важное значение, обеспечивая имъ значительную долю самостоятельности: правительство далеко не всегда имѣло средства, чтобы выкупить мѣста въ П. у негодныхъ ему лицъ. Второй элементъ въ П.—почетные члены его, являвшиеся на заседанияхъ лишь въ случаѣ надобности (*Conseillers d'honneur, C. honoraire*). Къ числу ихъ принадлежали принцы королевскаго дома (въ парижскомъ П.), духовные и свѣтскіе пары Франціи (присутствіе ихъ было необходимо, когда судился папъ), некоторые должностныя лица (напр. въ парижскомъ П.—губернаторъ Парижа) и представители высшей церковной іерархіи (напр. въ парижскомъ П.—аббаты монастырей Клуанійскаго и св. Дюнися, въ Руанскомъ—архіепископъ руанскій). Члены парламента пользовались многими привилегіями. Они составляли своего рода знать (*poblesse de robe*) и передавали свое достоинство потомственно, если только два поколѣнія подряд занимали мѣста въ П. Членовъ П. называли *maistres, sieurs, seigneurs, messires* (если они были изъ рыцарей), *pos*

seigneurs. Они были освобождены от военной службы, от постоя и от многих налогов. В торжественных случаях члены П. надвигали особое одяние (гобе) красного цвета (духовные—фиолетового) и особую шапочку. Верховным главой П. считался король, впрочем сравнительно рѣдко появлявшійся на его засѣданіях. Во главѣ всего П. стоялъ первый президент, мѣсто котораго никогда не продавалось, во главѣ отдѣльных палат.— по нѣскольку президентовъ. Къ П. принадлежали еще генеральный прокуроръ и его замѣстители—генеральные адвокаты, greffiers (хранители парламентскаго архива, ведшіе также парламентскіе протоколы), секретари, сержанты, huissiers (пристава), прокуроры, адвокаты и др. Число членовъ было различно въ разныхъ П. и въ разные эпохи. Самымъ многолюднымъ былъ парижскій П.: во второй половинѣ XVIII вѣка въ немъ были: 1 первый президент, 7 Présidents à Mortier (название это произошло отъ головного убора, присвоеннаго должности и напоминавшаго муртиру), 15 председателей палаты, 150 совѣтниковъ и измѣняющееся число почетныхъ членовъ. П. дѣлились на палаты (chambres), число которыхъ также было неодинаково. Чаще всего встрѣчались слѣдующіе камеры: 1) Grande chambre, иногда просто называвшаяся le Parlement— первая, высшая палата; 2) Chambre des Enquêtes— слѣдственная палата разбирала тѣ дѣла, которыя могли быть разрѣшены лишь на основаніи данныхъ, собранныхъ слѣдствіемъ. слѣдствие производили или посланные для того члены П., или же мѣстные правительственные агенты. Довольно долго Chambres des Enquêtes (ихъ было нѣсколько въ парижскомъ П.) занимали положеніе подчиненное по отношенію къ большой камерѣ; рѣшенія ихъ объявлялись въ послѣдней. 3) Chambres des Requêtes—палаты прошеній, которыя подавались сначала прямо королю и имъ же разрѣшались. Позже разразительство по нимъ король сталъ поручать нѣкоторымъ лицамъ изъ своей куріи. Ch. des Requêtes вѣдала, въ качествѣ первой инстанціи, дѣла лицъ, имѣвшихъ привилегію «committimus», то есть право судиться прямо въ П., минуя низшія инстанціи. 4) La Tourneelle или Chambre Criminelle—уголовная палата. Кромя того встрѣчались еще: Ch. des Vacations (засѣдала во время судебныхъ ваканцій); Ch. de l'Edit (была создана въ силу нантскаго эдикта для разбирательства дѣлъ гугенотовъ; уничтожена Людовикомъ XIV); Ch. argente (для суда надъ еретиками и др., создана въ 1548 г.) и др. Въ компетенцію П. входили: 1) дѣла по апелляціямъ на судебныя рѣшенія другихъ судебныхъ инстанцій, подчиненныхъ П.; 2) дѣла, разбиравшіяся П. въ качествѣ суда первой (и послѣдней) инстанціи. Къ второй категоріи принадлежали дѣла пѣрвовъ Франціи, высшаго дворянства, нѣкоторыхъ прелатовъ и всѣхъ тѣхъ, кто пользовался привилегіей «committimus», а также дѣла, въ которыхъ сторонами являлись нѣкоторые юридическія лица, напр. университетъ, города, нѣкоторые капитулы и т. д. Наконецъ, П. вѣдалъ въ первой инстанціи дѣла, затрогивавшія интересы короля, касавшіяся доменовъ, regalій

и т. п. Большую часть дѣлъ этой категоріи разбирала Grande Chambre (она одна, напр., вѣдала дѣла пѣрвовъ). Только П. могъ постановить въ предѣлахъ своего округа смертный приговоръ. П. имѣли право, посредствомъ Arrêts de réglemant, устанавливать общія правовыя нормы, разъяснять законы, пополнять пробѣлы въ правѣ, измѣнять судопроизводство. Такія общія рѣшенія были обязательными въ предѣлахъ округа, подчиненнаго П., пока они не были отменены верховной властью. Функции П. не ограничивались лишь судебными дѣлами. Парижскій П. выдѣлялся изъ королевской куріи, вѣдѣнію же послѣдней подлежали государственный дѣла всякаго рода. Слѣды своего прежняго значенія, какъ части королевскаго совѣта, парижскій П. сохранилъ до самой революціи. Такъ напримѣръ, парижская Grande Chambre принимала присягу отъ герцоговъ, пѣрвовъ, балов, сенешаловъ и др. Происхожденіемъ П. изъ королевской куріи объясняется и право его вносить въ свои книги (enregistrer) новые королевскіе указы, не только касавшіяся суда, но и всякіе другіе. Такое зарегистрированіе королевскихъ указовъ въ П. разматривалось какъ замѣна обнародованія (происходившаго нѣкогда въ торжественномъ засѣданіи куріи). Не ограничиваясь принятіемъ къ свѣдѣнію новыхъ мѣръ правительства, П. часто обращалъ вниманіе короля на замѣченные въ указахъ недостатки и погрѣшности, дѣлалъ королю представленія по поводу новыхъ указовъ, указывая на несогласіе ихъ съ законнымъ порядкомъ, на могущія произойти вредныя послѣдствія ихъ и т. д. Такія представленія назывались «remontrances». Съ теченіемъ времени парламентъ сталъ выводить отсюда свое право контролировать дѣятельность правительства, одобрять его предписанія или отвергать ихъ. Значительная независимость, которою стали пользоваться члены П. съ тѣхъ поръ, какъ установилась продажность должностей, могла только укрѣпить ихъ во взглядѣ на П., какъ на корпорацію, призванную къ участію въ законодат. и правит. дѣятельности. Королевская власть, съ своей стороны, видѣла въ такихъ притязаніяхъ покушеніе на ея верховныя права. На практикѣ, однако, она часто мирилась съ вмѣшательствомъ П. въ дѣла управленія. Въ случаѣ упорнаго отказа со стороны П. ввести въ свои книги (реестры) новое распоряженіе, правительство стало прибѣгать (съ половины XVI вѣка) къ такъ наз. lit de justice: король, въ торжественномъ засѣданіи, прямо предписывалъ принять извѣстныхъ мѣръ. Съ теченіемъ времени П. стали смотрѣть на себя какъ на охранителей установившагося во Франціи порядка, какъ на защитниковъ интересовъ страны (ближайшимъ образомъ— третьяго сословія, изъ котораго выходило большинство членовъ парламента) и даже какъ на блюстителей самыхъ правъ короля (напр., П. защищали ихъ отъ притязаній со стороны папы). Эти возрѣнія находили много сторонниковъ, особенно съ тѣхъ поръ какъ правительство перестало прибѣгать къ созванію генеральныхъ штатовъ. П. казались многимъ единственной сдержкой по-

стоянно усилившагося всевластия королевских министровъ и какъ-бы замѣной генеральныхъ штатовъ (парижскій П. называетъ себя «les états généraux au petit pied»). Слѣдствіемъ всего этого былъ рядъ столкновеній П. съ королев. властью, принимавшихъ подчасъ очень острыя формы. Кардиналъ Ришелье запретилъ П. дѣлать письменныя ремонстраціи и вмѣшиваться въ государственныя дѣла. Повиновенія онъ добивался ссылкой членовъ П., заключеніемъ ихъ въ тюрьму и т. п. Очень важную роль игралъ парижскій П. во время фронды (см. Фронда). Правительство вышло изъ этой борьбы побѣдителемъ, и при Людовикѣ XIV политическая роль П. была низведена къ нулю; названіе *cours souverains* было замѣнено названіемъ *cours supérieurs*. Людовикъ XIV велѣлъ вывѣстить изъ парламентскихъ книгъ протоколы временъ Фронды и предписалъ П. (въ 1673 г.) прямо вносить въ реестры всѣ королевскіе акты, которые немедленно и обращались къ обязательному исполненію. П. могъ представлять королю ремонстраціи, но только послѣ зарегистрированія соответствующаго акта. Даже чисто судебное значеніе П. стало уменьшаться, вслѣдствіе сильнаго развитія эвокацій, т. е. перенесенія дѣлъ изъ того суда, гдѣ они должны были-бы разбираться, на рѣшеніе интенданта или государственнаго совѣта. По смерти Людовика XIV значеніе парижскаго П. вновь поднялось: онъ кассировалъ завѣщаніе Людовика XIV, какъ ранѣе кассировалъ завѣщаніе Людовика XIII, и снова получилъ право дѣлать ремонстраціи еще до вѣсенія одитовъ въ свои книги. Это объясняется тѣмъ, что регентъ сначала нуждался въ поддержкѣ парижскаго П. Вскорѣ П. вновь должны были вступить въ борьбу съ правительствомъ, сначала изъ-за системы Ло, потомъ изъ-за буллы Унгевіуса, направленной противъ янсенистовъ (см.), и изъ-за новыхъ налоговъ. Правительство прибѣгло къ сильнымъ средствамъ: арестамъ, ссылкамъ и т. п. Борьба продолжалась и при Людовикѣ XV. Подъ влияніемъ общаго недовольства правительствомъ, во французскомъ обществѣ все болѣе утверждался взглядъ на П., какъ на послѣдній защитникъ интересовъ націи и законности. Стала высказываться мысль, что парижскій П. столь-же древнѣе, какъ и корона, что онъ появился одновременно съ государствомъ и что онъ есть предствительство всей монархіи. Правительство нѣсколько разъ ссылало членовъ П., но это не помогало. Наконецъ, борьба, начатая ренессансомъ П. по поводу новыхъ налоговъ, вызвала вмѣшательство парижскаго и другихъ П., оказавшихся солидарными въ противодѣйствіи правительству. Людовикъ XV запретилъ П. прерывать теченіе дѣлъ, сноситься другъ съ другомъ, отвергъ ихъ притязанія представлять націю и, наконецъ, по настоянію канцлера Мопу (см.), совсѣмъ уничтожилъ сначала парижскій (1771), а потомъ и другіе П., выкуйивъ парламентскія мѣста у ихъ владѣльцевъ и создавъ *conseils supérieurs*. Но Людовикъ XVI, 12 ноября 1774 года, возстановилъ П. Въ послѣдніе годы передъ революціей П. ясно доказали, что они не могли слу-

жить выразителями интересовъ націи: они стояли на сторонѣ привилегій и тормозили проекты необходимыхъ реформъ. Вновь началась борьба. Провинціальныя П. по прежнему единодушно поддерживали своего парижскаго собрата. Въ *lit de justice* 8 мая 1788 г. король лишилъ П. права регистраціи, передавъ его вновь-созданному учрежденію — *Cour plénière*. П. было запрещено собираться до новаго предписанія. Въ августъ того-же года *Cour plénière* была уничтожена, парламентамъ возвращено право регистраціи, они вновь стали играть политическую роль, но не надолго: передъ лицомъ настоящаго народнаго предствительства, собраннаго въ маѣ 1789 г., П. потеряли всякое значеніе, и скорѣе реформы національнаго собранія, пересоздавшія всю судебную систему Франціи, навсегда положили конецъ существованію П. (1790 г.).

Литература. Miravalmont, «*Mém. sur Origines des cours souveraines*» (П., 1584); Louys d'Orléans, «*Les ouvertures du parlement*» (П., 1611); La Roche Flavin, «*Treize Livres des parlements de France*» (Бордо, 1617, сл.); Le Paige, «*Lettres historiques sur les fonctions essentielles du parlement*» (Амстердамъ, 1763); «*Tableau historique, généalogique et chronologique des trois cours souv. de France*» (Гаара, 1772); Henrion de Paussey, «*De l'autorité judiciaire*»; Voltaire, «*Histoire du Parlement de Paris*» (1769); Rives, «*Essai sur les anciens Parlements de France*» (П., 1823); Dufey, «*Histoire, actes et remontrances des parlements de France*» (П., 1826); Floquet, «*Histoire du parlement de Normandie*» (Руанъ, 1840—43); Klimrath, «*Mém. sur les Olim et le Parlement*» («*Olim*» — сборникъ древнѣйшихъ постановленій П.), въ его «*Travaux*» (П., 1837); Beugnot, предисл. къ изданію «*Olim*»; Bastard-d'Estang, «*Les Parlements de France*» (Пар., 1857); Desmaza, «*Le P. de Paris*» (1869); Boutaric, «*Actes du Parlement de Paris*»; его же, «*La France sous Philippe le Bel*» (П., 1861); Mérilhou, «*Les P. de France*» (П., 1863); Delisle, «*Actes du P. de Paris*»; W. Schaeffner, «*Geschichte der Rechtsverfassung Frankreichs*» (Франкф.-на-Майнѣ, 1859); Aubert, «*Le P. de Paris, de Philippe le Bel à Charles VIII*»; V. Langlois, «*Les origines du Parlement de Paris*»; его же, «*De monumentis ad primum curiae regis judicariae historiam pertinentibus*» (1887); его же, «*Textes relatifs à l'histoire du P. de Paris, depuis les origines jusqu'en 1314*» (1888); Warnkönig und L. Stein, «*Französische Staats- und Rechtsgeschichte*» (Базель, 1876); Simonnet, «*Les Parlements sous l'ancienne monarchie*»; A. Luchaire, «*Manuel des institutions françaises. Période des Capétiens directs*» (П., 1892); P. Paillet (продолжено Petitot), «*Le Parlement de Bourgogne, son origine, son établissement et son progrès*» (Дижонъ, 1649 и 1733); Ch. Girard, «*Du Parlement et du Barreau dans l'ancienne Provence*» (Эксъ, 1844). Литературу о другихъ провинціальныхъ П. см. «*Hist. Génér. du IV siècle à nos jours*» (Lavissee-Rambaud, т. VII, 369).

Д. Каринскій.

Парламенты іерусалимскаго королевства. — Отличительной чертой конституціи

франкскихъ государствъ на Востокъ были широкия гарантіи правъ и преимуществъ багоновъ противъ усиленія центральной власти. Во всѣхъ важнѣйшихъ случаяхъ король или его замѣститель, *balio* (*hailus regni*), обязанъ былъ считаться съ желаніями вельможъ и рыцарей, собранія которыхъ назыв. *парламентами*. Находясь въ странѣ крестоносцы съ Запада обыкновенно привлекались къ совѣщаніямъ. Сначала эти собранія происходили въ Иерусалимѣ, а послѣ потери его—въ Аккѣ, часто также въ Тирѣ, Вилеесѣ и др. Въ Иерусалимѣ П. засѣдалъ, повидимому, во дворцѣ патриарховъ. Вопросы о войнѣ, мирѣ, договорахъ и союзахъ съ христіанскими и магометанскими державами, разрѣшеніе чрезвычайныхъ налоговъ, субсидій правительству въ критическихъ случаяхъ, мѣропріятія противъ истребленія полей сарачинъ и мышами, отправленіе посольствъ—все это подлежало разсмотрѣнію П. Гораздо важнѣе чѣмъ П. были для развитія юридическихъ и политическихъ учреждений ленные суды, такъ наз. *hautes cours* (см. Ассизы іерус. корол., II, 322 сл.), съ которыми иногда смѣшиваются П. *haute cour*, прежде всего совѣтъ или судебная палата, составленная изъ непосредственныхъ ленниковъ короля, подъ его личнымъ или замѣстнымъ предѣлательствомъ. Иерусалимскія, антиохійскія и триполитанскія *hautes cours* постепенно стали пріобрѣтать все большее политическое значеніе, обратившись въ государственный совѣтъ, который вмѣшивался во всѣ дѣла административныя и политич. и голосъ котораго въ вопросахъ о престолонаслѣдіи, войнѣ и мирѣ получалъ рѣшающее значеніе. См. П. Prutz, «Kulturgeschichte der Kreuzzüge» (Верлявъ, 1883); Гастонъ Додю, «Исторія монархическихъ учреждений въ латинско-іерус. королевствѣ» (перев., СПб., 1897). А. Г.—б.

Parlando (итал.—говоря)—терминъ, требующій отъ пѣвца весьма четкаго произношенія словъ, съ дѣлюю дать преобладаніе тексту надъ музыкой, говорю—надъ пѣніемъ. Такой приемъ примѣняется въ вокальныхъ сочиненіяхъ лишь эпизодически.

Парландъ (Альфредъ Александровичъ)—русскій архитекторъ. Родился въ СПб., въ 1842 г., сперва учился въ спб. 4-ой гимн., потомъ въ штуртартской политехнической школѣ и въ 1862 г. поступилъ въ ученики имп. академіи худ. Посѣщая ея классы, за свои успѣхи въ рисованіи и архитектурѣ, былъ награжденъ пятью медалями; по окончаніи академическаго курса, въ 1871 г., за сочиненный по конкурсу проектъ собора на православномъ кладбищѣ, получилъ большую золотую медаль вмѣстѣ съ правомъ на поѣздку въ чужіе края въ качествѣ пенсіонера академіи, но его задержала постройка церкви Воскресенія Христова въ Троицко-Сергіевской пустыни, близъ СПб.—красиваго храма въ византійскомъ стилѣ, сооруженіе котораго, по проекту его собственнаго сочиненія, было поручено молодому зодчему тотчасъ же по выходѣ его изъ академіи. Отправившись, наконецъ, въ путешествіе, П. посѣтилъ Италію и другія страны Европы, повсюду изучая замѣчательныя архитектурныя памятники. Чертежи и рисунки, исполненные

имъ во время путешествія, доставили ему, по его возвращеніи въ СПб. въ 1880 г., званіе академика, изъ котораго, въ 1892 г., онъ былъ повышенъ въ профессору. Въ теченіе десяти лѣтъ, до тѣхъ поръ, пока не вошелъ въ дѣйствіе новый уставъ академіи, П. читалъ въ ней лекціи объ архитектурѣ древней Греціи и Рима. Сверхъ вышеупомянутаго храма въ Троицко-Сергіевской пустыни, изъ построекъ П. можно указать на церкви: Покрова Богородицы въ имѣніи Н. И. Вобрикова, въ Новгородской губ., св. Феодора, въ имѣніи г. Ракчевыхъ, въ Смоленской губ., и Успенія Богоматери, въ гор. Опочкѣ, Псковской губ. Имъ произведена также коренная перестройка Знаменской церкви въ старомъ Петергофѣ. Въ настоящее время занятія П. сосредоточены на продолжающемся съ 1887 г. сооруженіи храма Воскресенія Христова въ память въ Божѣ почитающаго имп. Александра II, въ СПб., на мѣстѣ горестнаго событія 1 марта 1881 г.; храмъ этотъ воздвигается по прое. ту, составленному всецѣло самимъ П. и не имѣющему ничего общаго съ первоначальнымъ проектомъ, принадлежавшимъ ему вмѣстѣ съ архитекторомъ Троицко-Сергіевской пустыни, Игнатіемъ Макаровымъ. А. С.—в.

Парлаторе (Filippo Parlatore)—итальянскій ботаникъ-флористъ (1816—77), род. въ Палермѣ, былъ профессоромъ ботаники и директоромъ естественно-историческаго музея во Флоренціи. Наибольшею популярностью изъ сочиненій П. пользуется «Flora italiana» (1848—1872 г., 5 томовъ); изъ другихъ сочиненій наиболѣе извѣстны: «Rariorum plantarum et haud cognitarum in Sicilia sponte provenientium» (Палермо, 1838—1840), «Flora panormitana» (Палермо, 1839), «Lezioni di botanica comparata» (Флоренція, 1843), «Monografia delle Fumarice» (Флоренція, 1844), «Mémoire sur le Papyrus des anciens et sur le Papyrus de Sicile» (П., 1853). Кромѣ того П. переработалъ отдѣлы Coniferae и Gnetaceae въ «Prodromus» Декандола.

Парма (Parma)—итал. провинція; 3238 кв. км. и 273330 жит. (1895). На Ю тянутся Лигурійскіе и Этрусскіе Апеннины, которые на Ю постепенно понижаются къ долинѣ р. По—сѣверной границѣ провинціи. Орошается притоками р. По: Эндою, Пармой съ Баганпою, Тарой съ Ченой и многими каналами. Сельское хозяйство въ пѣтушемъ состояніи. Гл. продукты: пшеница (1894 — 598631 гкл.), маисъ (295345 гкл.), вино (308713 гкл.), пенька, стручковыя, каштаны. Скотоводство (88949 гол. рогатаго скота, 67507 овецъ), молочное хозяйство (1302 тыс. кгр. сыру), тутовья плантаци (442347 кгр. коконовъ). Добываются нефть, известъ, песчаніе. Обрабатывающая промышленность сосредоточивается въ гл. гор., П. (см. ниже).

Парма (Parma)—гл. гор. итал. провинціи П. на р. того же имени, прит. р. По. 5 старинныхъ воротъ. Статуи Корреджіо (1872) и Гарибальди (1893). Соборъ въ ломбардо-романскомъ стилѣ (1059—1074); въ куполѣ фрески Корреджіо. Баптистерій XII в.; прк. С.-Джованни Евангелиста, въ стилѣ Возрожденія (Заканьли, 1510 г., съ фресками Корреджіо); цер-

ковъ Мадонна делла Стеката — самая красивая церковь въ П., въ стилѣ Возрожденія; церковь С.-Паоло, съ красивой мраморной гробницей графа Нейпфера, супруга императрицы Маріи-Луизы. Величественный палацио делла Пилогга, съ музеями, библиотекой, государственнымъ архивомъ и съ реставрированными театромъ Фарнезе (построенъ въ 1618 г. на 5000 зрителей). Бывшій дворецъ герцоговъ — теперь зданіе префектуры. Палацио дель Джердино (1564), теперь военное училище, съ фресками Агостино Каррачи. Жители (1895) 52433. Чугуннолитейные заводы, пряха шелку, казенная табачная фабрика. Университетъ, основанный въ 1512 г. (63 преподаватели и 313 студентовъ); лицей, гимназія, технологической институтъ, техническая школа, семинарія, военное училище, консерваторія, академія художествъ (собрание картинъ Корреджіо), музей древностей, національная бібліотека (215400 т., 4554 рукописи, 3039 выкунабулы); 3 театра.

Марма—до 1860 г. самостоятельное герцогство въ Сѣверной Италіи, граничавшее на С съ австрійской Ломбардіей, на В съ Моденой, на Ю съ Тосканой (прежде—также съ Генуей), на З съ Сардиніей (см. Историческія карты Италіи, XIII, 560), занимавшее подъ конецъ своего самостоятельнаго существованія 6158 кв. км. и имѣвшее 502000 жит. (1858). Послѣ присоединенія П. къ королевству Италіи изъ нея образованы двѣ провинціи, П. и Пиаченца, входящая въ составъ области Эмиліи; южн. часть П., Луджіана, присоединена къ провинціи Масса и Каррара (въ области Тоскана).

Исторія. Галльскій городъ П. въ 183 г. до Р. Хр. былъ обращенъ въ римскую колонію и скоро сдѣлался довольно важнымъ торговымъ центромъ. Разрушенный солдатами Марка Антонія, онъ былъ восстановленъ Августомъ, съ тѣхъ поръ онъ назывался Julia Augusta Colonia, послѣ паденія зап. римской имперіи—Siburgorolis (городъ золота) въ средневѣковыхъ хроникахъ—Гризополисъ, поздѣе вновь П. Въ 570 г. П. перешла подъ власть лангобардовъ, въ 774 г.—франковъ. Въ 872 г. Карломанъ пожаловалъ П., съ титуломъ графства, епископу Видибольду. Въ XI, XII и XIII в. П. была ареной постоянной борьбы между гвельфами и гибеллинами. Управление городомъ, по имени республиканское, было предметомъ спора между семьями Росси, Паллавицино, Корреджіо, Сяввитаде и др. Въ 1167 г. П. вступила въ гвельфскій союзъ ломбардскихъ городовъ (XIII, 551). Въ 1248 г. подъ П., которую временно овладѣли гибеллины, былъ на голову разбитъ имп. Фридрихъ II, принужденный вслѣдствіе этого вовсе покинуть Италію (XVII, 929); въ П. было восстановлено владѣчество гвельфовъ. Въ 1346 г. городомъ овладѣли Висконти и присоединили его къ миланскому герцогству (XIX, 290). Пала Олій II присоединилъ П., вмѣстѣ съ Пиаченней, къ папскимъ владѣніямъ. Въ 1543 г. папа Павелъ III передалъ П. и Пиаченцу, съ ихъ областью и съ титуломъ герцогства, своему незаконному сыну, Пьетро Луджии Фарнезе. Черезъ два года герц. Фарнезе вызвалъ

своимъ деспотизмомъ заговоръ среди высшихъ классовъ общества и былъ убитъ; въ Пиаченцѣ утвердился, послѣ этого, миланскій намѣстникъ имп. Карла V, Гонзага, а П., при помощи папскихъ войскъ осталась за Оттавіо Фарнезе, сыномъ Пьетро; въ 1558 г. онъ вернулъ себѣ и Пиаченцу, по договору съ Филиппомъ II. Въ теченіе двухъ вѣковъ П. и Пиаченца жили подъ властью династіи Фарнезе жизнью небольшого самостоятельнаго итальянскаго государства съ деспотическимъ управленіемъ, блистая роскошью двора, по обычаю всѣхъ итальянскихъ дворовъ покровительствовавшего развитію искусства (еще ранѣе пармскіе соборы и храмлища произведеній искусства были поставлены на значительную высоту знаменитымъ Корреджіо, жившимъ здѣсь въ 1518 по 1530 г.). Въ 1731 г. династія Фарнезе прекратилась и П., съ Пиаченцей, перешла по наслѣдству (по женской линіи) къ инфанту испанскому Карлу, уступившему ихъ (1735) австр. имп. Карлу VI, въ обмѣнъ за королевство Обѣихъ Сицилій. Въ 1743 г., по аахенскому миру, Марія-Терезія уступила ихъ—вмѣстѣ съ Гвасталлой, которая съ тѣхъ поръ надолго входитъ въ составъ одного съ ними государства, испанскому инфанту Филиппу. Управление Бурбоновъ въ П. мало чѣмъ отличалось отъ ихъ управленія въ другихъ странахъ: процвѣтала инквизиція, мысль и слово находились подъ тяжелымъ гнетомъ, подати были весьма тяжелы. Въ 1796 г. Фердинандъ, сынъ и (съ 1765 г.) наслѣдникъ Филиппа, оставленный Австріей во время революціонныхъ войнъ на произволъ судьбы, откупился отъ французовъ 2000000 лиръ и 20 лучшими картинами изъ пармской галлерей, но уже черезъ годъ, по кампо-формійскому миру, долженъ былъ уступить Цизальпинской республикѣ свои владѣнія по лѣв. берегу По. По договору между Франціей и Испаніей (1801) сынъ Фердинанда, Людовикъ, былъ сдѣланъ королемъ Этрурїи, съ обязательствомъ уступить Франціи П., Пиаченцу и Гвасталлу. Въ 1806 г. Наполеонъ отдалъ Гвасталлу своей сестрѣ Паулинѣ Боргезе. По парижскому миру 1814 г. и вѣнскому договору 1815 г., П., Пиаченца и Гвасталла отданы Маріи-Луизѣ, женѣ Наполеона, но въ виду протестовъ Испаніи, въ 1817 г. особымъ договоромъ, заключеннымъ въ Парижѣ, было постановлено, что послѣ смерти Маріи-Луизы герцогство переходить къ наслѣдникамъ Людовика, бывшаго короля Этрурїи, за исключеніемъ территоріи по лѣв. берегу По, оставшейся за Австріей. Управленіе Маріи-Луизы, вполне подчинявшейся Меттерниху, не могло подвѣсти стремленій къ свободѣ и единству Италіи. Хотя волненія 1831, 33 и 46 г. были подавлены австрійскими войсками, но смерть Маріи-Луизы, послѣ которой герцогство пармское перешло къ Карлу II, бывшему до тѣхъ поръ герцогомъ Луккскимъ (см. Лукка, XVIII, 93), вызвала новую волненія. На требованіе реформъ, предъявленное Карлу II депутаціей отъ народа, онъ отвѣчалъ репрессіями и введеніемъ въ герцогство австрійскихъ войскъ. 20 марта 1848 г. вспыхнула революція, принудившая герцога къ бѣгству изъ страны. Страна была занята сардинскими войсками,

но 9 августа того же года Сардиния заключила съ Австріей перемирие, въ силу котораго очистила П. и Пиаченцу, вмѣстѣ съ Моденой (Гвасталла еще въ январѣ 1848 г. была уступлена Моденѣ); тамъ водворилось австрийское управление. Въ мартѣ 1849 г. Карлъ II отрёкся отъ престола въ пользу своего сына, Карла III, жестокаго, корыстолюбиваго и развратнаго. Началась страшнѣйшая реакція, руководимая первымъ министромъ, любимцемъ герцога, англичаниномъ Уордомъ; тюрьмы наполнились арестантами, цензура свирѣпствовала. Опорой власти былъ австрийскій гарнизонъ. Въ 1854 г. Карлъ III былъ убитъ на улицѣ П.; убійца скрылся въ толпѣ симпатизировавшаго ему народа. Престолъ занялъ малолѣтній сынъ Карла, Робертъ (род. въ 1818 г.), а фактическая власть перешла къ его вдовѣ Маріи-Луизѣ, сестрѣ гр. Шамбора. Регентша пыталась управлять, не раздражая народъ—но, вызвавъ недовольство Австріи, не сумѣла приобрести народныхъ симпатій. Въ 1859 г., когда вспыхнула война между Австріей и Сардиніей, народъ громко требовалъ присоединенія къ Сардиніи; даже среди офицеровъ пармскихъ войскъ Марія-Луиза не находила поддержки и покинула страну, вмѣстѣ съ сыномъ (30 апрѣля 1859 г.). Черезъ нѣсколько дней она вернулась обратно и хотѣла сохранить нейтралитетъ, но это оказалось невозможнымъ; нейтралитета П. не признавали ни австрийцы, ни сардинцы, ни сами жители П., призывавшіе къ себѣ войска Виктора-Эммануила. Страна была занята послѣдними, кромѣ Пиаченцы, гдѣ еще съ 1848 г. стоялъ австрийскій гарнизонъ; но битва при Маджентѣ (4 июня) принудила его очистить и этотъ городъ. 8 июня въ П. образовалось временное правительство, а 9 июня Марія-Луиза отрѣклась отъ престола и вновь покинула страну. Временное правительство провозгласило присоединеніе П. къ Сардиніи. Было произведено народное голосованіе; 63403 голосовъ было подано за присоединеніе, 506—противъ. Декретомъ 18 марта 1860 г. П. съ Пиаченцою включена въ составъ итальянскаго королевства.

Литература. Affo, «Storia della città di P.» (Парма, 1792—95); Scarabelli, «Storia civile dei ducati di Parma, Piacenza e Guastalla» (ib., 1858); Pezzana, «Storia della città di P.» (ib., 1837—59); Bertani, «Intorno al nome ed alla origine della città di P.» (ib., 1857); Dalla Rosa, «Alcuni pagine di storia parmense» (ib., 1878 сл.); Janelli, «Dizionario biografico dei Parmigiani illustri» (Тенуя, 1877—82); Di Soragna, «Bibliografia storica e statutaria delle provincie Parmensi» (Парма, 1886).

В. В.—ст.

Парма — небольшой щитъ круглой или овальной формы въ римской легкой пѣхотѣ. На П. иногда изображались подвиги ея владѣльца, что было какъ-бы предвѣстникомъ рыцарскихъ гербовыхъ щитовъ (см. Щитъ).

Парматье (Antoine-Augustin Parmentier, 1737—1813) — агрономъ и фармакологъ; оказалъ большія услуги распространенію культуры картофеля. Его сочиненія: «Euxamen chimique de pommes de terre» (1773), «Traité

Sur la culture et les usages des pommes terre» (1786), «Economie rural et domestique» (1790, 8 том.) и др.

Пармелия (Parmelia Ach.) — родъ пластинчатыхъ лишайевъ (или ягелей изъ семейства пармелевыхъ (Parmeliaceae). Пармелии имѣютъ видъ листовидныхъ, вырѣзанныхъ по краямъ пластинокъ различнаго цвѣта, обыкновенно прилегающихъ къ субстрату, на которомъ растутъ и прикрѣпляющихся къ нему посредствомъ корневидныхъ придатковъ. П. обладаютъ гетеромернымъ строеніемъ; въ составъ лишая входятъ сумчатый грибокъ и одноклѣтныя зеленыя водоросли (гонидіи). Плоды — апотеция блюдцеобразной формы, большею частью они краснобураго цвѣта, разсыяны по поверхности лишая; споры по 8 въ каждой сумкѣ (аскусѣ), одноклѣтныя и безцвѣтныя. П. обыкновенныя и широко распространенныя лишай, растущіе на корѣ деревьевъ, заборкахъ и т. п. Виды: *P. perlata* (L.), *P. Bovveri* Tun., *P. diffusa* (Web.) и др.

Парменидъ — греческій философъ конца VI и первой половины V в., принадлежавшій къ элеатской школѣ (см.). П. уже въ зрѣломъ возрастѣ сталъ слушателемъ Ксенофана, но не прямымъ его послѣдователемъ; онъ уже ранѣе былъ обращенъ къ философскому образу жизни пифагорейцами Аменіемъ и Діохайтомъ и, вѣроятно, принадлежалъ къ пифагорейскому союзу, какъ и ученикъ его Зенонъ (см.). Свое ученіе П. изложилъ въ поэмѣ «О природѣ», дошедшей до насъ въ многочисленныхъ фрагментахъ. Лучшее изданіе ихъ, съ нѣм. переводомъ и объясненіемъ, далъ Н. Diels («Parmenides Lehrgedicht», 1897). П. впадаетъ въ уста богини откровеніе истины. Его поэма распадается на двѣ части, въ которыхъ излагаются два пути познанія — «путь истины» и «путь лжи». Первый состоитъ въ признаніи существующимъ того, что есть, второй — въ признаніи бытія того, чего нѣтъ. Есть только одно истинное бытіе, истинно-сущее. Ложнаго бытія абсолютно нѣтъ: оно потому и ложно, что его нѣтъ. Нельзя сказать про небытіе, что оно существуетъ хотя бы отчасти, что оно познаваемо или мыслимо нами. Когда мы думаемъ, напр., о словѣ «небытіе», то мы думаемъ о чемъ-то существующемъ; на самомъ дѣлѣ то, чего нѣтъ, не можетъ быть никакимъ образомъ ни въ словѣ, ни въ знаніи человека; мысль не можетъ относиться къ тому, чего нѣтъ. Но смертныя блуждаютъ въ сферѣ ложной чувственной видимости; они смѣшиваютъ то, что есть, съ тѣмъ, чего нѣтъ, считаютъ бытіе и небытіе тождественными или полагаютъ ихъ наряду другъ съ другомъ. Пифагорейцы представляли себѣ множество вещей, возникающихъ и уничтожающихся, раздѣленныхъ между собой тою пустотою, которую вдыхаетъ въ себя міръ изъ окружающаго его безпредѣльнаго пространства. Съ точки зрѣнія П. все, что принимается за существующее въ отдѣльности, есть лишь ложный признакъ. Пустота есть либо небытіе — и тогда ея нѣтъ вовсе, либо она есть бытіе, нѣчто сущее — и тогда приходится опять-таки признать, что между сущимъ и сущимъ нѣтъ и не можетъ быть никакого промежутка. *Сущее всецѣло едино и непрерывно.*

Установивъ эти принципы, П. перечисляетъ признаки единого истиннаго бытія. Оно вѣчно, однородно, неподвижно, неизмѣнно, совершенно. Сущее не можетъ произойти изъ небытія, или разрѣшиться въ небытіе, котораго нѣтъ; оно не можетъ произойти изъ другого бытія чѣмъ оно само, или разрѣшиться въ другое бытіе, ибо бытіе абсолютно равно себѣ самому. Нельзя сказать, что есть «другое», различное сущее: разъ оно различное — оно не есть *само* сущее; въ немъ предполагается доля небытія, отрицанія, которое отличаетъ его отъ истинно сущаго. Всѣ различія мнимы, ибо всѣ они сводятся къ небытію. Все, кромѣ бытія, есть небытіе или абсолютное ничто. Сказать, что бытіе было или будетъ, значитъ его отрицать, оно вѣчно *есть*. Непроницаемость и неподвижность сущаго доказываются посредствомъ отрицанія пустоты, неизмѣнность сущаго — посредствомъ отрицанія всякаго перехода между бытіемъ и небытіемъ. Этимъ самымъ опровергается ученіе тѣхъ физиковъ, которые объясняли происхождение вещей посредствомъ уплотненія и разрѣженія первоначальной стихіи: разъ сущее равно себѣ, въ немъ не существуетъ ничего неравнаго. Замѣчательно, что П. отвергалъ понятіе о безпредѣльности сущаго, признавалъ, вмѣстѣ съ пифагорейцами, безпредѣльность за отрицательное опредѣленіе: безпредѣльная пустота пифагорейцевъ, лежащая за сферой міра, есть небытіе. Сущее имѣетъ свой предѣлъ въ себѣ самомъ, въ своемъ внутреннемъ тождествѣ. Поскольку оно представляется со всѣхъ сторонъ опредѣленнымъ и ограниченнымъ, П. уподобляетъ его непроницаемому и неподвижному сферическому тѣлу абсолютной плотности. Видное разнообразіе преходящихъ вещей есть лишь кажущееся и призрачное; для мысли есть только одно сущее, наполняющее собою все. Мысль не имѣетъ другого объекта, кромѣ сущаго; отвлеченная отъ ложныхъ чувственныхъ представленій, она совпадаетъ съ сущимъ, не различается отъ него: «одно и тоже есть мысль и то, о чѣмъ она мыслитъ». Но если «*по истиннѣ*» все едино и вѣчно, то по «*видимости*» это единство дропится на множество измѣнчивыхъ и преходящихъ явленій, подвижныхъ и разнообразныхъ, въ которыхъ, въ противнствѣ логической «*истиннѣ*», бытіе соединяется съ ложью небытія, преломляющею единое сущее на множество вещей, раздѣляя его пустотою въ пространствѣ, дробя его во времени на множество преходящихъ моментовъ. Аристотель говоритъ, что П., вынужденный сообразоваться съ видимымъ множествомъ явленій, долженъ былъ, наряду съ умопостигаемымъ единствомъ, допустить два новыхъ начала — теплое и холодное: одно — сообразное бытію, небесный огонь, начало тепла и свѣта, другое — сообразное небытію, начало холода, густого мрака. Самъ П. называлъ ихъ началами «свѣта и ночи»; Аристотель отождествляетъ первое съ огнемъ, второе — съ землею. Нетрудно замѣтить сходство этихъ началъ съ дуализмомъ древнѣйшихъ пифагорейцевъ, которые признавали въ основаніи сущаго коренное раздвоеніе началъ положительнаго и отрицательнаго,

свѣта и мрака, огня и безпредѣльнаго воздуха (см. Пифагорейцы). Воздухъ, по представленію древнихъ физиковъ — болѣе или менѣе легкій туманъ, сгущающийся то въ облака, то въ небесную синеву. Точно также и ночь представлялась имъ особеннымъ густымъ, темнымъ тѣломъ, въ родѣ той «*тьмы египетской*», которую до сихъ поръ хранятъ въ видѣ порошка или вакусы въ нѣкоторыхъ монастыряхъ. Естественно, что такая «*тьма*» могла обращаться въ землю. Логически въ сферѣ истиннаго бытія нѣтъ противоположностей: это сфера чистаго свѣта — но въ видимой, являющейся вселенной господствуютъ противоположности. Важнѣйшій безприагласный зрѣръ разлитъ всюду и проникаетъ все; ночь также кажется разлитой по всей сферѣ бытія, и она-то ложнымъ образомъ отдѣляетъ сущее отъ сущаго во времени и пространствѣ; въ ней единый свѣтъ то угасаетъ, то возгорается, преломляясь въ обманчивой прѣл лучей и мѣняя свои цвѣта. Вселенная есть всеединая сфера сущаго. «По истиннѣ» она однородна, непроницаема, неподвижна, недѣльна, полна бытія; а по «*антѣно*» она состоитъ изъ нѣсколькихъ концентрическихъ свѣтлыхъ и темныхъ сферъ дня и ночи, вращающихся вокругъ земли и смѣняющихся другъ друга. Крайняя изъ такихъ сферъ есть темная небесная твердь. Солнце не есть самостоятельный источникъ, а только восприменный дневного цвѣта. Въ центрѣ вселенной царитъ великая богиня, управляющая процессомъ мучительнаго рожденія всѣхъ существъ — мать всѣхъ боговъ и всѣхъ тварей. Она создала небо и управляетъ его движеніями, связавъ все своими дѣлами. Она же управляетъ судьбою душъ, которыхъ то посылаетъ изъ свѣта въ адъ, то вновь выводитъ на свѣтъ изъ ада — предствленіе, показывающее, что П. раздѣлялъ пифагорейское ученіе о переселеніи душъ. Образъ этой роковой богини-судьбы связываетъ обѣ части поэмы: переходъ отъ истины къ лжи, отъ полноты бытія къ призрачному, чувственному міру, первенцемъ котораго является желаніе яли зрѣть, — можетъ быть только роковымъ, такъ какъ сущее логически исключаетъ множество. Въ философіи П. и его школы мы находимъ первую попытку формулировать признаки бытія субстанціального, въ противоположность являющемуся. Что такое ученіе, при всей своей односторонности, было необходимымъ моментомъ развитія мысли — это доказываетъ уже примѣромъ ранней индійской философіи, которая представляетъ поразительныя аналогіи съ концепціей П., не смотря на все различіе практическихъ тенденцій. Но субстанція есть только одно изъ опредѣненій сущаго, и едва ли нужно доказывать, что абсолютное не можетъ быть ни отвлеченнымъ единствомъ, ни физич. тѣломъ, какимъ оно оказывается въ философіи П. Въ софистическѣ Горгіи мы находимъ какъ-бы саморазложене этой философіи: отправляясь отъ ея посылокъ, Горгіи (см.) послѣдовательно доказывалъ, что знаніе о сущемъ столь же невозможно, какъ и знаніе о не-бытіи: гдѣ нѣтъ различія, тамъ нѣтъ и знанія, и бытіе ничѣмъ не отличается отъ небытія. Въ философіи Платона мы находимъ положительную критику ученія П. и по-

пытку восполнить его абстрактное определение сущаго другими, болѣе конкретными. Не смотря на свою отвѣченность, концепція П. дала мощный толчок греческому умозрѣнію; его ученіе о неизмѣнности субстанціи отразилось на ученіяхъ весьма различныхъ, какъ, напр., на философѣ Анаксагора, Эмпедокла и атомистовъ.

Парменій— св. мученикъ, пресвитеръ вавилонскій, пострадалъ въ Кордугѣ (или Кордубѣ) въ Персіи, при Деціи, около 251 г.; память 30 іюля.

Парменионъ (Παρμενίων)—сынъ Филоты, полководецъ Филиппа и Александра Великаго, принадлежалъ къ благородному македонскому роду. Въ 356 г. онъ отличился въ войнѣ съ иллирійцами, въ 346 г. осадилъ г. *Галъ*, взявъ нѣсколько мѣсяцевъ спустя Филиппомъ. Въ 342 г. онъ дѣйствовалъ противъ Эретрии и Орея на Эвбей, а въ 336 г., наканунѣ смерти Филиппа, открылъ военные дѣйствія противъ персовъ въ Эолидѣ. Зимой 335—334 г. П. вернулся въ Македонію, послѣ борьбы съ Атагомъ, и принялъ участіе въ совѣщаніи о новомъ персидскомъ походѣ. Въ числѣ полководцевъ Александра П. былъ самымъ опытнымъ. Онъ всегда стоялъ во главѣ фаланги; въ битвахъ при Граникѣ, Иссъ и Арбеллахъ онъ командовалъ лѣвымъ крыломъ. Умеръ въ 330 г. отъ меча убійцы, за участіе въ заговорѣ противъ Александра; тогда же палъ и сынъ его, Филота, казненный по суду македонскаго войска. Заговоръ этотъ былъ результатомъ недовольства противъ Александра, усвоившаго персидскіе обычаи и обрашавшагося со своими полководцами какъ дворянъ.

Парменъ (Παρμενᾶς—твердо стоящій; Дѣян. VI, 5)—апостолъ изъ семидесяти, одинъ изъ семи первыхъ диаконовъ. Въ Четьхъ-Минеѣ о П. говорится, что онъ, совершая врученное ему отъ апостоловъ служеніе въ проповѣди, исполненной вѣры, скончался предъ ихъ очами, и имя самими и похороненъ; по другимъ, П. скончался мученически и похороненъ въ гор. Соли, на о-вѣ Кипрѣ. Римская церковь признаетъ его мученикомъ, скончавшимся въ царствованіе Траяна. Память 4 января и 28 іюля.

Пармиджанино (Франческо)— см. Маццуола (XVIII, 326).

Парнасскій Мотылевъ— еженедельное изданіе, выходившее въ Москвѣ, въ 1808 г.

Парнасскій Индешевъ— еженедельный журналъ, издававшійся въ 1770 г., въ СПб.; М. Д. Чулковымъ. Кромѣ сатирическихъ статей, въ немъ встрѣчаются географическія и историческія. Изъ сотрудниковъ журнала болѣе известны Василій Рубанъ, Иванъ Посняковъ и Иванъ Вансловъ. Своему журналу Чулковъ старался придать характеръ простонародности, наполняя его поговорками, пословицами, повѣрьями и т. п. и описывая повседневный русскій бытъ, безъ всякихъ прикракъ.

Парнассъ (Παρνασσός, Παρνασσός)— священная гора въ Греціи (въ Фокидѣ), связанная, подобно Олимпу, Геликону, Клеверону, съ

миоэческими сказаніями и известная мѣстоименіемъ на ней плейскаго оракуда. Гора П. считалась средоточіемъ земли (*οὐρανός γῆς*), подобно тому, какъ г. Дельфы признавались центромъ панэллинскаго государства въ религиозномъ отношеніи. Въ широкомъ смыслѣ подъ П. разумѣется горная цѣпь, начинающаяся отъ Эты и разраляющаяся къ ЮВ, какъ граница Локриды и Беотии съ Фокидой; эта горная цѣпь доходитъ до самаго Коринтскаго моря, подъ названіемъ Кирфисъ (теперь — Сумалисъ). Высшая ея точка — Дельфійскій П., съ вершинами Тиворея и Лякорея (теперь — Люкура, 2459 м.), вслѣдствіе чего онъ называется двухвершиннымъ. П. покрытъ лѣсомъ, а вершины его—сызгомъ. При дельфійскомъ храмѣ было много ушей и обрывовъ; здѣсь же находился извѣстный Кастальскій источникъ (*ἡ Κασταλία*), посвященный Аполлону и музамъ, вслѣдствіе чего и самый П. считался мѣстопробываніемъ музъ.

Н. О.

Парнасси (Parnassiens)—название, присвоенное группѣ французскихъ поэтовъ, начавшихъ во второй половинѣ XIX в. реакцію противъ романтизма. Самые извѣстные изъ П. — Леконтъ-де-Лиль, Жозе-Марія Гередія, Катюль Мендесъ, Франсуа Кюппа, Арманъ Сильвестръ, Сюлли Прюдомъ, Леонъ Держакъ; къ нимъ же примыкаютъ нѣкоторые чертами своего творчества. Т. Готье изъ романтиковъ и Водляръ, Маллармэ и Верленъ—изъ позднѣйшихъ символистовъ. Названіе П.—случайное, созданное не самими членами кружка, а ихъ противниками. Сначала молодыхъ протестантовъ называли «фантазистами» (по имени ихъ перваго органа, «Revue fantaisiste»), «стилястами» и «формистами»—за ихъ чрезвычайныя заботы о стилѣ, «невозмутимыми»—по названію поэмы «L'Impassible», написанной Глативилъ и посвященной Теофилю Готье. Когда появился изданный Лемерромъ альманахъ подъ названіемъ «Le Parnasse français contemporain», онъ укрѣпилъ навсегда за группой поэтовъ, представленныхъ въ сборникѣ, названіе П.—П. утверждаютъ, что они никогда не составляли литературной школы, подобно романтизму или другимъ литературнымъ теченіямъ: они были лишь группой поэтовъ, объединенныхъ общей любовью къ искусству. Очень различны между собой, они слѣдовали каждый своимъ индивидуальнымъ влеченіямъ, не признавая авторитетовъ, не создавая главы школы. Одни изъ нихъ—какъ Леконтъ-де-Лиль и Гередія—чувствовали влеченіе къ древнимъ вѣрваніямъ и легендарнымъ героямъ съ звучными именами; другіе, какъ Кюппа, увлекались идиллическими уголками Парижа, или, какъ Мендесъ и Арманъ Сильвестръ, сочиняли эротическія поэмы или поддавались обаянію средневѣковыхъ легендъ. Общей ихъ чертой было стремленіе къ восстановленію правильности и красоты поэтическаго языка, ставшаго чрезвычайно небрежнымъ у эпохонъ романтизма. Рядомъ съ куломъ формы П. выдвинули еще одинъ принципъ: чрезвычайному лиризму романтиковъ, доходившему до выставленія на показъ всѣхъ душевныхъ движеній, П. противопоставили объективное

отношение къ жизни и стремление къ отвлеченному. Леконтъ де Лиль, въ сонетахъ «Les Montaignes», стремится показать антихудожественность личнаго элемента въ поэзии и тѣмъ самымъ раскрываетъ источникъ реакціи противъ романтизма, принявшей названіе парнаскаго движенія. Дѣятелями его были, главнымъ образомъ, болѣе молодые писатели, какъ Мендесъ, Сильвестръ, Коппа, Глатинья; въ Леконтъ де Лиль, Бодларъ и др. они встрѣтили сочувствующихъ старшихъ товарищей. Исходя изъ романтизма и не утрачивая связи съ нимъ (Сюго высказывалъ сочувствіе молодымъ ревнителямъ красоты и строгимъ жрецамъ стихотворнаго искусства), П. послужили переходной ступенью отъ романтизма начала вѣка къ символизму конца вѣка. Они установили новыя традиціи звучнаго и правльнаго стиха и дали новыя формы, въ которыхъ вскорѣ должны были отнаться и новыя настроенія. Изъ новѣйшихъ, не измѣнившихъ традицій П. поэтовъ особенно выдаются Гереддіа (см.). Исторія парнаскаго движенія разсказана подробно и увлекательно однимъ изъ самыхъ видныхъ основателей движенія, К. Мендесомъ, въ книгѣ: «Parasse Contemporain».

З. В.

Парнахиба (Parnahiba) или *Санъ-Луизъ де П.* — гор. въ бразильскомъ штатѣ Пиаухи, на р. П., въ 15 км. отъ берега, ведетъ торговлю енотомъ, кожей и хлопкомъ. Нездоровый климатъ мѣшаетъ росту его населенія, не смотря на благоприятное торговое положеніе его глубокой гавани. Жит. 8000.

Парнахиба (Parnahiba) — р. въ сѣв.-вост. Бразиліи, беретъ начало подъ 9° ю. ш., между Сьеррой Мангабейрой и Сьеррой Гургуейей, принимаетъ слѣва: Вальзасъ, справа — Гургуейо, Канинда съ Пиаухи, Потти и Лонга и впадаетъ въ Атлантическій океанъ, пройдя путь въ 1040 км., близъ гор. П. раздѣляясь на множество рукавовъ. Отсутствие водопадовъ дѣлаетъ П. сухоходной на 670 км. вверхъ по теченію.

Парнелль (Чарльзъ-Стюартъ Parnell) — ирландскій политикъ. дѣятель (1816—91). Происходящій изъ стариннаго дворянскаго англійскаго рода, въ срединѣ XVIII в. поселившася въ Ирландіи и владѣвшій тамъ крупными земельными имуществами. Двоюродный дѣдъ П., сэръ Джонъ П., въ концѣ XVIII в. былъ ирландскимъ канцлеромъ казначейства; онъ получилъ прозвище «неподкупнаго» за энергичную борьбу противъ соединенія Ирландіи съ Англіей (см. XIII, 377). Дядя П., сэръ Генри П., впоследствии лордъ Контегонъ, былъ военнымъ министромъ въ кабинетѣ Грея (1830). Не смотря на англійское происхожденіе и на принадлежность къ господствующей церкви, почти всѣ члены этого рода отличались горячею любовью къ Ирландіи и демократическими убѣжденіями. По привычкамъ, по темпераменту П. былъ чистокровнымъ англчанниномъ. Холодный по внѣшности, но глубоко и сильно чувствующій, всегда сдержанный, съ умомъ яснымъ, трезвымъ, строго логическимъ, совершенно чуждымъ фантазій, П. рѣдко отлучался отъ своихъ пылкихъ, легко увлекающихся и легко

остывающихъ товарищей по политическоя борьбѣ; онъ даже плохо зналъ ирландское нарѣчіе и говорилъ только на чистомъ англійскомъ языкѣ. Любовь къ Ирландіи соединялась въ немъ съ страстною и глубокою ненавистью къ Англіи. П. изучалъ математическія науки въ кембриджскомъ университетѣ, служилъ въ милиціи, былъ шерифомъ въ родномъ графствѣ Виллоу, занимался всѣми видами спорта. Знакомство его съ общественными науками было скудное; даже исторію Ирландіи онъ изучилъ серьезно только впоследствии, когда заключеніе въ тюрьмѣ доставило ему продолжительный досугъ. Особенно охотно онъ выслушивалъ разсказы стариковъ-крестьянъ, помнившихъ событія 1793 и слѣд. годовъ. Эти разсказы производили на него глубокое впечатлѣніе, точно также какъ дѣятельность его матери, охотно дававшей убѣжище преслѣдуемымъ феніямъ, и старшей сестры, Фанни П., бывшей однимъ изъ боевыхъ поэтовъ Ирландіи. Съ классической англійской литературой П. былъ почти вовсе незнакомъ. Въ 1874 г. онъ предложилъ комитету ирландской національной партіи выставить его кандидатомъ на предстоящихъ выборахъ. Предложеніе это, въ виду почти полной неизвѣстности политическихъ убѣжденій П., было принято съ недоумѣніемъ, и только богатство П., избавлявшее скудную кассу партіи отъ лишннихъ расходовъ, послужило сильнымъ доводомъ въ его пользу. Правительство не дало П. отставки отъ должности шерифа, и потому избраніе его не могло состояться. Въ слѣдующемъ году, получивъ увольненіе отъ должности, онъ былъ выбранъ на дополнительныхъ выборахъ въ округѣ Митъ; съ 1880 г. онъ представлялъ въ парламентѣ Коркъ. Первая публичная рѣчь, произнесенная П. на митингѣ, на которомъ онъ былъ представленъ избирателямъ, была крайне неудачна; но черезъ нѣсколько лѣтъ онъ былъ однимъ изъ лучшихъ ораторовъ англійскаго парламента. Ораторскій талантъ его былъ совершенно особаго рода. Въ его рѣчахъ нельзя найти ни одного поэтическаго образа, ни одного яркаго сравненія, ни малѣйшаго признака пафоса; но онъ всегда хорошо обдуманъ, полонъ фактовъ, строго логичен. П. умѣлъ произносить ихъ, не смущаясь вызываемымъ ими негодованіемъ, сохраняя полное самообладаніе. Въ зенитѣ своей парламентской славы П. сознавался друзьямъ, что каждая публичная рѣчь стоить ему тяжелыхъ вънутреннихъ страданій. Въ парламентѣ П. занялъ мѣсто въ рядахъ ирландской оппозиціи, которую тогда руководилъ Исаакъ Буттъ. Одинъ изъ ея членовъ, депутатъ Виггаръ, въ борьбѣ противъ правительства широко примѣнялъ приемъ обструкціи (см. XXI, 593), возбуждая этимъ сильное неудовольствіе даже своихъ товарищей. П. постигивалъ его примѣру. Въ его рукахъ обструкціонизмъ сдѣлался опаснымъ оружіемъ. Дженгльменъ по виду и по манерамъ, П. импонировалъ англчанамъ, что было невозможнымъ для бѣднаго ирландскаго лавочника Виггара. Одинъ за другимъ члены ирландской партіи стали переходить на сторону Виггара. Въ 1877 г. П. въ одной изъ рѣчей своихъ выразился такъ: «явившись сю-

да изъ страны глубоко страдающей отъ жестокостей и тираннiи англичанъ, я нахожу особенное наслажденiе въ томъ, чтобы торжествовать дѣятельность правительства». Слова эти вызвали взрывъ негодованiя; было предложено удалить П. изъ парламента. Депутатамъ изъ либеральной партii удалось, однако, доказать палатѣ, что въ словахъ П. нѣтъ, ничего, выходящаго изъ установленныхъ обычаями предѣловъ. Это былъ первый парламентскiй триумфъ П., сдѣлавшiй его имя известнымъ во всей Великобританiи и даже въ Европѣ. Черезъ нѣсколько дней П. со своими союзниками, затянуль засѣданiе палаты на цѣлыхъ 26 часовъ. Популярность П. какъ въ парламентахъ, такъ и въ странѣ быстро росла, и уже въ 1879 г. П., подобно О'Коннелю, слылъ въ Ирландiи за «некоронованнаго короля». Въ этомъ году П. не безъ колебанiй согласился сдѣлаться членомъ, а потомъ председателемъ въ основанной Михаиломъ Дэвиттомъ ирландской земельной лигѣ (XIII, 338). Въ 1880 г. П. совершилъ поѣздку по Америкѣ для сбора денегъ на ирландское дѣло. Послѣ выборовъ того же года изъ 68 членовъ ирландской оппозицiи около 20 настаивали на избранiи лидеромъ партii, вмѣстѣ умершаго Бутта, депутата Шау. Громадное большинство партii выразило П.; меньшинство отдѣлилось и заняло мѣсто на скамьяхъ правительственной (либеральной) партii; группа П. заняла мѣста на скамьяхъ оппозицiи. Расколъ продолжался недолго; сторонники Шау переходили одинъ за другимъ къ П., пока наконецъ смерть Шау не объединила партii. Въ Ирландiи, между тѣмъ, продолжались волненiя, побудившия м-во Гладстона ввести въ палату суровый репрессивный билль. П. вновь прибѣгъ къ obstructiи. Засѣданiе палаты общины, начавшееся въ 4 часа вечера 31 янв. 1881 г., онъ затянулъ до 9 час. утра 2 февраля, и только произвольное прекращенiе дебатовъ, произведенное спикеромъ — настоящее парламентское *сюр д'ѣтал* — оградило достоинство парламента. Черезъ нѣсколько дней былъ арестованъ Михаилъ Дэвиттъ. Когда правительство отказалось мотивировать свой образъ дѣйствiй, П. предложилъ палатѣ выразить нежеланiе слушать рѣчь перваго министра (Гладстона). Спикеръ отказался пустить предложенiе на голоса: П. настаивалъ на своемъ, и былъ на нѣсколько дней лишень депутатскихъ полномочiй; онъ отказался подчиниться постановленiю палаты и былъ выведенъ пристрастно. Вслѣдъ за нимъ тоже предложенiе и съ тѣми же послѣдствiями повторилъ другой депутатъ ирландской партii, потомъ третiй, пока всѣ ея наличные представители не были удалены изъ залы засѣданiя. Вскорѣ послѣ этого правительство отдало П., съ нѣсколькими товарищами, подъ судъ, по обвиненiю въ подстрекательствѣ къ неплатежу аренды, но всѣ подсудимые были оправданы присяжными. Послѣ вступленiя въ силу репрессивнаго закона 1881 г., приостановившаго дѣйствiе Habeas corpus въ Ирландiи, П. былъ арестованъ и посаженъ въ тюрьму (октябрь, 18-1). Въ слѣдующiе 7 мѣсяцевъ произошелъ переворотъ въ возрѣвнiяхъ

Гладстона; для него стала ясна невозможность успокоить страну подобными прiемами борьбы, вызвавшими фенiанскую организацiю «непобднмыхъ» (XIII, 338). Черезъ прiятели П., О'Ши, Гладстонъ началъ съ нимъ переговоры: П. былъ освобожденъ изъ тюрьмы, министру по дѣламъ Ирландiи Форстеру дана отставка, и затѣмъ рѣшены въ принципѣ дальнѣйшiя уступки (май, 1882). П. былъ наканунѣ полной побѣды. Но дѣятельность фенiевъ, которой репрессiа дала толчекъ, не могла прекратиться такъ легко, и убiйство новаго министра по дѣламъ Ирландiи Кавендиша сразу разбило надежды П. и Гладстона. П. опять вступилъ на прежнюю дорогу парламентской оппозицiи. Въ 1883—1884 г. въ Ирландiи была собрана сумма въ 40000 фн. стерл., поднесенная П. въ видѣ національнаго подарка. Въ 1885 г. П., соединившись съ консерваторами, навѣсъ поженiе министерству Гладстона. Выборы 1885 г., происходивше на основанiи новаго избирательнаго закона, усилили партiю П. въ парламентахъ; въ ней считалось 86 членовъ. Гладстонъ внесъ тогда знаменитый проектъ гомруля (см.) для Ирландiи. Съ тѣхъ поръ П. дѣйствовалъ въ тѣсномъ союзѣ съ либеральной партiей, не отказываясь, однако, отъ самостоятельности партii ирландской. Гомруль не прошелъ въ парламентахъ; палата общинъ была распущена, новые выборы дали консервативное большинство. Новое правительство вновь вступило на путь еще болѣе ожесточенныхъ репрессiй. П. продолжалъ борьбу въ парламентахъ и въ странѣ, прежними способами. Въ 1886 г. «Times» опубликовалъ рядъ статей подъ заглавiемъ «Fetters and Crimes» (отд. II, 1888), въ которыхъ напечаталъ въ видѣ факсимиле нѣсколько писемъ П., непровержио доказывавшихъ тѣсную связь П. съ политическими убiйцами. П. потребовалъ парламентскаго разслѣдованiя. Во время засѣданiй слѣдственной комиссiи правительство вело себя, какъ откровенный союзникъ «Times»-а. Генеральный атторней вступилъ прямо адвокатомъ «Times»-а; всѣ силы полицiи были къ его услугамъ. Тѣмъ не менѣе было доказано, что письма фальсифицированы нѣкимъ Пигготтомъ, который принужденъ былъ сознаться въ подлогѣ и застрѣлился. П. пережилъ новый блестящiй триумфъ (1888). Въ 1890 г. капитанъ О'Ши возбудилъ процессъ о разводѣ съ женою, обвиняя ее въ прелюбодѣянiи съ П. На судъ не явились ни г-жа О'Ши, ни П., а со стороны О'Ши были представлены достаточно убѣдительныя доказательства, и судъ постановилъ рѣшенiе о разводѣ. Поведенiе П. было выставлено на судъ съ довольно некрасивой стороны; было доказано, что, обманывая О'Ши, онъ притворялся его другомъ, съсылая его услугами, подкупалъ прислугу и т. п. Политическая карьера П. была разбита. Гладстонъ заявилъ о невозможности для него продолжать сношенiя съ ирландской партiей, пока во главѣ ея стоятъ П. Другиы совѣтовали П. удалиться на время, чтобы потомъ, передъ общими выборами, вновь выступить на политическую арену; но П. объявлялъ, что ни въ какомъ случаѣ не откажется отъ руководительства партiей. Послѣ нѣсколькихъ бур-

ныхъ засѣданій, послѣ длинныхъ переговоровъ, въ которыхъ принялъ участіе вернувшіеся изъ Америки Диллонъ и О'Бриенъ, большинство партій избрало своимъ лидеромъ Макъ-Карти. П. горячился, выходилъ изъ себя, велъ себя какъ законный король, во что бы то ни стало желающій удержать свой тронъ. Съ нѣсколькими оставшимися ему вѣрными товарищами онъ насильственно захватилъ помѣщеніе редакціи и типографію газеты «United Ireland» и отказался вернуть партію находившійся у него на рукахъ денежный фондъ. Онъ заявилъ, что сложить съ себя депутатскія полномочія и будетъ вновь баллотироваться въ своемъ окр. Коркъ; но когда дополнительные выборы въ другомъ округѣ дали значительное большинство его противникамъ, онъ отказался отъ исполненія своего обѣщанія. Народъ съ такою же поспѣшностью отвернулся отъ него, съ какою прежде пошелъ вслѣдъ за нимъ; на митингахъ его освящывали, идали въ него грязью. Нѣсколько мѣсяцевъ такой борьбы сломали силы П.; онъ простудился и черезъ нѣсколько дней умеръ на рукахъ г-жи О'Ши, на которой онъ передъ тѣмъ женился. Смерть его произвела новый переворотъ въ чувствахъ массы; вчерашніе противники выражали глубокое горе; газетныя статьи, какъ и написанныя нѣсколько позже біографіи П., дышали искреннимъ и сильнымъ сочувствіемъ, даже преклоненіемъ передъ личностью великаго борца. Гробъ П. провожали несмѣтные толпы народа; день его похоронъ былъ днемъ всенароднаго траура. Тѣ депутаты ирландской партіи, которые остались ему вѣрными до конца, и послѣ его смерти не пожелали соединиться съ его противниками; такимъ образомъ въ парламентѣ образовались двѣ ирландскія группы: *парнеллисты*, руководимые племянникомъ П., Редмондомъ, и *антипарнеллисты*, руководимые Макъ-Карти. Отличіе между ними состояло въ томъ, что вторые готовы были дѣйствовать въ союзѣ съ либералами, а первые при всякомъ удобномъ и неудобномъ случаѣ въ весьма рѣзкой формѣ выражали свое недовольство Гладстономъ и либеральной партіей вообще. На общихъ выборахъ 1892 г. изъ 86 принадлежавшихъ ирландцамъ мѣстъ 72 остались за антипарнеллистами, 9 за парнеллистами, а 5, вслѣдствіе ихъ раздора, было потеряно въ пользу консерваторовъ. На выборахъ 1895 г. парнеллисты завоевали 12 мѣстъ, антипарнеллисты — 72. Ср. Т. Р. O'Connor, «Parnell Movement» (Л., 1889); его же, «Ch. St. Parnell. A memory» (Л., 1892); Walsh, «A memorial volume to Ch. St. P.» (Нью-Йоркъ, 1892); George Moor, «P. and his island» (Л., 1887); Stead, «The disrowned king of the Ireland» (1891); Mac-Carthy, «England under Gladstone» (1884); Pilon, «Profils anglais: Churchill, Chamberlain, Morley, Parnell» (П., 1893); Pressensé, «L'Irlande et l'Angleterre» (блестящая характеристика П., Пар. 1889). В. Водозовъ.

Парни (Эваристъ-Дезире де-Форжъ виконтъ Parny) - франц. поэтъ, членъ франц. академіи (1753—1814). До семнадцатилѣтняго возраста этотъ будучій бѣвецъ чувственныхъ наслажденій отличался релігіозной эк-

зальтаціей. Поступивъ въ семинарію, онъ готовился къ духовному званію, но, уступая волѣ отца, перешелъ въ военную службу. Здѣсь впечатлительная натура молодого человѣка очень скоро пошла въ теченіе совершенно противоположное, съ «философскимъ» (преимущественно антицерковнымъ) направленіемъ соединявшее фривольность и эпикурейское наслажденіе жизнью. Къ этому же времени относится и знакомство молодого П. съ тогдашнею французскою поэзіею, которая, нарушая завѣтъ Вольтера: «Горе въ этомъ вѣкѣ тому стихотворцу, который остается только стихотворцемъ!», имѣла главнымъ руководителемъ такихъ ничтожныхъ писателей, какъ Дора, Буффьеръ и др., — поэзіей мадригаловъ, псевдо-анакреонтическихъ взглядовъ и стремленій. Въ первомъ сборникѣ стихотвореній П.: «Poésies érotiques» преобладала, однако, настроеніе элегическое. Громкая извѣстность, доставленная молодому автору этими стихотвореніями, была упрочена похвалою Вольтера, который возвелъ его во французскіе Тибуллы. Дальнѣшія произведенія П. являются уже чисто эротическими, часто съ значительной примѣсью цинизма (напр. поэма «Les amours des reines de France», сожженная имъ самимъ въ 1793 г.). Поэма «La guerre des dieux anciens et modernes», написанная во время директоріи — неудачное подражаніе, по тону, манерѣ и характеру, «Pucelle» Вольтера. Въ томъ же родѣ и другія поэмы П. — «Le paradis perdu», «Galanteries de la Bible», «La Christianité»; послѣдняя не появилась въ печати, такъ какъ рукопись была куплена у автора правительствомъ реставраціи и уничтожена. Революція превратила П. изъ богатаго человѣка въ бѣдняка, существовавшего только скудными жалованьями въ разныхъ присутственныхъ мѣстахъ и такими же скудными литературными заработками. Какъ поэтъ, П. могъ-бы занять почетное мѣсто въ исторіи литературы, если бы не подчинился влѣнію нездоровыхъ струй вѣдущаго, въ общемъ, теченія литературы XVIII в. Его «Poésies érotiques» доказали его искренность, свѣжесть, способность поэтически воспроизводить пережитое; проблесаи этихъ достоинствъ встрѣчаются и въ позднѣйшихъ его произведеніяхъ, чѣмъ и объясняется сочувствіе къ нему такихъ писателей, какъ Шатобрианъ, Ламартинъ, Веранжъ (издавшій часть его стихотвореній), такихъ критиковъ, какъ Сентъ-Бевъ (написавшій большое и прекрасное предисловіе къ полному собранію его сочиненій), наконецъ, поэтовъ не только французскихъ, но и иностранныхъ. У Пушкина, напр., есть не мало переводовъ и подражаній П., не только въ «липейскихъ» стихотвореніяхъ, но и до 1824 г.; онъ упоминаетъ о П. даже въ «Евгени Онѣгинѣ», въ письмахъ ставить его, какъ Вольтеръ, рядомъ съ Тибулломъ, илл. желая похвалить Батюшкова. называетъ послѣдняго «россійскимъ Парни», а на Баратынскаго возлагаетъ надежду, что онъ «превзойдетъ Парни». Подражателей и переводчиковъ между русскими писателями П. нашелъ также въ Крыловѣ, Батюшковѣ, Давыдовѣ, Вяземскомъ. Узкость кругозора, от-

существо «изобретательности» и «волшебства» (la magie du pinceau), подчинение фальшивым влияниям — все это, однако, ввинуло П. в рядъ тѣхъ писателей, о которыхъ исторія литературы упоминаетъ только потому, что въ свое время они играли болѣе или менѣе значительную роль. П. В-б-г.

Парникъ представляетъ собой особаго устройства четырехугольный ящикъ, деревянный или каменный, наполненный внизу навозомъ, а сверху землею и прикрытый стеклянными рамами, въ которомъ культивируются растения при искусственно созданныхъ благоприятныхъ условияхъ. Благодаря парнику представляется возможнымъ: 1) разводить въ любомъ климатѣ растения, свойственные болѣе теплымъ странамъ, 2) выгонять обычные растения гораздо раньше, чѣмъ въ открытомъ грунтѣ, и 3) культивировать растения, требующія для своего развитія болѣе длинный вегетационный періодъ, еще въ холодное время, высѣвая ихъ въ П. и съ наступленіемъ тепла пересаживая въ открытый грунтъ. Въ первомъ случаѣ культура съ начала до конца ведется только въ П.; во второмъ—или только въ П., или и въ П., и въ

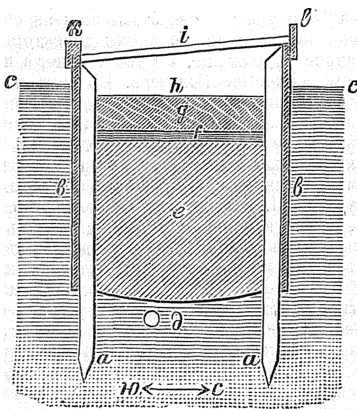

Русскій парникъ съ постоянными стеклами, углубленнымъ въ землю; *a*—стоки, *b*—досчатая стѣна, *c*—поверхность земли, *d*—дренажные трубы или фашины, *e*—внутреннее помѣщеніе съ навознымъ, *f*—съ перегнойнымъ и *g*—съ землянымъ слоемъ, *h*—свободное пространство между землею и рамой для помѣщенія растений, *i*—парниковыя рамы, *k*—скобки, поддерживающія парниковыя рамы, *l*—теснична, закрывающая парникъ отъ сквозного вѣтра, если рама не прилегаетъ плотно къ стѣнѣ.

открытомъ грунтѣ; въ третьемъ—сначала въ П., затѣмъ, послѣ пересадки, въ открытомъ грунтѣ. Расходы по устройству и содержанию П., можно сказать, ничтожны, сравнительно съ выгодами, извлекаемыми культурой парниковыхъ растений; несомнѣнно выгодамъ парниковая культура и по сравнению съ тепличной и оранжерейной. Закладываемый въ основаніе парника навозъ, вслѣдствіе развивающагося въ немъ броженія, служить источникомъ тепла *).

* При наливкѣ П. навозомъ надо помнить: 1) что температура извѣстна отъ броженія навоза и что это броженіе

Выборъ мѣста.—П. долженъ быть защищенъ отъ сѣв. и вост. холодныхъ вѣтровъ, для предохраненія его отъ быстрого остыванія. Съ этой цѣлью П. помѣщаютъ съ южн. стороны заборовъ или другихъ какихъ либо строеній, а гдѣ сдѣлать этого нельзя — тамъ его окружаютъ изгородью или заборомъ (напримѣръ — тростниковымъ, который довольно проченъ и занимаетъ мало мѣста). Почва для П. должна быть безусловна суха, такъ какъ на сырой почвѣ П. быстро стынетъ и растения страдаютъ отъ холода или даже погибаютъ. Въ виду этого, избѣгаютъ и глинистыхъ почвъ, задерживающихъ воду, а выбираютъ мѣсто съ сухой почвой на водопроницаемой подпочвѣ. Впрочемъ, и на глинистой почвѣ можно устроить П., давая стокъ водѣ по небольшому скату или прокладывая дренажъ или фашины; въ нѣкоторыхъ же случаяхъ достаточно только не сильно углублять П.; чтобы удержатъ въ такомъ П. тепло—его дѣлаютъ изъ бревенчатого сруба и кругомъ обкладываютъ въ видѣ насыпи, землею.

Устройство П.—Обращаютъ П. обыкновенно концами къ В и З, передней низкой стѣной—къ Ю, задней высокой—къ С, такъ чтобы (стекляныя) рамы были наклонены къ горизонту, по направленію къ Ю; наклонъ этотъ измѣняется въ зависимости отъ времени выгонки растений: при ранней выгонкѣ, когда солнце стоитъ еще не высоко надъ горизонтомъ, онъ болѣе, чѣмъ при поздней, когда солнце поднимается уже достаточно высоко. П. съ наклономъ рамъ на С устраиваютъ только для растений, не требующихъ или даже не выносящихъ солнечнаго припека (напр.—полярныхъ и альпійскихъ). Двухсторонній П., съ наклономъ рамъ на двѣ противоположныя стороны, употребляется для помѣщенія также въ лѣтнее время высокихъ экзотическихъ растений. П. дѣлаютъ троякихъ размѣровъ; старые огородники употребляютъ чаще П. съ рамами шириной въ 2 арш. (длина же рамъ всегда равняется ширинѣ ихъ), въ садовыхъ заведеніяхъ устраиваются обыкновенно 3-аршинныя рамы, въ общемъ же употребленіи парниковыя рамы средней величины—2½ арш. Глубина П. зависитъ отъ времени выгонки растений (чѣмъ раньше ведется выгонка, тѣмъ болѣе необходимо предохранять П. отъ охлажденія), отъ требовательности растений къ теплу, наконецъ—отъ характера почвы (см. выше). Для ранней выгонки овощей, также для такихъ растений, какъ—огурцы, бобы, дыни, арбузы, П. дѣлаютъ большей частью въ 1½ арш. глубиной; для салата, шпината, моркови, гороха и различныхъ капустъ и вообще для позднего разведенія растений достаточно аршиннаго слоя навоза; холодные П., глубиною всего въ ½ арш., употребляютъ главнымъ образомъ для предварительной посадки растений, которыя окончательно развиваются уже въ откры-

находится въ зависимости отъ количества навоза; 2) что чѣмъ броженіе а следовательно, и проявленіе теплоты внутри П. слабѣе, тѣмъ оно продолжительнѣе, и обратно; 3) вещества, равнующія высокую температуру, скорѣе ее выдѣляютъ; 4) разнца между самою высокою температурою и нормальною теплотою, которая потомъ устанавливается, тѣмъ болѣе, чѣмъ способнѣе вещество отдѣлять высокую температуру.

томъ грунтѣ. Во Франціи, Бельгіи и Голландіи П. дѣлаются въ видѣ подвижныхъ ящиковъ, которые сверху покрываются обыкновенными рамами. Ясно, что на эти П., носящіе названіе «французскихъ», идетъ значительно меньше дѣса, чѣмъ на русскіе, но за то они требуютъ больше навоза. Парижскіе огородники настилаютъ навозъ просто на поверхность земли и на эту настилку ставятъ рамами П.; проходы между П. заполняются навозомъ, который, чтобы поддерживать въ П. желаемую теплоту, время отъ времени замѣняется свѣжимъ. Удобство такихъ П. заключается. во-первыхъ, въ томъ, что имѣется возможность старшей, остывшей навозъ замѣнять новымъ, во-вторыхъ—въ томъ, что можно, по мѣрѣ роста растений, поднимать ящики и рамы, вкладывая подъ нихъ землю или камни. Въ Германіи и Скандинавіи строятъ П. третьяго типа, «нѣмецкаго», представляющаго собой соединеніе русскаго П. съ французскимъ, такъ какъ они имѣютъ, съ одной стороны—постоянные стѣны, съ другой стороны—подвижные ящики. П. эти устраиваютъ такъ, чтобы между неподвижными (наружными) и подвижными (внутренними) стѣнами, т. е. между боками самаго П. и боками ящика, оставалось свободное, непокрытое стеклынными рамами, пространство, шириною въ 3—4 фт. Полоса эта, по мѣрѣ надобности, въ ожиданіи, напр., холодной ночи, покрывается деревянными или соломенными щитами. Здѣсь разводять растенія менѣе требовательныя къ теплотѣ, въ ящикахъ же—растенія болѣе нѣжныя. П. такой системы очень удобны для культуры огурцовъ, дынь и арбузовъ, которые въслѣдствіи вытекаютъ изъ подъ рамы. Въ Англии положено было начало особой системѣ съ искусственнымъ нагрѣваніемъ П., такъ называемымъ—термосифономъ. Въ общемъ термосифонъ состоитъ изъ котла и двухъ системъ трубъ, проложенныхъ вдоль П.: верхней и нижней. Нагрѣтая въ котлѣ вода, вслѣдствіе уменьшенія удѣльнаго вѣса, поднимается вверхъ, попадаетъ въ верхнюю систему трубъ, отдаетъ ихъ стѣнкамъ свое тепло и, уже охлажденная, переходитъ въ нижнюю систему, по которой и возвращается на дно котла. Такая система, нашедшая сравнительно широкое примѣненіе при нагрѣваніи оранжерей, въ парниковой культурѣ можетъ поддерживать конкренную температуру, да и, вообще, можетъ быть годна только въ районахъ, богатыхъ топливомъ. Передъ навозной системой нагрѣванія П. термосифонъ имѣетъ то преимущество, что съ его помощью можно прекрасно регулировать температуру, смотря по цѣлямъ культуры. Недостатокъ этой системы—высыханіе снизу земли—устраивается устройствомъ надъ трубами особыхъ плоскихъ ящиковъ съ водой.

Парниковая рама. Лучшимъ деревомъ для рамъ считается сосновое. Такъ какъ скорѣе всего подвергаются исрѣдъ (гниенію) шпиль, то совѣтуютъ набивать ихъ замазкою и рамы покрывать масляною краскою. Стекло на рамахъ должно быть безцвѣтное, гладкое и безъ пузырьковъ, такъ какъ, при волнистости и пузырчатости, солнечные лучи могутъ соби-

раться мѣстами какъ въ зашпательномъ стеклѣ, и обжигать растенія. Стекла (предпочитаютъ мелкія, такъ какъ крупныя трескаются) ставятъ на подобіе черепицы. чтобы дождевая вода не застаивалась на рамахъ.

Наполненіе П.—Для нагрѣванія П. годится только свѣжій конскій соломенный навозъ, который принадлежитъ къ числу удобреній, быстро дѣйствующихъ и сильно нагрѣвающихъ почву *); чтобы въ теченіе зимы навозъ не перебрѣлъ и не потерялъ бы качества свѣжаго навоза, его подвергаютъ замораживанію, для чего разстилаютъ по землѣ небольшой слоемъ. Недѣли за двѣ передъ набивкою П., которая производится или въ февралѣ (ранняя), или въ мартѣ (поздняя), навозъ оживляютъ, сваливая нѣсколько возовъ горячаго навоза въ кучу, обладавая его стлавшимъ и старательно смѣшивая одинъ съ другимъ. Приблизительно черезъ недѣлю вся куча согревается, и навозъ готовъ для набивки. Если сильные морозы или другія причины препятствуютъ согрѣванію кучи, то или поливаютъ ее мѣстами горячей водой, или вкладываютъ горячіе камни, или, что лучше всего, прокладывая вновь свѣжимъ навозомъ. При чрезмѣрномъ броженіи кучи, навозъ приходится нѣсколько разбрасывать, иначе онъ перегораетъ. При набивкѣ П. навозомъ, слѣдуетъ, чтобы навозъ былъ равномерно перемѣшанъ (соломенный съ несоломеннымъ, холодный съ теплымъ) и чтобы лежалъ онъ довольно рыхло, такъ какъ иначе согрѣваніе навоза (вторичное—уже въ П.) произойдетъ чрезчуръ медленно. Полно набитый П. закрывается рамами или лучше деревянными щитами. Спустя нѣсколько дней, когда навозъ достаточно нагрѣется, его впервые утаптываютъ, выравниваютъ и сверху насыпаютъ землю, послѣ чего П. вновь закрываютъ. Землю кладутъ въ два приема: сперва одну половину, а затѣмъ, когда она просохнетъ и разрыхлится, вторую; предпочитаютъ класть въ П. сухую землю. Подготовка П., начиная съ набивки его землею, продолжается самое большее 2 недѣли. Земля для П. употребляется дерновая (дернъ, снятый годъ назадъ на плодородныхъ лугахъ и измѣненный отъ лежанія въ кучахъ); при ранней выгонкѣ растеній къ дерновой землѣ прибавляютъ небольшую часть листовою, а если почва, съ которой былъ снятъ дернъ, слишкомъ тяжела, то и песку. Для такихъ огородныхъ растеній, какъ рѣдись, салатъ, шпинатъ, одна и та же земля можетъ служить нѣсколько разъ, но для дынь, арбузовъ, цвѣтной капусты и бобовъ лучше употреблять каждый годъ свѣжую дерновую землю; картофель и морковь требуютъ тоже свѣжую, но песчаную вѣтерную землю. Толщина слоя земли въ П. зависитъ отъ длины корней тѣхъ растеній, которыя будутъ высѣяны въ данное П. Поэтому она можетъ достигать даже 4—5 врш.,

*) Если П. набить на 2 арш. толщины конскимъ навозомъ, то онъ можетъ равнять теплоту въ теченіе 6 мѣс. до 45—50° Р., если онечимъ—то въ теплотѣ 4 мѣс. до 60—70° Р. Коровьякъ—въ теченіе 6 мѣс. до 40—40° Р., полусухимъ древеснымъ листомъ, сибирскимъ пономъ—съ конскимъ пономъ—въ теченіе 7—9 мѣс. до 46—50° Р., листовъ съ 1/2 конскаго навоза—въ теченіе 9—11 мѣсяцевъ до 30—40° Р.

но такъ какъ съ утолщеніемъ слоя земли теплота, развиваемая броженіемъ навоза, все труднѣе проникаетъ въ помѣщеніе П., то для растеній съ глубокопроводящими корнями дѣлають насыпь только въ серединѣ П., куда и высаживаютъ растенія, по бокамъ же оставляють слой небольшой толщины. Для такихъ овощей, какъ цвѣтная капуста и бобы, прибѣгаютъ къ послѣдовательному окуливанію. Не малое значеніе играетъ въ парниковой культурѣ близость растеній къ стеклу. Въ П. французскихъ и нѣмецкихъ близость растеній къ стеклу легко достигнуть, опускаая или поднимая ящики; въ русскихъ же парникахъ она зависитъ только отъ обсыданія навоза, поэтому то, въ зависимости отъ роста растеній, П. наивають болѣе или менѣе плотно навозомъ.

Посѣвъ.—Парниковая культура ведется или для выгонки растеній на мѣстѣ же, т. е. въ П., или для полученія рассады въ пересадочной затѣмъ въ открытый грунтъ. Въ первомъ случаѣ высѣвають рѣдко и послѣдствіи даже прорѣживають; во второмъ случаѣ высѣвають гуще, лишь бы разстояніе между растеніями до пересадки ихъ на гряды не было чересчуръ мало. Высѣянные сѣмена или покрываются тонкимъ слоемъ земли, или оставляются на поверхности земли (сѣмена капусты, рѣдуса, левкоя), пока не образуются зародыши и лишь съ появленіемъ корешковъ, въ видѣ легкой плѣсени разстилающихся по землѣ, они покрываются просѣяннымъ черноземомъ. Медленно всхожія сѣмена (земляника, лукъ, сельдерей, морковь и петрушка) предпочитаютъ подготавливать къ посѣву, подготовка состоитъ въ томъ, что сѣмена смѣшиваютъ съ пескомъ и, сохраняя въ тепломъ мѣстѣ, смачивають, по мѣрѣ высыхания, водой, ежедневно при этомъ перемѣшивая. Сѣмена тыквенныхъ растеній проращивають между войлочными пластинками или тряпками.

Полка и вентиляция.—Тотчасъ послѣ посѣва сѣмянъ П. закрывается рамами. Полка или сырсыканіе земли въ первые дни послѣ высѣва сѣмянъ требуетъ рѣдко, такъ какъ земля достаточно увлажняется испареніями изъ навоза. Для полива, потребность въ которой увеличивается съ потерей навозомъ первоначальной свѣжести (вслѣдствіе уменьшенія испаренія), пользуются нагрѣтой рѣчной или прудовой водой, доводя ее до температуры П. До полива необходимо убѣдиться, суха ли или влажна земля не только на поверхности, но и въ глубинахъ слояхъ; если высохъ только верхній слой, то лучше ограничиться однимъ опрыскиваніемъ. Опрыскиваніе растеній примѣняется и въ нѣкоторыхъ другихъ случаяхъ. Раннія посадки сбѣдуетъ поливать до полудня, чтобы къ ночи въ П. накопилось вновь достаточно теплоты; поздніе же—лучше послѣ полудня, такъ какъ сильное испареніе подъ лучами солнца только вредитъ растеніямъ. При чрезмѣрномъ повышеніи темп. или при скопленіи въ П. большаго количества паровъ необходимо провѣтриваніе. При паденіи ночью темп. насыщенный парами воздухъ выдѣляетъ много влаги и испареніе растеній прекращается, результатомъ чего не-

рѣдко бываетъ сбрасываніе растеніями своихъ цвѣтвовъ. Вотъ почему отапливають ночью оранжерей, чтобы только имѣть возможность ихъ провѣтрить, отворяя и форточки, и отдушины. Потребность въ вентиляціи усиливается по мѣрѣ роста растеній. По Р. Шедеру, для развитія зародыша необходимы влага, теплота и доступъ кислорода и допустимо отсутствіе свѣта; для полного развитія сѣмянодольныхъ листьевъ требуется свѣтъ, воздухъ, сухость и пониженіе температуры; при развитіи настоящихъ листьевъ—опять повышеніе температуры и степени влажности, а также по возможности больше свѣта и вентиляціи. Вентиляція необходима еще и потому, что въ свѣже набитыхъ П. скопятся слишкомъ много аммиачныхъ газовъ, притокъ же свѣжаго воздуха даетъ мѣсто углекислотѣ, усваиваемой растеніями. Достигается вентиляція поднятіемъ рамы на большую или меньшую вышину, съ помощью деревянной подставки со ступенчатыми выступами. Степень вентилярованія П. должна опредѣляться самимъ огородникомъ, для чего требуется постоянное наблюденіе за температурой и влажностью парникового воздуха. Нѣкоторыя растенія, хотя бы бобы, огурцы, дыни, любятъ тепло даже до 30°, такія же какъ рѣдусъ, морковь и салатъ прекрасно развиваются при 15—20°, отъ слишкомъ же высокой температуры вытягиваются и погибають. Въ первое время, когда навозъ энергично бродитъ и выдѣляетъ массу паровъ, вентиляровать приходится даже ночью, закрывая отверстия рогожами, во избѣжаніе порчи растеній отъ притока холоднаго воздуха; впоследствии достаточно впускать воздухъ днемъ на нѣсколько часовъ; съ наступленіемъ же ясныхъ и теплыхъ дней можно даже совсѣмъ снимать рамы, покрывая ими П. только въ ожиданіи холодной ночи.

Поддержка теплоты.—Теплота, развивающаяся при броженіи навоза, постепенно уменьшается. Для пополненія теплоты приваливають къ стѣнкамъ П. горячій навозъ, а во французскихъ П. просто сбивають оставшій навозъ свѣжимъ. Затѣмъ покрываютъ П. рогожами или щитами, а въ иныхъ случаяхъ прибѣгаютъ къ двойнымъ рамамъ. Чтобы не лишать растенія необходимаго свѣта, приходится иногда, хотя бы и въ ущербъ растенію, открывать П. на известное время.

Отмѣненіе П.—Въ крайне жаркіе дни приходится затѣнять П. для защиты растеній отъ чрезмѣрнаго нагрѣванія солнцемъ. Особенно опасны для растеній переходы отъ пасмурнаго дня къ яркому солнечному. Затѣняютъ П. и въ тѣхъ случаяхъ, если температура П. сильно повышается и безъ солнечнаго нагрѣванія, слѣдовательно—отмѣненіе въ нѣкоторыхъ случаяхъ затѣняетъ собою вентиляцію. Отмѣняютъ П. или щитами изъ драпота, или соломенными матами, или просто рогожами.

Размѣщеніе растеній.—Такія растенія, какъ напр. тыква, арбузы, требуютъ для своего развитія много мѣста, но занимаятъ его лишь постепенно. Вотъ почему предлагаютъ свободнаго мѣста между растеніями мѣста засѣвать скоро поспѣвающими овощами. Благодаря подобной системѣ посѣвовъ можно на одномъ и томъ

же мѣстѣ П. снять нѣсколько урожаевъ различныхъ растений.

Вредилъ насекомыя и болѣзни растений. — Въ заключеніе скажемъ нѣсколько словъ о вредныхъ случайностяхъ въ П. Во-первыхъ—гарь, выражающаяся въ высыханіи навоза и покрытіи земли грибною какой-то плѣсенью. Растенія на «гарныхъ мѣстахъ» погибають. Причиной этого явленія бываетъ слишкомъ свѣжій навозъ и поспѣлость въ наблѣвѣ П. Уничтожить гарь можно выборкой гарной земли, насыщеніемъ навоза водою или, въ крайнемъ случаѣ, полнымъ обновленіемъ П. Отъ употребленія смѣси конского навоза съ коровьимъ на П. нападаетъ особый навозный грибокъ (*Agaricus fimetarius* s. *Agaricus cinereus*), въ одинъ день покрывающій всю землю П. Единственное средство избавиться отъ этого грибка—очистить П. до дна. При плохой вентиляціи появляются въ П. и другія плѣсени изъ родовъ *Penicillium* и *Mucor*. При сухости воздуха и земли на П. нападаетъ маленький паучъ (*Ascaris tellarius*). Отчего листья растений начинаютъ быстро желтѣть и опадать. Для уничтоженія его въ П. прибѣгаютъ къ удаленію поврежденныхъ овощей и спрыскиванію оставшихся. Не мало причиняютъ вреда парниковымъ растеніямъ листовыя вши или тли, легко, впрочемъ, пестребяемая табачнымъ дымомъ. Мокрицы (*Oniscus asperatus*) ловятъ картофелными, порѣзанными пополамъ и выдолбленными внутри; мокрицы собираются подъ такія картофелины и здѣсь попадаютъ въ руки огородника. Но очень трудно ловить медвѣдокъ (*Gryllus gryllotalpa*), которая своими ходами портятъ корни растеній. Улитокъ, поѣдающихъ мягкіе листья и плоды, заманивають листьями капусты или пластинками рѣпы и картофеля и здѣсь собираютъ руками. Крота ловятъ капканами или въ горшки, подставляемые у входа въ нору. Большой вредъ причиняютъ П. и мыши, иногда дѣлающія массовое нападеніе. Ловушки и капканы не всегда достигаютъ цѣли, почему можно было бы прибѣгнуть къ приблѣвѣ мышиного тифа. Что же касается болѣзней растеній, въ видѣ вытѣгиванія и поблѣднѣнія или почернѣнія нижней части стволовъ, то происходятъ онѣ или отъ недостатка воздуха и свѣта, или отъ слишкомъ высокой температуры и избытка влажности. Самыя причины болѣзней легко указываютъ на средство лѣченія. Не мало хлопотъ бываетъ отъ такъ называемой безплодности растеній (преимущественно—огурцовъ, дынь, арбузовъ), выражающейся въ томъ, что женскіе цвѣтки не завязываются, между тѣмъ какъ растеніе прекрасно подвигается въ ростѣ. Мѣры противъ этого принимаются слѣдующія: 1) примѣненіе болѣе тяжелой дерновой земли, задерживающей быстрый ростъ растеній, 2) употребленіе для посѣва 4—6 дѣтнихъ сѣмянъ, которыя даютъ растенія болѣе плодородныя (молодая сѣмена съ той же цѣлью высушиваютъ передъ посѣвомъ), 3) обципляваніе кончиковъ молодыхъ растеній надъ 2—3 листомъ, отчего появляются болѣе плодородныя боковыя вѣтви, и обципляваніе плетей на нѣсколько листовъ выше образующихся плодовъ, 4) искусственное оплодотвореніе, особенно необходимое при

ранней выгонкѣ, или хотя бы вентилярованіе П., способствующее переносу пыльцы съ одного растенія на другое и, наконецъ, 5) пересушка растеній, идущихъ въ траву, отчего на нихъ появляются женскіе цвѣтки.—См. Шредеръ, «Русскій огородъ»; журналъ «Садъ и Огородъ» и т. п. *Е. Каратыгинъ.*

Парниковыя тли или парниковыя (*Artiodactyla*)—отрядъ млекопитающихъ. Копытныя млекопитающія съ двумя средними пальцами третьимъ и четвертымъ, служащими для ходьбы, и двумя крайними, вторымъ и пятымъ, большей частью рудиментарными, рѣже касающимися земли, съ 19 (у домашнихъ породъ меньше) спинно-поясничными позвонками, безъ ключицы, съ бугорчатымъ или складчатымъ слоемъ эмали на коренныхъ зубахъ; дѣлятся главныхъ образомъ по строенію коренныхъ зубовъ на два подотряда: бугорчатоzubыхъ (*Bunodontia* s. *Art. nonruminantia*) куда принадлежатъ бегемоты и свиньи, и луччатоzubыхъ или жвачныхъ (*Selenodontia* s. *Art. ruminantia*, *Bisulca*, *Pecora*), куда принадлежатъ копытныя съ сложнымъ желудкомъ, пережевывающія жвачку.

Парнолистныя (зигофилловыя, *Zygo-phylloaceae*)—семейство двудольныхъ растеній порядка *Terebinthinae*. Это—травы, деревья или кустарники; листья у нихъ супротивные, или, вслѣдствіе отмирания одного листа пары, попеременные, парноперистые, рѣдко (у *Nitragia*, *Sericodes*) простые; черешокъ часто плоскій или крылатый; цвѣтки правильные или моносимметричные, обоеполые, чашечка четырехъ или пятидѣльная, вѣтчикъ четырехъ или пятипестный; тычинокъ 10; пестикъ состоитъ изъ пяти или четырехъ спаявшихся плодонстиковъ; завязъ четырехъ- или пятигнѣздая; въ каждомъ гнѣздѣ по 2 или болѣе сѣмянпчекъ; плодъ—люжистая или деревянистая коробочка. Всѣхъ П. извѣстно до 100 видовъ; растутъ они въ жаркомъ и болѣе тепломъ климатѣ, преимущественно сѣвернаго полушарія. Въ Россіи встрѣчается нѣсколько представителей семейства: *Nitragia Shoberi* L., кустарникъ, растущій на солончакахъ юго-восточной Россіи; *Tribulus terrestris* L., якорцы, однодѣльная сорная трава на поляхъ, при дорогахъ и на песчаныхъ мѣстахъ въ южной Россіи; *Zygodaphyllum Fabago* L., на югъ, по берегу моря; *Z. Eichwaldi* С. А. М., въ прикаспійскихъ степяхъ; *Z. macrolepis* С. А. М., въ оренбургскихъ и закаспійскихъ степяхъ. Изъ тропическихъ видовъ наиболее извѣстенъ *Guajacum officinale*, гваяковое (бангаутовое) дерево, изъ Вестиндіи, дающее тяжелую древесину (*lignum Guajaci*) и смолу (*resina Guajaci*). *С. Р.*

Парниковыя птицы (переводъ лат *Zygodactyl*). — Vieillot («Analyse», p. 25, 1816) назвалъ П. группу птицъ, на ногѣ которыхъ впередъ и назадъ направлено по два пальца постоянно (слѣдовательно, исключаютъ всѣ тѣ, внутренній палецъ которыхъ можетъ направиться спереди назадъ временно, по произволу птицы). Эта группа пернатыхъ соответствуетъ латинскъ *Illiger* А. Изъ наиболее извѣстныхъ птицъ къ ней относятся: псугай, дятлы, вертишейка, кукушки, бананс-

ды, троганы и др. Лазательная нога была выработана различными путями вполне самостоятельно, а потому вѣтъ основанія видѣть въ ней признакъ кровнаго родства ея обладателей. Вслѣдствіе этого въ новѣйшей орнитологической системѣ формы, составлявшія группу, разъединены.

Парнугу—гора слѣпкомъ 8000 фт. высотой; находится въ Майкопскомъ отдѣлѣ Кубанской области, на хребтѣ, отдѣляющемъ истоки р. Вѣлой и Малой Лабы, подъ 43°55' с. ш. Нижняя часть покрыта густымъ хвойнымъ и лиственнымъ лѣсомъ, а вершина горными лугами и скалами, на которыхъ кое-гдѣ даже лѣтомъ лежитъ снѣгъ; замѣчательна необыкновенно красивыми видами, съ вершинны. П. и сохранила съ нею горы болѣе извѣстныя жителямъ Кавказа подъ именемъ Вамбака.

Паровая машина—см. Баниа.

Паровая лошадь—практическая единица работоспособности (см. Паровыя маш.).

Паровикъ—см. Паровые котлы.

Паровозъ—газета политическая и литературная, выходила въ Кіевѣ, въ 1869—71 г., 3 раза въ недѣлю, а съ 1871 г.—еженедѣльно. Редакторъ-издатель—Н. Семеновскій. Прекратилась на 6 № 1871 г.

Паровозъ.—П. называется паровая машина, поставленная на тележку, движущаяся вмѣстѣ съ нею и служащая для перемѣщенія пассажировъ или грузовъ. Первый приборъ для передвиженія паромъ былъ изобрѣтенъ французскимъ инженеромъ Жозефомъ Кьюно (Cugnot), представившимъ въ 1769 г. проектъ повозки, «движимой дѣйствіемъ водяного пара, образуемаго огнемъ». Повозка эта (табл. I, фиг. 1) была деревянная, на трехъ деревянныхъ колесахъ—одно вперед и два позади; она была снабжена небольшимъ паровымъ котломъ и машиною съ вертикальнымъ паровымъ цилиндромъ, вращающею переднее колесо, снабженное зубцами. Первые опыты производились на улицахъ Парижа въ 1770 г., но оказались весьма неудачными. Повозка эта сохраняется поминутъ въ «Conservatoire des Arts-et-Métiers». Въ 1802 г., въ Англии, Тревиттъ и Вивіанъ (Trevithick and Vivian) патентовали П., модель коего хранится въ Patent Museum at South Kensington; въ 1804 г. ими былъ построенъ настоящій П., изображенный на фиг. 2, который могъ везти поѣздъ съ грузомъ въ 600 пд., со скоростью 7½ в. въ часъ. П. состоялъ изъ горизонтальнаго парового котла на 4-хъ колесахъ, съ горизонтальнымъ паровымъ цилиндромъ, помѣщеннымъ спереди и скрытымъ внутри котла; движеніе колесамъ П. передавалось отъ машины при помощи зубчатыхъ колесъ. Въ 1829 г. компанія Ливерпуль-Манчестерской жел. дороги объявила конкурсъ на станціи въ Рэнгиллѣ (Rainhill), съ преміей въ 500 фн. стерл. (около 1150 руб. золотомъ) за наилучшій П. На это знаменитое состязаніе были представлены 5 П., но изъ нихъ испытанія подверглись только три, а именно: «Ракета» Стефенсона (Rocket, Stephenson); «Новость» Бретвета и Эриксона (Novelty), Braithwaite and Ericson) и «Несравненный» Гакворта (Sanspareil, Hackworth). Премія была присуждена Сте-

фенсону. Рэнгилльское состязаніе имѣло рѣшающее значеніе, такъ какъ вполне убѣдило всѣхъ въ несомнѣнныхъ преимуществахъ употребленія П. для скорого передвиженія грузовъ и пассажировъ по рельсовому пути. Блестящій успѣхъ «Ракеты» былъ обеспеченъ одновременно соединеніемъ въ немъ трехъ условий, существенно необходимыхъ для достиженія удачныхъ результатовъ: 1) Принципъ сдѣланія гладкихъ колесъ съ гладкими же рельсами, безъ зубцовъ на тѣхъ и другихъ, казавшихся прежде неизбѣжными. Употребленіе зубцовъ влекло за собою массу неудобствъ и дѣлало весьма опаснымъ сколько нибудь значительное увеличеніе скорости. Упомянутый принципъ сдѣланія былъ впервые установленъ Блэкетомъ (Blackett) въ 1814—15 г. 2) Выпуска отработавшаго въ цилиндрѣ пара въ дымовую трубу П., для усиленія въ ней тяги воздуха, способствующей усиленному и болѣе полному горѣнію угля въ паровозной топкѣ. Впервые выпускъ пара въ трубу былъ примененъ въ 1804 г. Тревитткомъ въ его П., но влияние этого выпуска на тягу въ трубѣ ему оставалось неизвѣстнымъ. 3) Примѣненія *трубчатого котла*, изобрѣтеннаго Сеженомъ во Франціи и почти одновременно съ нимъ Бутои въ Англии. Сеженъ (Séguin), состоявшій инженеромъ и директоромъ Сентъ-Этьенской желѣзной дор., въплѣ привилегію на трубчатый котелъ въ концѣ 1827 г. Помѣщенный внутри котла металлческія трубы, находящіяся въ водѣ и внутренностью своею сообщаемыя съ топкою и дымовою трубою, весьма значительно увеличиваютъ *поверхность нагрева* котла, т. е. ту поверхность, сквозь которую теплота горѣнія переходитъ въ воду, превращая ее въ паръ. Съ увеличеніемъ поверхности нагрева большая часть теплоты горѣнія идетъ на *парообразование* и сравнительно меньшая часть улетаетъ даромъ въ дымовую трубу. Еще до постройки «Ракеты», произведенной совместно съ сыномъ Робертомъ, отецъ его, Георгъ Стефенсонъ, имѣлъ обширный опытъ въ построеніи П.; на табл. I (фиг. 3) изображенъ одинъ изъ; трехъ П., построенныхъ имъ въ 1825 г. для Стоктонъ-Дарлингтонской жел. дор.; П. снабженъ вертикальнымъ паровымъ цилиндромъ и служилъ для поѣздовъ въ 90 тоннъ вѣсомъ, двигавшихся со скоростью 19—24 км. (18—22 в.) въ часъ. Стефенсону же принадлежатъ «Орель» (Adler; I, фиг. 5)—первый подвигившійся въ Германіи П., вѣсомъ около 6 тоннъ и стоимостью въ 1930 флориновъ, дущенный въ ходъ въ 1835 г. на Нюрнбергской жел. дорогѣ. По типу Стефенсоновскихъ же паровозовъ впервые построенъ въ Германіи П. «Саксонія», въ 1833 г. (I, фиг. 6). Американскіе П., изъ которыхъ первый былъ построенъ Куперомъ (Cooper) въ 1829 г., иногда отличаются необычайною своеобразностью постройки; такъ въ напр. П. «Атлантисъ» (т. I, фиг. 4), построенный въ 1832 г. Дэвисомъ и Гартнеромъ, для Пенсильванской жел. дор., и снабженный вентиляторомъ для вдуванія воздуха въ топку, а также механизмомъ, при движеніи напоминающемъ движеніе ноги прыгающаго кузнечика—вслѣдствіе чего машина п

называлась «машина-кузнечикъ» (grassbopper engine). Въ Россіи первый П. былъ построенъ на Нижнетагильскихъ горныхъ заводахъ Демидовыхъ. Сынъ извѣстнаго механика этихъ заводовъ, Ефима Черепанова, послѣ совершенной имъ въ 1833 г. поѣздки въ Англію, построилъ въ томъ же году, при содѣйствіи отца, первый небольшой «сухопутный пароходъ», возившій болѣе 200 пд. груза со скоростью 12—15 в. въ часъ, по нарочно проложеннымъ, на длинѣ 400 саж., «чугуннымъ колесопротодамъ» (рельсамъ). Въ 1835 г. Черепановъ, отецъ и сынъ, построили другой подобный «пароходъ», болѣешихъ размѣровъ, возившій до 1000 пд. тяжести (см. «Горный Журналъ», 1835, II, 445 и III, 170).

Дальнѣйшій ходъ развитія П. заключался

преимущественно въ усовершенствованіи всѣхъ отдѣльныхъ частей и въ выработкѣ специальныхъ типовъ, наиболее приспособленныхъ къ особенностямъ требуемой отъ нихъ службы. Употребительные нынѣ главнѣйшіе типы П. слѣдующіе: *Курьерскіе*, для поѣздовъ въ сомъ 75—150 тоннъ, движущихся со скоростью 60—90 км. въ часъ *). *Пассажирскіе*, для поѣздовъ 100—250 тоннъ, со скоростью 35—60 км. *Товарные*, для поѣздовъ 250—700 тоннъ, со скоростью 20—30 км. *Товаро-пассажирскіе*, промежуточные между послѣдними двумя, для скоростей 30—40 км. Кроме перечисленныхъ типовъ *позднихъ* П. имѣются еще специальные типы *служебныхъ* или *маневровыхъ* П., для служебныхъ маневровъ на станціяхъ при составленіи поѣздовъ.

Слѣдующая таблица (см. Мухачевъ, «Теорія и конструкція П.», 1895) даетъ понятіе о главнѣйшихъ размѣрахъ *позднихъ* П.

ПА Р О В О З Ы .	Курьерскіе.	Пассажирскіе.	Товарные.
Диаметры паровыхъ цилиндровъ въ метрахъ	0,38—0,48	0,10—0,48	0,41—0,50
Ходъ поршня въ метрахъ	0,51—0,63	0,51—0,64	0,61—0,66
Диаметръ ведущихъ и спаренныхъ колесъ въ метрахъ	1,8—2,5	1,4—1,7	1,2—1,4
Диаметръ поддерживающихъ колесъ въ метрахъ	1,0—1,35	1,0—1,25	0,94—1,1
Диаметръ котла въ метрахъ	1,22—1,3	1,3—1,55	1,3—1,4
Площадь колосниковой рѣшетки въ квадр. метрахъ	0,95—2,3	0,95—2,0	1,1—2,15
Поверхность нагрева топки въ квадр. метрахъ	6 10	5,5—9,0	6—10
Поверхность нагрева трубокъ въ квадр. метрахъ	70—125	70—120	80—165
Вѣсъ пустого паровоза въ тоннахъ	30—44	32—45	33—42
Вѣсъ паровоза въ рабочемъ состояніи въ тоннахъ	33—56	35—48	36—48
Вѣсъ тендера съ водою и углемъ въ тоннахъ	20—25	20—25	25—28

Въ основу всѣхъ соображеній при выборѣ системы и опредѣленіи размѣровъ П. должно принять слѣдующее положеніе: *сила тяги П. всегда равна силѣ его сопротивленія съ рельсами*. Подобно тому, какъ успіе лошади, движущей повозку, всегда равно силѣ, проявляющейся въ мѣстахъ упора копытъ о землю—силѣ, препятствующей скольженію копытъ,—такъ и *сила тяги*, производимая П., всегда должна быть равна *силѣ сопротивленія* П. съ рельсамъ—силѣ, препятствующей скольженію пар. колесъ по рельсамъ. Въ тѣхъ случаяхъ, когда сила сдвѣженія оказывается недостаточной, колеса П. начинаютъ *буксовать*, т. е. чрезвычайно быстро вращаться, не перемѣщая П., который, если-бы и двигался, то безъ содѣйствія паровой машины. *Наибольшая сила сдвѣженія* опредѣляется *силою тренія* колесъ о рельсы, такъ что *сила сдвѣженія* всегда меньше и только въ крайнемъ случаѣ можетъ быть равна *силѣ тренія*. Величина *работы*, производимой П. въ единицу времени, измѣряется произведеніемъ изъ силы тяги на скорость движенія, или, согласно сказанному, произведеніемъ изъ силы сдвѣженія на скорость движенія: работа въ ед. вр. = сила тяги или сила сдвѣженія \times на скорость движенія. Но наибольшая работа, которую можетъ развить П., по необходимости ограничена, ибо размѣры котла и пар. машины не должны выходить изъ извѣстныхъ, строго опредѣленныхъ, рамокъ въ ширину и высоту. Отсюда слѣдуетъ, что только при малыхъ скоростяхъ П. могутъ развивать весьма значительную силу тяги, т. е. тащить очень тяжелые поѣзда, если

сила сдвѣженія достаточно велика. Таковы П. *товарные*. Наоборотъ, при очень большихъ скоростяхъ, сила тяги не можетъ быть велика, такъ какъ въ противномъ случаѣ потребуются отъ П. чрезвычѣрно большая работа, которую онъ не въ состояніи будетъ развить. Таковы П. *курьерскіе*. Дальнѣйшее различіе между этими двумя крайними типами П. обусловлено величиною требуемой отъ нихъ силы сдвѣженія. Сила сдвѣженія вообще меньше силы тренія, а послѣдняя, при одинаковыхъ прочихъ обстоятельствахъ, прямо пропорциональна давленію, прижимающему колеса къ рельсамъ. Давленіе же производится дѣйствіемъ вѣса П. Колеса П. подраздѣляются на 1) ведущія, соединенныя кривошипями и шатунами съ поршнями пар. цилиндровъ; 2) спаренныя, т. е. соединенныя съ первыми посредствомъ соединительныхъ шатуновъ или дышекъ; диаметры первыхъ и вторыхъ непременно должны быть равны между собою; 3) поддерживающія, обыкновенно меньшаго диаметра, не связанные съ предыдущими и служащая только для поддержанія вѣса П. Сила сдвѣженія обусловливается давленіемъ отъ той части поднаго вѣса П., которая дѣйствуетъ на *движущія*, т. е. ведущія и спаренныя съ ними колеса; поему въ товарныхъ П., для увеличенія силы сдвѣженія, увеличиваютъ по возможности число спаренныхъ колесъ, въ курьерскихъ же число спаренныхъ колесъ бываетъ сравнительно меньше и нерѣдко спаренныя

*) Тонна (1000 килограммъ) равна 60 пудамъ (т. чѣмъ 61 пуду).

колеса совершенно отсутствуют. Число *движущихся* колес обусловлено допускаемою нагрузкою на каждую ось: эта нагрузка доходит до 19 тонн, но у нас, по свойствам верхнего строения пути наших железных дорог, трудно допустить давление одной оси на рельсы больше 14 тонн. Другую отличительную особенность курьерских П. являются сравнительно большие диаметры ведущих (а сфёд. и спаренных с ними) колес. Путъ, проходимый П. при одном оборотѣ ведущаго колеса, равен длинѣ окружности колеса. При очень большихъ скоростяхъ, число оборотовъ ведущихъ колесъ въ единицу времени (равное скорости, дѣленной на окружность колеса), а сфёдовательно и число размаховъ поршней пар. цилиндровъ, на столько велико (не смотря на большую окружность колесъ), что въ цилиндрахъ успѣваетъ израсходоваться весь доставляемый котломъ паръ, сфёд. П. въ состояніи развить наибольшую возможную для него работу. При малыхъ же скоростяхъ требуется сравнительно меньшій диаметръ ведущихъ колесъ для того, чтобы получить число оборотовъ, достаточное для использования въ цилиндрахъ всего пара и достиженія тапмъ образомъ наибольшей возможной работы; при тѣхъ же скоростяхъ, но несообразно большому диаметрѣ колесъ, для использования всего пара потребовались-бы цилиндры несообразно большихъ диаметровъ. Давленіе пара въ паровозныхъ котлахъ у насъ достигаетъ 12 атм., а за границей 14 атм. Для болѣе подробнаго ознакомленія съ конструкціею П. рассмотримъ правительственный *нормальный типъ* (типъ 1893 г.) *самоарнаго 8-ми колеснаго П. системы компаундъ* для російскихъ казенныхъ жел. дорогъ (табл. II). На таблицѣ II черт. 1 изображаетъ продольный разрѣзъ П. вертикальною плоскостію; черт. 2—верхняя половина—продольный разрѣзъ горизонт. плоскостію, проведенною чрезъ ось колесъ; черт. 3—лѣвая половина—поперечный разрѣзъ плоскостію, проходящею чрезъ дымовую коробку, а правая половина—видъ спереди, со стороны дымовой коробки; наконецъ, черт. 4—видъ спереди, со стороны будки машиниста. *Паровой котель П.* (черт. 1) оканчивается сфёва *огневою топочною коробкою О*, а справа примыкаетъ къ *дымовой коробкѣ Д*, на верху которой помѣщается *дымовая труба Т*. Внутри цилиндрической части котла проходитъ большое число *дымогарныхъ трубокъ тд*, по которымъ горячіе газы изъ топочной коробки протекаютъ въ дымовую коробку и изъ нея въ дымовую трубу. Топливо сжигается на *колосниковой рѣшеткѣ К*, расположенной надъ огневою коробкой. Ниже колосниковъ находится *поддувало* или *золоникъ З*, въ которомъ собирается зола и мелкіе куски угля, проваливающіеся сквозь колосниковую рѣшетку. Поддувало снабжено передними и задними дверцами для управленія впускомъ воздуха подъ колосники. Внутренняя огневая коробка *О*, въ которой сжигается топливо, составлена обыкновенно изъ трехъ металлич. (преимуществ. *чугунныхъ*) листовъ; одинъ изъ нихъ *и (шипелный)* образуетъ верхнюю стѣнку или *потолокъ (небо)* и двѣ боковыя стѣнки ко-

робки; другой *т (трубная доска или рѣшетка)* образуетъ переднюю стѣнку огневою коробки; въ ней закрѣпляются концы дымогарныхъ трубокъ; наконецъ, третій листъ образуетъ заднюю стѣнку коробки, снабженную отверстиемъ съ отогнутыми наружу краями, прикрываемыми спаружн *топочными дверцами д*, служащими для забрасыванія топлива. *Внутренняя огневая коробка* окружена *наружною огневою коробкою* или *кожухомъ*, составляющимъ одно цѣлое съ шилндрической частью котла и соединяемымъ внизу съ внутреннею коробкою толстою желѣзною рамою, прямо-угольнаго или квадратнаго сфченія. Пространство между боковыми стѣнками наружн. и внутр. огневыхъ коробокъ заполнено водою, которая покрываетъ также и *небо* внутр. огнев. коробки слоемъ воды надлежащей толщины. Образующійся въ котлѣ паръ собирается въ *паровомъ коллѣкѣ кк*, въ верхней части котораго заканчивается *паровая труба тп*, по которой паръ изъ колпака проводится двумя отвѣтвленіями въ *паровые цилиндры Ц* (черт. 2 и 3), расположенные спереди по бокамъ П. Отверстіе паровой трубы закрывается особою задвижкою *Рз*, называемою *регуляторнымъ золотникомъ* или *регуляторомъ*. Для открыванія и закрыванія этого золотника служитъ *рукоятъ Рр* (черт. 1 и 4), расположенная въ *будкѣ Б* подъ рукою машиниста; рукоятю этой машинистъ передвѣгаетъ золотникъ или регуляторъ при посредствѣ длиннаго горизонт. вала, проходящаго внутри котла отъ будки до пароваго колпака. Отработавшій въ цилиндрахъ паръ выпускается чрезъ *форсовой конусъ Ф* въ дымовую трубу. Конусъ служитъ для регулярованія отверстия, чрезъ которое отработавшій паръ устремляется въ дымовую трубу. Надъ конусомъ *Ф* (черт. 1) помѣщенъ *форсовой кракъ* или *сифонъ Ссф*, чрезъ который выпускается въ дымовую трубу паръ изъ котла, для усиленія тяги, а также для возбужденія тяги во время остановокъ. Цилиндры паров. (Ц) прикрѣпляются къ *паровозной рамѣ Р* (черт. 2 и 3), образуемой 2-мя толстыми (въ разсматр. П. толщиной въ 33 мм. = $\frac{1}{16}$ дм.) продольными желѣзными листами, хорошо скрѣпленными между собою и спереди укрѣпленными къ поперечному *буферному брусу Бб*, снабженному двумя *буферными Ббф*, для смягченія ударовъ при сѣвкѣ съ вагонами. Рама снабжена различными вырѣзами, а также прорѣзами на подобіе лапъ для вставленія *буксъ бс* (черт. 1, 2) или *смазочныхъ коробокъ* паровозныхъ осей. Въ разсматр. П. всѣ 8-мь колесъ *кк* спарены между собою, такъ что сѣвпеніе производится полнымъ вѣсомъ П. Колеса 3-й оси, считая отъ цилиндровъ, служатъ *ведущими* и соединены *шатунами шш* (черт. 2) со стержнями *поршней пп* паровыхъ цилиндровъ. Помѣщающійся въ будкѣ машиниста вмѣстѣ подъ рукою всѣ приборы для надзора за П. и управленія имъ. Кромѣ упомянутой раньше *рукоятки* или *ручки Рр регулятора* (черт. 1 и 3), здѣсь справа устанавливается *рычагъ для перемѣны хода* или *реверсъ*, служащій для перестановки *кулисы*. Перестановкою кулисы сообщается П. задней ходъ, а также, не измѣняя направленія движенія, достигается возможность управленія

ходомъ машины, посредствомъ измѣненія *степени отсѣвки пара* (см. Паровыя машины) въ цилиндрахъ П. Здѣсь же помѣщаются: *пара илжекторы* и для питанія котла водою, подводимою изъ *тендера* посредствомъ гибкихъ *соединительныхъ рукавовъ р* (черт. 1, 2, 3), находящихся подъ платформою машиниста; *кранъ* отъ трубки, подводящей паръ изъ котла въ *тендеръ* для подогреванія въ немъ воды; *ручки* и другія приспособленія для управленія: *форсовымъ конусомъ, сифономъ, дверцами поддувала, продувательными кранами* паровозныхъ цилиндровъ—для *продувки* цилиндровъ, т. е. выпуска изъ нихъ конденсационной воды, *паровымъ свисткомъ съ несочинной ие*—для подсыпанія, по особой подводящей трубкѣ, песка на рельсы, въ случаѣ недостаточнаго сдѣленія. Кроме того, передъ глазами машиниста находится: *указатель давленія пара въ котлѣ*—*манометръ*; *указатели уровня воды въ котлѣ*: *водомерное стекло с* и три *водопробныхъ крана кв*. Сверхъ того, на поѣздахъ съ непрерывнымъ автоматическимъ тормазомъ здѣсь же помѣщается *кранъ машиниста* для управленія автоматическимъ тормазомъ. На котлѣ и паровомъ коппакѣ размѣщаются еще *коробки съ предохранительными клапанами кв*, а также *колоколь*, соединяемый съ сигнальною веревкою. Для усиленія сдѣленія въ товарныхъ П. не только спариваютъ все колесо, но увеличиваютъ также и вѣсъ П. Въ Америкѣ довольно употребительны такъ наз. *Десарод*—П., вѣсомъ въ 70—75 тоннъ, всѣ 5 осей которыхъ спарены между собою. Самый тяжелый П. такого типа построенъ извѣстнымъ заводомъ *Waldwin* въ Филадельфій для тоннеля *St.-Claire* въ Канадѣ, между озерами *Онтарио* и *Гуронъ*. П. этотъ (табл. V, фиг. 2) вѣситъ 88,5 т. и назначенъ везти поѣзда въ 770 т. по подъемамъ въ $\frac{1}{100}$ (т. е. въ сажень высоты на разстоянн въ 50 саж.) по бокамъ котла устроены помѣщенія (*баки* или *танки*) для воды, вмѣстествомъ въ 7,6 куб. метровъ (или 7,6 тоннъ воды). *Пятноосный товарный П. прусскихъ государственныхъ дорогъ* (табл. I, фиг. 10) имѣетъ 4 спаренныхъ и одну поддѣраж. ось. Для усиленія дѣйствія употребляютъ также двойные (*duplex*) П. Двойной П. *Ферли* (*Fairlie*) снабженъ котломъ, составленнымъ изъ двухъ цилиндрическихъ частей, съ двумя внутренними *огневыми* коробками по срединѣ между ними и двумя *дымовыми* коробками на оконечностяхъ котла. Подъ каждою цилиндрическою частью котла помѣщается поворочная на вертикальной оси *телъжка*, съ двумя или тремя спаренными осями и двумя *паровыми* цилиндрами. Въ Россіи П. *Ферли* различныхъ типовъ приближаются на *Закавказской жел. дор.*; они снабжены 3-осными *телъжками* и *баками* или *танками* для воды, емкостью въ 8—11 куб. метр., а также помѣщеніями для дровъ на однихъ и для нефти на другихъ. Вѣсятъ въ рабочемъ видѣ 75 до 87 тоннъ. Двойной П. сходнаго съ *Ферли* типа (табл. V, фиг. 3) построена на заводѣ *Маффен* въ *Мюнхенѣ* для *Сень-Готардской жел. дор.*; онъ вѣситъ въ рабочемъ видѣ 85 тоннъ и можетъ развить силу тяги въ 9 тоннъ. *П. Восточной французской жел. дор.* (табл. V, фиг. 4) снабжены *двойнымъ*

котломъ, въ которомъ верхній цилиндръ не имѣетъ *дымогарныхъ* трубокъ. Въ *пассажи́рскихъ* и *курьерскихъ* П. обыкновенно бывають спарены только двѣ оси, какъ напр въ *пассажи́рскихъ П. прусскихъ* (табл. I, фиг. 7) и *курьерскихъ П. австрійскихъ* (табл. I, фиг. 9), *государственныхъ дорогъ*. Въ Россіи для скорыхъ поѣздовъ примѣняютъ нерѣдко болѣе сильные типы. Такъ, для *Владикавказской жел. дор.* выработаны, по образцу американскихъ, особый типъ *пятнооснаго П.-компаундъ* (табл. IV), съ тремя спаренными осями и *телъжкой*, снабженной двумя поддерживающими осями. Причиной введенія столь тяжелаго типа *пассажи́рно-курьерскихъ* П. было, насколько извѣстно, увеличеніе вѣса поѣздовъ, вслѣдствіе введенія болѣе удобныхъ, но и болѣе тяжелыхъ вагоновъ американскаго типа, а также стремленіе увеличить скорость поѣздовъ на дорогахъ съ довольно трудными условіями—со многими подъемами въ $\frac{1}{100}$ и крутыми закривленіями.

На *Няколавской желѣзной дорогѣ*, соображаясь съ условіями движенія *пассажи́рскихъ* поѣздовъ и въ особенности *Императорскаго поѣзда* этой дороги, вѣсомъ въ 390 тоннъ, избранъ замѣтнованный отъ *белгійскихъ* дорогъ типъ П. съ 3-мя спаренными осями и одной поддерживающей, съ *радіальнымъ* направленіемъ для удобнаго прохода по кривымъ. Такой *П.-компаундъ сери Н. Няколавской жел. дор.* (табл. II) былъ спроектированъ въ 1891 г. на *Александронскомъ* заводѣ подъ руководствомъ проф. *Шульена*, а въ 1892 г. на *Коломенскомъ* заводѣ приступлено было къ постройкѣ первыхъ 16-ти П. этого типа. На пробныхъ поѣздахъ отъ СПб. до *Болого* и обратно, съ поѣздомъ въ составѣ 47 осей и вѣсомъ около 390 т., П. *сери Н.* оказались весьма спокойными на ходу и вполне выдерживали распісаніе со среднею скоростью до 45 верстъ въ часъ, при подъемамъ въ 0,006 протяженіемъ до 20 вер. П. развивалъ при этомъ силу тяги до 5 т.=5000 кгр. На табл. V (фиг. I) изображенъ типъ *американскаго курьерскаго П.* съ двумя спаренными осями и *телъжкой* съ двумя поддерживающими осями. Американскіе П. и нѣкоторые изъ *европейскихъ* снабжаются спереди особыми приборами—*каучкѣрами* (*sawcatcher; saw—корова, catcher—доушица*) для сбрасыванія попадающихся на пути животнохъ. П. для узкоколейныхъ дорогъ (табл. I, фиг. 11) нерѣдко имѣютъ всего только двѣ оси, спаренныя, между собою. Поѣзды П. обыкновенно снабжаются отдѣльными *тендерами*, т. е. повозками съ запасомъ топлива и воды для П. *Тендера* должны имѣть достаточный для перегона отъ одной станціи до другой запасъ топлива и воды. Съ цѣлью увеличить длину перегоновъ американецъ *Рамсботомъ* (*Ramsbottom*) устроилъ *тендеръ, забирающій воду на ходу по нѣмда* (табл. I, фиг. 8). При помощи такого *тендера* *ирландскій* почтовый поѣздъ между *Честеромъ* и *Холдзхэмомъ*, на перегонѣ въ 127 в., забирнетъ на ходу, при скорости 33 вер. въ часъ, около 4,5 куб. м. воды изъ длиннаго (въ 189 саж.) желоба, проложеннаго между рельсами. *Черпакъ А* (10 дм. шир.), погружаемый въ воду на 2 дм., захватываетъ не успѣвающую

воспринять скорость побѣда воду и побуждает ее подниматься вверх по черпаку и переливаться въ тендеръ. Скорость въ 23 в. становится уже недостаточной для захваты-

ванія черпакомъ воды. Инженеръ Русъ Мартенъ сообщаетъ слѣдующія свѣдѣнія «о наибольшемъ на земномъ шарѣ перегонѣ безъ остановки», между Лондономъ и Экстеромъ

Таблица главнѣйшихъ размѣ

Обозначеніе группъ и типовъ паровозовъ и наименованіе измѣреній.	Пассажи́рско-ку́рсьерскіе.					
	I.	II.	III.	IV.	V.	VI.
ПА Р О В О З Ы.						
1 Число осей	4/2	3/2	4/2	4/2	5/3	4/3
2 Диаметръ движущихъ колесъ въ мм.	1702	1676	1980	2000	1830	1900
3 » поддерживающ. » » »	812	1118	1110	950	1030	1130
4 » цилиндровъ въ мм.	482	440	460/670	330/500	500/710	480/720
5 Ходъ поршня въ мм.	559	559	650	600	650	650
6 Дѣйствительное давленіе пара, въ атмосферахъ	8,27	8,27	11,0	11,0	11,0	11,0
7 Полная поверхность нагрева (наружн.) въ кв. м.	125,7	110,0	157,6	122,4	151,3	163,0
8 Поверхность нагрева топки въ кв. м.	10,4	8,4	12,5	10,4	9,7	11,3
9 Площадь (гориз. проекц.) колосниковой рѣшетки въ кв. м.	1,71	1,39	2,16	1,90	1,85	2,20
10 Число дымогарныхъ трубъ	174	183	220	208	210	230
11 Ихъ наружный диаметръ въ мм.	57	51	50	45	51	50
12 » длина между рѣшетками въ мм.	3810	3480	4200	3600	4300	4200
13 Средн. диаметръ цилиндрич. части котла въ мм.	1386	1321	1390	1222	1438	1440
14 База паровоза въ мм.	6019	4601	6450	5600	6950	7440
15 Длина паровоза (до конца буферовъ) въ мм.	8824	(8006)	10380	9402	(10110)	9962
16 Длин. паровоза съ тендеромъ (до конца буферовъ) въ мм.	15809	(14336)	17460	16502	(18160)	16870
17 Вѣсъ паровоза на ходу въ тон.	33,5	33,8	51,6	43,0	53,8	51,8
18 » порожняго паровоза въ тон.	34,5	30,5	46,6	39,1	53,5	49,7
19 Наибольшая теоретическая индикаторная сила тяги въ кгр.	4200	4420	5120	5030	6400	6000
20 Сила тяги по сѣзженію въ 1/5,5 въ кгр.	4160	4060	4320	4730	6950	(7420)
Т Е Н Д Е Р Ы.						
1 Число осей	3	3	3	3	4	3
2 Диаметръ колесъ въ мм.	1119	1034	1110	1150	1080	1130
3 База тендера въ мм.	3500	3404	3500	3500	3500	3400
4 Вместимость бака въ куб. м.	10,46	8,32	14,0	15,0	19,3	14
5 Вѣсъ груженого тендера въ тон.	29,8	22,2	35,1	35,0	42,0	(36,0)
6 » порожняго » » »	15,0	12,0	16,1	15,0	17,0	(16,5)

Примѣчанія къ строкамъ: 1) Числитель дроби означаетъ общее число осей, а знаменатель — число осей, ведущихъ движущіе колеса.
 4) Числитель дроби означаетъ диаметръ малого цилиндра.
 14) Базой считалось разстояніе между крайними осями.
 Цифры въ скобкахъ означаютъ, что онѣ влѣзутъ въ вагонъ.

Въ прилагаемой здѣсь таблицѣ помѣнены главнѣйшіе размѣры 16 типовъ П. русскихъ жел. дор. (см. «Очеркъ стѣи русскихъ жел. дор.», СПб., 1896). Въ этой таблицѣ римскими цифрами означены слѣдующіе типы П.:

I. Серія К. Николаевской жел. дор., съ тендеромъ.

II. Коломенскаго завода (1872).

III. Компаундъ, съ тельжкой, С.-Петербургско-Варшавской жел. дор.

IV. Тсже, Юго-западныхъ жел. дор.

V. Тсже, Владикавказской жел. дор. (черт. на табл. IV).

VI. Компаундъ, серія H, Николаевской жел. дор. (черт. на табл. III).

(Ехтер), длиною въ 312 км.: П. съ одною дви-
 жающею осью, діаметромъ колесъ въ 7 фт. 8 дм.
 (2337 мм.), везъ поѣздъ, состоявшій, кромѣ
 П. и тендера, изъ 6 вагоновъ на тѣлѣжкахъ,
 совокупнаго вѣса въ 140 тоннъ. Время, на-
 значенное для слѣдованія по этому перегону,
 было 3 ч. 45 м. Средняя скорость 83 км. въ
 часъ. П. на горизонталяхъ и спускахъ съ за-

ровъ паровозовъ и тендеровъ.

Товаро-пассажир- скіе.		Товарные трех- осные.		Товарные четырехосные.				Тяговые.	
VII.	VIII.	IX.	X.	XI.	XII.	XIII.	XIV.	XV.	XVI.
3/2	4/3	3/3	3/3	4/4	4/4	4/4	4/4	3/3	4/4
1524	1524	1220	1400	1220	1150	1300	1150	1070	1200
1018	762	—	—	—	—	—	—	—	—
432	457	456	460	500	520	500/710	500/730	400	500
610	610	610	610	650	650	650	650	460	650
9,0	9,3	9,3	10,0	9,3	9,3	11,0	11,0	8,0	9,3
123,7	138,4	123,7	122,0	175,6	180,0	170,0	167,5/152,6	72,3	135,2
7,6	8,9	7,6	9,7	10,2	10,1	11,6	10,7	5,0	9,2
1,56	2,11	1,53	1,60	1,94	2,14	2,22	1,85	0,93	1,85
175	222	175	164	211	220	198	210/190	131	212
50	51	50	51	50	52	50	51	50	51
4228	3658	4228	4270	4990	4670	5100	4660	3275	3700
1282	1501	1282	1363	1470	1485	1500	1470	1146	1470
3518	6630	3331	3140	4000	3700	4140	3890	2700	3890
8702	9276	8515	8482	9782	9410	(9986)	9672	7989	10095
(15180)	15806	(14940)	14598	16156	15920	(16918)	16319	—	—
{ (35,0)	40,0	35,5	39,0	49,0	47,9	51,0	51,5	(31,07)	56,6
{ 31,0	34,5	32,0	34,6	43,0	41,1	44,5	45,5	26	45,3
5560	6500	8080	7750	10350	11870	9020	10480	5300	10520
(4360)	6140	6460	7090	8900	8700	9270	9360	(5760)	10300
3	3	3	3	3	3	3	3	—	—
1018	1010	1018	1044	1018	1010	1110	1010	—	—
3150	3330	3150	3300	3250	3300	3510	3300	—	—
9,8	11,3	9,8	10,0	10,0	11,5	14,0	14,0	2,3	5,2
(26)	(28,0)	(26)	29,4	30,0	36,2	36,0	35,0	—	—
(11,0)	11,3	(11,0)	13,0	15,5	13,3	17,0	15,0	—	—

Числитель—число движущихъ осей.

Ра, а знаменатель—діаметръ большаго цилиндра.

—при тѣлѣжкахъ разстояніе отъ задней оси до шкворня тѣлѣжки.

† приближеніемъ.

VII. Невскаго завода Русскаго Общества (се-
 рія 5).

VIII. Уральской жел. дор., съ тѣлѣжкой.

IX. Серія 6, Невскаго зав. Русскаго Об-
 щества.

X. Кіево-Воронежской жел. дор.

XI. Невскаго зав. Русскаго Общества.

XII. Рыбинско-Бологовской жел. дор.

XIII. Компаундъ Юго-Западныхъ желѣзныхъ
 дорогъ.

XIV. Компаундъ правительственнаго типа
 1893 г. (черт. на табл. II).

XV. Уральской жел. дор.

XVI. Николаевской жел. дор.

мѣчательною легкостью развивалъ скорости въ 132—134 км. Во время слѣдованія П. брали дважды воду на полномъ ходу поѣзда (см. жн. «Инженеръ», Киевъ, 1897, № 8 и 9). Усовершенствованію П. коснулись также его котла п паровой машины. Въ обыкновенномъ котлѣ плоскія стѣнки огневой топочной коробки, для выдерживанія высокаго давленія пара, нуждаются въ многочисленныхъ металлическихъ скрѣпленіяхъ. Съ цѣлью устраненія скрѣпленій, Ленцъ (Lentz) устроилъ котелъ съ *трубчатой точкой* изъ волнистой мѣди (табл. П, черт. 5). По мѣтнѣю Ленца П. съ мѣдною волнистою трубою обходится дешевле на 2—2½ тысячи руб. и вполне безопасно выдерживаютъ давленіе пара въ 12 атмосферѣ. Наиболее выдающееся усовершенствованіе паровой машины заключалось въ примѣненіи къ П. системы компаундъ (compound), т. е. системы *двойного расширенія пара*, раньше съ большимъ успѣхомъ примѣненной къ пароходнымъ и заводскимъ паровымъ машинамъ (см. Паровыя машины). Въ машинѣ компаундъ впускъ пара (изъ котла) производится только въ *малый цилиндръ* или *цилиндръ высокога давленія*, а выпускъ отработавшаго пара въ дымовую трубу только изъ *большого цилиндра* или *цилиндра низкаго давленія*, при чемъ паръ расширяется *двакратно*—начная расширеніе въ *маломъ* и заканчивая его въ *большомъ цилиндрѣ*. На таблицѣ П (черт. 6) изображенъ одинъ изъ П.-компаундъ, системы Ворсделля (Worsdell), съ двумя *внутренними* (внутри рамы) *цилиндрами неравнаго діаметра*. Отработавшій въ *маломъ цилиндрѣ* паръ перепускается, по длинной изогнутой трубѣ, называемой *ресиверомъ* (см. Паровыя машины) и обгибающей внутри дымовой коробки ея боковыя и верхнюю стѣнки, въ золотниковую коробку *большого цилиндра*, а отработавшій въ послѣднемъ паръ выпускается чрезъ конусъ въ дымовую трубу. Примѣненіемъ къ П. системы компаундъ нефрѣдко достигается экономія въ расходѣ топлива отъ 15 до 30%. Отличительною особенностью П.-компаундъ является необходимость приспособленій, облегчающихъ троганіе поѣзда съ мѣста. Съ этою цѣлью въ П. системы Малле *большой и малый цилиндры* устроены такъ, что могутъ разобщаться между собою и сообщаться, каждый отдѣльно, съ котломъ и выпускомъ въ атмосферу, работая на подобіе обыкновенной машины, но съ пониженнымъ давленіемъ пара въ *большомъ цилиндрѣ*; въ другихъ системахъ имѣется автоматическое приспособленіе для временнаго разобщенія цилиндровъ, при чемъ въ *большомъ цилиндрѣ* выпускается паръ пониженнаго давленія (системы Vogies, Worsdell), или же троганіе съ мѣста производится впускомъ пара изъ котла, чрезъ ресиверъ, въ большой цилиндръ, одновременно съ чѣмъ паръ изъ ресивера пропускается по обѣ стороны *малого поршня* (сист. Lindner). Примѣняются также системы П.-компаундъ съ тремя и четырьмя цилиндрами. Въ системѣ Вебба, съ тремя цилиндрами, два *малыхъ цилиндра* помѣщены по бокамъ, снаружы рамы, и приводятъ въ движеніе одну ведущую ось, тогда какъ *большой цилиндръ* находится внутри, между малыми, и

движетъ другую ведущую ось, не спаренную съ первой.

Сопротивленіе поѣзда на горизонтальномъ пути составляетъ лишь незначительную часть, обыкновенно не болѣе $\frac{1}{200}$ его вѣса, но оно сильно возрастаетъ на подъемахъ (если x — сопротивленіе на горизонтали, i — подъемъ, то сопротивленіе на подъемѣ $= x + i$, въ доляхъ вѣса поѣзда). Предѣльный подъемъ для обыкновенныхъ П., въ которыхъ скрѣпленіе съ рельсами производится дѣйствіемъ вѣса, можно считать равнымъ $\frac{1}{20}$. Для преодоленія болѣе крутыхъ подъемовъ поѣздъ пріобрѣтаетъ къ канату, продолженному по среднѣи пути на особыхъ *роликахъ*, поддерживающихъ канатъ, а также п направляющихъ его, т. е. удерживающихъ въ надлежащемъ положеніи на закривленіяхъ пути; канатъ этотъ наматывается на барабанъ, помѣщаемый на станціи въ высшей точкѣ подъема; барабанъ вращается особою паровою машиною. На горныхъ дорогахъ нефрѣдко примѣняютъ зубчатое скрѣпленіе П. съ зубчатою *рейкою* (пологою), проложенной по среднѣи рельсового пути. Управленіе казенныхъ желѣзныхъ дорогъ въ Россіи предложило въ 1890 г. начальникамъ дорогъ руководствоваться, для болѣе правильнаго и однороднаго состава подъемовъ, слѣдующими правилами:

Сопротивленіе поѣзда для дѣтняго движенія определятъ по формулѣ (проф. Н. П. Петрова):

$$W = (A + 0,15v + 0,001v^2)S + 1,2Q + Bm + 0,03(1 + 0,01n)v^2 + (21 \frac{4L - L^2}{R - 45} + i)(Q + S).$$

W — сопротивленіе поѣзда, въ кгр.

n — число вагоновъ ($n = \frac{Q}{q}$, гдѣ q средн. вѣсъ груженаго вагона въ тоннахъ).

v — скорость въ км. въ часъ.

S — вѣсъ П. съ тендеромъ, въ тоннахъ.

Q — вѣсъ всѣхъ вагоновъ въ поѣздѣ, въ тоннахъ.

i — число тысячныхъ долей подъема ($i = 0$ при подъемѣ въ $\frac{1}{100}$).

R — наименьшій радиусъ (въ метрахъ), совпадающій съ расчетнымъ подъемомъ i .

L — разстояніе (въ метрахъ) между центрами вагонныхъ осей, не измѣняющихъ своего относительнаго положенія.

$A = \begin{cases} 2,35 & \text{для пассаж. и смѣшаннаго поѣздовъ.} \\ 4,3 & \text{для товарнаго поѣзда.} \end{cases}$

$B = \begin{cases} 0,6 & \text{для пассажирскаго} \\ 0,7 & \text{для смѣшаннаго} \\ 0,9 & \text{для товарнаго} \end{cases}$ поѣздовъ.

Наприм. для товарнаго поѣзда, при: $Q = 650$, $S = 70$, $n = 15$, $m = 40$, $i = 8$ (подъемъ 0,008), $L = 3,8$, $R = 600$, имѣемъ:

$$W = 474,25 + 780 + 540 + 17,55 + 20,7 + 5760 = 7592,5.$$

При тѣхъ же условіяхъ и томъ же поѣздѣ *сопротивленіе поѣзда на горизонтали* (при $i = 0$) будетъ:

$$7592,5 - 5760 = 1832,5$$

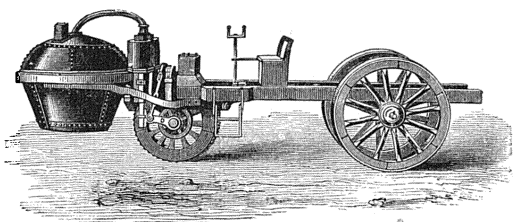

1. Тележка Кюньо.

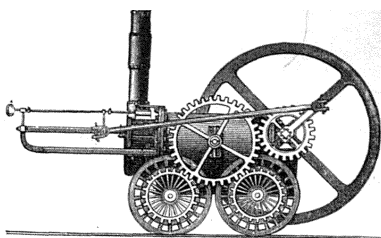

2. Паровоз Тревиттика (1801).

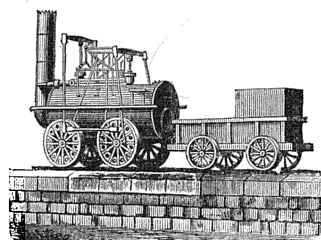

3. Паровоз Стефенсона (1825).

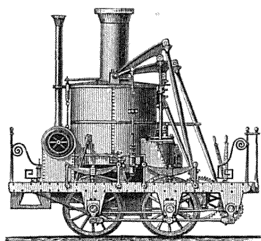

4. Американский паровоз „Атлантик“ (1832).

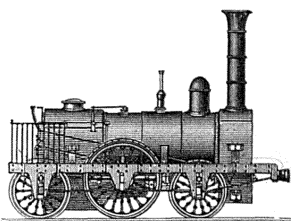

5. Первый появившийся в Германии паровоз „Адлер“ (1835).

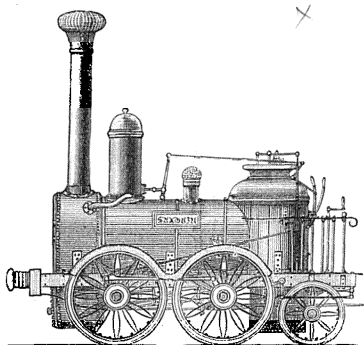

6. Первый построенный в Германии паровоз „Сахония“ (1838).

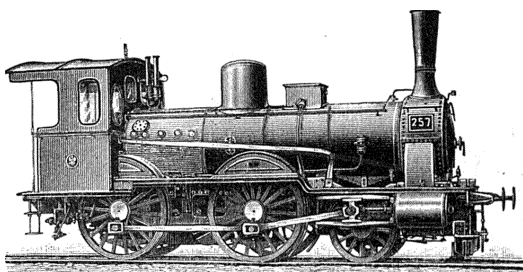

7. Пассажирский паровоз прусских государственных дорог.

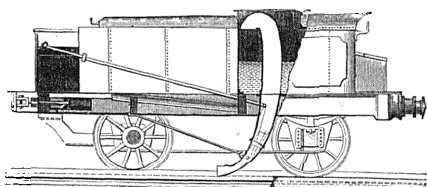

8. Тендер, питающийся водою на ходу поезда.

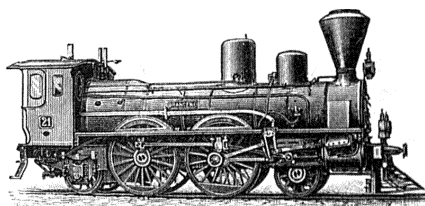

9. Курьерский паровоз австрийских государственных дорог.

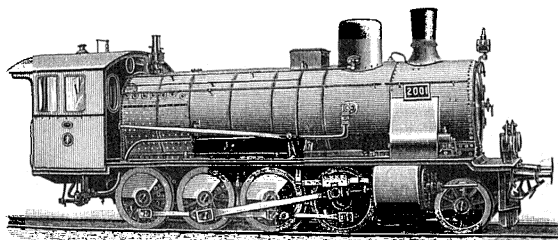

10. Пятиосный товарный паровоз, системы компаунд, прусских государственных дорог.

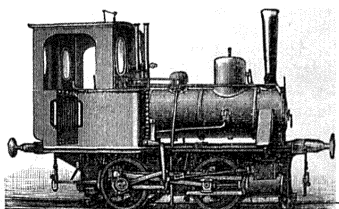

11. Двухосный паровоз для узкоколейных и второстепенных жед. дор.

Черт. 1

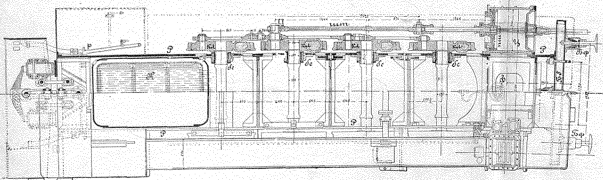
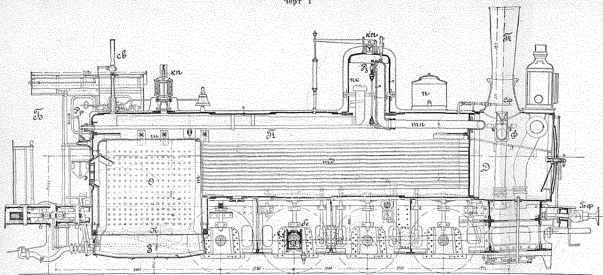

Черт. 2

Черт. 1, 2, 3 и 4. Четырехосный товарный паровоз конструкции правительства типа 1800 г.

Черт. 4

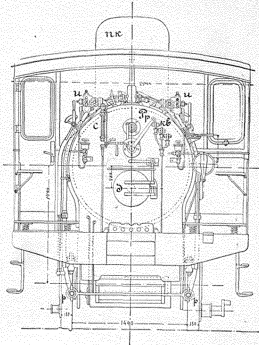

Черт. 5

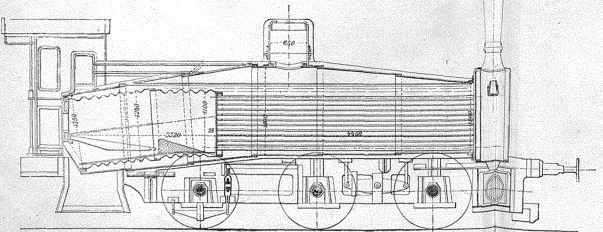

Черт. 5. Товарный паровоз с котлом Ленца (Lentz).

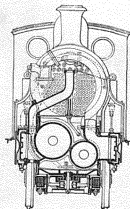

Черт. 6. Котел уэльс-паровоз. Вортелла (Wortell).

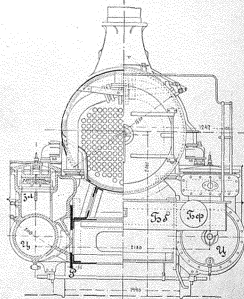

т. е. составить всего $\frac{1832,5}{720000} = \frac{1}{332}$ долю полного веса поезда.

Наибольшую силу тяги P (силу сцепления) определяют по формулѣ:

$$T_0 = fQ,$$

гдѣ T_0 — сцепная сила тяги въ кгр.

Q — сумма давленій всѣхъ сцепныхъ или движущихъ (ведущихъ и спаренныхъ съ ними) колесъ на рельсы, въ кгр.

$$f = \frac{1}{4,5} \text{ до } \frac{1}{5,5} \text{ для \u0444\u0442\u043d\u0430\u0433\u043e \u0434\u0432\u0438\u0436\u0435\u043d\u0438\u044f.}$$

На разныхъ русскихъ дорогахъ принимается различная величина коэф. f ; крайніе предѣлы ихъ слѣдующіе:

на Рнго-Тукумской ж. д. принимаютъ $f = \frac{1}{4,5}$,

на Орлово-Витебской ж. д. принимаютъ $f = \frac{1}{5,8}$.

Наибольшую паровую силу тяги T_n (силу тяги, которую можетъ доставить котель), определяют по формулѣ:

$$T_n = 19 \frac{F}{v} K,$$

гдѣ T_n — паровая сила тяги, въ кгр.

F — полная поверхность нагрѣва котла въ кв. м.

v — скорость поезда въ км. въ часъ.

K — количество пара въ кгр., доставляемое каждымъ кв. м. поверхности нагрѣва въ часъ.

По даннымъ СПб.-Варш. и Московско-Яросл. жел. дорогъ $K=40-42$ для дровъ, а для угля K зависитъ отъ отношенія z полной поверхности нагрѣва (топки и дымогарныхъ трубъ) къ поверхности топки:

при $z=11$	12	13	14
$K=59,1$	55,4	52,0	48,7
$L=8,28$	8,40	8,50	8,60

Здѣсь L количество пара въ кгр., приходящееся въ часъ на 1 кгр. угля.

Наибольшую цилиндрическую силу тяги (силу тяги, соответствующую размѣрамъ паровой машины) определяют по формулѣ:

$$T_{ц} = p_i \frac{d^2 l}{D},$$

гдѣ $T_{ц}$ — цилиндрическая сила тяги, въ кгр.

p_i — среднее индикаторное давленіе пара, выраженное въ атмосферахъ.

d — діам. поршня (большаго поршня для компаунда).

l — ходъ поршня.

D — діам. ведущаго колеса } въ см.

Для обыкновенныхъ машинъ:

$$p_i = 0,9p_0 - 1,5,$$

гдѣ p_0 — полное давленіе пара (см. Паровыя машины) въ атмосферахъ. Для компаундъ-машинъ:

$$p_i = 0,95p_0 \sqrt{\varepsilon(2-\varepsilon)} - 1,5,$$

по формулѣ проф. Н. П. Петрова; ε — полная степень расширенія пара *).

Статистическія свѣдѣнія. Къ началу 1892 г. общее число 112500 П. на всемъ земномъ шарѣ распредѣлялось по странамъ слѣдующимъ образомъ:

Страны.	Число паровозовъ.
1) Европа.	
Великобританія	17000
Германія	15000
Франція	11000
Россия	7000
Австро-Венгрія	5000
Италія	4000
Бельгія	2000
Голландія	1000
Испанія	1000
Швейцарія	900
Остальныя области	2600
Всего	66500

2) Америка.	
Соединенные Штаты	35000
Канада	2000
Остальныя области	3000
Всего	40000

3) Азія.	
Британская Индія	2500
Остальныя области	800
Всего	3300

4) Австралія		2000
5) Африка		700

Средняя стоимость П. въ 1894 г. въ Германіи была: курьерскихъ 50000 марокъ, пассажирскихъ 49000 мар., товарныхъ 42000 мар., танковыхъ (трехъосныхъ) 33000 мар. Стоимость П. подвержена вообще весьма значительнымъ колебаніямъ, какъ показываютъ слѣдующія цифры относящіяся къ 1890—91 г. (см. Roll, «Encyclopädie des gesamten Eisenbahnwesens»).

* Показанная въ § 19 таблицы главныхъ размѣровъ русскихъ П. сила тяги T_n вычисляется для компаундъ въ предположеніи, что степень расшир. ε_1 въ маломъ цилиндрѣ равна 0,7; тогда $\varepsilon = \varepsilon_1 k = 0,7k$, гдѣ k означаетъ отношеніе площади малаго поршня къ площади большаго; $k = \frac{d_1^2 m}{d_2^2 b}$, гдѣ d_1 и d_2 — діам. м. и б. цилиндровъ.

	Низшая цѣна.	Высшая цѣна.
Нормальный курьерскій П.	1890	34340 мар.
	1891	—
Нормальный пассажирскій П.	1890	48896 мар.
	1891	54026 мар.
Нормальный товарный П.	1890	—
	1891	29645 мар.
Нормальный компаундъ П.	1890	34450 мар.
	1891	—
Нормальный товарный П.	1890	41680 мар.
	1891	34789 мар.
Нормальный компаундъ П.	1890	—
	1891	41077 мар.

Для товарнаго П. наивысшая цѣна (69000 мар.) была въ 1872—73 г., а самая низкая въ 1868 и 1874—87 г. По даннымъ министерства путей сообщения, общее число П. въ Россіи было слѣдующее:

	Къ 1-му января.	
	1891 г.	1896 г.
На казенныхъ жел. дорогахъ	1535	5197 (изъ нихъ компаундъ 469)
на версту пути	0,18	0,25
На частныхъ жел. дорогахъ	5393	2926 (изъ нихъ компаундъ 544)
на версту пути	0,27	0,26
Всего паровозовъ	6933	8123

Изъ полнаго числа 8123 П. (въ 1896 г.) снабжены непрерывными тормазами 1131 П. По времени изготовленія и заводамъ изготовленія П., къ 1 янв. 1896 г., распредѣлялись слѣдующимъ образомъ:

По времени изготовленія.

1850—60	263
1861—70	1828
1871—80	3620
1881—90	1167
1891—95	1245
Итого	8123

По заводамъ изготовленія:

на русскихъ заводахъ.

Коломенскомъ	1661
Невскомъ	1236
Мальцевскомъ	413
Брянскомъ	255
Александровскомъ	245
Путиловскомъ	98
Воткинскомъ	90
Въ мастерскихъ жел. дорогъ	22
Итого	4020

на иностранныхъ заводахъ.

Германскихъ	1738
Французскихъ	694
Английскихъ	560
Австрийскихъ	534
Бельгийскихъ	214
Разныхъ, безъ указанія государствъ	363
Итого	4103

Средняя стоимость П., построенныхъ въ Россіи за пятилѣтіе съ 1886 по 1890 г., была слѣдующая:

Паровозовъ 8-ми колесныхъ	до 30 тыс. р.
» 6-ти »	23—24 тыс. р.
» танковыхъ	23—24 тыс. р.

Г о д а :

Общій расходъ топлива, выраженный въ куб. саж. дровъ

	1887.	1888.	1889.	1890.	1891
Общій расходъ топлива, выраженный въ куб. саж. дровъ	1383283	1560106	1586714	1584864	1676243
Въ томъ числѣ:					
Минеральнаго	796517	912172	944756	986115	1074622
Древеснаго	586766	648234	641958	598749	601621

Въ процентахъ:

Минеральнаго	57,58	58,46	59,54	62,25	64,11
Древеснаго	42,42	41,54	40,46	37,75	35,89

Къ 1896 г. средняя стоимость П. съ тендерами опредѣлилась: для казенныхъ жел. дорогъ въ 20600 руб. (отъ 19,3 до 37,3 тыс. р.), для частныхъ жел. дорогъ въ 25700 руб. (отъ 20,5 до 30,5 тыс. р.). По отопленію полное число 8123 П. (къ 1 янв. 1896 г.) распредѣлилось такъ:

	Дрова.	Кам. уголь.	Торфя.	Нефть.
Казенныхъ ж. д.	1805	2234	49	1109
Частныхъ ж. д.	434	1007	4	1481
Итого	2239	3241	53	2590

Нефтью, точнѣе — нефтяными остатками (мазутомъ; см. Отопленіе нефт.) отапливаются дороги, лежащая въ бассейнѣ Каспійскаго моря (Закавказская, Грязе-Парицкая и др.), а также жел. дор., проходящая въ районѣ рѣки Волги. Кроме того Балтійская, а частью и Николаевская, начинающаяся приспособлять П. для нефтянаго отопленія. Въ 1890 г. пробѣгъ паровозовъ на различнаго рода топливѣ, а также расходъ послѣдняго выразился, въ округленныхъ цифрахъ (см. «Очеркъ сѣти русскихъ жел. дорогъ»):

Родъ топлива.	Общій про- бѣгъ пар- воза въ мл.	Расходъ то- плива въ вѣ- непрахъ.	Стоимость топлива въ тыс. рублей.
Дрова	64 милл.	3,6 милл.	4711
Антрацитъ	4 »	52 »	418
Каменный уголь	80 »	1064 »	7103
Торфъ	2 »	50 »	228
Нефтяные остатки	27 »	266 »	2419
Итого	177 милл.	—	14870

Въ періодъ 1887—1891 г. общее количество топлива, израсходованнаго на русскихъ жел. дорогахъ, распредѣлялось по годамъ и роду топлива слѣд. образомъ:

Литература. А. К. Бемль, «Руководство службы паровознаго машиниста» (изд. 2-е, дополненное Ашурковымъ в Эйслентомъ, СПб., 1894, съ 194 чертежами въ текстѣ и 8 отдѣльными чертежами); Brosius und Koch, «Die Schule des Locomotivführers» (1894); Meyer, «Grundzüge des Eisenbahnmaschinenbaues. Erster Theil: Die Locomotive» (1883); проф. Мухачевъ, «Теорія и конструкция паровозовъ», (Харьковъ, 1895, съ атласомъ въ 40 таблицъ, 6 табл. размѣровъ паровозовъ; имѣются подробныя указанія на литературу предмета). Къ разряду весьма обширныхъ сочиненій относятся: Couche, «Voie, matériel roulant et exploitation techn. des chem. de fer»; Heusinger von Waldegg, «Handbuch für specielle Eisenbahn-Technik». Изъ новѣйшихъ: Blum, Borries, Barkhausen, «Eisenbahntechnik der Gegenwart»; Dr. Victor Röhl, «Eusclopadie des gesamten Eisenbahnwesens in alphabetischer Anordnung». П. Котуринский.

Паровой молотъ — представляет собой въ настоящее время наиболѣе важное орудіе для производства крупныхъ поковокъ; имѣеть чаще всего расположеніе, указанное на ф. 2, т. II. Баба молота соединена съ поршнемъ парового цилиндра, помѣщающагося сверху станины; для подъема бабы выпускаютъ паръ подъ поршень, для произведенія удара паръ выпускается — баба падаетъ подъ дѣйствіемъ собственного вѣса, производя бойкомъ ударъ по обрабатываемому предмету, лежащему на наковальнѣ. Подобные молота носятъ названіе молотовъ простаго дѣйствія; если во время паденія бабы паръ пускается сверху поршня для усиленія удара, получается молотъ двойного дѣйствія (иначе ихъ называютъ молотами съ верхнимъ паромъ). Правильность движенія бабы во время ея паденія обезпечивается устройствомъ на станинахъ направляющихъ, по которымъ скользятъ боковые выступы бабы. Наковальня располагается на ступѣ — тяжелой конической или пирамидальной массѣ чугуна. Первая идея устройства П. молота принадлежитъ Дж. Ватту, который взялъ на него патентъ въ 1784 г., но практическое осуществленіе мысли относится только къ 1842 г., когда былъ построенъ въ Крѣзо (Франція) первый П. молотъ по проекту, разраб. ботаному англичаниномъ Несмитомъ (XX, 915). П. молотъ явился въ эпоху, когда, благодаря быстро развивавшимся требованіямъ машиностроенія и металлургическаго дѣла, въ техникѣ особенно чувствовалась необходимость въ сильномъ и удобномъ орудіи дляковки, и потому развитіе его и распространеніе пошли быстрыми шагами. Рядъ изобрѣтателей работалъ надъ усовершенствованіемъ П. молота; дѣятельность ихъ, особенно энергичная въ 1840-хъ и 50-хъ гг., направлена была главнымъ образомъ на устраненіе недостатковъ молота, какъ П. машины, и на выработку общаго расположенія, которое дѣлало-бы по возможности удобной работу около наковальни. Изъ множества предложенныхъ конструкций удержались до нашего времени очень немногія, и вновь строящиеся молота сводятся къ весьма немногимъ типамъ и притомъ простѣйшимъ изъ предлагавшихся, такъ какъ практика показала, что

предъ требованіями прочности, удобнаго ремонта и легкаго маневрированія молотомъ должны отступать на задній планъ всѣ остальные. Въ настоящее время молота строятся или несмитовскаго типа съ тонкимъ штокомъ (табл. II ф. 1), или моррисоновскаго (т. II ф. 2) съ толстымъ штокомъ, представляющимъ собой въ то же время бабу; въ послѣднемъ случаѣ можно обойтись безъ особахъ направляющихъ, которыя замѣняются салыпками цилиндра. Моррисоновскій типъ преобладаетъ при мелкихъ молотахъ, большіе строятся съ тонкимъ штокомъ. Устройство станины, показанное на фиг. 2, чаще примѣняется при малыхъ молотахъ — оно оставляетъ очень много свободнаго мѣста около наковальни и удобно для работы. Въ молотахъ среднихъ и большихъ преобладаетъ устройство съ двумя станинами (т. II, фиг. 1), какъ болѣе устойчивое; на ряду съ нимъ встрѣчается иногда и балочная конструкция: двѣ клепаныя стойки перекрываютъ горизонтальной балкой, на которой помѣщаются чугунныя станины направляющихъ бабы, а сверху нихъ цилиндръ. Наибольше изъ существующихъ молотовъ имѣютъ станину пирамидальной формы (см. табл. I; 100-тонный молотъ желѣзодѣл. завода въ Крѣзо). Ступѣ подъ наковальней въ малыхъ молотахъ составляетъ одно цѣлое съ станиной (фиг. 3), въ болѣе крупныхъ фундаментъ подъ станины молота чаще дѣлается независимымъ отъ фундамента подъ ступѣ. Между ступью и фундаментомъ его помѣщаются упругія прокладки изъ деревянныхъ брусьевъ (табл. I). Парораспреденіе въ небольшихъ молотахъ чаще дѣлается автоматическимъ, въ большихъ самодѣйствіе является мало полезнымъ, такъ какъ удары тамъ рѣдки, и не представляется особеннаго труда производить ихъ въ ручную. При автоматическихъ распреденіяхъ пара движеніе золотника занимаетъ отъ кулачковъ на бабѣ; механизмъ всегда устраиваютъ такимъ образомъ, чтобы высоту подъема молота можно было мѣнять на ходу. Существуютъ два основныя типа самодѣйствующихъ распреденій пара: въ первомъ — выпускъ пара подъ поршень происходитъ уже послѣ удара бабы (напр. у Несмита), но въ большинствѣ случаевъ механизмъ парораспреденія устривается такъ, что опредѣленнымъ положеніемъ бабы соотвѣствуютъ вполнѣ опредѣленныя положенія золотника; въ этомъ случаѣ приходится выпускъ пара производить еще до удара, тормоза нѣсколько молотовъ. Наиболѣе распространены парораспреденія Масселя, Селлера, Нейора. Парораспределительный самодѣйствующій механизмъ долженъ позволять, если нужно, и работу отъ руки. Поэтому преобладаютъ уравновѣшенные органы парораспреденія: чаще всего примѣняются круглые поршневые золотники, затѣмъ въ большихъ молотахъ двухсѣдельные клапаны; рѣже можно встрѣтить распреденіе поворотными кранами. Всегда есть предохранительныя приспособленія, выпускающія паръ изъ подъ поршня, когда онъ поднялся доопредѣленной высоты, и предупреждающія такимъ образомъ возможность удара въ верхнюю крышку. При выборѣ вѣса бабы проектируемаго молота руководятся главнымъ образомъ

указаниями практики, выработавшей для различного рода работ определённые наименьшие размеры молотовъ. Самые малые П. молота дѣлаются съ вѣсомъ около 3 пудовъ, наибольшій въ мірѣ въ настоящее время молотъ въ Вифлеемѣ (Bethlehem Соедин. Штаты Сѣв. Америки) имѣетъ вѣсъ падающихъ частей въ 7500 пудовъ (125 тоннъ), слѣдующій за нимъ — молотъ въ Крѣзо (табл. I) въ 6000 пуд.: въ Россіи наибольшими молотами обладаютъ Обуховскій заводъ и Пермскій сталелитейный (оба по 3000 пд.). Наибольшій ходъ поршня колеблется въ паровыхъ молотахъ въ предѣлахъ отъ 150 до 5000 мм.; ходъ растетъ съ размерами молота, увеличиваясь приблизительно пропорціонально корню квадратному изъ вѣса бабы. Размеры парового цилиндра выбираются такъ, чтобы площадь поршня была значительно больше той, которая достаточна для подъема молота. При малыхъ молотахъ эту послѣднюю площадь увеличиваютъ въ 4—5 разъ; это отношеніе постепенно уменьшается съ возрастаніемъ размеровъ молота и при наибольшихъ молотахъ доходитъ до 1½. Такой запасъ подъемной силы необходимъ для облегченія маневрированія съ молотомъ и для увеличенія скорости подъема и числа ударовъ при малыхъ молотахъ. Вѣсъ ступа берется въ 12—8 разъ больше бабы молота, въ меньшихъ молотахъ это отношеніе дѣлается больше. Ступъ, если онъ очень великъ, дѣлается изъ нѣсколькихъ отдѣльныхъ кусковъ (табл. I), но бывають и исключенія: напримеръ, ступъ пермскаго молота представляетъ собой одинъ кусокъ чугуна вѣсомъ въ 3800 пд.; это одна изъ наибольшихъ отливокъ на свѣтѣ (больше ея только цѣльный ступъ воздушнаго 100-тоннаго молота въ Терпи, вѣсомъ въ 6000 пд.). Какъ орудіе ковки, паровой молотъ въ высокой степени удовлетворяетъ требованіямъ, которыя ставятся для него практикой кузнечнаго дѣла. Но какъ П. машина — онъ оставляетъ желать много лучшаго: громадна вредныя пространства въ цилиндрѣ, сильное охлажденіе стѣнокъ его, являющееся слѣдствіемъ прерывистой работы молота, влекутъ за собой крайне неэкономичную работу пара. За послѣдніе годы для наиболѣе крупныхъ молотовъ явился опасный конкуррентъ въ видѣ гидравлическихъ ковочныхъ пресовъ. А. Г.

Паровые двигатели—см. Паровыя машины.

Паровые котлы. I) Общія понятія. II) Типы котловъ. III) Арматура паровыхъ котловъ. IV) Практическія указанія расчета котловъ. V) Уходъ за котломъ. VI) Взрывы котловъ. VII) Литература о паровыхъ котлахъ. VIII) Надзоръ за П. котлами.

I. Котлы или паровики — закрытые приборы; для изготовленія пара, давленія выше атмосфернаго, изъ воды или иной жидкости, дѣйствіемъ горящаго топлива. П. котлы должны изготовляться изъ матеріала плотнаго, не пропускающаго паръ, и прочнаго, способнаго безопасно выдерживать давленіе пара. Лучшими матеріалами для изготовленія котловъ служатъ листовое желѣзо, мягкая сталь и красная мѣдь. Чугунъ, изъ котораго въ началѣ изготовлялись всѣ котлы, нынѣ приимѣ-

няется рѣдко, какъ матеріалъ для котловъ весьма ненадежный. При расхожденіи пара изъ котла, убыль пара должна возмѣщаться вновь образующимся въ котлѣ паромъ; въ противномъ случаѣ давленіе пара въ котлѣ станетъ весьма быстро понижаться. Поэтому размеры котла и топki для сжиганія топлива должны быть хорошо согласованы съ количествомъ пара, требуемаго отъ котла. О силѣ или *паропроизводительности* котла принято въ практической жизни судить по силѣ паровой машины, питаемой паромъ изъ котла; поэтому паропроизводительность котла, т. е. вѣсовое количество доставляемаго котломъ пара въ часъ, опредѣляютъ числомъ производимыхъ имъ П. лошадей (см. П. машины, стр. 866), предполагая, что на каждую П. лошадь требуется 15 кгр. (36½ русск. фн.) пара въ часъ. Согласно сказанному, котелъ въ 60 силъ долженъ быть способенъ доставлять 60×15=900 кгр. пара въ часъ. Жаръ отъ горѣнія топлива проникаетъ въ воду чрезъ стѣнки котла; чѣмъ больше поверхность нагрѣва, т. е. та площадь стѣнокъ котла, которая изнутри покрыта водою, а снаружи обогрѣвается огнемъ или горячими газами отъ сжиганія топлива, тѣмъ большая часть теплоты горячаго матеріала передается водѣ для обращенія ея въ паръ и тѣмъ меньшая часть улетаетъ даромъ въ дымовую трубу; но съ увеличеніемъ поверхности нагрѣва возрастаетъ также вѣсъ и стоимость котла; поэтому наиболѣе выгоденъ въ экономическомъ отношеніи тотъ котелъ, для котораго стоимость расходуемаго въ годъ топлива, сложенная съ процентами на погашеніе капитала, затраченнаго на котелъ со всею совокупностью устройства (печью, дымовой трубой и пр.), будетъ наименьшая. Въ котлахъ фабричныхъ или заводскихъ, отъ которыхъ требуется большая паропроизводительность, обыкновенно на первый планъ выступаетъ экономія въ топливѣ, вслѣдствіе чего въ такихъ котлахъ стремятся по возможности увеличивать поверхность нагрѣва, не обращая особаго вниманія на стоимость котловъ.

II. *Типы котловъ.* Простѣйшій типъ котла есть котелъ цилиндрической, въ видѣ желѣзной трубы, діаметромъ въ 0,9—1,5 м. (3—5 фт.), а длиной иногда въ 20 м. и болѣе (20 м. = 65½ фт.—болѣе 9 саж.), закрытой на концахъ плоскими или выпуклыми желѣзными крышками, называемыми днищами котла. Котелъ изготовляется изъ желѣзныхъ листовъ, толщиною въ 7—10 мм. и болѣе (½ до ¾ дм. и болѣе), плотно и прочно сцепленныхъ между собою; днища, изъ того же матеріала, тоже прилепляются къ котлу. Цилиндрическая форма котла, а также выпуклая форма днищъ, особенно благоприятны для прочнаго сопротивленія давленію пара изнутри; цилиндрическій котелъ весьма простъ, удобенъ для осмотра и очистки, но имѣетъ малую поверхность нагрѣва или же занимаетъ слишкомъ много мѣста въ длину. Для увеличенія поверхности нагрѣва, безъ увеличенія длины, цилиндрическій котелъ снабжается однимъ или двумя добавочными цилиндрическими котлами меньшаго діаметра, которые называются *клятильниками*, если огонь направляется прямо на

ПАРОВОЙ МОЛОТЪ I.

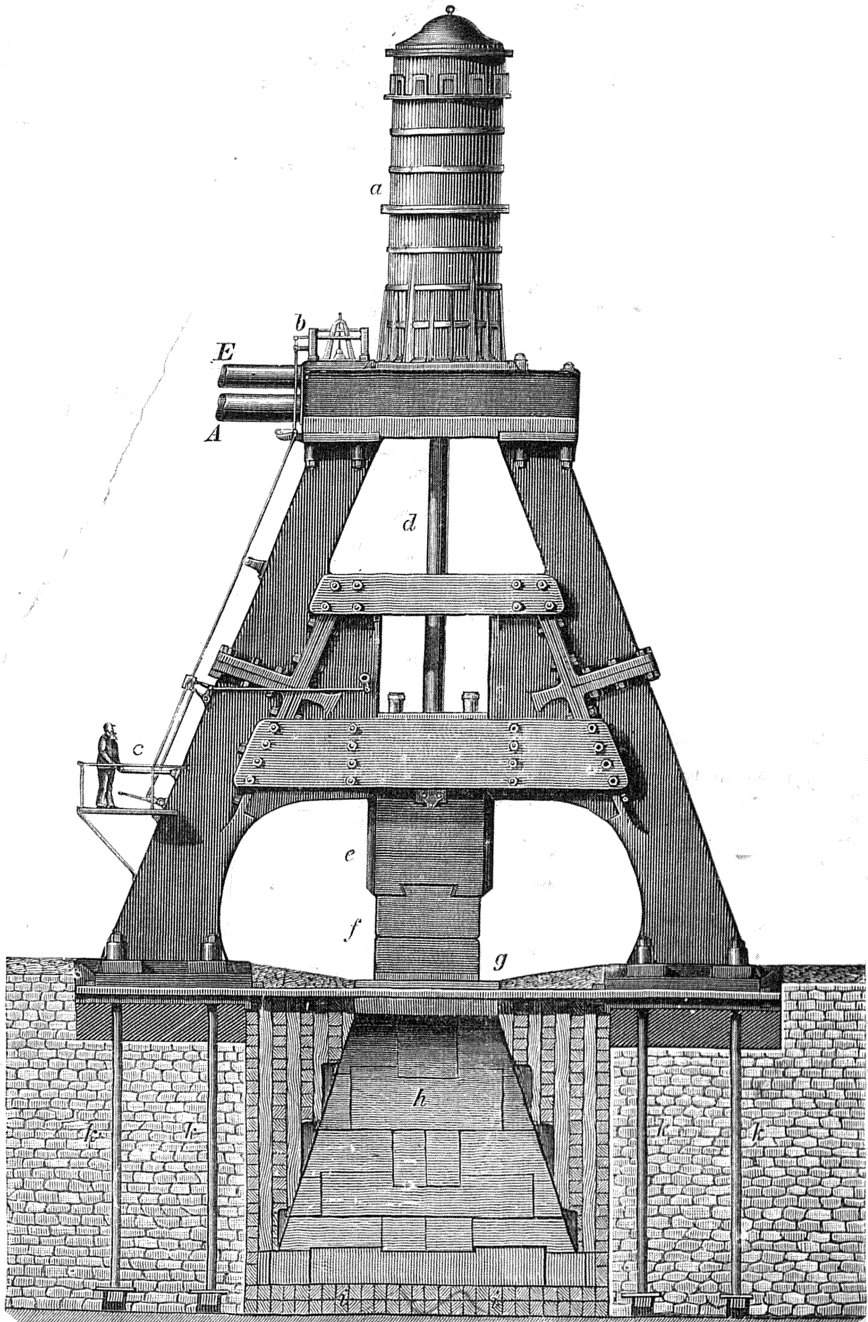

3. Молотъ въ желѣзодѣлательномъ заводѣ въ Кресо.

ПАРОВОЙ МОЛОТЪ П.

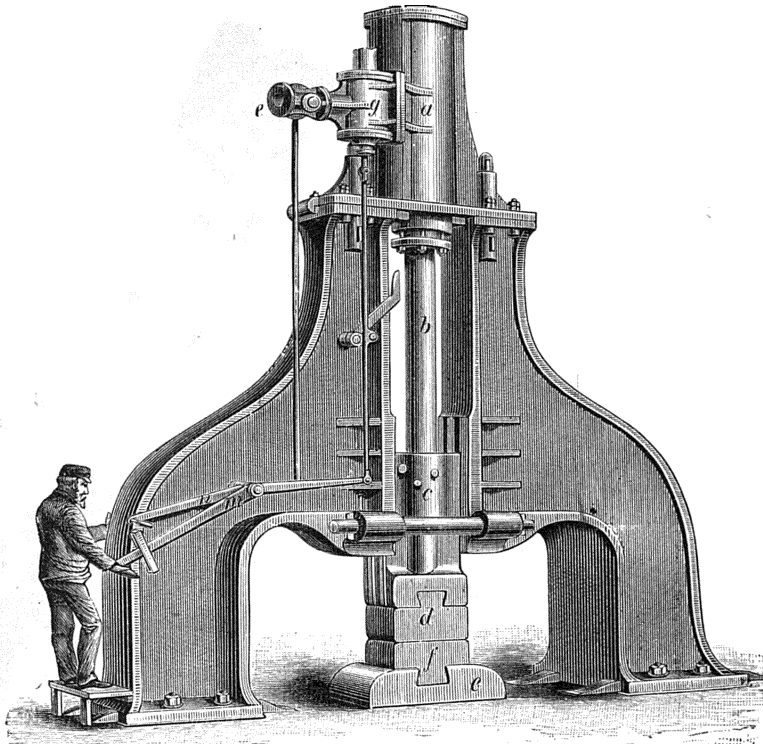

1. Молотъ Massey съ двумя ногами.

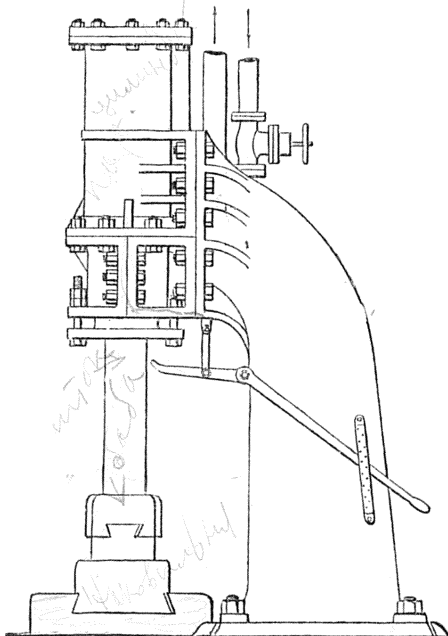

2. Молотъ съ толстымъ штокомъ типа Морисона.

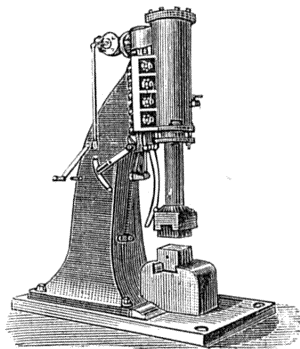

3. Молотъ Massey типа Морисона съ одной станиной.

нихъ, или *подогрѣвателями* (нагрѣвателями), если огню подвергается прежде главный котель. На табл. I (черт. 1 и 2) изображенъ котель *A* съ однимъ подогрѣвателемъ *B*. Подогрѣватель соединяется съ котломъ патрубкомъ (короткой соединительной трубою) *K*, а иногда двумя или тремя патрубками. Топливо сжигается подъ котломъ в топкѣ *H* на колосниковой рѣшеткѣ, составленной изъ колосниковъ, т. е. чугунныхъ (иногда желѣзныхъ) брусьевъ или полосъ особой формы, уложенныхъ такъ, что между ними находится промежутки (зазоры) для свободнаго доступа воздуха къ топливу изъ зольника, т. е. помѣщенія подъ топкою, на днѣ котораго скопляется зола и мелкіе кусочки угля, проваливающиеся сквозь колосниковую рѣшетку. Въ изображенномъ на чертѣжѣ устройствѣ — огонь и горячіе газы охватываютъ сначала нижнюю половину котла, протекая по первому дымоходу I къ другой оконечности котла; затѣмъ, спускаясь внизъ и возвращаясь назадъ по второму дымоходу II, обогрѣваютъ верхнюю половину подогрѣвателя и, наконецъ, удаляются по третьему дымоходу III, охватывающему нижнюю половину подогрѣвателя, въ бороздѣ *D* — каналъ, отводящій газы въ дымовую трубу. Для управления огнемъ, бороздѣ *D* снабженъ вертикальною заслонкою или задвижкой *Z*, подвѣшиваемой къ дѣлу такъ, что кочегаръ, не сходя съ своего мѣста, можетъ устанавливать ее въ любомъ положеніи. Въ котлахъ съ подогрѣвателями паробразование происходитъ въ главныхъ котлѣ, въ подогрѣвателяхъ же только подогрѣвается вода до температуры, еще не достигающей температуры кипѣнія. *Питательная* вода для питанія котла подводится обыкновенно, по трубѣ *SE* (черт. 1), въ подогрѣватель. Диаметръ котла обыкновенно 1—1,2 м. ($3\frac{1}{4}$ —4 фт.); длина 7—10 м. (23—33 фт.); диаметръ подогрѣвателя не менѣе 0,5 м. ($1\frac{1}{2}$ фт.), для возможности внутренняго осмотра и очистки отъ грязи и накипи. Нерѣдко въ одной печи ставятся нѣсколько горизонтальныхъ котловъ, каждый съ нѣкоторымъ числомъ добавочныхъ котловъ меньшаго диаметра; такія системы котловъ называются батарейными котлами. Въ Англіи стремленіе увеличить поверхность нагрѣва цилиндрическаго котловъ привело къ особымъ типамъ англійскихъ котловъ, въ которыхъ внутри цилиндрическаго котла проходитъ одна или двѣ трубы, называемыя жаровыми, топочными или пламенными трубами, потому что топками для сжиганія топлива служатъ самыя трубы, каждая изъ которыхъ снабжается колосниковой рѣшеткой, на которой горитъ топливо. Котель съ одною жаровою трубою (или съ одною внутреннею топкою) называется корнвалійскимъ или корнуэльскимъ (по англ. Cornish boiler), а съ двумя ланкаширскимъ (Lancashire boiler). Оба типа весьма распространены и на континентѣ, включая сюда и Россію. На черт. 3 и 4 (табл. I) показанъ типъ котловъ, изготовляемыхъ нѣмецкимъ заводомъ Schulz-Knaudt und Co вѣ Эссенѣ. Въ этомъ котлѣ внутренняя (жаровая) труба помѣщена не посрединѣ, какъ въ корнвалійскомъ котлѣ, а ближе къ одному боку и сдѣлана, для усиленія прочности,

не гладкою, а волнистою, изъ литой мягкой стали. Гладкія жаровыя трубы представляютъ самую опасную часть англійскихъ котловъ; онѣ легко сплющиваются и даютъ трещины при значительныхъ давленіяхъ пара извѣстѣ, вслѣдствіе чего нуждаются въ особыхъ скрѣпленіяхъ; сопротивленіе волнистыхъ трубъ слишкомъ вчетверо превосходитъ сопротивленіе гладкихъ и потому онѣ не требуютъ скрѣпленій. Кромѣ завода Шульцъ-Кнауфта, волнистыя трубы изготовляются и въ Англіи, фирмою Leeds Forge Co, по патенту Фокса (Fox). Днища англійскихъ котловъ, для увеличенія прочности, нынѣ нерѣдко изготовляютъ штампованными, вмѣщающими выпуклую форму, съ отогнутыми наружу или внутрь фляцами, для сплѣпыванія съ котломъ и жаровыми трубами. Котлы Шульцъ-Кнауфта снабжены подобными днищами. Въ этихъ котлахъ, какъ и въ другихъ, пламя отъ горѣнія топлива проходитъ сначала надъ порогомъ изъ огнеупорнаго кирпича, устраиваемомъ частью для отраженія слоя топлива, а частью для лучшаго перемѣшыванія дыма съ пртекающимъ въ топку воздухомъ, что способствуетъ сжиганію дыма. Протекая по жаровой трубѣ, пламя и горячіе газы отдають ей стѣнкамъ и окружающей ихъ водѣ большую часть своей теплоты, послѣ чего обогрѣваютъ бока и низъ котла, протекая сначала по одному боковому дымоходу II (черт. 4 т. I) и удаляясь затѣмъ назадъ по другому боковому дымоходу III въ борозкѣ *b*, а оттуда въ дымовую трубу. Паръ близъ уровня воды содержитъ примѣсь воды, механически вмѣстѣ съ нимъ увлекаемой; такой паръ называется *олаженимымъ*, въ отлѣчикъ отъ *сухого* пара, безъ примѣси воды. Для осушенія пара ставится на котлѣ особый II. козлакъ *e* (черт. 3) или паросушитель, изъ котораго паръ отводится, посредствомъ боковыхъ патрубковъ и паропроводныхъ трубъ, къ мѣсту своего назначенія. Для продувки котла — очистки отъ скопляющейся внизу грязи или же полнаго опорожненія — служитъ патрубокъ *e* (черт. 3), снабженный спускнымъ или продувнымъ краномъ или клапаномъ. Внутренній осмотръ котла в полнаго очистка его отъ грязи и накипи производится черезъ снабженный плотно закрываемыми крышками отверстия, называемыя лазами или горловинами, для вѣззанія внутрь котла и люками — сравнительно малыми отверстиями для чистки. На черт. 5 (табл. I) изображенъ внѣшній видъ ланкаширскаго котла, съ двумя жаровыми трубами *a* и *b*, невзмашаннаго въ печь. Здѣсь *e* — люкъ для чистки, *e* и *f* — водомѣрныя стекла, *h* — питательный клапанъ. Вверху котла видны: предохранительный клапанъ *g*, два II или стопорныхъ клапана *k*, *l* и лазъ *d*. Продольный шовъ, вдоль котла, снабженъ 2 рядами заклепокъ — двойной заклепочный шовъ, а поперечные швы однимъ рядомъ — одиночный заклепочный шовъ. *Котель Галлоуел* (Galloway), черт. 1, 2, 3, табл. II, отличается отъ ланкаширскаго тѣмъ, что за порогомъ двѣ жаровыя трубы соединяются въ одну общую *), въ поперечномъ сѣ-

*) По-англійски такия система называется *breeches-fueled boiler* или *duplex furnace boiler*. *Breeches* — брюки, *fue* — жаровая труба, *furnace* — печь, топка.

ченіи напоминающую видъ турецкаго боба, и снабженную цѣлымъ рядомъ поперечныхъ коническихъ трубокъ, называемыхъ трубками Галлоуэя (Galloway tubes). Одна изъ нихъ показана отдѣльно на черт. 1 (въ текстѣ). Трубки эти увеличиваютъ поверхность нагрѣва, усиливаютъ прочность жаровой трубы и способствуютъ болѣе быстрой циркуляціи воды въ котлѣ; онѣ дѣлаются коническими, чтобы ихъ можно было вставлять въ трубу снаружи, чрезъ болѣе широкое отверстие, въ которое можетъ пройти трубка съ отогнутымъ внизу фланцемъ. Трубки приклепываются къ жаровой трубѣ заклепками на обѣихъ фланцахъ, иногда же привариваются къ стѣнкамъ котла, образуя съ ними одно цѣлое. Пройдя общую жаровую трубу, горячіе газы раздѣляются въ поперечномъ дымоходѣ с (черт. 2 т. II) и протекаютъ разомъ въ оба боковыхъ дымохода d (черт. 3), затѣмъ спускаются внизъ и по третьему дымоходу e удаляются въ дымовую трубу. Нерѣдко обыкновенные англійскіе котлы снабжаются тоже трубками Галлоуэя. Диаметръ англійскихъ котловъ до-



Черт. 1.

ходятъ до 2,3 м. (7½ фт.), а длина 8—10 м. (26—33 фт.). Диаметръ жаровыхъ трубъ не меньше 0,7 м. (2½ фт.), но лучше, для болѣе совершеннаго сжиганія въ нихъ угля, брать діам. въ 0,92 м. (3 фт.). На черт. 6 (табл. I) показанъ внѣшній видъ морского или пароходнаго котла съ двумя жаровыми трубками (а иногда тремя и четырьмя) внизу и значительнымъ числомъ дымогарныхъ трубокъ вверху. Диаметръ такихъ котловъ бываетъ въ 4 м. (13 фт.) и болѣе, а толщина стѣнокъ доходитъ до 30 мм. (1¾ дюм.). Вопреки своему названію, дымогарныя трубки служатъ исключительно для увеличенія поверхности нагрѣва, а вовсе не для сжиганія дыма; напротивъ, значительно охлаждаемая протекающая внутри ихъ горячіе газы, онѣ скорѣе могутъ способствовать образованію дыма. Дымогарныя трубки, лагуныя или желѣзныя, привѣиваются всюду, гдѣ требуется, въ весьма ограниченномъ пространствѣ, получить очень большую поверхность нагрѣва. Онѣ составляютъ неотъемлемую часть обыкновеннаго паровознаго котла (см. Паровозы) и нерѣдко встрѣчаются также въ фабричныхъ или заводскихъ котлахъ. Ихъ можно уподобить цѣлому ряду трубокъ малаго диаметра, замѣняющему одну большую жаровую трубу. Если одна труба будетъ замѣнена сотнею трубокъ диаметра въдесятеро меньшаго, при прежней длинѣ, то совокупная площадь поперечнаго сѣченія трубокъ останется та же самая, какъ и въ большой трубѣ, но совокупная поверхность нагрѣва всѣхъ трубокъ будетъ въ десять разъ больше, въ сравненіи съ прежней поверхностью большой трубы. Простейшій типъ заводскихъ *трубчатыхъ котловъ* состоитъ въ обыкновенномъ цилиндрическомъ котлѣ, обогрѣваемомъ огнемъ снизу и снабженномъ, въ нижней своей половинѣ, пучкомъ продольныхъ дымогарныхъ трубокъ, образу-

ющихъ второй дымоходъ для газовъ, прошедшихъ первый — нижній — дымоходъ подѣ котломъ. На черт. 4, 5 и 6 (табл. II) показана комбинація ланкаширскаго котла внизу съ трубчатымъ котломъ вверху. Горячіе газы, пройдя по жаровымъ трубамъ нижняго котла, поднимаются вверхъ, текутъ по дымогарнымъ трубамъ верхняго котла, затѣмъ спускаются внизъ и по нижнему дымоходу удаляются въ борозъ и дымовую трубу. Паровое пространство (т. е. надводная, наполненная паромъ, часть котла) нижняго котла, при помощи задрланнаго въ кладку соединительнаго патрубка a и вертикальной трубы b, соединено съ паровымъ пространствомъ верхняго котла. Помѣщенные внизу и вверху *водотрубы стекла* указываютъ положеніе уровней воды въ обѣихъ котлахъ. Верхній котелъ снабженъ паровымъ колпакомъ, съ лазомъ, продѣланнымъ въ крышѣ колпака. Спереди имѣются двустворныя двери для осмотра и чистки дымогарныхъ трубокъ. На чертѣ ясно видны скрѣпленія плоскихъ днищъ со стѣнками обѣихъ котловъ, состоящія изъ желѣзныхъ листовъ, приклепанныхъ при помощи желѣзныхъ угольниковъ къ днищамъ и стѣнкамъ котловъ. Подобныя скрѣпленія, неизбѣжныя во всѣхъ котлахъ съ плоскими днищами, изображены также на черт. 1, 2 и 3, табл. II. Къ только что описанной комбинаціи котловъ принадлежатъ котлы Тишбейна, Пидбефа (Piedboeuf), Бернингауза. Постоянно возрастающее примѣненіе все болѣе и болѣе высокихъ давленій пара вынудило обратиться къ новымъ типамъ водотрубныхъ котловъ, отличающихся отъ трубчатыхъ тѣмъ, что они состоятъ изъ трубокъ малаго диаметра, наполненныхъ внутри водою и помѣщаемыхъ прямо надъ огнемъ, а не внутри большаго котла, который замѣненъ упомянутою системою сообщающихся между собою трубокъ. Трубки малаго диаметра, даже при незначительной толщинѣ стѣнокъ, способны выдерживать сравнительно весьма высокія давленія пара и потому водотрубные котлы особенно пригодны для высокихъ давленій, отъ 10 до 15 атм. и выше. Хотя въ большинствѣ водотрубныхъ котловъ и имѣется *парособиратель* или сборникъ пара, въ видѣ цилиндрическаго котла довольно значительнаго диаметра, въ 1 м. и болѣе, но котелъ этотъ не подвергается непосредственно дѣйствию огня и притомъ диаметръ его все такъ значительно меньше диаметра англійскихъ и многихъ трубчатыхъ котловъ. На черт. 7 и 8, табл. I, показанъ *водотрубный котелъ* Дюрра (Durr), составленный изъ наклонно къ горизонту расположенныхъ трубокъ, закрытыхъ съ одного конца и вставленныхъ другимъ концомъ въ наполненную водою камеру съ плоскими стѣнками (*коллекторъ*), внутри которой образующійся въ трубкахъ паръ поднимается въ верхней горизонтальной парособирателѣ. Въ каждую изъ водныхъ трубокъ вставлена другая, меньшаго диаметра, не доходящая до закрытаго конца трубки; и слегка высовывающаяся воронкообразно ушреннимъ концомъ въ упомянутую камеру. Вода, спяно нагрѣваясь между стѣнками наружной и внутренней трубокъ и устремляясь вмѣстѣ съ паромъ въ камеру, вызываетъ обратный токъ воды изъ

камеры во внутреннюю трубку. Таким образом происходит усиленная циркуляция воды, прелатствующая отложению грязи и накипи внутри трубок. Комбинация двух вставленных друг в друга трубок для усиления циркуляции воды придумана Фильдом и известна под названием трубок Фильда (они их дали, при описании вертикальных котлов). Котлы Дюрра у нас в России не получили значительного распространения. В водотрубном котле Рута (Root), черт. 2 и 3, табл. III, каждая трубка соединяется с соседней при помощи особых чугунных соединительных коробок. Котелъ Рута дает очень влажный паръ, вследствие незначительности парового пространства въ верхней поперечной трубѣ (черт. 2), служащей сборникомъ пара. Особенное распространение получили въ России водотрубные котлы весьма крупной американской фирмы Вабкок и Вилькоксъ (Wabcock and Wilcox), которая въ большомъ количестве изготовляютъ у насъ заводы: «Металлическій» въ СПб. и «Фицнеръ и Гамперъ» въ Селдлахъ, близъ Сосновни. Котелъ такой системы изображенъ на черт. 7, т. III. Въ немъ каждая вертикальная серия наклонно къ горизонту поставленныхъ трубокъ, расположенныхъ не одна надъ другой, а въ шахматномъ порядкѣ, вправляется обоими концами въ особые водообразные или змѣвидныя коробки (коллекторы), которая какъ впереди, такъ и сзади котла представляются одна къ другой и при помощи короткихъ вставныхъ трубокъ соединяются съ прилепанными снизу къ верхнему котлу — сборнику пара — коробками въ видѣ кармановъ (такъ наз. *портмона*). Нижняя часть заднихъ водообразныхъ коробокъ вставными трубками соединена съ нижней поперечной трубою или котломъ, называемою *грязникомъ*, въ которомъ скопляются грязь и накипь. Огонь и горячіе газы въ топку, при помощи отклоняющихся щитовъ и перегородокъ, направляются извилистымъ путемъ, сначала вверхъ, а затѣмъ внизъ, къ борovu и дымовой трубѣ. Котелъ описаннаго котла, въ Россіи еще недавно былъ весьма распространенъ, особенно въ военномъ флотѣ, котелъ Бельвиля (Belleville), изобрѣтатель котораго не мало потрудился надъ разработкой вопроса о возможно безопасномъ водотрубномъ котлѣ и снабдилъ свой котелъ весьма многими строгими, но къ сожалѣнію довольно сложными, приспособлениями, каковы напр. автоматическій (самодѣйствующій) питательный аппаратъ для питания котла водою, автоматическій регуляторъ для управленія горѣніемъ, а следовательно, давлениемъ пара и быстрою парообразованіемъ и проч. Въ московскомъ промышленномъ районѣ значительно извѣстностью пользуются водотрубные котлы русскаго инженера Шухова, изготовляемые московскимъ котельнымъ заводомъ Бари. Въ этой системѣ концы наклонныхъ къ горизонту водяныхъ трубокъ вставлены въ штампованныя днища короткихъ цилиндрическихъ коробокъ (коллекторовъ), соединенныхъ другъ съ другомъ (передняя и задняя особо) и съ грязникомъ посредствомъ короткихъ штампованныхъ флянцевъ, а съ

верхнимъ парособирателемъ посредствомъ патрубковъ, снабженныхъ флянцами (подробности въ статьѣ проф. Худякова: «Бюллетень московскаго политехническаго общества за 1893 — 94 г.»). Главныя достоинства водотрубныхъ котловъ заключаются: въ компактности устройства, при сравнительно весьма большой поверхности нагрева и мааломъ вѣсѣ котла: въ сравнительной безопасности изготовленія пара весьма высокихъ давленій, доходящихъ до 20 атмосферъ и болѣе. Прежде такіе котлы даже назывались невзрываемими (inexplosibles), однако, опытъ показалъ, что взрывы происходятъ и въ нихъ, но не имѣютъ тѣхъ разрушительныхъ послѣдствій для имущества и жизни людей, которыми нередко сопровождаются взрывы котловъ съ большимъ содержаніемъ воды. Чаще всего взрывъ имѣетъ чисто мѣстный характеръ, ограничиваясь незначительнымъ выбрасываніемъ воды съ паромъ, которое, тѣмъ не менѣе, можетъ, конечно, причинить ожоги и даже смерть людямъ, стоящимъ близъ самаго котла. Сравнительно большая доступность всѣхъ частей для осмотра и очистки, удобство перевозки, быстрота разведенія паровъ и проч. относятся тоже къ достоинствамъ водотрубныхъ котловъ. Но водотрубные котлы имѣютъ и свои недостатки: въ нихъ нередко происходятъ значительныя и быстрыя колебанія въ давленіи пара и въ положеніи уровня воды, вследствие малаго объема воды, быстрой ея циркуляціи и сильнаго парообразованія въ сравнительно узкихъ трубкахъ и каналахъ; кромѣ того въ нихъ поверхность испаренія слишкомъ мала, точнѣе — не поверхность испаренія, а поверхность выдѣленія пара, на которой образующійся въ трубкахъ паръ выходитъ въ воды и переходитъ въ П. пространство; иногда въ водотрубныхъ котлахъ эта поверхность, въ отношеніи къ поверхности нагрева, бываетъ развѣ двѣсти меньше, нежели въ котлахъ другихъ системъ; отъ этого получается влажный паръ; наконецъ, вследствие сравнительной сложности устройства и многочисленности сопряженій трубокъ, требуется особенно тщательный и улаженный уходъ за котломъ, во избѣжаніе течи и другихъ разстройствъ котла, влекущихъ за собою болѣе частый ремонтъ котла. Къ разряду водотрубныхъ котловъ относится также начинающій находить разнообразныя примѣненія котелъ Серполъ (Serpollet), состоящій изъ помѣщаемыхъ въ топку спиралеобразно изогнутыхъ, сплотно сплюснутыхъ въ вертикальномъ направленіи трубокъ, съ довольно толстыми стѣнками, но съ весьма узкимъ внутреннимъ каналомъ, въ видѣ тонкой вертикальной щели; съ одного конца въ трубку вгоняется насосомъ вода, въ томъ количествѣ, которое нужно для немедленнаго превращенія ея въ паръ безъ остатка, а изъ другого конца особою трубою отводится образовавшійся паръ. Такие котлы отличаются полною безопасностью, при весьма высокихъ давленіяхъ пара; не содержа вовсе запаса воды, они чрезвычайно быстро развиваютъ пары, но пригодны только для сравнительно небольшого числа силъ — для небольшихъ расходовъ пара. *Вертикальные котлы*, изъ описанные обыкновен-

но на небольшое число силъ, не отличаются особымъ разнообразіемъ устройства. Они состоятъ изъ наружнаго барабана или кожуха, внутрь котораго вставлена цилиндрическая топка, къ потолку или небу которой приделана короткая вертикальная жаровая труба. На черт. 1 табл. III показанъ такой котель, системы Ляшацеля (Lachapelle); этотъ котель снабженъ горизонтальными цилиндрическими водяными трубками, для увеличенія поверхности нагрѣва. Въ другихъ котлахъ эти трубки замѣняются болѣе удобными для вставки коническими трубками Галловея, или же трубками (кипятивниками) Фильда, вставленными вертикально въ потолокъ или небо топки (черт. 4, табл. III). Одна изъ такихъ трубокъ показана отдѣльно на черт. 5 (табл. III). Трубка Фильда состоитъ изъ двухъ трубокъ, вставленныхъ одна въ другую. Сильно нагрѣваемая снаружи вода поднимается по внѣшней трубкѣ, тогда какъ болѣе холодная течетъ сверху внизъ по внутренней трубкѣ; этимъ достигается быстрая циркуляція воды, препятствующая отложенію грязи и накипи внутри трубокъ. У входа въ жаровую трубу нерѣдко подвѣшивается покое металлическое тѣло въ видѣ груши, для отклоненія огня къ окружающимъ тѣло трубкамъ. На черт. 9, табл. I, показанъ вертикальный трубчатый котель съ дымогарными трубками. Газы изъ внутренней топки поднимаются по дымогарнымъ трубкамъ въ верхнюю (дымовую) коробку. Помѣщенные въ котель вертикальные перегородки имѣютъ цѣлью вызвать усиленную циркуляцію воды въ направленіи стрѣлокъ на чертежѣ, затрудняющую отложеніе накипи на дни и стѣнкахъ котла. Нерѣдко вертикальный котель снабжается прикрѣпляемой къ нему П. машиной, для движенія которой служитъ доставляемый котломъ паръ. Такая система полупереносной П. машины (черт. 6, табл. III), отъ двухъ до десяти и болѣе силъ, вѣсомъ въ 40 до 120 пд., весьма удобна для мастерскихъ и маленькихъ заводовъ.

III. *Арматура П. котловъ.* Необходимую принадлежность всякаго котла составляетъ арматура его, т. е. совокупность всѣхъ приборовъ, необходимыхъ для правильнаго его дѣйствія и ухода за нимъ. Сюда же нерѣдко причисляютъ такъ назыв. грубую арматуру (grobe Armatur) или гарнитур (Garnitur), т. е. дверцы, лазы, люки, связи для крѣпленія печной кладки и прочія подобныя принадлежности котла. Арматуру составляютъ слѣдующіе приборы: 1) манометръ *h* (черт. 2 въ текстѣ), обыкновенно металлическій пружинный Бурдона или Шефферъ-Буденберга, для указанія давленія пара въ котлѣ. Нерѣдко, кроме обыкновенной указательной стрѣлки, манометръ снабжается контрольною стрѣлкою, останавливающеюся неподвижно на самомъ большомъ давленіи, которое было достигнуто во время дѣйствія котла. На черт. 2 буква *f* означаетъ край манометра, а *g* — флянецъ для прикрѣпленія контрольнаго манометра, которымъ время отъ времени проверяютъ правильность показаній стрѣлки на циферблатѣ обыкновеннаго манометра, такой флянецъ, строго установленныхъ разрывовъ.

въ Германіи долженъ по предписанію имѣться у всякаго манометра. Манометръ или прямо сообщается трубкою съ П. пространствомъ котла, или укрѣпляется, какъ показано на чертежѣ, на верху чугунной коробки съ водонепроницаемыми стеклами. Трубка манометра всегда изогнута такъ, что въ ней скопляется вода отъ сгущенія пара, который не долженъ попадать внутрь пружинной трубки манометра, во избѣжаніе ея порчи. 2) *Указатели* уровня воды. Значительное пониженіе уровня воды въ котлѣ весьма опасно, такъ какъ при этомъ могутъ обнажиться отъ воды стѣнки котла,

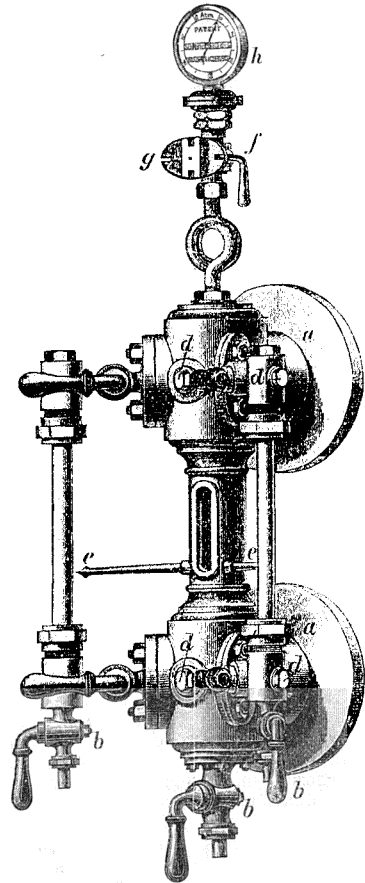

подверженные снаружи дѣйствію огня или очень горячихъ газовъ; въ такомъ случаѣ стѣнки, раскаляясь, сильно теряютъ въ прочности и легко могутъ дать трещину, которая можетъ повлечь за собою взрывъ всего котла. Самый низкій допускаемый уровень воды долженъ быть на 4 дюйма (10 см.) выше огневой линіи, т. е. на высшей черты, охватываемой снаружи огнемъ или горячими газами. Наиболѣе распространеннымъ указателемъ

уровня служить водоуказательная стеклянная трубка, или водомерное стекло — как ее принято называть. Стекло вставляется в мѣдную оправу, сообщенную, нижняя съ водянымъ, а верхняя съ II. пространством котла. По закону сообщающихся сосудов, уровень воды въ стеклѣ и въ котлѣ будетъ одинаковъ. На черт. 2 (въ текстѣ) показана пустотѣлая чугунная коробка съ двумя водомерными стеклами, которая флянцами *a, a* привинчивается къ котлу. Для прочистки каналовъ, сообщающихъ оправы стекловъ съ пустотой коробки и последнюю съ котломъ, служатъ легко вывинчиваемыя мѣдныя пробки *d*. Указатели *e, e* показываютъ черту, ниже которой не должна опускаться вода въ стеклѣ. Внизу показаны краны *b* для продувки стекловъ и коробки — очистки ихъ отъ накипи. Кромѣ того имѣются краны, разоблачающіе каждое стекло отъ коробки, на случай замѣны лопнувшей стеклянной трубки новою. Если лопнетъ стекло, то вырывающеюся струею горячей воды съ паромъ могутъ быть причинены ожоги кочегару. Поэтому нерѣдко снабжаютъ стекла самозапирающимися клапанами или кранами, немедленно прекращающими

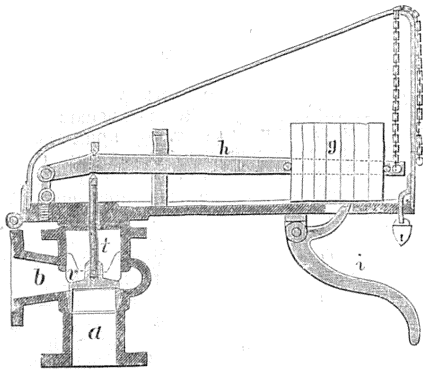

Черт. 2.

доступъ воды и пара къ лопнувшему стеклу. Водомерныя стекла, въ особенности узкіе каналы въ ихъ оправкахъ, легко засоряются и иногда совершенно закупориваются накипью, поэтому ихъ надо по временамъ продувать и прочищать. При высокихъ давленіяхъ пара стекла довольно быстро развѣдываются водою, становятся тусклыми и непрозрачными, требуя замѣны ихъ новыми, которыя должны быть всегда въ запасѣ. Для большей надежности, кромѣ водомернаго стекла, уровень воды въ котлѣ проверяется еще посредствомъ двухъ или трехъ водопробныхъ или просто пробныхъ крановъ, которые должны показывать высшій и низшій (а при трехъ и средній) уровни воды въ котлѣ. При поочередномъ открываніи крановъ изъ нихъ вытекаетъ либо паръ, либо вода, и по этому признаку судятъ о положеніи уровня воды въ котлѣ. Вода, вытекающая, тотчасъ частью превращается въ паръ, поэтому требуется нѣкоторый навыкъ, чтобы различать вытекающую изъ котла струю воды

отъ струи пара, иногда тоже влажнаго. Во время дѣйствія котла уровень воды и давленіе пара постоянно измѣняются, колеблются, хотя бы и незначительно. Поэтому долга неподвижность стрѣлки манометра или уровня воды въ стеклѣ служить почти несомнѣннымъ признакомъ бездѣйствія этихъ приборовъ. Кромѣ описанныхъ, примѣняются и другіе приборы для обнаруженія недостатка воды въ котлѣ, напримѣръ легкоплавыя пробки, поплавки, самодѣйствующіе сигнальные свистки и проч. Имѣются также различныя самодѣйствующіе приборы для питанія котла водою, приходящие сами собою въ дѣйствіе при значительномъ пониженіи уровня воды въ котлѣ. 3) *Предохранительный клапанъ*, самъ собою открывающійся и выпускающій паръ при чрезмѣрномъ повышеніи давленія въ котлѣ. На черт. 3 (въ текстѣ) показанъ грузовой рычажный клапанъ, нагруженный сверху грузомъ *g*, засаженымъ на концѣ рычага *h*. Давленіе рычага передается на клапанъ стойкою или металlicoю стержнемъ *t*. Клапанная коробка устанавливается на верху котла или парового колпака, такъ что нижняя ея часть *a* сообщается съ паровымъ пространствомъ. При открываніи клапана, вытекающій изъ котла паръ удаляется наружу по каналу *b*. Грузъ *g* долженъ уравновѣшивать давленіе пара на клапанъ, на $\frac{1}{2}$ или 1 атмосферу превосходящее нормальное (обыкновенное рабочее) давленіе пара въ котлѣ. Въ пароводныхъ и паровозныхъ котлахъ грузъ замѣняется пружиною. Иногда рычагъ съ грузомъ помѣщается въ закрываемой замкомъ откидной коробкѣ, какъ показано на чертежѣ. Замокъ обвязывается шнуркомъ съ печаткою, съ цѣлью устранить возможность перегрузки клапана, по невѣжеству или злоупотребленію кочегара. Клапанъ нерѣдко плотно прикипаетъ къ своему сѣдлу, поэтому время отъ времени надо приподнимать грузъ *g*, съ цѣлью удостовѣриться, что клапанъ тотчасъ начинаетъ открываться. Для этого служитъ рычагъ *i* или же выпущенная изъ коробки наружу цѣпочка, прирѣпленная къ оконечности клапаннаго рычага. Кромѣ рычажныхъ клапановъ примѣняются также предохран. клапаны прямой нагрузки, въ которыхъ грузъ или пружина дѣйствуютъ прямо на клапанъ, безъ посредства рычага. Перегрузить грузовой клапанъ прямой нагрузки весьма затруднительно, вслѣдствіе значительности требуемаго для этого груза. Диаметръ предохранительнаго клапана въ европейскихъ государствахъ прежде опредѣлялся по узаконеннымъ правиламъ или формуламъ, нынѣ же предоставленъ усмотрѣнію технику и фабрикантовъ, по принципѣ обще-

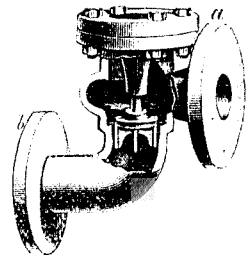

Черт. 3.

распространенного нынѣ взгляда на предохранительный клапанъ, какъ на приборъ только предупреждающій о необходимости принятія мѣръ къ пониженію давленія, но не устраняющій безусловно опасность взрыва въ случаѣ непріятнаго надлежавшихъ мѣръ. Главный недостатокъ обыкновенныхъ предохранительныхъ клапановъ есть малая высота подъема, обыкновенно не болѣе 1 миллм. ($\frac{1}{25}$ дюйм.) въ грузовыхъ и еще менѣе въ пружинныхъ клапанахъ. Причина заключается въ ослабленіи давленія пара, вытекающаго изъ клапана при его подъемѣ.

Для устранения или ограниченія этого недостатка изобрѣтены усовершенствованные клапаны Ричардсона (Richardson), Ашкрофта (Ashcroft), Дюлака (Dulac) и проч., устроенные такъ, что при открываніи клапана проявляется добавочное, поддерживающее его, давленіе пара на клапанъ. 4) *Питательный клапанъ* (черт. 4, въ текстѣ), чрезъ который доставляемая насосомъ или инжекторомъ питательная вода проталкивается въ котелъ. Питательный клапанъ помѣщается въ коробкѣ съ флянцемъ *a*, для прикрѣпленія къ котлу, и флянцемъ *b*, для сообщенія съ питательнымъ приборомъ. Клапанъ открывается и пропускаетъ воду въ котелъ только тогда,

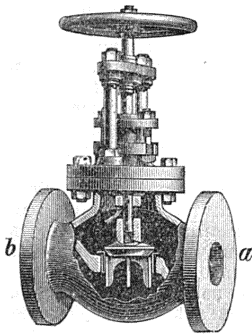

Черт. 5.

сверху, а также продольный и поперечный разрѣзы штампованнаго стального лаза Мак-Нейли (Mac-Neil). Для укрѣпленія стѣнки котла, ослабленной вырѣзкомъ для лаза, служить отогнутый внутрь металлическій воротникъ или угольникъ (черт. 8), приделанный двойнымъ заклепочнымъ швомъ къ стѣнкѣ котла. Лазъ укрѣпляется двумя металлическими скобками, при помощи приклепанных къ лазу болтовъ.

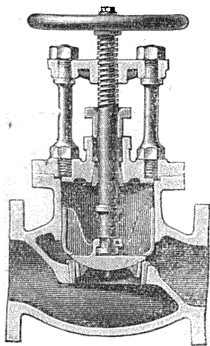

Черт. 6.

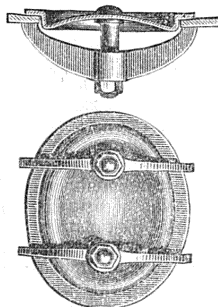

Черт. 7.

когда давленіе питательной воды преодолѣваетъ давленіе на клапанъ воды въ котлѣ, производимое давленіемъ пара. При неисправности клапана, когда онъ неплотно прилегаетъ къ сѣдлу, вода изъ котла будетъ выталкиваться наружу давленіемъ пара. Для исправленія питательнаго клапана безъ остановки дѣйствія котла необходимо имѣть между нимъ и котломъ особый кранъ или клапанъ, разобщающій, въ случаѣ надобности, коробку пи-

тательнаго клапана отъ котла. На черт. 5 (въ текстѣ) показанъ питательный клапанъ, высоту подъема котораго можно регулировать посредствомъ стержня съ винтовой нарѣзкою, ввинченнаго въ неподвижную гайку. Вращеніемъ маховичка можно установить нижній конецъ стержня, о который ударяется клапанъ при подъемѣ, на любой высотѣ и даже совсемъ закрыть питательный клапанъ. 5) *Паровой или паровыпускной клапанъ*, называемый также стопорнымъ или створнымъ клапаномъ (черт. 6 въ текстѣ). Этотъ клапанъ отличается отъ изображеннаго на черт. 5 только своими размѣрами и тѣмъ, что при вращеніи ручнаго маховичка клапанъ поднимается и опускается выѣстѣ со стержнемъ, не участвуя въ его вращеніи. 6) *Лазъ* или горловина для влѣзанія внутрь котла съ цѣлью осмотра и очистки его отъ грязи и накипи. На черт. 7 и 8 (въ текстѣ) показаны видъ

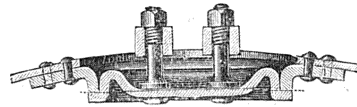

Черт. 8.

сверху, а также продольный и поперечный разрѣзы штампованнаго стального лаза Мак-Нейли (Mac-Neil). Для укрѣпленія стѣнки котла, ослабленной вырѣзкомъ для лаза, служить отогнутый внутрь металлическій воротникъ или угольникъ (черт. 8), приделанный двойнымъ заклепочнымъ швомъ къ стѣнкѣ котла. Лазъ укрѣпляется двумя металлическими скобками, при помощи приклепанных къ лазу болтовъ.

IV. *Практическія указанія относительно расчета котловъ.* Въ фабричныхъ или заводскихъ котлахъ каждый квадратный метръ поверхности нагрѣва доставляетъ въ часъ: 12—15 кгр. пара, при очень умѣренномъ парообразованіи, 18—20 кгр. при обыкновенномъ и 25—30 кгр. при усиленномъ. Обыкновенно рассчитываютъ на 15—20 кгр. пара съ каждою квадратною метромъ; въ англійскихъ и водотрубныхъ котлахъ нерѣдко предпочитаютъ болѣе умѣренное парообразованіе въ 12—15 кгр. съ кв. м. Въ локомобильныхъ котлахъ принимаютъ еще меньшее, обыкновенно 10 кгр., а въ паровозныхъ значительно большее: 25—40 кгр. и даже 60 кгр. и болѣе. Такимъ образомъ для изготовленія въ заводскомъ котлѣ 1200 кгр. пара въ часъ (90 пар. лощ.) потребуется поверхность нагрѣва отъ $\frac{1200}{20} = 60$ кв. м. до $\frac{1200}{12} = 100$ кв. м.

Въ простомъ цилиндрическомъ котлѣ поверхность нагрѣва приблизительно равна произведенію полуокружности на длину котла; при диаметрѣ въ 1,5 м. и длинѣ въ 20 м. поверхность нагрѣва будетъ $3,14 \times \frac{1,5}{2} \times 20 = 47$ кв. м.; при 20 кгр. съ кв. метра, такой котелъ доставитъ $20 \times 47 = 940$ кгр. пара въ часъ или $\frac{940}{15} = 63$ пар. лошадей. Въ зависимости

отъ рода топлива, каждый кгр. (или фунтъ) сгорѣвшаго топлива доставляетъ: нефть 12—14 кгр. (фунт.) пара; нефтяные остатки (лазуть) 10—13 кгр.; каменный уголь, коксъ, антрацитъ 6—9 кгр. (уголь до 10 кгр.); лигнитъ (волокнистый бурый уголь) 2,5—3,5 кгр.; дерево, торфъ 2—3,5 кгр.; солома 1,5—2 кгр.; древесные опилки, корье 0,8—1 кгр. На каждомъ кв. м. площади колосниковой рѣшетки сгораютъ въ часъ: 60—100 кгр. каменнаго угля и 100—200 кгр. дровъ, бурога угля, торфа. Для котла, доставляющаго 940 кгр. пара въ часъ, предполагая 6 кгр. пара на 1 кгр. кам. угля и 3 кгр. пара на 1 кгр. дровъ, требуется въ часъ $\frac{940}{6} = 157$ кгр. угля или $\frac{910}{3} = 313$ кгр. дровъ; площадь колосниковой

рѣшетки должна быть не менѣе $\frac{157}{100} = 1,57$ кв.

метра для угля и не менѣе $\frac{313}{200} = 1,57$ для дровъ; такимъ образомъ, для одного и того же количества пара, площадь колосниковой рѣшетки для каменнаго угля и дровъ приблизительно одинакова. Въсь котловъ, въ зависимости отъ типа и величины рабочаго давления пара, составляетъ примерно отъ 110 до 200 кгр. на каждый кв. метръ поверхности нагрева (или 0,62—1,25 пд. на каждый кв. футъ). Стоимость котла, съ арматурой 0,5—0,6 руб. на одинъ кгр. вѣса (8,3—10 руб. пуд.). Для П. машины въ 12—15 силъ, цѣною примерно въ 2000 руб., стоимость котла съ арматурою, печью и фундаментомъ составитъ приблизительно 2250 руб., а стоимость дымовой трубы къ нему, каменной, высотой въ 12 саж., 600 руб., следовательно стоимость всего устройства 2250+600=2850 руб., вмѣстѣ же съ П. машиною 4850 руб. Продолжительность службы котловъ достигаетъ иногда 40 лѣтъ, но рассчитывать слѣдуетъ не болѣе какъ на 20—25 лѣтъ службы. Коэффициентъ полезнаго дѣйствія котловъ, т. е. та доля полной теплоты горючаго, которая расходуется полезнымъ образомъ на пзготовленіе пара, составляетъ отъ 0,55 до 0,8 полной теплоты горѣнія. Остальная доля теплоты, отъ 0,45 до 0,2 тратится безполезнымъ образомъ, вслѣдствіе неполнаго горѣнія, вѣшняго охлажденія и улетанія горячихъ газовъ въ дымовую трубу.

У. Уходъ за котломъ. Цѣль ухода за котломъ состоитъ въ своевременномъ, безопасномъ и выгодномъ (въ смыслѣ сбереженія топлива и сохраненія котла для болѣе продолжительной службы) пзготовленія пара. Для безопасности отъ взрыва и предохраненія котла отъ преждевременной порчи необходимо не только не допускать чрезмѣрнаго повышенія давления пара въ котлѣ и поддерживать уровень воды на надлежащей высотѣ, но и постоянно слѣдить за испаряемымъ состояніемъ стѣнокъ котла; такъ какъ стѣнки эти, а также заклепочные швы и головки заклепокъ, находятся подъ дѣйствіемъ огня и вредныхъ примѣсей, содержащихся въ водѣ и топливѣ, подвержены различнаго рода разлѣданіямъ, какъ внутри котла, такъ и снаружи; кромѣ того не

слѣдуетъ допускать слишкомъ сильныхъ или слишкомъ быстро происходящихъ нагреваній и охлажденій котла, въ особенности мѣстныхъ, сильно вредныхъ его прочности. Для выгоднаго изготвления пара необходимо постоянно заботиться о возможно полномъ и совершенномъ сжиганіи топлива, доставленіемъ въ точку потребнаго для горѣнія количества воздуха и надлежащимъ перевѣшиваніемъ его съ топливомъ; для сего требуется пропускать воздухъ снизу, сквозъ слой топлива, а не надъ нимъ; кромѣ того слѣдуетъ довольно часто прочищать колосниковую рѣшетку, сквозъ которую протекаетъ воздухъ, отъ засоряющихъ ее шлаковъ и золы, своевременно и умѣло забрасывать въ точку топлива, заботясь о равномерномъ распредѣленіи горючаго по всей площади рѣшетки; при забросѣ топлива и шуровкѣ (прочисткѣ рѣшетки) должно по возможности быстро закрывать точные дверцы, для устраниенія излишняго притока холоднаго воздуха надъ слоемъ топлива, такъ какъ при этомъ сильно охлаждаются стѣнки котла; далѣе, должно устранять препятствія движенію газовъ въ дымоходахъ, очищая послѣдніе отъ скопленій золы и налетовъ сажи на стѣнкахъ, и умѣло урывать тягу въ дымовой трубѣ, посредствомъ надлежащаго подъема или опусканія заслонки (задвижки) въ борозѣ; необходимо также очищать стѣнки котла отъ плотно пристающей къ нимъ накипи или котельнаго камня, отлагающагося вслѣдствіе выпариванія изъ воды различныхъ растворенныхъ въ ней солей, въ особенности солей кальція и магнія. Накипь—очень дурной проводникъ тепла и потому весьма сильно препятствуетъ протеканію теплоты въ воду сквозъ стѣнки котла; накипь не только понижаетъ полезное дѣйствіе котла, но нерѣдко является причиною расклеванія его стѣнокъ, отчего происходятъ выпучиванія (отдуины) и даже трещины въ нихъ (подробнѣе см. Накипь). Вліаніе коцегаровъ на полезное дѣйствіе котла достаточно подтверждается результатами конкурсовъ или состязаній коцегаровъ, производившихся за границей и въ С. Пб. Основываясь на результатахъ конкурсовъ, бельгийское общество владѣльцевъ котловъ ввело систему обученія коцегаровъ на мѣстѣ, посредствомъ посылаемаго по заводамъ опытнаго странствующаго коцегара (sclauffeuringstructeur, Lehrbeizer); сравненіе его работы съ работою коцегаровъ до обученія—нерѣдко обнаруживало сбереженіе до 25% въ расходѣ горючаго. На состязаніяхъ коцегаровъ, на которыхъ являются обыкновенно люди опытные въ своемъ дѣлѣ, выяснилось также, что ихъ ошибки «оказываютъ тѣмъ меньшее вліаніе на результаты работы, чѣмъ лучше система котла, т. е. чѣмъ болѣе онъ даетъ коэффициентъ полезнаго дѣйствія» (Денипъ, «Результаты состязаній коцегаровъ»).

VI. Взрывы котловъ. Подъ взрывомъ разумѣютъ обыкновенно внезапное и довольно значительное разрушеніе всего котла или нѣкоторыхъ его частей; впрочемъ, точное значеніе этого термина до сихъ поръ еще не установлено. Взрывы нерѣдко сопровождаются гибелью людей и разрушеніемъ котельнаго по-

мѣщенія, иногда вмѣстѣ съ сосѣдними постройками. Особенною разрушительностью взрывовъ отличаются котлы съ большимъ содержаниемъ воды. Хотя появленіе значительной трещины и приводитъ въ нихъ пониженіе давленія пара, но вмѣстѣ съ тѣмъ вызываетъ почти внезапное выдѣленіе весьма значительнаго количества паровъ изъ воды, вслѣдствіе того избытка теплоты въ ней, который соответствуетъ разности температуры кипѣнія для прежняго и новаго, пониженнаго, давленія пара. Каждый кубическій метръ воды, при пониженіи давленія на одну атмосферу, доставляетъ показанное въ прилагаемой таблицѣ число кубическихъ метровъ пара (таблица вычислена по даннымъ Цейнера [Zeuner, «Technische Thermodynamik», 1890, т. II]; искомый объемъ $x = \frac{q_0 - q}{r} \cdot \frac{u + \sigma}{\sigma}$, гдѣ $\sigma = 0,001$; вычисленіе по адиабатѣ: $x = \frac{(\tau_0 - \tau) T}{r} \cdot \frac{u + \sigma}{\sigma}$, даетъ тѣ же результаты).

Давленіе въ котлѣ, въ атмосферахъ по манометру, т. е. за вычетомъ одной атмосферы 2 5 7 9 11 13

Количество куб. метровъ пара, выдѣляющагося изъ одного куб. метра воды при пониженіи давленія на одну атмосферу 22,8 5,2 3,0 2,0 1,5 1,1

Въ котлахъ цилиндрическихъ, простыхъ и съ внутренними (жаровыми) трубами, на каждый погонный метръ длины котла приходится примѣрно отъ 0,5 до 2 куб. м. воды; а длина достигаетъ 7—10 и болѣе м. Отсюда видно, какъ великъ можетъ быть объемъ выдѣляющагося изъ воды пара при пониженіи давленія на одну атмосферу; для котла, содержащаго 10 куб. м. воды, объемъ выдѣляющагося пара будетъ 52 куб. м. (около $5\frac{1}{2}$ куб. саж.) при 5 атмосферахъ и 228 куб. м. (около $23\frac{1}{2}$ куб. саж.) при двухъ атмосферахъ давленія въ котлѣ по манометру. Большое содержаніе воды является, однако, и по той же причинѣ, огромнымъ достоинствомъ во время исправной службы котла. Большой запасъ воды служитъ прекраснымъ регуляторомъ теплоты, не допуская сколько-нибудь быстрыхъ и значительныхъ колебаній давленія пара и неравномѣрности въ его изготовленіи, даже при весьма переменномъ расходе пара. При внезапномъ увеличеніи расхода недостающій паръ тотчасъ же выдѣляется изъ воды, а при уменьшеніи или прекращеніи расхода большая часть теплоты огня идетъ на нагреваніе воды, не повышая значительно и быстро давленія пара въ котлѣ. Но когда прежде всего отъ котла требуется возможно быстрое разведеніе паровъ, какъ напримѣръ отъ котловъ пожарныхъ насосовъ (помпъ), то слѣдуетъ обращаться къ типамъ котловъ съ очень малымъ содержаніемъ въ нихъ воды. Причины взрывовъ могутъ быть весьма разнообразны. На нихъ въ настоящее время про-

лить яркій свѣтъ трудами правительственныхъ инженеровъ и многочисленныхъ заранѣчныхъ обществъ надзора за котлами, изъ которыхъ первое возникло въ Англіи въ 1855 г., по почину Ферберна (Fairbairn), подъ наименованіемъ: «Манчестерское общество потребителей пара» (Manchester Steam Users Association). Постоянно производимыя правительствомъ и упомянутыми обществами изслѣдованія надъ причинами взрывовъ обнаружили съ полною несомнѣнностью, что огромное большинство взрывовъ происходитъ отъ одной или нѣсколькихъ изъ слѣдующихъ причинъ: дурного устройства котла, чрезмѣрной его изношенности и плохого ухода за котломъ. Дурное устройство заключается: въ непрочности котельныхъ листовъ, въ недостаточности толщины или вслѣдствіе плохого матеріала; въ дурной склепкѣ котла и вообще неумѣлой котельной работѣ при изготовленіи котла; въ отсутствіи надлежащихъ скрѣпленій; въ ошибочномъ расположеніи частей; въ недостаточности приспособленій для питанія котла водою и проч. Чрезмѣрная изношенность можетъ происходить или отъ слишкомъ продолжительной службы котла, или отъ отсутствія своевременнаго ремонта (починки) котла, въ случаѣхъ напр. порчи его стѣнокъ отъ разбѣданія и другихъ причинъ. — Плохой уходъ состоитъ въ допущеніи: чрезмѣрнаго повышенія давленія пара, чрезмѣрнаго пониженія уровня воды, значительнаго образованія накипи; въ недостаточномъ надзорѣ за исправнымъ состояніемъ стѣнокъ котла и дымоходовъ и проч. — Весьма сомнительны и мало вѣроятны предположенія о возможности взрывовъ вслѣдствіе образованія гремучей смѣси внутри котла отъ диссоціаціи воды, т. е. ея разложенія на составныя части: водорода и кислородъ, или отъ случайно происшедшаго сфероидалянаго ея состоянія, или наконецъ по причинѣ перегрѣвья воды. Образованіе гремучей смѣси въ дымоходахъ иногда бывадо причиною взрыва, равно какъ и пожаръ въ котельномъ помѣщеніи.

VII. Литература о П. котлахъ. Боровичъ, «П. котлы» (Москва, 1893; общедоступное изданіе); Заблудовскій, «Уходъ за котлами» (1893, безъ чертежей); Войславъ, «Уходъ за котлами и машинами» (1894); Scholl, «Führer des Maschinenisten» (11 изд., 1891); Тиме, «Курсъ паровыхъ машинъ» (часть I, СПб., 1886); Предтеченскій, «Курсъ П. котловъ» (Харьковъ, 1895, съ атласомъ); Flimmer, «Ueber Dampfkesselzerstörungen» (Длн., 1884); Завалишинъ, «П. котлы» (СПб., 1887, переводъ Флиммера, съ дополненіями); Thielmann, «Handbuch über vollständige Dampfkesselanlagen» (Лейпцигъ, 1881; собраніе статей различныхъ авторовъ, 2 тома); Тильманъ, «Руководство къ П. котламъ» (переводъ 1-й части ильмецаго подлинника); Reiche, «Anlage und Betrieb der Dampfkessel» (1887); Wilson, «A treatise on steam boilers» (естъ нѣм. переводъ изданія 1878 г.); Гутонскій, «Руководство для изслѣдованія прочности и безопасности П. котловъ» (ч. I, 1892); Ренцъ, «Взрывы П. котловъ» (СПб., 1894); Вейнбергъ, «Взрывы котловъ» (Москва, 1888); Thurston, «Steam boiler explosions» (Нью-Йоркъ, 1883); Ломшаковъ,

ПАРОВЫЕ КОТЛЫ И.

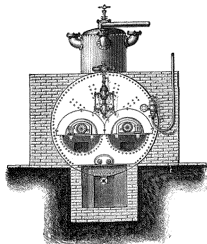

Черт. 1.

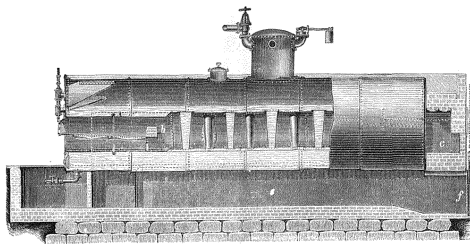

Черт. 2.

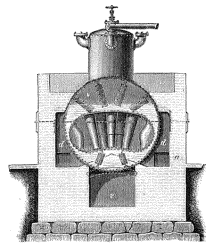

Черт. 3.

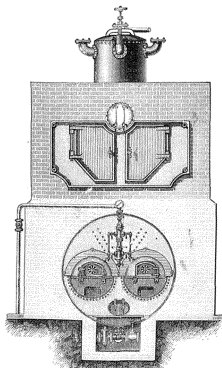

Черт. 4.

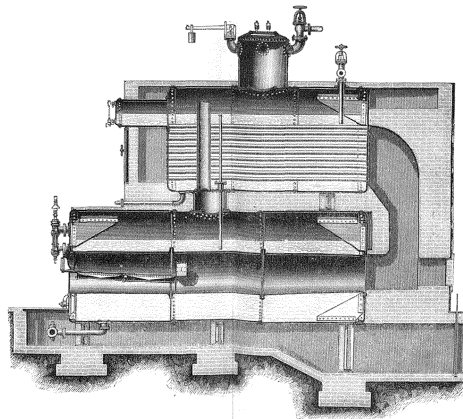

Черт. 5.

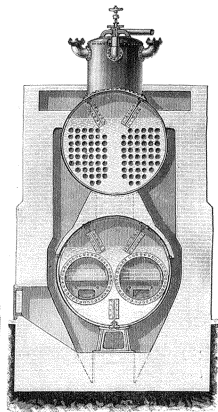

Черт. 6.

ПАРОВЫЕ КОТЛЫ III.

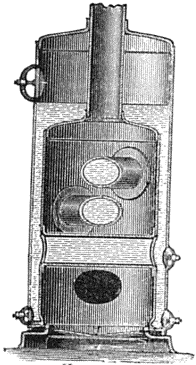

Черт. 1.

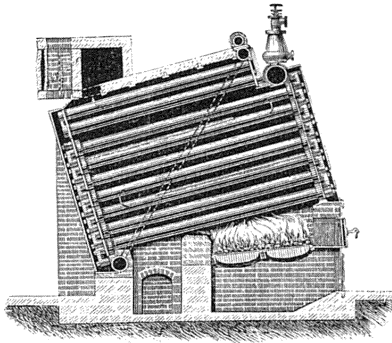

Черт. 2.

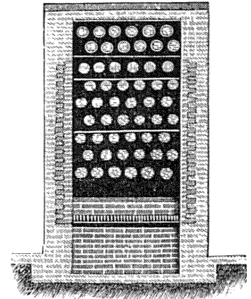

Черт. 3.

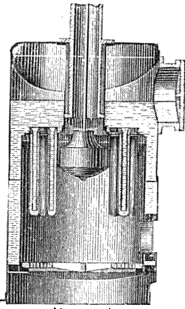

Черт. 4.

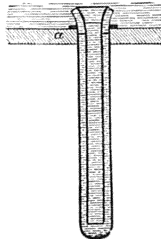

Черт. 5.

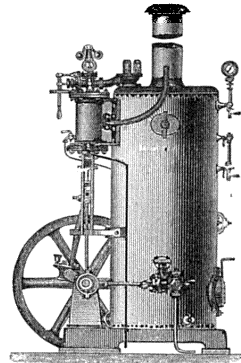

Черт. 6.

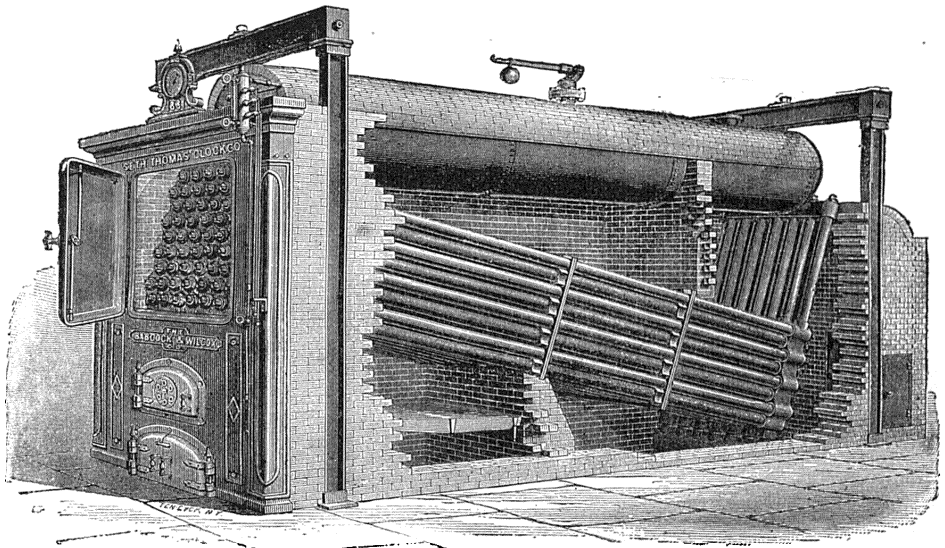

Черт. 7. Водотрубный котель Бабкока и Вилькокса.

«Испытаніе П. котловъ и машинъ» (ч. I: П. котлы; СПб., 1897). II. Котурничкій.

Надзоръ за паровыми котлами. Опасность, представляемая взрывами П. котловъ, вызвала установление правительственнаго за ними надзора. Обязательно испытаніе сопротивленія стѣнокъ П. котла: 1) послѣ изготовленія его на заводѣ; 2) по установкѣ его на мѣстѣ; 3) послѣ продолжительной остановки его дѣйствія. Установлены также періодическіе осмотры П. котловъ, наружные и внутренніе. Каждый П. котелъ долженъ быть снабженъ предохранительными аппаратами: манометрами, предохранительными клапанами, водомѣрными трубами, индикаторами уровня воды, а въ нѣкоторыхъ странахъ—и предупреждающими свистками. Уходъ за паровиками и содержаніе предохранительныхъ аппаратовъ въ исправности подлежатъ регламентаціи и наблюденію со стороны агентовъ правительства. Наибольше дѣйствительнымъ средствомъ къ предупрежденію взрывовъ является тщательный періодическій осмотръ внутреннѣхъ стѣнокъ котла, обнаруживающій мѣста начинающагося разлѣданія металла. Во Франціи, Германіи, Австріи правительственный надзоръ восполняется, а въ Англіи (гдѣ правительственный

надзоръ установленъ лишь по отношенію къ паровикамъ пассажирскихъ пароходовъ) замѣняется надзоромъ ассоціацій владѣльцевъ паровыхъ котловъ. Въ члены такихъ ассоціацій поступаютъ добровольно владѣльцы паровиковъ даннаго района; каждый членъ вноситъ ежегодно установленную общимъ собраніемъ ассоціаціи плату съ каждой единицы поверхности своихъ паровиковъ, за что имѣетъ право на осмотръ его паровиковъ специальными техниками ассоціаціи. Ассоціаціи содержатъ лабораторіи, при которыхъ готовятся спеціалисты по изученію П. котловъ. Въ Англіи, а отчасти и въ Германіи ассоціаціи принимаютъ на себя и страхованіе отъ взрывовъ. Въ Германіи паровики членовъ ассоціаціи по надзору за паровыми котлами могутъ быть освобождены отъ правительственной инспекціи. Въ Англіи до учрежденія ассоціаціи считался одинъ взрывъ на 2000 котловъ въ годъ, нѣкоторые ассоціаціи въ короткое время уменьшили у себя число взрывовъ до 1 на 6500. Въ Германіи правильная статистика взрывовъ установлена съ 1877 г. и даетъ слѣдующія данныя (статистика эта не обнимаетъ локомотивовъ и П. котловъ военнаго и военно-морского вѣдомствъ):

Года.	Общее число взрывовъ.	Въ томъ числѣ обусловленныхъ:				неисправностью, поврежденіями.	Общее число пострадавшихъ.	Въ томъ числѣ:	
		нѣгодности въ конструкціи и порочности стѣнокъ котла.	важныя и послѣ статковъ воды.	недостаточная усадка.	убыто наповалъ.			тяжело ранено.	легко ранено.
1877.	20	3	5	4	5	58	21	14	23
1880.	20	6	8	4	5	29	10	5	14
1885.	13	3	5	2	3	22	11	2	9
1890.	15	1	4	2	3	21	9	1	11
1895.	22	4	13	2	3	74	20	23	31

Всего съ 1877 по 1895 г. въ Германіи было 311 взрывовъ, съ 760 пострадавшими, въ томъ числѣ убитыхъ наповалъ и умершихъ въ теченіе 48 часовъ 246 чел.

Въ Сѣв.-Ам. Штатахъ различаютъ полное число взрывовъ отъ сопровождавшихся несчастными случаями.

	Полное число.	Опасные случаи.
Порча или разлѣданіе котловъ и предохранительныхъ клапановъ	17833	1727
Дурная конструкція и работа котла или его принадлежностей	15895	2957
Недостаточность воды	130	56
Небрежность или невѣжество кочегаровъ	6928	1403

Въ Россіи надзоръ за паровыми котлами установленъ закономъ 1843 г., пересмотрѣннымъ въ 1873 г. Нынѣ дѣйствующій законъ 8 іюня 1889 г. (ст. 76—80 Уст. о промышленности, Св. Зак. т. XI, ч. 2, изд. 1893 г.), опредѣливъ, на какія именно учрежденія возлагается надзоръ за П. котлами, указавъ, что надзоръ этотъ распространяется на всѣ П. котлы, за исключеніемъ лишь находящихся на военныхъ паровыхъ судахъ, и установивъ

уголовную отвѣтственность за нарушеніе закона и издаваемыхъ на основаніи его техническихъ правилъ, самое изданіе этихъ правилъ, въ видѣхъ согласованія ихъ съ безпрерывными успѣхами техники, предоставилъ министру финансовъ, по соглашенію съ министрами внутр. дѣлъ, земледѣлія, путей сообщенія и управляющимъ морскимъ министерствомъ. Общее наблюденіе за П. котлами принадлежитъ губернаторамъ и градоначальникамъ, а ближайшій и непосредственный надзоръ ввѣренъ губернскимъ инженеръ-механикамъ или замѣняющимъ ихъ лицамъ. Надзоръ за паровозами и неподвижными П. котлами желѣзныхъ дорогъ и находящимися на частныхъ паровыхъ судахъ, плавающихъ по внутреннимъ водамъ, возложенъ на министерство путей сообщенія, а за котлами частныхъ горныхъ заводовъ—на министерство земледѣлія и госуд. имущ. Надзоръ не распространяется на открытые П. котлы, снабженные прямымъ сообщеніемъ съ атмосферой посредствомъ вертикальной трубы, имѣющей болѣе 3 1/2 дм. внутренняго діаметра и менѣе 2 1/2 саж. высоты, считая отъ уровня воды въ котлѣ, такъ какъ подобнаго рода П. котлы не могутъ пріобрѣтать давленія, превышающаго атмосферное болѣе чѣмъ на 1/2 атмосферы. Согласно правиламъ, утвержденнымъ

министромъ финансовъ 30 июня 1890 г. («Собрание Узаконеній», 1890 г., ст. 885), употребленіе для сопрясающихся съ продуктами горючій стѣнокъ и трубокъ котловъ другихъ матеріаловъ, кромѣ сварочнаго и литого незакаливающегося желѣза и красной мѣди, допускается не иначе, какъ съ особаго разрѣшенія министра финансовъ, допозительными правилами 19 окт. 1891 г. («Собр. Узак.» 1892 г., ст. 5) допущено. на особыхъ условіяхъ, изготовленіе изъ чугуна трубъ, входящихъ въ составъ П. котловъ системы Ярковскаго. Каждый П. котель долженъ быть снабженъ двумя предохранительными клапанами (устройство одного изъ нихъ должно быть таково, чтобы машинистъ не могъ измѣнить нагрузку клапана), вѣрнымъ манометромъ съ сифонною трубою, по крайней мѣрѣ однимъ (а котлы, имѣющіе болѣе 200 кв. фт. нагрѣва—двумя) надежнымъ питательнымъ приборомъ, водоуказательною стеклянною трубою, по крайней мѣрѣ двумя водоуказательными краями и, наконецъ, приспособленіями, дѣлающими возможною очистку внутреннихъ стѣнокъ котла. Помѣщенія П. котловъ должны удовлетворять извѣстнымъ требованіямъ. Техническое свидѣтельствованіе котла бываетъ наружное и внутреннее. Первое производится одинъ разъ въ два года, безъ остановки дѣйствія котла; второе соединяется съ гидравлическою пробой и требуется для каждаго вновь устанавливаемого П. котла прежде допущенія его къ дѣйствію. а затѣмъ, по общему правилу, возобновляется черезъ каждыя шесть лѣтъ, равно какъ и послѣ каждаго крупнаго ремонта. Если замѣченные недостатки угрожаютъ непосредственно опасности, то до устранения ихъ дѣйствіе котла должно быть приостановлено. Техники, свидѣтельствующіе П. котлы, обязаны удостовѣриться въ томъ, имѣтъ ли надлежащія знанія о котлахъ котельяръ. Разрѣшеніе на установку неподвижнаго пароваго котла дается начальствомъ, на которое возможно завѣдываніе котлами. Въ извѣстныхъ случаяхъ долженъ быть представленъ отзывъ городского общественнаго управленія о томъ, не встрѣчается ли къ установкѣ П. котла какихъ-либо особыхъ препятствій. Подъ мастерскими и жилищными помѣщеніями и внутри ихъ воспрещается устанавливать котлы, представляющіе особенную опасность взрыва. Виновные въ нарушеніи правилъ о П. котлахъ подвергаются аресту не свыше 3 мѣсяцевъ или денежному взысканію не свыше 300 руб., если нарушеніе не имѣло послѣдствіемъ причиненія кому-либо смерти или поврежденія въ адоровѣ, и тюремному заключенію на время отъ 2 мѣсяцевъ до 1 года и 4 мѣсяцевъ, если такіа послѣдствія имѣли мѣсто. Въ 1894 г., временно на три года, установленъ у насъ, по примѣру большинства западно-европ. законодательствъ, особый сборъ съ П. котловъ, подлежащихъ правительственному надзору. Сборъ этотъ взимается въ размѣрѣ 20 р. въ годъ съ каждаго котла. Кромѣ П. котловъ, употребляемыхъ въ сельскомъ хозяйствѣ и въ ремесленныхъ заведеніяхъ и имѣющихъ не болѣе 12 лошадиныхъ силъ; съ послѣднихъ сборъ взимается въ размѣрѣ 5 (съ котловъ до

6 лш. силъ) или 10 р. При неуплатѣ сбора въ установленный срокъ (не позднѣе 1 октября а владѣльцами, обязанными брать торговые документы—одновременно съ взятіемъ сихъ послѣднихъ) взыскивается штрафъ въ размѣрѣ не свыше двойного оклада сбора. Наблюденіе за исправнымъ поступленіемъ сбора возложено на чиновъ фабричной инспекціи, губернскихъ механиковъ, податныхъ инспекторовъ и др. лицъ, имѣющихъ надзоръ за П. котлами. Ср. докладъ В. К. Делла-Воса, «О пользѣ ассоціаціи для предупрежденія взрывовъ П. котловъ» (въ «Трудахъ съѣзда членовъ Имп. Русск. Технич. Общества въ Москвѣ 1882 г.»; т. III, СПб., 1883); «Zeitschrift des Verbandes der Dampfkessel-Ueberwachung-Vereine».

Паровыя машины. — I) Общія понятія и исторія возникновенія. II) Дѣйствіе пара. III) Парораспрѣдленіе и регулированіе хода. IV) Типы. V) Опредѣленіе размѣровъ. VI) Испытаніе. Индикаторъ и индик. диаграммы. VII) Статистическія свѣдѣнія. VIII) Литература о П. машинахъ.

I. Паровая машина есть машина-двигатель, въ которой движущею силою служитъ паръ, образуемый изъ воды или иной жидкости дѣйствіемъ огня. Мысль воспользоваться упругостью водяного пара, какъ движущею силою, возникла очень давно и привела Герона Александрійскаго, еще за 120 лѣтъ до Р. Хр., къ изобрѣтенію эолипида, пустотѣлаго металлическаго шара съ двумя противоположно отогнутыми на концахъ трубками, вращаемаго струею вытекающаго изъ трубокъ пара. Но до примѣненія движущейся силы пара къ потребностямъ промышленной жизни протекъ длинный рядъ столѣтій. Путь былъ расчищенъ въ XVII столѣтіи доказательствами вѣсности окружающаго насъ воздуха и производимаго имъ давленія, величина котораго измѣряется вѣсомъ ртутнаго столба въ 760 мм. высоту, которому соответствуетъ водяной столбъ въ 10¹/₂ м. или 34 фт. выс., что даетъ давленіе въ 1,0333—около 1¹/₃₀ атм. на площадь въ одинъ кв. стм. или давленіе въ 16,272 фн. (14,696 англ. фн.) на кв. дюймъ. Манометры (см. П. котлы), показывающіе избытокъ давленія пара надъ атмосфер. давленіемъ воздуха, выраженный въ англ. фн. на кв. дюймъ, или въ числѣ атмосферъ. Такъ, напр., давленію въ 110 англ. фн. соответствуетъ 7¹/₂ атм. Пользуясь атмосфернымъ давленіемъ воздуха и указаннымъ еще въ 1601 г. Портою (Giovanni Battista della Porta) простымъ способомъ получать пустоту (точнѣе—разрѣженное пространство) посредствомъ сгущенія водяного пара въ закрытомъ сосудѣ, англ. инженерный капитанъ Томасъ Свэри (Thomas Savery) изобрѣлъ въ 1698 г. первую П. водоподъемную машину. Но современная паровая машина развилась изъ построеннаго въ 1690 г. Денисомъ Папиномъ (см.) прибора, изображеннаго на черт. 1 табл. I. При превращеніи въ паръ небольшого количества воды на днѣ цилиндра С, прикрытаго сверху крышкою d и снабженнаго поршнемъ К, послѣдній станеть подниматься вверхъ. Закрѣпивъ желѣзнымъ засовомъ е поршень въ высшемъ его положеніи, прекращаютъ затѣмъ

дѣйствіе огня, вслѣдствіе чего паръ сгущается и поршень начинаетъ опускаться подъ атмосфернымъ давленіемъ воздуха сверху; при этомъ онъ можетъ производить механич. работу, поднимая напр. грузъ, подвѣшенный къ перекинутой черезъ блоки *гг* веревкѣ *s*. Приборъ Папина, по уничтоженіи бесполезнаго засова *e*, является родоначальникомъ атмосферныхъ *П.* машинъ, въ которыхъ рабочее движеніе поршня производится атмосфернымъ давленіемъ воздуха, обратное же движеніе поршня совершается давленіемъ пара, продолжающаго давленіе воздуха съ противоположной стороны. Дальнѣйшее развитіе *П.* машинъ состояло въ устраненіи содѣйствія атмосфернаго давленія воздуха для производства паромъ механической работы. Упомянутая выше машина Сэвери имѣла слѣдующее устройство (черт. 2 т. I): паръ, притекающій изъ котла по трубѣ *E*, давитъ непосредственно на воду, находящуюся въ сосудѣ или приемникѣ *C* и гонитъ ее вверхъ по нагнетательной трубѣ; затѣмъ, закрывъ кранъ въ трубѣ *E*, прекращаютъ притокъ пара и открываютъ кранъ *F*, по которому холодная вода течетъ въ кожухъ (оболочку), оспружающій приемникъ *C*; охлаждаемый извнѣ паръ сгущается внутри приемника и въ образующуюся пустоту притекаетъ снизу по всасывающей трубѣ вода, гонимая атмосфернымъ давленіемъ воздуха на поверхность воды въ колодезѣ; вода приподымаетъ нижній (всасывающій) клапанъ въ клапанной коробкѣ *K* и наполняетъ приемникъ *C*; по наполненіи закрываютъ кранъ *F* и снова пускаютъ паръ, вслѣдствіе чего вода устремляется изъ приемника въ нагнетательную трубу, закрывая нижній (всасывающій) и открывая верхній (нагнетательный) клапанъ въ коробкѣ *K*. Машина Сэвери нынѣ возродилась вновь въ сильномъ усовершенствованномъ видѣ такъ наз. пульзометра (см. Пульзометры), точно также какъ мысль, положенная въ основаніе устройства эолопая, осуществилась нынѣ въ устройствѣ *П.* турбинъ (см. Турбины *П.*). Въ Россіи, по свидѣтельству Кларка («Горный Журн.», 1826, т. X, стр. 63), одна изъ первыхъ машинъ, устроенныхъ капитаномъ Сэвери была выписана Петромъ Вел. изъ Англіи и хранилась въ СПб. въ Лѣтнемъ саду. *П.* котелъ въ ней вмѣщалъ 5—6 бочекъ, а приемникъ — одну бочку воды, наполняясь и опорожняясь 4 раза въ минуту. Вода всасывалась на 29 фт., а потомъ давленіемъ пара нагнеталась еще на 11 фт. выс. По опытамъ Кларка, не менѣе $\frac{11}{12}$ частей пара сгущалось бесполезно. Двѣ усовершенствованныя машины Сэвери были установлены въ СПб., въ баняхъ Трусова, на Фонтанскѣ. Несмотря на настоятельную потребность въ *П.* водоподъемныхъ машинахъ для выкачивания воды изъ англійскихъ рудниковъ, которые, по мнрѣ углубленія, все чаще и чаще затоплялись водою и требовали огромныхъ затратъ для выкачивания воды силою людей и лошадей, машины Сэвери не получили большого распространенія, такъ какъ расходъ топлива былъ въ нихъ слишкомъ великъ, а главное — они были мало пригодны для выкачивания воды изъ глубокихъ рудниковъ, во-первыхъ, потому, что, помѣщаясь по необходимости не

выше 29 фт. надъ ур. воды въ колодезѣ, сами подвергались опасности затопленія водою, а во-вторыхъ, для нагнетанія воды на большую высоту, непосредственнымъ давленіемъ пара, требовалось сильно повышать это давленіе, прибавляя не менѣ одной атмосферы на каждые 34 фт. высоты подъема, отчего происходили нерѣдко взрывы котловъ. По неумѣнью въ то время изготовлять котлы, способные безопасно выдерживать сколько нибудь значительнаго давленія пара. Спустя 10 лѣтъ машина Сэвери была вскорѣ совершенно вытѣснена атмосферною *П.* машиною Ньюкомена п Коуэя (Thomas Newcomen and John Cowley), сходною по мысли съ приборомъ Папина. Общій видъ машины изображенъ на черт. 3 т. I; первоначально вода для сгущенія пара не впрыскивалась внутрь цилиндра изъ бака *c*, какъ показано на чертежѣ, а только наливалась небольшоимъ слоемъ надъ поршнемъ, съ цѣлью устранить протоки пара и воздуха отъ неплотнаго прилеганія поршня къ стѣнкамъ цилиндра; сгущеніе же пара производилось обливаніемъ цилиндра водою, какъ въ машинѣ Сэвери. Сдѣланное въ 1712 г. случайное наблюденіе привело къ впрыскиванію воды внутрь цилиндра для ускоренія сгущенія въ немъ пара: впрыснутая вода и вода отъ сгущенія пара удалялись наружу по трубкѣ *f*, прикрытой клапаномъ. Первоначально краны *a* и *b* для впуска пара и впрыскиванія воды поочередно открывались изакривлялись рукою, въ послѣдствіи же были устроены механизмъ для автоматическаго передвиженія ихъ самою машиною. Въ машинѣ Ньюкомена впервые появляется коромысло (балансиръ) для передачи движенія отъ *П.* поршня къ насосу. При опусканіи поршня атмосферн. давленіемъ воздуха поднимается штага (стержень) насоса и производится его поршнемъ нагнетаніе воды; обратное же движеніе *П.* поршня вверхъ и водянго поршня (поршня насоса) внизъ производится давленіемъ пара п вѣсомъ пестля длинной и потому очень грузной штаги, которая въ случаѣ надобности можетъ быть ослабжаема еще добавочнымъ грузомъ. Устраненіемъ непосредственнаго давленія пара на воду достигалось существенное преимущество надъ машиною Сэвери, такъ какъ увеличивая площадь *П.* поршня въ сравненіи съ площадью водянго можно было давленіемъ одной атмосфер. поднимать воду на любую высоту. Но расходъ топлива все еще оставался весьма большимъ, хотя и значительно меньшимъ прежняго. Въ Россіи первая большія машина Ньюкомена появилась въ 1777 г.: она была выписана изъ за границы по почину имп. Екатерины II для выкачивания воды изъ канала Петра Вел., примыкавшаго къ сухимъ докамъ въ Кроунтадтѣ. Построена она была въ Шотландіи на Карроонскомъ заводѣ по чертежамъ Смитона (Smeaton), значительно усовершенствованнаго машину Ньюкомена. Эта «огнедѣйствующая машина», при помощи которой, по словамъ императрицы, «огнемъ выливается вода изъ дока и канала», стоила, по описанію Картазова, 708 $\frac{1}{2}$ рубля, имѣла три колса отъ 8 до 10 фт. въ поперечникѣ, изъ которыхъ паръ собирался въ среднемъ котлѣ, помѣщаемомся подъ цилиндромъ; поперечникъ цилиндра

былъ въ $5\frac{1}{2}$ фт., а дѣлна коромысла $27\frac{2}{3}$ фт. При 10 ходахъ въ минуту машина, посредствомъ двухъ насосовъ по 26 дм. въ поперечникѣ, въ каждый ходъ выливала 57 кб. фт. или 131 ведро воды (см. Брандтъ, «Исторія П. машинъ», СПб., 1892). Первая П. машина, построенная въ Россіи, была «огненная машина», изобрѣтенная шихтмейстеромъ Ив. Ив. Ползуновымъ, для производствѣ дутья воздуходувными мѣхами при выплавкѣ руды; машина эта дѣйствовала въ 1766 г. на Барнаульскомъ заводѣ въ теченіе двухъ мѣсяцевъ; она была основана на тѣхъ же началахъ, какъ и машина Ньюкомена, но, по свидѣтельству Шлаттера, которому повелѣніемъ имп. Екатерины II поручено было разсмотрѣніе машины, Ползуновъ «достойнымъ похвалы искусствомъ такъ успѣлъ измѣнить ея составъ, что машину его должно почесть новымъ изобрѣтеніемъ». Модель машины Ползунова сохраняется въ Барнаульскомъ горномъ музеѣ (см. книгу Брандта). Въ 1765 году Джеймсъ Ваттъ (James Watt), починая модель машины Ньюкомена для класса физики университета въ Глазго (Glasgow), произвелъ изслѣдованія, приведшія къ созданію П. машины, навсегда обессмертившей его имя. Ваттъ принялся за эти изслѣдованія вполне научнымъ образомъ; онъ ознакомился со свойствами водяного пара, опредѣлилъ, насколько позволяли имѣвшіяся въ его распоряженіи средства, зависимость между давленіемъ, температурою и объемомъ пара, а также путемъ опыта нашелъ теплоту парообразованія, т. е. количество теплоты, необходимое для превращенія единицы вѣса жидкости въ паръ той же температуры. Эти изслѣдованія привели Ватта къ вполнѣ опредѣленнымъ заключеніямъ, выраженнымъ имъ самимъ въ прошеніи 1769 г. о выдачѣ привилегіи слѣдующимъ образомъ: «Мой способъ уменьшать потребленіе пара, а слѣдовательно и топлива въ огненныхъ машинахъ (fire engines) основанъ на слѣдующихъ положеніяхъ: во 1-хъ, тотъ сосудъ (vessel), въ коемъ сила пара употребляется для дѣйствія въ машинѣ и который называется цилиндромъ (cylinder) въ обыкновенныхъ огненныхъ машинахъ, а я называю паровымъ сосудомъ (steam vessel), долженъ во все время работы машины поддерживаться столь же горячимъ, какъ и входящій въ него паръ, что можетъ быть достигнуто: 1) покрыванія его деревянной или иной оболочкой изъ матеріаловъ, дурно проводящихъ теплоту; 2) окружанія его паромъ или другими нагрѣтыми тѣлами и 3) не допуская ни воду, ни какое-либо другое вещество, болѣе холодное нежели паръ, входить или соприкасаться съ нимъ въ теченіе этого времени; во 2-хъ, въ тѣхъ машинахъ, которыя вполнѣ или частію работаютъ при помощи сгущенія пара, паръ долженъ быть сгущаемъ въ сосудахъ (vessels), отдѣльныхъ отъ цилиндровъ (cylinders), хотя по временамъ и соприходящихся съ ними. Такіе сосуды я называю конденсаторами или холодильниками (condensers) и они во время работы машины должны поддерживаться столь же холодными, какъ и окружающій воздъ чь, посредствомъ воды или другихъ холодныхъ тѣлъ;

въ 3-хъ, все то, что остается несгущеннымъ отъ холода въ холодильникѣ, будетъ-ли то воздухъ или другой упругій паръ, должно быть извлекаемо изъ паровыхъ сосудовъ (steam vessels) или холодильниковъ (condensers) посредствомъ насосовъ, движимыхъ самими машинами или инымъ образомъ; въ 4-хъ, я намѣренъ во многихъ случаяхъ пользоваться упругой силой пара для производствѣ давленія на поршень, или на что-либо другое, замѣняющее поршень, подобно тому какъ въ обыкновенныхъ огненныхъ машинахъ пользуются давленіемъ атмосферы. Въ тѣхъ случаяхъ, когда не имѣется въ изобиліи холодной воды, машины могутъ быть движимы одною только силою пара, посредствомъ выпуска отработавшаго пара на воздухъ». Еще въ 1765 г., занимаясь изслѣдованіемъ модели маш. Ньюкомена, Ваттъ, преслѣдуя свою основную мысль объ устраненіи охлажденія стѣнокъ парового цилиндра, рѣшилъ совершенно устранить доступъ холоднаго наружнаго воздуха въ цилиндръ, заставивъ паръ давить на поршень вмѣсто воздуха и создавъ такимъ образомъ не «атмосферную», а настоящую П. машину простого дѣйствія. Небольшая модель такой машины была окончена въ томъ же году, но, по неизмѣнному средству для построенія машины, Ваттъ добылъ привилегію и построилъ первую машину только въ 1769 г. на средства доктора Ребука (Roebuck). Вскорѣ Ребукъ разорился и только въ 1774 г. Ватту удалось получить необходимые матеріальныя средства, войдя въ компанію съ Маттео Больтономъ (Matthew Boulton) и заняться постройкою машинъ на основаніемъ Больтономъ заводъ въ Сого (Soho Works), близъ Вармингама. Въ 1782 г. Ваттъ взялъ патентъ на П. машину двойного дѣйствія, на долгое время послужившую блестящимъ образцомъ для подражанія. Объ этой машинѣ Ваттъ говоритъ: «Мое первое изъ новыхъ усовершенствованій въ паровыхъ или огненныхъ машинахъ состоятъ въ впускѣ пара въ цилиндры или паровые сосуды только на нѣкоторой части или долѣ подъема или спуска поршня въ цилиндрѣ и въ пользованіи упругими силами, вынуждающими паръ расширяться, съ тою цѣлью, чтобы паръ занималъ все большія пространства и производилъ давленіе на поршень на протяженіи остальныхъ частей или долей хода названнаго поршня». «Мое второе усовершенствованіе П. или огненныхъ машинъ (steam or fire engines) состоятъ въ употребленіи упругой силы пара для поочереднаго давленія на поршень, какъ при его подъемѣ, такъ и при спускѣ, при помощи пустоты, производимой соответственно надъ или подъ поршнемъ». Такимъ образомъ въ новыхъ машинахъ Ватта паръ впускался по обѣ стороны поршня, при чемъ клапаны, впускающие паръ, закрывались и производили прекращеніе впуска или отсѣчку пара, когда поршень успѣвалъ пройти только нѣкоторую долю полнаго хода, послѣ чего на всемъ остальномъ протяженіи паръ расширялся подобно воздуху изъ другому газу, производя постепенно уменьшающееся давленіе на поршень. Въ машинѣ двойного дѣйствія съ расшире-

ПАРОВЫЯ МАШИНЫ I.

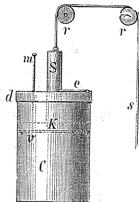

1. Прибор Палепа

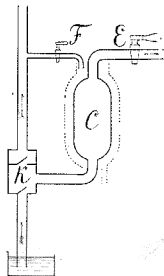

2. Машина Савери.



2. Горизонтальная паровая машина Вудфа.

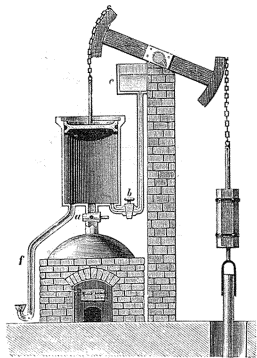

3. Машина Ньюкомена и Коудера.

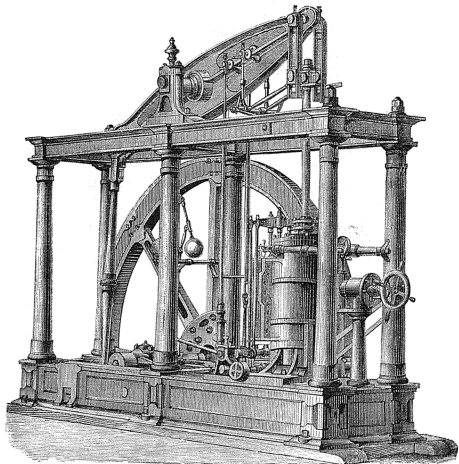

4. Вертикальная паровая машина Уатта с коромыслом.

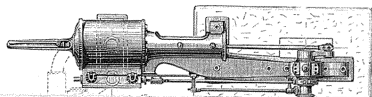

3. Вертикальная паровая машина.

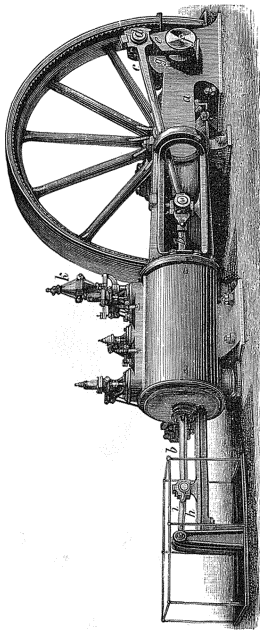

1. Горизонтальная паровая машина съ шаро распределителем. Зульцера

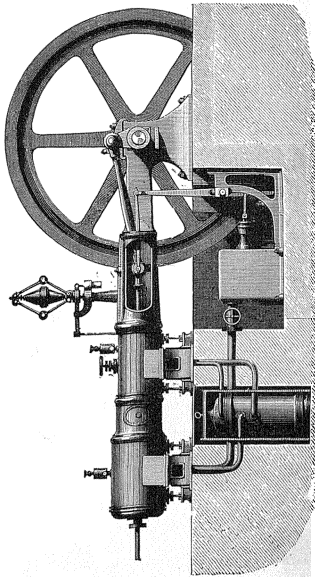

2. Горизонтальная паровая машина Вульфа.

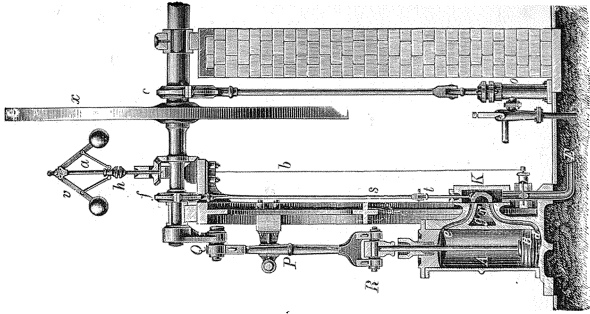

3. Вертикальная паровая машина.

ПАРОВЫЯ МАШИНЫ III.

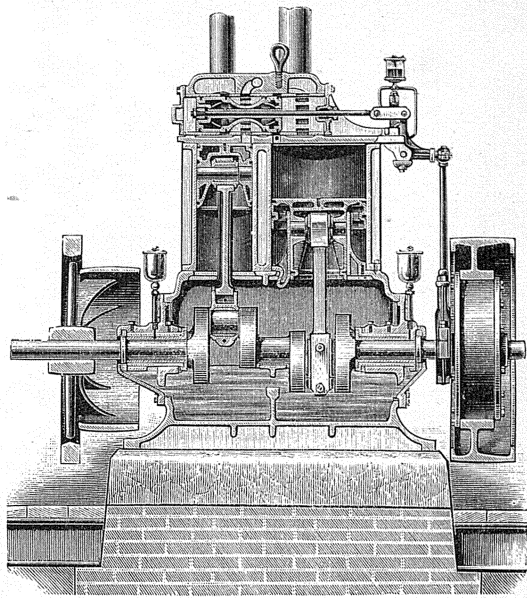
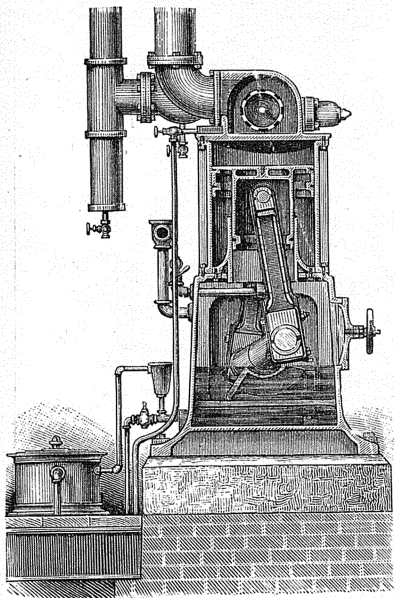

Быстроходная паровая машина колланульд Вестингауза.

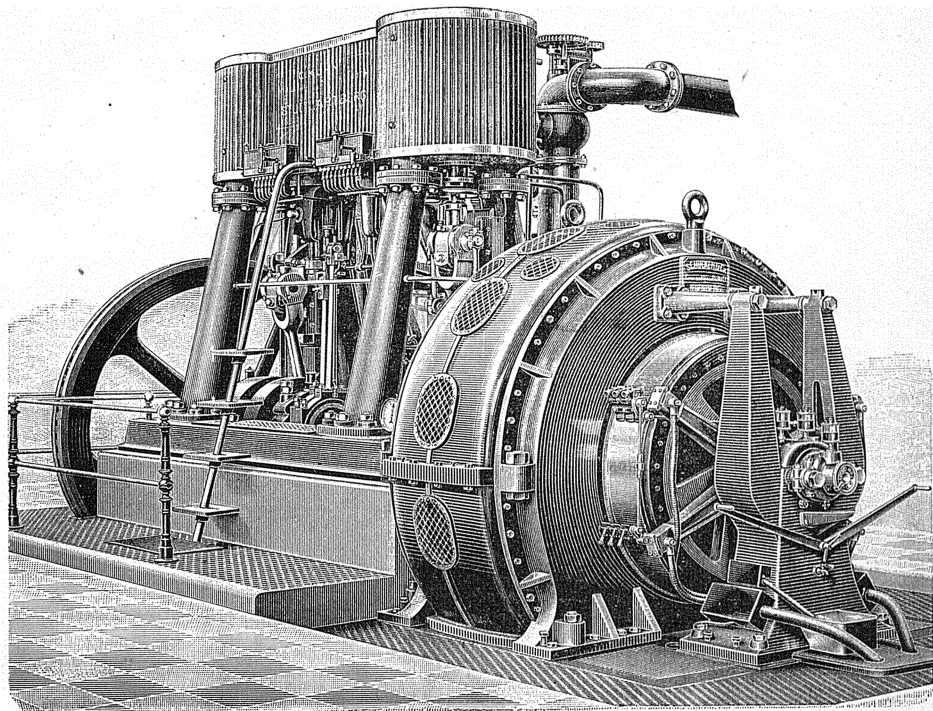

Вертикальная паровая машина компаундъ съ динамо-машиной.

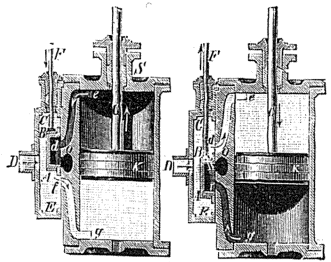

Черт. 1.

Черт. 2.

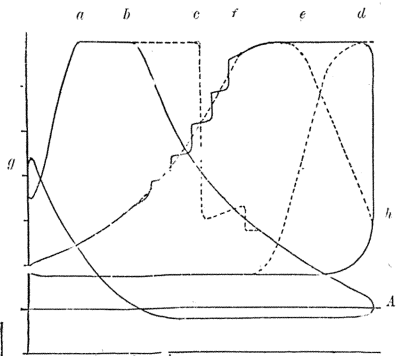

Черт. 6.

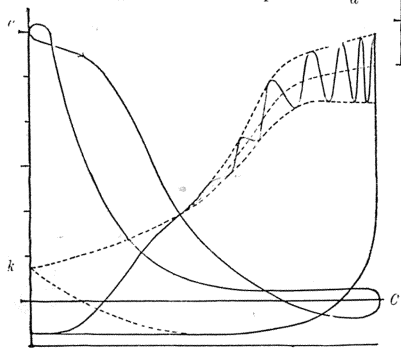

Черт. 5.

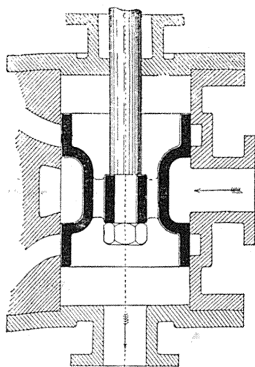
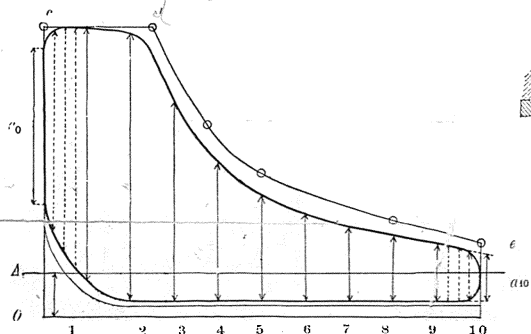

Черт. 7.

Черт. 3.

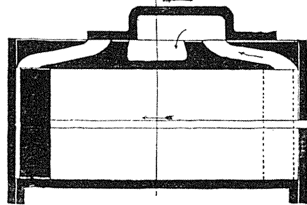
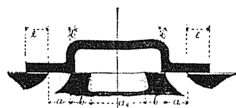

I.

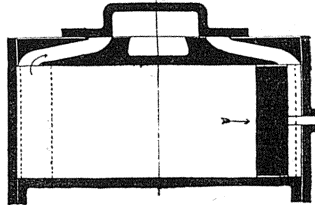

IV.

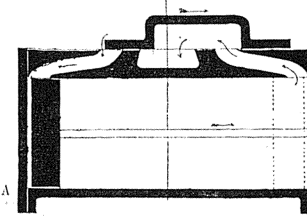

II.

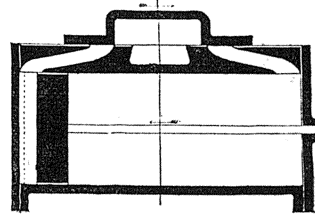

V.

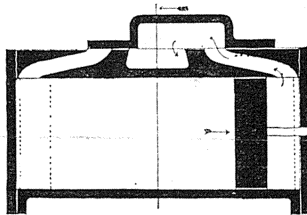

III.

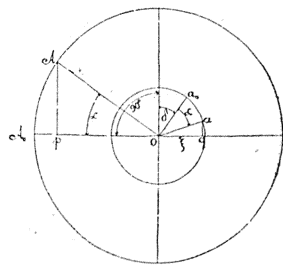

Черт. 2.

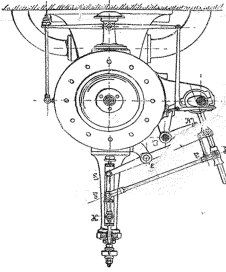

Фиг. 1. Паровая цилиндрическая машина (см. табл. I, об.)

Фиг. 1 Изящество Прямая

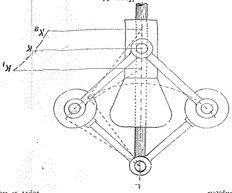

Фиг. 11

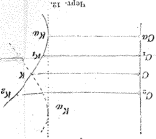

Фиг. 12

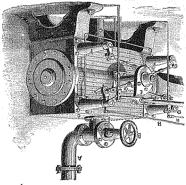
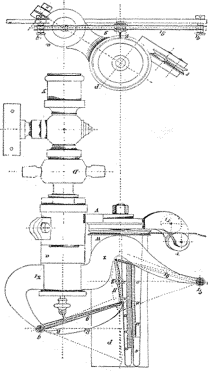

Фиг. 4 Паровая цилиндрическая машина

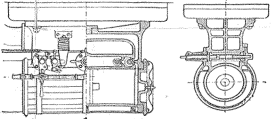

Фиг. 8

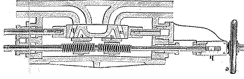

Фиг. 9

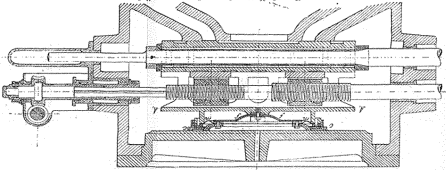

Фиг. 5 Разновидности цилиндрической машины



Фиг. 3 Паровая цилиндрическая машина

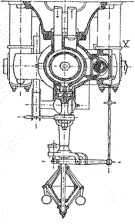

Фиг. 6 Паровая машина с двойным давлением пара

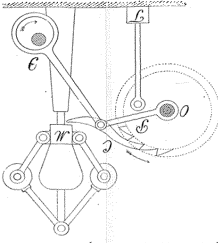

Фиг. 7

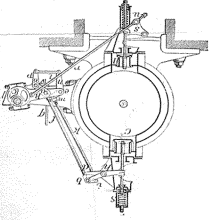

Фиг. 10. Паровая цилиндрическая машина

нием пара Ваттъ примѣнилъ еще различныя усовершенствованія; такъ въ механизмѣ машины замѣнилъ дѣль, передававшую коромыслу движенье отъ поршня, изобрѣтеннымъ имъ параллелограммомъ (см. Направляющіе механизмы, ХХ, 536); примѣнилъ центробѣжный регуляторъ для самодѣйствующаго управленія ходомъ машины, соединивъ муфту регулятора съ рычагомъ поворотной заслонки въ паропроводной трубѣ; снабдилъ валъ маховикомъ, т. е. заклиненнымъ на валу колесомъ съ тяжелымъ ободомъ, для преодоленія такъ наз. мертвыхъ точекъ, въ которыхъ шагунъ совпадаетъ съ направлениемъ кривошипа и не можетъ вращать валъ. Введеніемъ вращающагося вала Ваттъ сдѣлалъ П. машину всеобщимъ (универсальнымъ) двигателемъ, пригоднымъ для всякаго рода работъ. На черт. 4 (табл. I) показанъ общій видъ машины съ коромысломъ, по типу машинъ Ватта. Чрезвычайно быстрому распространенію машинъ Ватта очень много способствовала даровая поставка Вольтономъ и Ваттомъ своихъ машинъ, съ правомъ на получение только одной трети сбереженія въ топливѣ, по сравненію съ машиною Ньюкомена. Въ Россіи П. машины Ватта впервые стали изготовляться на одномъ изъ олоонецкихъ заводовъ (Александровскомъ), находившихся подъ управленіемъ шотландца Карла Карловича Гаскова. На олоонецкомъ заводѣ построена поставленная въ 1820 г. Кларкомъ на слб. монетномъ дворѣ большая машина Ватта «силою противъ 60 лошадей», пользовавшаяся большою извѣстностью. Ватту принадлежатъ общепринятое нынѣ измѣреніе силы или работы (точнѣе—работоспособности) машины числомъ лошадей, которыхъ машина можетъ замѣнить. По преувеличенной оцѣнкѣ Ватта лошадь въ состояніи производить непрерывно работу въ 3300 англ. фунто-фут. въ минуту, что соотвѣтствуетъ 76,041 кгр.-мтр. въ секунду; эта мѣра работы машины, названная лошадиною силою или паровою лошадейю (horse-power, cheval-vapeur), принята въ Англіи; во Франціи лошадиная сила принимается равною 75 кгр.-мтр. въ секунду, а въ Россіи, въ русскихъ мѣрахъ, 15 п.-фт. (74,887 кгр.-мтр., на 0,15% меньше 75 кгр.-мтр.) въ секунду. Дальнѣйшее развитіе П. машинъ тѣсно связано съ изученіемъ дѣйствія въ нихъ пара.

II. Дѣйствіе пара въ П. машинахъ. Въ машинахъ безъ расширенія паръ впускается на всемъ протяженіи хода поршня, слѣдовательно все время дѣйствуетъ на поршень полнымъ своимъ давленіемъ. Это простѣйшій способъ дѣйствія пара въ машинахъ. Если p —давленіе пара на единицу площади, F —площадь поршня и L — путь, пройденный поршнемъ парового цилиндра, то сила, давящая на пор-

шень, равна pF , а работа этой силы pFL . Здѣсь $FL=V$ есть объемъ, описанный поршнемъ; если подъ поршнемъ находится единица вѣса воды, объема σ (удѣльный объемъ воды), то, во все время превращенія этой воды въ паръ, давленіе p и температура t пара не будутъ измѣняться, слѣдовательно, паръ все время будетъ дѣйствовать на поршень полною своею силою и вода, претерпѣвъ полностью въ паръ, произведетъ работу, равную $p(\sigma-\sigma)$, гдѣ σ есть объемъ пара, образовавшагося изъ воды. Пусть Q есть количество теплоты, расходуемое на полное превращеніе единицы вѣса воды въ паръ; тогда работа пара безъ расширенія, на единицу затраченной теплоты,

будетъ равна $\frac{p(\sigma-\sigma)}{Q}$. Для разныхъ давленій пара эта работа на единицу теплоты будетъ различна, но различіе не велико. Принявъ, для упрощенія разсчета, $Q=\lambda$, гдѣ $\lambda=606,5+0,305 t$ есть количество теплоты для превращенія 1 кгр. воды при 0° въ паръ температуры t° , имѣемъ, по даннымъ Реньо:

Давленіе p въ атмосф.	1	14
Работа $p(\sigma-\sigma)$ въ кгр.-м.	17044	19862
$\frac{p(\sigma-\sigma)}{Q}$	26,76	29,82

При переходѣ отъ давленія въ 1 атм. къ давл. въ 14 атм., объемъ $(\sigma-\sigma)$ уменьшится въ 12 разъ, но произведеніе $p(\sigma-\sigma)$ измѣняется сравнительно мало, увеличиваясь всего

на 16,5%, а работа $\frac{p(\sigma-\sigma)}{\lambda}$, приходящаяся на единицу теплоты, измѣняется еще меньше, увеличиваясь только на 11,4%. Для промежуточныхъ давленій пара между 1 и 14 атм. получаются промежуточные величины; слѣдовательно работа безъ расширенія, приходящаяся на единицу вѣса пара или единицу теплоты, мало зависитъ отъ давленія пара и можетъ считаться почти одинаковою для всѣхъ употребительныхъ въ практикѣ давленій. Когда паръ впускается въ цилиндръ только на извѣстной долѣ хода поршня, то на остальномъ протяженіи онъ расширяется, производя постепенно понижающееся давленіе на поршень и совершая при этомъ добавочную работу—работу расширенія. Последняя зависитъ отъ закона расширенія пара; простѣйшій изъ нихъ есть законъ Мариотта, довольно близкій къ истинѣ. Принимая этотъ законъ, по которому давленіе во столько разъ меньше, во сколько разъ больше объемъ, можно вычислить добавочную работу x расширенія, а слѣдовательно и полную работу $(1+x)$, принимая работу до расширенія за единицу. Результаты показаны въ слѣдующей таблицѣ:

Расширеніе	1,05	1,10	2	5	10	20	100
$1+x=$	1,0488	1,0953	1,6931	2,6094	3,3026	3,9957	4,6052
$1:(1+x)=$	0,9543	0,9130	0,5906	0,3832	0,3028	0,2503	0,1784
Сбереженіе топлива	4,66%	8,7%	40,94%	61,68%	69,72%	74,95%	82,16%

Здѣсь подъ расширеніемъ разумѣется отношеніе объема пара въ концѣ расширенія къ объему до расширенія. Изъ таблицы слѣдуетъ, что полная работа пара до и послѣ расширенія будетъ тѣмъ больше, чѣмъ больше расширеніе.

Такъ, паръ, расширившійся въ объемѣ въ 20 разъ, дастъ полную работу въ 4 раза больше, слѣдов., при работѣ съ 20-мъ расширеніемъ, для производства работы, одинаковой съ работою безъ расширенія, потребуется въ 4 раза

меньшее вѣсовое количество пара и во столько же разъ меньшее количество теплоты. Вообще если $1+x$ есть полная работа пара съ расширеніемъ, при работѣ безъ расширенія $=1$, то для производства одинаковой работы потребуется затратить в $1+x$ разъ больше теплоты, нежели при работѣ безъ расширенія, и теоретическое сбереженіе топлива, выраженное въ процентахъ, будетъ $\left(\frac{x}{1+x}\right) 100$.

Изъ таблицы видно, что въ началѣ, при небольшихъ расширеніяхъ, сбереженіе топлива возрастаетъ довольно быстро, но потомъ все медленнѣе и медленнѣе. Достигая почти 62% при 5-мъ расширеніи, сбереженіе увеличивается всего на 8% при 10-мъ и на 13% при 20-мъ расширеніи; точно также, составляя при 10-мъ около 70%, сбереженіе возрастаетъ всего на 12% при 100-кратномъ расширеніи. А между тѣмъ, съ увеличеніемъ расширенія, объемъ парового цилиндра, въ которомъ долженъ помѣщаться расширенный паръ, довольно быстро возрастаетъ, вмѣстѣ же съ объемомъ возрастаетъ и стоимость машины. Для выполненія одинаковой работы при одинаковомъ давленіи во время впуска, потребуется примерно въ $\frac{n}{1+x}$ разъ больший объемъ машины

(цилиндра), гдѣ n есть расширеніе. Такъ, при 2-мъ расширеніи ($n=2$), потребуется объемъ въ 1,18 или на 18% больший, а при 20-мъ объемъ въ 5 разъ больший. Слѣдовательно, чрезмерно большія расширенія невыгодны. Въ машинахъ безъ расширенія, съ увеличеніемъ давленія пара, при одинаковой работѣ, объемъ машины весьма быстро уменьшается; такъ, при 14 атм. объемъ въ 12 разъ меньше объема при 1 атм. давленія. Сказанное примѣнно и къ машинамъ съ расширеніемъ; въ нихъ тоже, съ цѣлью уменьшать объемъ и стоимость машины, слѣдуетъ увеличивать давленіе пара въ котлѣ. Было извѣстно давно, что дѣйствительный расходъ пара значительно больше вычисленнаго теоретически, но причина этого различія долгое время не была разъяснена. Причина заключалась главнымъ образомъ въ томъ, что всѣ вычисления по объему пара въ цилиндрѣ въ концѣ впуска, предполагаютъ объемъ этотъ наполненнымъ сухимъ насыщеннымъ паромъ; въ дѣйствительности же часть выпускаемаго въ цилиндръ пара всегда спущается въ воду, вслѣдствіе соприкасанія со стѣнками цилиндра, охлажденными во время впуска пара. Объемъ воды, при одинаковомъ вѣсѣ, незначителенъ въ сравненіи съ объемомъ пара; пренебрегая первымъ, можно сказать, что если бы напр. весь объемъ впускаемаго въ цилиндръ пара спущился въ воду, то для заполнения образовавшейся пустоты потребовалось бы выпустить еще такое же количество пара и тогда дѣйствительный расходъ оказался-бы вдвое больше теоретическаго. Въ машинахъ съ расширеніемъ пара стѣны цилиндра охлаждаются не только во время впуска, но и во время расширенія, поэтому въ нихъ спущеніе пара при впускѣ тѣмъ значительнѣе, чѣмъ больше расширеніе. Вслѣдствіе этого—выгода отъ примѣненія большихъ

расширеній—на дѣлѣ оказывается еще менѣе ожидаемой теоретически. Путемъ опыта для каждой машины можно найти определенное расширеніе, дающее наибольшее сбереженіе топлива; при дальнѣйшемъ увеличеніи расширенія сбереженіе не возрастаетъ, а напротивъ начинаетъ убывать. Примѣненіе очень большихъ расширеній невыгодно еще и по другимъ причинамъ: вслѣдствіе слишкомъ большого различія между давленіями пара въ началѣ и концѣ расширенія увеличивается неравномѣрность хода машины; частямъ машины приходится придавать размѣры, способные прочно выдерживать давленіе пара при впускѣ, несоразмѣрно большое въ сравненіи съ тѣмъ, которое требовалось бы для той же самой работы при болѣе постоянномъ давленіи на поршень. Всѣ перечисленные недостатки, препятствующіе примѣненію большихъ расширеній въ одноцилиндровыхъ машинахъ или машинахъ однократнаго расширенія, въ значительной мѣрѣ уменьшаются въ такъ назыв. многцилиндровыхъ машинахъ или машинахъ кратнаго расширенія. Въ этихъ машинахъ впускъ пара изъ котла производится въ одинъ только первый цилиндръ, наименьшій по объему, назыв. малымъ цилиндромъ или цилиндромъ высокаго давленія (сокращ. *М. Ц.* или, по-англ., *HP—High Pressure Cylinder*); частью расширившись въ немъ, паръ выпускается въ промежуточный резервуаръ, ресиверъ (*receiver*); ресиверъ можно уподобить промежуточному котлу, изъ котораго питается паромъ слѣдующій. Второй цилиндръ машины, больший по объему, въ которомъ паръ, послѣ впуска, продолжаетъ расширяться и затѣмъ выпускается во второй ресиверъ, а изъ него въ третій цилиндръ, еще большій по объему и т. д. Послѣдній, наибольшій по объему цилиндръ, называется большимъ цилиндромъ или цилиндромъ низкаго давленія (*В. Ц.* или *LP—Low Pressure Cyl.*). Изъ него, послѣ окончательнаго въ немъ расширенія, паръ выпускается наконецъ въ холодильникъ или прямо на воздухъ, въ машинахъ безъ охлажденія; остальные цилиндры машины называются промежуточными или цилиндрами средняго давленія (*С. Ц.* или *IP—Intermediate Pressure Cyl.*, первый—*First*, второй—*Second*). Болѣе 4-хъ цилиндровъ не бываетъ—такія машины называются 4-хъ цилиндровыми или машинами 1-го расширенія (*quadruple-expansion engines*); чаще примѣняются машины 3-хъ цилиндровыя или тройного расширенія (*triple-expansion*), а въ особенности машины двучилиндровыя или компаунды (*compound engines*); название машинъ компаундъ или машинъ сложной системы примѣняется иногда и вообще ко всѣмъ машинамъ кратнаго расширенія. Въ двучилиндровыхъ машинахъ Вульфа (*Woolf*) кривошпини располагаются иногда въ одномъ направленіи (подъ угломъ въ 0°) или въ прямо противоположномъ (180°). Они нерѣдко не имѣютъ ресивера; но при расположеніи кривошпини подъ прямыми углами (90°), способствующемъ равномерности хода, ресиверъ необходимъ, хотя иногда, какъ напр. въ паровозахъ, онъ состоитъ изъ одной только соединительной трубы, умышленно удлинненной, съ цѣлью увеличить объ-

емъ ресивера. Такъ какъ въ многоцилиндровыхъ машинахъ вполнѣ расширенный паръ помѣщается въ большомъ цилиндрѣ, то размеры большого цилиндра будутъ тѣ же самыя, какъ и въ одноцилиндровой, такой же силы и съ такимъ же расширеніемъ, но происходящимъ въ одномъ цилиндрѣ, вѣдѣго послѣдовательнаго расширенія въ нѣсколькихъ цилиндрахъ. Объемъ малаго цилиндра составляетъ $\frac{1}{2}$ — $\frac{1}{4}$ объема большого, въ двучилиндровыхъ и $\frac{1}{6}$ — $\frac{1}{7}$ въ трехцилиндровыхъ машинахъ. Преимущества машинъ компаундъ или машинъ кратнаго расширения заключаются въ болѣе равномерномъ распредѣленіи давленія пара на поршни П. цилиндровъ и въ значительномъ уменьшеніи потерь отъ сгущенія пара, вслѣдствіе меньшаго различія температуръ впуска и выпуска въ каждомъ изъ цилиндровъ, а также вслѣдствіе того, что выпускъ въ холодильникъ происходитъ только изъ послѣдняго цилиндра машины. По указаннымъ причинамъ въ этихъ машинахъ съ выгодною примѣняются болѣе значительныя расширенія пара. Расходъ пара, достигающій 26—30 кгр. и болѣе на лошади. силу въ часъ въ машинахъ съ расширеніемъ безъ охлажденія и 15—20 кгр. въ машинахъ съ охлажденіемъ (съ холодильникомъ), понижается примѣрно до 10—12 кгр. въ машинахъ двойнаго расширенія съ охлажденіемъ и составляетъ иногда только 6 кгр. въ машинахъ тройнаго расширенія съ охлажденіемъ. Машины компаундъ двойнаго дѣйствія предложены Вульфомъ въ 1804 г. Послѣ весьма успѣшнаго примѣненія системы компаундъ къ парходнымъ машинамъ, она вскорѣ съ менѣшимъ успѣхомъ была примѣнена къ заводскимъ машинамъ, а потомъ и къ паровозамъ. Во всѣхъ машинахъ съ значительнымъ расширеніемъ пара, какъ одноцилиндровыхъ, такъ и многоцилиндровыхъ, для сбереженія топлива полезно примѣнять сжатіе пара, обогрѣваніе цилиндра паромъ и перегрѣвъ пара. Сжатіе пара послѣ прекращенія выпуска оказываетъ полезное влияние на уменьшеніе сгущенія пара при выпускѣ, такъ какъ при сжатіи вѣдѣсть съ давленіемъ повышается и температура пара, вслѣдствіе чего стѣнки цилиндра передъ выпускомъ подогрѣваются сжимаемымъ паромъ. На выгоды примѣненія П. рубашекъ и перегрѣтаго пара особое вниманіе обратилъ Гирнъ (Hirn), произведшій, многочисленные опыты. По ученію Гирна, явленіе обмѣна теплотою между паромъ и стѣнками цилиндра представляется въ слѣдующемъ видѣ: во время впуска паръ отдаетъ значительную часть теплоты стѣнкамъ цилиндра, вслѣдствіе чего происходитъ сгущеніе части пара въ воду; сгущеніе продолжается и въ началѣ расширенія, но затѣмъ, вслѣдствіе пониженія давленія и темп. расширяющагося пара, паръ начинаетъ отнимать теплоту отъ стѣнокъ, отчего нѣкоторая часть сгущившагося въ воду пара снова испаряется и увеличиваетъ работу расширенія; оставшая же часть, не успѣвшая испариться, продолжаетъ испаряться во время выпуска, охлаждая стѣнки цилиндра и отнимая отъ нихъ теплоту непронизводительнымъ образомъ; это «охлажденіе въ холодильникъ» (ref-

roidissement au condenseur) представляетъ прямую потерю, тѣмъ болѣе значительную, чѣмъ болѣе было сгущеніе пара при выпускѣ, слѣдовательно, чѣмъ болѣе различіе температуръ между впускаемымъ и выпускаемымъ паромъ и чѣмъ значительнѣе расширеніе пара. На величину этого обмѣна теплотою оказываетъ значительное влияние охлажденіе или обогрѣваніе стѣнокъ снаружи; обогрѣваніе паромъ изъ котла, впускаемымъ въ кольцеобразное пространство между паровымъ цилиндромъ и окружающею его наружною металлическою оболочкою, въ видѣ цилиндра, называемаго паровою рубашкою или кожухомъ, оказываетъ полезное влияние на сбереженіе пара и топлива, уменьшая сгущеніе пара при выпускѣ и ускоряя испареніе сгущившагося въ воду пара во время расширенія. Примѣненіе перегрѣтаго пара оказывается еще болѣе полезнымъ, такъ какъ при надлежащемъ перегрѣвѣ можно совершенно устранить сгущеніе пара. Распространенію его препятствуетъ до известной степени трудность поддержанія надлежащей темп. перегрѣва, которая, чрезмѣрно повышаясь, оказываетъ дурное влияние на смазывающія вещества и набивки салниковъ, а чрезмѣрно понижаясь, приводитъ къ нулю ожидаемую отъ перегрѣва выгоду. Опытъ показываетъ также, что въ машинахъ кратнаго расширенія полезно обогрѣвать паръ, проходящій черезъ ресиверы, посредствомъ пара изъ котла, снабжая ресиверы паровымъ рубашками, или же трубками, внутрь которыхъ пускается паръ изъ котла.

III. Парораспределительные и регулирующие приборы. Простейшій парораспределительный приборъ есть обыкновенный коробчатый золотникъ, имѣющій видъ опрокинутой вверхъ дномъ металлической коробки. Золотникъ (черт. 1, 2 табл. IV) при движеніи закрываетъ или открываетъ каналы *fg* и *de*, ведущіе паръ по ту или другую сторону поршня. Каналы эти продѣланы въ сплюснutoй цилиндрической стѣнкѣ цилиндра, снабженной по срединѣ еще однимъ «выпускнымъ каналомъ» *O*, по которому отработавшій («мягчій») паръ выпускается въ холодильникъ или атмосферу. Снаружи утолщенная стѣнка снабжена хорошо обработанною плоскостью («столомъ» или «зеркаломъ»), по которой скользятъ золотникъ своими закранными, плотно пригнанными къ плоскости скольженія, такъ что паръ, подводимый изъ котла трубою *D* и наполняющій «золотниковую коробку» *CE*, не можетъ проникнуть въ каналы, перекрываемые золотникомъ. На черт. 1 показанъ впускъ пара снизу и выпускъ сверху; на черт. 2 наоборотъ. На черт. 3, т. IV показаны главнѣйшія положенія I—V золотника и поршня, въ предположеніи, что золотникъ приводится въ движеніе обыкновеннымъ «крутымъ» эксцентрикомъ, дискъ котораго заклиненъ на валу машины такъ, что эксцентриситетъ *Oa*, находится впереди кривошипа *OA_0*, въ направленіи вращенія. Подъ угломъ въ 90° , сложеннымъ съ добавочнымъ угломъ δ , называемымъ «угломъ опереженія» эксцентрика. Пренебрегая наклонами шатуна и эксцентриквой тяги, можно принять, что основанія *p* и *q* перпендикулярны, опущенныхъ

изъ точек A и a , опредѣляютъ положенія поршня и золотника. Золотникъ въ «среднемъ положеніи» своими «наличниками» одинаково перебиваетъ оба «впускныя окна» a, a , снаружи на величину e «вѣшнихъ перекрышь» и изнутри, со стороны средняго «впускнаго окна» a_1 , на величину i «внутреннихъ перекрышь». При вращеніи вала O любая точка золотника перемѣщается изъ своего средняго положенія на величину $\xi = Oq$, которую легко построить на чертежѣ для любого заданнаго положенія кривошипа OA . Крайнія «мертвыя» положенія поршня означены прерывными линиями, а стрѣлки показываютъ направленія движенія поршня и золотника. Положеніе I соответствуетъ «началу впуска» (или «концу сжатія»), когда при движеніи золотника только что снимается вѣшняя перекрыша e , такъ что при дѣйствіи движенія тотчасъ же начинается открываться впускное окно. Положеніе II соответствуетъ «опереженію впуска и выпуска», при мертвыхъ положеніяхъ поршня. Положеніе III означаетъ «конецъ впуска» (или «начало расширенія»), положеніе IV «начало выпуска» (или «конецъ расширенія»), а V — «конецъ выпуска» (или «начало сжатія»). Итакъ, выпускъ пара начинается раньше, нежели поршень дошелъ до мертваго положенія, такъ что въ мертвомъ положеніи впускное окно уже открыто на нѣкоторую величину, называемую «линейнымъ опереженіемъ впуска». То же самое относится и къ выпуску. Опытъ показалъ, что отъ начала впуска протекаетъ нѣкоторое время до достиженія паромъ въ цилиндръ наибольшаго давленія; «опереженіе впуска» дѣлается съ такимъ расчетомъ, чтобы при мертвомъ положеніи поршня паръ уже давилъ на него своею полною силою. По той же причинѣ устраивается «опереженіе выпуска», чтобы къ началу обратнаго движенія поршня изъ мертваго положенія паръ достигъ наинизшаго давленія и оказывалъ-бы наименьшее препятствіе движенію поршня. Коробчатый золотникъ давленіемъ пара сильно прижимается къ «столу», по которому онъ скользятъ. Вслѣдствіе происходящаго отъ этого тренія требуется значительное усиліе для передвиженія золотника. Для уменьшенія работы на передвиженіе золотника, составляющей примѣрно отъ 2% до 5% полной работы машины, примѣняются «уравновѣшенные золотники». Одинъ изъ лучшихъ способовъ уравновѣшенія состоитъ въ устраненіи части давленія пара на «спинку» золотника, посредствомъ огражденія отъ доступа пара круговой площадіи на спинкѣ особымъ «уравновѣшивающимъ кольцомъ», обыкновенно бронзовымъ, помѣщаемымъ на спинкѣ въ круговой желобъ и плотно зажатъ между спинкой и крышкою посредствомъ пеньковыхъ или азбестовыхъ «набивокъ» на днѣ желоба, снабжаемыхъ нерѣдко металлическими прокладками и стальными пружинами, для плотнаго нажатія кольца къ крышкѣ. Для устраненія скопленія пара въ «уравновѣшенномъ пространствѣ» внутри кольца, въ случай незначительныхъ протоковъ пара, пространство это сообщается съ холодильникомъ (или атмосферой) небольшимъ отверстіемъ въ спинкѣ, ведущимъ въ внутреннюю полость золо-

ника, или же особою трубкою, сообщающею уравновѣшенное пространство съ холодильникомъ. На черт. 2 (табл. V) показано (въ разрѣзѣ) одно изъ лучшихъ устройствъ этого рода, въ примѣненіи къ двойному золотнику Мейера (см. далѣе); для устраненія протоковъ пара между уравновѣшивающимъ кольцомъ se и крышкою, кольцо прижимается къ крышкѣ двумя крестообразно укрѣпленными на спинкѣ AA золотника (точкѣ на особой доскѣ, составляющей одно цѣлое съ золотникомъ) стальными пружинами ff , а для устраненія боковыхъ протоковъ пара прикрѣпляется снизу, подъ кольцомъ, особая, тонкая въ листъ писчей бумаги, металлическая (жельзная или стальная) упругая перепонка, въ видѣ плоскаго кольца съ выдавленными посреднѣй, вдоль всей окружности кольца, полукруглыми желобкомъ; перепонка эта своей внутренней закрайной частью зажимается между кольцомъ se и привинченной къ кольцу бронзовой кольцевой накладкой, а вѣшней закрайной между подобной же накладкой и закрайной короткаго цилиндра на спинкѣ (или доскѣ AA). Упругая перепонка примѣнена Дау и Хольтомъ (Dawe and Holt) съ цѣлю устранить протоки пара, происшедшіе отъ неплотности набивокъ и отъ жесткости устройствъ, препятствовавшей плотному прилеганію кольца къ крышкѣ при движеніи золотника — прилеганію, возможному только при весьма трудно достижимомъ безусловномъ параллелизмѣ между «столомъ» и крышкою. Существеннымъ усовершенствованіемъ является также контрольный край (черт. 3, табл. V) съ тремя ходами, винчиваемый въ крышку золотниковой коробки и сообщающей уравновѣшенное пространство съ трубкою, ведущею въ холодильникъ; при поворотѣ рукоятки крана на прямой уголъ прекращается сообщеніе уравни. пространства съ холодильникомъ и устанавливается сообщеніе съ верхнимъ узкимъ каналомъ и винченнымъ въ него небольшимъ пробнымъ крапчикомъ, открывая который можно накладываніемъ пальца тотчасъ убѣдиться въ исправности прибора, такъ какъ тогда палецъ будетъ всасываться внутрь давленіемъ наружнаго воздуха; при неисправности прибора поворотомъ крана прекращаютъ сообщеніе съ холодильникомъ. Другой весьма употребительный способъ уравновѣшенія состоитъ въ примѣненіи «трубчатыхъ» или «поршневыхъ» золотниковъ, концы которыхъ достигаютъ полное уравновѣшеніе. На черт. 7 табл. IV показанъ трубчатый золотникъ; паръ изъ котла обыкновенно выпускается по трубѣ A , а отработавшій паръ выпускается по трубѣ B . Нерѣдко трубчатый золотникъ замѣняется «поршневымъ», состоящимъ изъ двухъ поршней на одномъ общемъ стержнѣ или штокѣ; поршни замѣняютъ «наличники» золотника, не открывая впускныя окна, охватывающія всю окружность трубы. Обыкновеннымъ золотникомъ съ круглымъ эксцентрикомъ практически неудобно производить сколько нибудь значительное расширеніе пара, которое достигается здѣсь только при помощи большихъ вѣшнихъ перекрышь, влекущихъ за собою большую длину всего золотника и большую длину его хода; поэтому, для значительныхъ

расширений пара применяются «двойные золотники», из которых наиболее распространены «золотник Мейера» (черт. 8, табл. V); в нем все парораспределение совершается обыкновенным коробчатым золотником; для производства же отсечки золотник снабжается двумя металлическими пластинками c, d , скользящими по спинке золотника, которыми можно прекращать выпуск пара—производить отсечку—в любой момент раньше отсечки, производимой «нижним» или «распределительным» золотником. Эти две отсечные пластинки, закреплённые в золотник Мейера на одном общем стержне и передвигаемые по спинке отчётливым эксцентриком, образуют так называемый верхний, расширительный или отсечный золотник. Вращением стержня, при помощи маховичка e , можно раздвигать или сдвигать пластинки c, d , прекращая раньше или позже выпуск пара через боковые каналы a, b нижнего золотника. Золотником Мейера можно производить отсечку пара в любой момент от начала до конца выпуска пара нижним, распределительным, золотником. Для уравновешения золотника с Мейеровскими отсечными пластинками, уравновешивающее кольцо прикрепляется не к спинке, а к особой доске AA (черт. 9 табл. V), образующей подобие крышки металлического налёса, под которым движется отсечный золотник. Дальнейшее усовершенствование парораспределительных приборов тесно связано со способами управления ходом машины. Вполне равномерное движение машины возможно только при постоянном равенстве между работой движущих сил и работой сопротивлений, полезных и вредных, для преодоления которых она назначена. Всякий избыток движущей силы производит ускорение, а недостаток—замедление хода машины. Периодически повторяющаяся неравномерность движения, от изменения силы и сопротивления во время каждого оборота вала, легко, если не уничтожается, то умягчается, в случае надобности, маховиком достаточного диаметра и веса. Но никаким маховиком нельзя устранить непрерывное возрастание скорости хода при постоянно возрастающем избытке работы силы над сопротивлением и наоборот. Поэтому необходимо, помимо маховика, управлять ходом посредством изменения работы пара согласно с работою сопротивлений. Простейший способ дан Ваттом и состоит в прикрывании заслонки, или задвижки, клапана, крана, в паропроводной трубе. Но при таком способе заслонка должна быть прикрыта и давление пара в машинѣ значительно понижено даже и при нормальном (обыкновенном) ходѣ машины, с целью достижения возможности открыванием клапана увеличить работу пара в случае возрастания сопротивлений. Такой способ регулирования хода ныне признаётся невыгодным, по мнению Грасгофа и Цейнера гл. обр. потому, что при нем прочность котла и машины должна быть рассчитана не на нормальное давление, а на давление значительно большее, нужное только в исключительных случаях (Grashof, «Theoretische Maschinenlehre», III т., стр. 504,

572 и слѣд.). Посему в настоящее время наиболее употребителен способ регулирования хода изменением продолжительности выпуска пара. В большинстве случаев, в заводских машинах, управлению ходом от руки машиниста должно предпочтись самодействующее управление ходом самою машиною, достигаемое при помощи центробежных регуляторов. Один из весьма распространенных регуляторов, а именно американский регулятор Портера (Porter) изображен схематически на черт. (11, т. V); в нем вѣсы шаров и связанной с ними грузной грушевидной муфты поддерживаются в желаемом положении вращением оси регулятора с надлежащею скоростью, тѣмъ большею. Чѣмъ значительнее должны быть удалены шары от оси вращения. Откладывая перпендикулярно къ оси регулятора, для разных положений муфты и шаров, линии $СК, C_1K, C_2K$, изображающія равновѣсныя скорости вращения, соответственныя этимъ положеніямъ шаров и муфты, можно по виду кривой K_1, K, K_2 , различной въ регуляторахъ разнаго устройства, судить объ устойчивости регуляторовъ. Въ призмѣнии къ двигателямъ регуляторы тѣмъ устойчивѣе, чѣмъ значительнѣе возрастаетъ равновѣсная скорость по мѣрѣ раздвиженія шаровъ; «статическіе» регуляторы, съ постоянно равновѣсною скоростью, совершенно неустойчивы и непригодны для службы. Регуляторъ Портера (черт. 1, 2, табл. II), Уатта (черт. 4, табл. I; черт. 3, табл. II) и проч. принадлежатъ къ числу весьма устойчивыхъ («статическихъ») регуляторовъ. Въ «псевдостатическихъ» регуляторахъ, каковы регуляторъ Клея съ перекрестными ручками (черт. 5, т. I), регуляторъ Шрелля (черт. 9, т. I) и другіе, кривая равновѣсныхъ скоростей имѣетъ видъ, изображенный, на черт. 12, т. V, сплошною линіей. При извѣстномъ положеніи C_a муфты, ниже допускаемаго полного «хода» ея C_1C_2 , кривая имѣетъ касательную, параллельную оси въ точкѣ K_a (точка псевдостатизма); при неумѣломъ выборѣ размѣровъ эта точка можетъ оказаться не только въ предѣлахъ хода муфты, но даже и выше, какъ показываетъ прерывная линія, и тогда регуляторъ будетъ совершенно непригоденъ для службы. Правильно устроенные псевдостатическіе регуляторы выгоды въ томъ отношеніи, что при одинаковой «степени равновѣрности регулятора», при одинаковой разницѣ скоростей для наибольшей и наименьшей нагрузки машины, и одинаковомъ вѣсѣ и размѣрѣ въ высоту, они «чувствительнѣе» статическихъ, т. е. начинаютъ дѣйствовать при болѣе незначительномъ измененіи скорости машины; но зато они менѣе устойчивы и обыкновенно нуждаются въ особомъ приборѣ (катактѣ) для устранения или ограниченія сильныхъ колебаній шаровъ и муфты при нарушеніи равновѣсія. Для повышенія чувствительности стремятся регулирующий приборъ устроить такъ, чтобы онъ наименѣе сопротивлялся его передвигенію регуляторомъ. Съ этою цѣлю американецъ Райдеръ (Rider) придумалъ особое видоизмѣненное Мейерова золотника, облегчающее управле-

не, отсѣчкою пара посредствомъ тяги отъ муфты регулятора (черт. 6, т. V). На лондонской всемирной выставкѣ 1852 г. впервые появилась въ Европѣ горизонт. П. машина американца Корлиса (Corliss), которой суждено было совершить переворотъ въ устройствѣ П. машинъ. Ея особенности заключались: 1) въ четырехъ отдѣльныхъ цилиндрическихъ кранахъ, двухъ вверху для впуска съ каждой стороны и двухъ внизу для выпуска; 2) въ особомъ «парораспределеніи съ мгновенною отсѣчкою пара» (Präcisions Steuerung) и 3) во внѣшнемъ видѣ машины, въ которой обыкновенная чугунная станина или рама, для прикрѣпленія цилиндра и подшипника главнаго вала, была замѣнена «штатковой бадкою» или «баллою Корлиса» (табл. I, черт. 6 и 7; табл. II, черт. 1 и 2), съ направляющею трубою для движенія «крестовины», сочленяющей поршневой стержень съ шатуномъ. Слѣдующая простѣйшая схема (черт. 5, табл. V) служитъ для выясненія мысли, положенной въ основу парораспределительнаго прибора Корлиса. Пусть ось *O* впускнаго крана снабжена для открыванія «храповикомъ», въ зубцы котораго упирается «собачка» *C*, движимая машиною при посредствѣ эксцентрика *E*. Двигаясь въ направленіи стрѣлки, собачка открываетъ впускной кранъ до тѣхъ поръ, пока не произойдетъ ея расцѣпленіе съ храповикомъ, дѣйствіемъ регулятора, о муфту котораго положимъ ударяется отогнутый хвостъ собачки. Послѣ расцѣпленія кранъ тотчасъ закрывается дѣйствіемъ груза *T*. Всякій подобный приборъ состоитъ изъ двухъ частей весьма разнообразнаго вида и устройства: части движущей (активной)—на схемѣ эксцентрика *E*—и части движимой (пассивной)—на схемѣ храповика—заимствующей движеніе отъ первой только при сцѣпленіи «упорокъ», при чемъ въ опредѣленный моментъ происходитъ ихъ расцѣпленіе, производимое надлежащимъ приводомъ отъ муфты регулятора, послѣ чего впускной приборъ (кранъ, клапанъ) закрывается дѣйствіемъ посторонней силы: груза, пружины, давления воздуха или пара и проч. Въ приборѣ Корлиса (черт. 7, табл. I и черт. 4, табл. V) движущая часть состоитъ изъ парораспределительнаго диска *E*, черт. 4, движимаго эксцентрикомъ на валу машины; отъ него движется какъ вѣлки выпускные краны, такъ и верхніе впускные, при чемъ расцѣпленіе упоромъ производится тагами *H*, *H* отъ муфты регулятора. Въ клапанномъ распределеніи Зульцера (Sulzer) (черт. 10, т. V) движущая часть состоитъ изъ эксцентрика *c* на особой оси, вращаемой отъ главнаго вала съ одинаковою съ нимъ скоростью. Упорка *b*, движимая эксцентрикомъ *c*, въ надлежащій моментъ сбрасывается съ оконечности *d* рычага для подъема впускнаго клапана *G* особымъ, довольно сложнымъ, приводомъ отъ муфты регулятора, съ которой связана тяга *a*, послѣ чего клапанъ тотчасъ закрывается пружиною *S*. Приборъ Влока (Wheelock; черт. 9, табл. V), отличается своеобразнымъ расположеніемъ всѣхъ четырехъ крановъ Корлиса внизу, внутреннихъ для впуска и вѣшнихъ для выпуска. Приборъ Фришара (черт. 9, табл. I) даетъ возможность про-

изводить отсѣчку пара въ очень широкихъ предѣлахъ, тогда какъ приборъ Корлиса не болѣе $\frac{1}{2}$ хода (обыкновенно до 0,35 — 0,4 хода). Въ приборѣ Кольмана (Collmann), черт. 7, табл. V, и черт. 5, табл. I, движущая часть состоитъ изъ парораспределительной оси, эксцентрика и качаемаго имъ рычага на оси *D*. Упорки состоятъ изъ двухъ дисковъ на верхнемъ колыбѣ *GH* шарнирнаго стержня *F'GH*—шарниръ *H* котораго прикрѣпленъ къ стержню впускнаго клапана, а *F'* къ рычагу. Колыно *GH* составное, изъ трубки со вставленнымъ въ нее стержнемъ, такъ что при расцѣпленіи дисковъ можетъ взыматься въ дѣль. Расцѣпленіе дисковъ производится стержнемъ *LG*, отклоняющимся вправо средній шарниръ *G* тѣмъ значительнѣе, чѣмъ выше находится муфта *L* на качающемся вправо изгибѣ продолженія *M* эксцентриквой тяги. Перестановка муфты *L* производится тягою отъ муфты регулятора, перестанавливающею рычагъ *EN* и тягу *NI*. Приборы Кольмана, Брауна, Гартунга, Прелля и др. отличаются «вынужденнымъ движеніемъ клапановъ», не только при подъемѣ, но и при спускѣ, такъ какъ расцѣпленіе дисковъ происходитъ всегда только въ самый моментъ закрытія клапана. Продолжительность впуска зависитъ отъ продолжительности времени сцѣпленія дисковъ. Для машинъ съ значительнымъ числомъ оборотовъ (80—120 въ мин.) такіе приборы пригоднѣе приборовъ съ «свободнымъ движеніемъ» клапановъ или крановъ, каковы приборы Корлиса, Зульцера и пр. Достоинства парораспределенія съ «мгновенною отсѣчкою пара» состоятъ въ уменьшеніи вреднаго пространства, наполняемаго паромъ при мертвыхъ положеніяхъ поршня, и въ быстротѣ саморегулированія. Но отсѣчка не происходитъ «мгновенно»; притомъ приборы сложны и нуждаются въ умѣломъ обращеніи съ ними.

IV. *Типы П. машинъ.* Теоретически пар. машину слѣдуетъ считать всякій приборъ, въ которомъ телотою, при посредствѣ пара, производится механическая работа. Въ дѣйствительной жизни, однако, подъ этимъ общимъ именемъ разумѣютъ обыкновенно универсальный (всеобщій) двигатель, пригодный для всякаго рода работъ, въ отличіе отъ специально водоподъемныхъ машинъ, вродѣ пульзометровъ, отъ различныхъ пароструйныхъ приборовъ (инжекторовъ, эжекторовъ), отъ переносныхъ машинъ (локомотивей), пароходныхъ и паровозныхъ машинъ и прочихъ, имѣющихъ специальное назначеніе, напримѣръ прокатныхъ, рудничныхъ. Отъ П. машинъ обыкновеннаго устройства, съ прямолинейно движущимися поршнями, отличающаго также «коловоротныя» (ротативныя) машины съ вращающимися поршнями, непосредственно вращающими главный валъ, и машины съ особымъ дѣйствіемъ въ нихъ пара—П. турбины или турбо-моторы. Паровыя машины раздѣляются по способу дѣйствія въ нихъ пара (машины съ расширеніемъ и безъ расширенія, съ охлажденіемъ и безъ охлажденія), по расположенію цилиндровъ (машины горизонтальныя, наклонныя и вертикальныя), по парораспределительнымъ приборамъ и пр. По числу цилиндровъ—на машины сдвоенныя, съ

двумя цилиндрами и кривошипами под прямым углом, строенная, съ тремя цилиндрами и кривошипами под равными углами въ 120° и на машины 2-го и 3-го расширения; въ послѣднихъ нѣредко цилиндръ высокаго давления, или же цилиндръ низкаго давления разбивается на два равныхъ цилиндра, съ одинаковымъ давлениемъ и дѣйствиемъ въ нихъ пара. На черт. 3, табл. II, изображена вертикальная стѣнная машина безъ охлажденія, съ цилиндромъ *A* вверху станицы; поршень *B*, при посредствѣ шатуна *P* и кривошипа *Q*, вращаетъ главный или коренной валъ, отъ котораго движенье, при помощи зубчатыхъ колесъ или шкивовъ съ ремнями, можетъ быть передано самымъ разнообразнымъ станкамъ и машинамъ. Парораспределение производится простымъ коробчатымъ золотникомъ въ коробѣ *X*, движимымъ круглымъ эксцентриккомъ *f* на валу машины. Управление ходомъ производится центробѣжнымъ регуляторомъ *a*, дѣйствующимъ, при посредствѣ тяги *b* отъ муфты *h*, на рукоятъ поворотной заслонки въ паропроводной трубѣ *E*. Машина снабжена маховикомъ *x* и питательнымъ насосомъ *O*. Одноцилиндровая горизонтальная машина съ охлажденіемъ и клапаннымъ парораспределеніемъ Зульцера, показана на черт. 1, табл. II. Она снабжена корянской бакою *a* съ трубою, въ которой движется крестовина, снабженная вверху и внизу «позунами», т. е. металлическими пластинками, скользящими по стѣнкамъ трубы и направляемыми ею. При посредствѣ крестовины движенье отъ штока или стержня *b* *II* поршня передается шатуну *c*, кривошипу *e* и коренному валу *f*, снабженному грузнымъ маховикомъ. Холодильникъ помѣщенъ внизу подъ поломъ; воздушный насосъ холодильника приводится въ движенье машиною, отъ продолженнаго штока *d* поршня, снабженнаго ползуномъ *h*, скользящимъ въ особой направляющей, и качающимъ, при посредствѣ стяжки *i*, рычагъ или коромысло воздушнаго насоса холодильника. Управление ходомъ производится центробѣжнымъ регуляторомъ Портера *k*, дѣйствующимъ на парораспределительный приборъ (черт. 10, табл. V), дающій отсѣчку въ предѣлахъ отъ 0 до 0,9 хода. На черт. 7, табл. I показана одноцилиндровая горизонтальная машина съ парораспределеніемъ Кордана и холодильникомъ, снабженнымъ двумя воздушными насосами простого дѣйствія, получающими движенье отъ эксцентрика главнаго вала, при посредствѣ коромысла, помѣщеннаго посредствѣ кордынской балки. Черт. 2, II изображаетъ двучиндровую машину «стандемъ» Вульфа (англ. tandem — гуськомъ, другъ за другомъ), съ цилиндромъ высокаго давления впереди; поршни насажены на общій штокъ. Внизу, подъ поломъ, помѣщены вертикальный ресиверъ и холодильникъ *a*, воздушный насосъ котораго, при помощи рычага или коромысла, приводится въ движенье крестовиною. Регуляторъ измѣняетъ отсѣчку только въ 1-мъ цил. высокаго давления. Горизонтальная машина компаундъ, съ парораспределеніемъ Кольмана, дающимъ отсѣчку отъ 0 до 1,8 хода, изображена въ планѣ на черт. 6, табл. I. Кривошипы подъ прямымъ угломъ заклиены на

оконечностяхъ главнаго вала, снабженнаго посредствѣ маховикомъ съ желобчатымъ ободомъ, для передачи движенья пеньковыми канатами. Горизонтальный ресиверъ *Я* помѣщенъ внизу, подъ поломъ, также и холодильникъ, получающій движенье отъ штока малаго цилиндра (высокаго давления). Вертикальная машина тройнаго расширения, пароходнаго типа, съ цилиндрами на верху станицы, показана на черт. 8, табл. I. Отсѣчка измѣняется регуляторомъ только въ маломъ цилиндрѣ, высокаго давления. Стремленіе непосредственно приводить въ движенье быстровращающіяся «динамо-машины» для электрическаго освѣщенія и др. цѣлей, привело къ новому типу «быстроходныхъ *II* машинъ». Одна изъ нихъ, вертикальная компаундъ-машина Вестингауза (Westinghouse) изображена на табл. III. Это машина простого дѣйствія, съ цѣлю производящая давление на поршни и кривошипы, или колѣна вала, только въ одномъ направленіи, для устраненія ударовъ въ шарнирныхъ сочлененіяхъ. Шарниры прикрѣплены непосредственно къ поршнямъ, при чемъ поршень большаго цилиндра направляется особою трубою, а поршню малаго, съ тою же цѣлю, придана значительная длина. Колѣна вала снабжены уравновѣшивающими ихъ противовѣсами. Валъ помѣщенъ въ закрытой камерѣ, наполненной до половины водою, со слоемъ смазочнаго масла, для обильной непрерывной смазки подшипниковъ и всѣхъ шарнирныхъ сочлененій. Парораспределение производится помѣщеннымъ вверху горизонтальнымъ трубчатымъ золотникомъ, получающимъ движенье отъ эксцентрика, переставляемаго на валу, для измѣненія отсѣчки особымъ центробѣжнымъ регуляторомъ, такъ наз. «поскымъ регуляторомъ» или «регуляторомъ въ маховикѣ». На той же таблицѣ показана большая вертикальная машина компаундъ съ охлажденіемъ, въ 300 силъ, при 160 оборотахъ въ минуту, вращающая большую динамомашину Шукерта. Смазка въ ней производится, какъ въ современныхъ пароходныхъ машинахъ, системою трубокъ, подводившихъ масло изъ особыхъ ящиковъ или резервуаровъ, прикрѣпленныхъ къ станинѣ между цилиндрами. Трубки эти подводятъ масло, непрерывно капающее изъ отверстій въ днѣ ящика, къ масленкамъ, доставляющимъ смазку ко всѣмъ движущимся частямъ машины. Ротативныя или «коловратныя» *II* машины не получаютъ сколько-нибудь значительнаго распространенія. Главною причиною ихъ сравнительно малаго успѣха является быстрая изнашиваемость вращающихся поршней или лопатокъ, влекущая за собою значительный расходъ пара, вслѣдствіе пропусканія его поршинами чрезъ зазоры между ними в стѣнкахъ цилиндра или барабана. Въ нѣкоторыхъ изъ нихъ вращается не валъ съ поршинами или лопатками, а барабанъ, служащій одновременно маховикомъ и ремненнымъ шкивомъ.

V. *Опредѣленіе размеровъ II машинъ.* Ограничимся опредѣленіемъ размѣровъ обыкновенныхъ одноцилиндровыхъ машинъ двойнаго дѣйствія. Пусть *F* — площадь поршня въ кв. м., *d* — діам. и *l* — ходъ въ метр.; *e* — средняя скорость поршня въ м. въ секунду; *N*_н — число

дѣйствительныхъ или полезныхъ силъ, которыя доставляетъ машина, а N_i —число индикаторныхъ лоп. силъ, т. е. силъ, показываемыхъ индикаторомъ (см. далѣе) и развиваемыхъ паромъ въ цилиндрѣ, при чемъ часть работы пара расходуется бесполезно на преодоленіе сопротивленій въ самой машинѣ, вслѣдствіе чего N_n всегда меньше N_i . Отношеніе $\eta = \frac{N_n}{N_i}$

есть машинный коэфф. полезнаго дѣйствія. Если p_i среднее движущее давленіе пара на поршень, выраженное въ атмосферахъ, то:

$$75N_i = 10000 p_i Fc \dots (1)$$

Приблизительно, въ машинахъ съ весьма незначительнымъ сжатіемъ пара, отъ которыхъ отличаются машины съ парораспределеніемъ кулиссами, дающими значительное сжатіе, можно принять, для вычисленія p_i слѣдующую приближенную формулу *):

$$p_i = \frac{9}{7+2x} p - p', \dots (2)$$

Гдѣ p —«полное» давленіе пара при впускѣ, въ атм.; $p'=1,2$ въ машинахъ безъ охладж. и $p'=0,22$ въ маш. съ охладженіемъ; $x = \frac{l}{l_1}$,

гдѣ l_1 есть часть полного хода, на которой происходитъ впускъ пара. Для невыгоднѣйшаго пользованія паромъ въ одноцилиндровыхъ машинахъ не слѣдуетъ брать x слишкомъ большимъ и приблизительно можно принимать:

$$x = \frac{p}{a}, \dots (3)$$

гдѣ $a=1,5$ до $1,2$ въ маш. безъ охл. и $a=0,8$ до $0,6$ въ маш. съ охл. Если p_0 есть давленіе пара въ котлѣ, въ атм. по манометру, то можно принять:

$$p = 0,9(p_0 + 1) - 0,5 \dots (4)$$

Число n оборотовъ въ минуту связано съ c и l уравненіемъ:

$$n l = 30c \dots (5)$$

Коэффиц. $\eta = \frac{N_n}{N_i}$ главнымъ образомъ зависятъ

отъ качества выполненія машинъ. При опредѣленіи размѣровъ можно приблизительно принять:

$$\eta = 0,63 + 0,23 \frac{N_n}{N_i + 20} \dots (6)$$

Расходъ Q пара, въ кгр. въ часъ, складается во 1-хъ), изъ полезнаго расхода на наполненіе объема при впускѣ сухимъ паромъ; этотъ расходъ, для приближительнаго расчета,

можно принять равнымъ $14 \frac{p}{p_i} \left(\frac{l_1}{l} + m \right) N_i$,

гдѣ mF_l есть объемъ «вреднаго» пространства, занимаемаго паромъ при мертвомъ положеніи поршня; во 2-хъ), изъ расхода на сгущеніе пара при впускѣ, не поддающагося точному расчету. Грубымъ образомъ, можно считать этотъ расходъ составляющимъ около

$\left(1 - \frac{p'}{p} \right) \frac{1}{c}$ отъ предыдущаго расхода, такъ что полный расходъ:

$$Q = 14 \frac{p}{p_i} \left(\frac{l_1}{l} + m \right) \left[1 + \left(1 - \frac{p'}{p} \right) \frac{1}{c} \right] N_i (7)$$

Примѣръ. Опредѣлимъ размѣры одноцил. маш. въ 100 силъ, съ охладженіемъ, при давленіи въ котлѣ въ 95 фн. (англ.) по манометру. Давленіе въ 95 фн. соотвѣтствуетъ $p_0 = \frac{95}{14} = 6,83$ атм. и тогда, по форм. (4):

$$p = 0,9(6,83 + 1) - 0,5 = 6 \text{ (приблиз.)}$$

Принимая $x = \frac{l}{l_1} = 10$ (уравненіе 3), находимъ, по форм. (2):

$$p_i = \frac{9}{7+20} \cdot 6 - 0,22 = 2 - 0,22 = 1,78 \text{ атм.}$$

Далѣе, при $N_n=100$, по форм. (6), находимъ $\eta = 0,82$, слѣд. $N_i = 122$, а по форм. (1):

$$Fc = 0,514.$$

Скорость c въ обыкновенныхъ машинахъ, бываетъ отъ 1 до 2,5 м.; принимая $c=2$ м., находимъ:

$$F = \frac{\pi}{4} d^2 = 0,257, \text{ откуда } d = 0,572 \text{ м., или}$$

$$d = 57,2 \text{ см.} = 57,2 \times 0,394 = 22\frac{1}{2} \text{ дм.}$$

Ходъ l берется въ предѣлахъ отъ d до $3d$. Принимая $l=2d=1,144$ м. = 45 дм., находимъ по форм. (5) число оборотовъ n машины въ минуту: $n = 42$.

Если требуется большее число оборотовъ, то этого можно достигъ увеличеніемъ c и уменьшеніемъ l . Такъ напр., принимая въ предыдущемъ примѣрѣ $c=2,5$ м., найдемъ: $F=0,2056$; $d=0,51$ м. и, если $l=1,5$, $d=0,765$ м., то $n = 98$.

Принимая $m=0,05$ ($m=0,03$ до $0,1$, въ зависимости отъ конструкціи парораспределительнаго прибора) и скорость $c=2$ м., опредѣлимъ расходъ пара по форм. (7):

$$Q = 10,5 \cdot 122 = 1281 \text{ кгр. въ часъ.}$$

Увеличивая этотъ расходъ еще на 10%, для расходванія пара въ паровыя рубашки и проч. находимъ окончателно $Q=1410$ кгр. въ часъ.

VI. Испытанія П. машинъ. Индикаторъ и индикаторныя діаграммы. Обыкновенное испытаніе П. машинъ состоитъ въ опредѣленіи расхода топлива, количества питательной воды и числа индикаторныхъ силъ машины. Расходъ топлива опредѣляется взвѣшиваніемъ на десятичныхъ вѣсахъ его порцій, забрасываемыхъ въ топку во время опыта. Количество питательной воды опредѣляется или непосредственнымъ взвѣшиваніемъ, или расходваніемъ изъ заранѣе обмѣренныхъ баковъ (ящикомъ или резервуаромъ), снабженныхъ указателями или шкалами, показывающими объемъ расходуемой воды; можно пользоваться и водомѣрами, но только послѣ тщательной ихъ вывѣрки до и послѣ опыта. Давленіе пара въ котлѣ и положеніе уровня воды должны наблюдаться во все время опыта чрезъ точно опредѣленные промежутки времени, при чемъ давленіе поддерживаютъ по возможности безъ измѣненія, а уровень воды къ концу опыта до-

*) Въ предѣлахъ отъ $x=1$ до $x=20$, съ погрѣшностью не болѣе 4,5%, можно принять:

$$\frac{1 + \log. nat. x}{x} = \frac{9}{7 + 2m}$$

водить до высоты, бывшей в началѣ опыта. Погрѣшности отъ несоблюдения послѣдняго условия, а также и не исполнѣнія точнаго приведенія слоя топлива на колосниковой рѣшеткѣ и силы огня къ одинаковымъ условиямъ въ началѣ и въ концѣ опыта, тѣмъ менѣе вліяютъ на результатъ, чѣмъ продолжительнѣе опытъ. Измѣреніе индикаторной работы производится *индикаторомъ*. Основная мысль его устройства весьма проста: если паровой цилиндръ соединить возможно короткою и достаточно широкою трубкою съ другимъ маленькимъ цилиндромъ, въ которомъ производимое паромъ на поршенькѣ давленіе уравновѣситъ давленіемъ пружины съ противоположной стороны и затѣмъ къ оконечности стержня поршенька прикрѣпить карандашъ, передъ которымъ двѣ бумажы двигать впередъ и назадъ такъ, чтобы она перемѣщалась подъ прямымъ угломъ къ движенію карандаша и притомъ пропорціонально перемѣщеніямъ поршня машины, то карандашъ начертитъ на бумагѣ кривую линію, по которой можно опредѣлить, для всякаго положенія поршня, величину давленія пара, уравновѣшиваемаго пружиною, совершенно такъ, какъ опредѣляется грузъ взвѣшиваніемъ его на обыкновенныхъ пружинныхъ вѣсахъ. вмѣсто поступательнаго движенія бумагъ можно придать вращательное, наверху ея на цилиндрической барабанъ. Для машинъ съ значительною скоростью необходимо уменьшить вліяніе инерціи поршенька и связанныхъ съ нимъ массъ на показанія индикатора, для чего должно брать болѣе туго пружины, ограничивающія размахъ, а слѣдовательно, и скорость движенія поршенька. Но съ тѣмъ же уменьшать при этомъ высоты перемѣщенія карандаша, послѣдніе прикрѣпляютъ къ особому направляющему механизму, связанному съ поршенькомъ и устроенному такъ, что карандашъ перемѣщается въ одинаковомъ съ поршенькомъ направленіи, но прохода въ нѣсколько разъ большій путь. На черт. 1, табл. V изображенъ весьма распространенный индикаторъ Ричардса (Richards). Въ немъ карандашъ Z прикрѣпленъ къ направляемой прямолинейно точкѣ механизма, называемаго параллелограммомъ Ватта. Оси g, g_1 рычаговъ g, g_1 параллелограмма прикрѣплены къ отросткамъ x, x_1 обоймы a , охватывающей верхнюю половину цилиндра индикатора. Вращая обойму можно подводить и удалять карандашъ отъ бумаги. Барабанъ, на которомъ закрѣпляется бумага, насаженъ на ось, параллельную стержню индикатора и прикрѣпленную къ дискѣ V другой обоймы, туго насаженной на нижнюю половину цилиндра индикатора. Барабанъ приводится въ движеніе штуромъ, помѣщеннымъ въ желобкѣ внизу барабана; шнуръ пропущенъ черезъ направляющіе ролики r, r_1 и прикрѣпленъ къ особому механизму, рычагу, или прибору, называемому уменьшителемъ хода (Hubvermindeler), при помощи котораго шнуру сообщаются перемѣщенія, пропорціональныя перемѣщеніямъ поршня машины. Обратное движеніе барабану индикатора сообщается спиральною пружиною u , укрѣпленную на верху оси, на которой сидитъ барабанъ. При помощи гайки D индикаторъ прикрѣпляется къ трубкѣ съ кра-

номъ, другой конецъ которой приводится въ сообщеніе съ внутренностью парового цилиндра. До начала снятія диаграммы вращеніемъ этого крана сообщаютъ индикаторъ съ наружнымъ воздухомъ и, подводя карандашъ къ движимому штуромъ барабану, вычерчиваютъ «линію атмосфернаго давленія». Во время опыта индикаторныя диаграммы снимаются чрезъ опредѣленные промежутки времени. Диаграмма машины съ расширеніемъ и охлажденіемъ изображена на черт. 4 табл. IV. Прямая AA есть «линія атмосфернаго давленія», ниже которой проведена линія «нулевого давленія». Линія *сде* изображаетъ теоретическій видъ диаграммы. Для дѣлу диаграммы на 10 равныхъ частей и опредѣляя соответствующія имъ разстоянія $a_0, a_1, a_2, \dots, a_9, a_{10}$ между контурами, можно вычислить среднее разстояніе a по формулѣ:

$$10a = \frac{a_0 + a_{10}}{2} + a_1 + a_2 + \dots + a_9 + a_9,$$

или же по формулѣ Симпсона:

$$30a = A_0 + 4A_1 + 2A_2, \text{ гдѣ} \\ A_0 = a_0 + a_{10}; \quad A_1 = a_1 + a_3 + a_5 + a_7 + a_9; \\ A_2 = a_2 + a_4 + a_6 + a_8.$$

По линіи a , зная масштабъ пружины, т. е. длину, соответствующую одной атмосферѣ, опредѣляютъ среднее индикаторное давленіе p_i . Диаграмма черт. 5 табл. IV, съ двумя петлями a и b , происходитъ отъ чрезмѣрнаго расширенія и сжатія, что бываетъ нерѣдко въ кулисныхъ механизмахъ; вторая диаграмма показываетъ колебанія карандаша вслѣдствіе инерціи поршня индикатора; носъ k означаетъ преждевременное, а носъ i —запоздалое начало выпуска пара. На черт. 6 табл. IV диаграмма съ петлею g соответствуетъ машинѣ съ охлажденіемъ, но съ значительнымъ стѣсненіемъ выпуска, отчего нижняя часть контура слишкомъ близка къ линіи атмосфернаго давленія; петля происходитъ отъ замедленія выпуска и пропусканія пара поршенькомъ въ концѣ сжатія; на той же диаграммѣ показана пунктирная линія c , появляющаяся взаимѣнъ кривой b , въ случаѣ заѣданія поршенька вначалѣ опусканія его; вторая диаграмма соответствуетъ машинѣ безъ охлажденія, съ значительнымъ стѣсненіемъ выпуска; мягкіе угусты контура при f происходятъ отъ тренія поршня индикатора; пунктиромъ показана кривая he при запозданіи, и другая кривая—при преждевременномъ началѣ выпуска. Такимъ образомъ всѣ недостатки парораспределенія легко обнаруживаются индикаторомъ. Опредѣленіе дѣйствительной или полезной работы машины производится посредствомъ динамометрическаго тормоза или нажима (см. Тормазъ), но нерѣдко замѣняется болѣе легкимъ и дешевымъ приемомъ, а именно опредѣленіемъ индикаторнаго числа силъ N_s при ходѣ машины порожнемъ и допущеніемъ, что $N_s = N_i - N_f$. Полное калориметрическое изслѣдованіе котла и машины требуетъ очень многихъ приборовъ и обходится весьма дорого. Цѣль его заключается въ подробномъ выясненіи всѣхъ потерь и превращеній теплоты въ котлѣ и машинѣ. Подробности: Ломшаковъ, «Испытаніе П. котловъ и машинъ. Ч. I. П. котлы» (1897) съ подроб-

нымъ указаніемъ литературы; Thurston, «A handbook of engine and boiler trials» (1890, 3 изд., имѣется франц. переводъ: «Essais de machines et chaudières à vapeur», 1893); Buchetti, «Guide pour l'essai des machines» (2 изд., 1891); Carpenter, «Experimental engineering» (1893).

VII. *Статистическія свѣдѣнія. Въсь и стоимость.* Общее число въсьхъ П. двигателей въ Россіи въ 1891 г. приблизительно было слѣдующее:

	Число силъ
Постоянныя машины	200000
Локомотивы	400000
Рѣчные пароходы	300000
Морскіе пароходы	100000
Паровые суда военнаго флота	360000
Паровозы	2000000
Всего	3000000

	10	15	25	40	60	80	100	150
Дѣйствительное число силъ	10	15	25	40	60	80	100	150
Стоимость машины	2120	3295	4300	5930	8060	10700	13850	17300
Стоимость котла	3065	4680	6905	9180	11540	14960	18980	23650
Стоимость дымовой трубы	800	1000	1350	1800	2500	3500	5000	7000
Стоимость помѣщенія	2115	3125	4145	5160	6180	7240	8270	9350
Сумма	8100	12100	16700	22100	28300	36400	46100	57300

Машина съ охлажденіемъ дороже на 10%, а компаундъ на 15%. Въсь машины съ охлажденіемъ (Haeder) вмѣстѣ съ маховикомъ:

Диаметръ	300	400	500 мм.
Ходъ	500	700	900 »
Вѣсь	4430	8950	14670 кгр.

VIII. *Литература по П. машинамъ.* Брандтъ, «Курсъ П. машинъ» (СПб., 1896; съ указаніемъ литературы); Вышнеградскій, «Лекціи о П. машинахъ, читанныя въ технологическомъ институтѣ» (СПб., 1874); Тиме, «Практическій курсъ П. машинъ» (СПб., 1887); Студенты технологическаго института Николая I, подъ ред. проф. Деппа, «П. машины. Руководство къ проектированію и изученію П. машинъ» (СПб., 1897); Schwartz, «Dampfessel und Dampfmaschinen» (1897); Goodeve, «Text-book on the steam and gas engines» (1887); Jameson, «A text-book on steam and steam-engines» (1892); Haton de la Goupillière, «Cours des machines» (1892); Busley, «Die Schiffsmaschine» (многочисленныя указанія на литературу). Превосходный хромолитогр. атласъ; Bienaumont, «Les machines marines» (П., 1887); Thurston, «A manual of the steam engine» (Нью-Йоркъ, 1891; нѣм. пер., Лпц., 1880). *По теоріи:* Zeuner, «Technische Thermodynamik» (1887—1890); Grashof, «Theoretische Maschinenlehre» (Лпц., 1890). *По конструированію:* Buquetti, «Les machines à vapeur actuelles» (1881, 1888; детальныя чертежи); его же, «M. à vapeur à l'exposition universelle de Paris 1889» (1890); Riedler, «Dampfmaschinen. Bericht über die Weltausstellung in Paris 1878» (1879). *По парораспределительнымъ приборамъ:* Zeuner, «Die Schiebersteuerungen» (Лпц., 1888); Blaha, «Die Steuerungen der

А въ Пруссіи, къ 1 января 1889 года:

	Число машинъ.	Число силъ.
Постоянныя котлы	47151	—
Постоянныя машины	45192	1508195
Локомотивы	19166	111070
Пароходы	1674	154189
Суда военнаго флота	78	188390
Паровозы	до 9000	2260000
Итого	4221844	

Число П. машинъ на всемъ земномъ шарѣ отъ 1800 до 1900 тыс., а число силъ отъ 54 до 60 милл. Стоимость П. машинъ, безъ охлажденія, при 6 атмосферахъ давленія по манометру, въ Германіи, въ маркахъ, по Гедеру (Haeder, «Die Dampfmaschinen», 1892), слѣдующая:

Dampfmaschinen» (1890). *По вычисленію размировъ:* Hrabak, «Hilfsbuch für Dampfmaschinentechniker» (2 изд., 1891); таблицы для расчета, съ объясненіемъ теоретическихъ и практическихъ основаній ихъ составленія.

П. Котурничій.

Паровыя артиллерійскія орудія, какъ и ружья, изобрѣтателя пытались (безуспѣшно) вводить въ первой половинѣ текущаго столѣтія. Въ концѣ 1880-хъ годовъ, вслѣдъ за пневматическими пушками, снова испытывалась въ Англіи скорострѣльная П. пушка, бросающая снарядъ въ 2½ пуда и производящая 60 выстрѣловъ въ минуту. Устройство пушки подобно устройству пневматическихъ орудій (см. Орудія арт. ил., XXII, 203); паръ играетъ роль пороха; предполагалось, что каждое паровое коммерческое судно при надобности могло обратиться въ военное.

Пароди (Dominique-Alexandre Parodi)—современный франц. драматургъ, род. въ 1840 г. Изъ пьесъ его наиболѣе известны: «Le Triomphe de la Paix», «L'Inflexible», «Cri de la chair et de l'âme». Издакъ еще сборникъ критическихъ статей: «Le Théâtre en France» (1885) и трагедія въ стихахъ: «La Jeunesse de François I» (1884).

Пародія (отъ греческаго слова *παρωδία*—призывъ, куплетъ)—родъ сатирической поэзіи, состоящей въ томъ, что авторъ осмѣиваетъ какое-нибудь серьезное поэтическое произведеніе, подражая формѣ и тону послѣдняго, но намѣренно подставляя на мѣсто образовъ и понятій изящныхъ и величавыхъ смѣшныя и ничтожныя; происходитъ какъ-бы выворачиванія на изнанку осмѣиваемаго писателя (отсюда французскій спонимъ пародия—travestie, «перелицовка»). П. свойственна не одной изящной литературѣ, но и другимъ

искусствамъ — но тамъ она носить уже другія названія (см. Карикатура, XIV, 494); бываетъ даже музыкальная пародія (вродѣ «Райка» Мусоргскаго). Отъ памфлета и сатиры П. отличается тѣмъ, что осмѣиваетъ не столько отдѣльных общественныхъ лицъ или цѣлыя общественныя классы, сколько одного пародируемаго писателя. П. развилась въ Греціи; одинъ изъ древнѣйшихъ ея памятниковъ — П. «Иліады», комическо-героическая поэма Пигреса «Война мышей и лягушекъ» («Βατραχομιομαχία», III, 182). Развилась П., вѣроятно, изъ сатирическихъ фарсовъ, которыми ованчивались, для развлечения зрителей, серьезные трагедіи классической древности; въ этихъ фарсахъ зачастую пародировалось содержаніе трагедій. На этой же почвѣ развилась П. въ римской литературѣ — изъ такъ наз. ателланъ или ателланскихъ розсканей (II, 416); въ ателланахъ зачастую переиначивались древне-греческія трагедіи — напримѣръ, въ пьесѣ «Agamemnon suppositus» Помпонія («Агамемнонъ на изнанку»). Съ эпохи возрожденія въ литературѣ всѣхъ странъ входитъ въ обычай пародировать произведенія классической древности; особенно часто пародировался Вергилій — Лапи въ Италіи («Eneide travestita», 1633), Скарронномъ во Франціи («Virgile travesti»), Вулауэромъ (IV, 107) въ Германіи («Virgils Aeneis travestirt»), Основнымъ (XXII, 276) и И. П. Котляревскимъ (XVI, 442) у насъ въ Россіи. Въ новѣйшее время сфера П. значительно расширилась; остроумнымъ и изысканнымъ образчикомъ новой П. могутъ служить «Сконцентрированныя новеллы» («Condensed Novels») Бреть-Гарта, мастерски скопировавшаго манеру извѣстнѣйшихъ французскихъ и англійскихъ романистовъ XIX в. Сильно развита П. и въ новѣйшей русской литературѣ. Пушкинъ въ своей «Одѣ Хвостову» мѣтко передразнилъ манеру русскихъ одописцевъ XVIII в. Позднѣ П. писали В. Алмазовъ, Д. Д. Минаевъ, В. П. Буренинъ.

Пародосъ (παρόδος, собственно выходъ) — первая пѣснь хора въ древне-греческой трагедіи. Называется такъ потому, что первоначально пѣлся при вступленіи хора въ оркестру. Въ П. указывался поводъ, по которому является хоръ, и выяснялись отношенія его къ главному лицу пьесы. Изъ сохранившихся пьесъ великихъ трагиковъ только двѣ начинаются прямо пародосомъ, именно Эсхиловы «Персы» и «Умоляющія». Вѣроятно, это и были порядокъ частей въ древнѣйшей трагедіи. Во всѣхъ остальныхъ пьесахъ П. предшествуетъ прологъ актеровъ или актера. У Софокла и Еврипида подобное распределеніе встрѣчается во всѣхъ пьесахъ, не исключая и тѣхъ немногихъ, въ которыхъ хоръ уже съ самаго начала находится предъ зрителями («Умоляющія». Еврипида и «Филоклетъ» Софокла). По своему устройству пародосы очень разнообразны, но все разнообразіе сводится къ двумъ главнымъ формамъ: 1) П., исполняемые только лицами хора, 2) П., исполняемые хоромъ при участіи актера. Первая форма, насколько можно судить по дошедшимъ образцамъ, явилась ранѣе второй. См. Westphal, «Prolegomena zu Aeschyl-

los Tragödien» (Лпц., 1869); Croiset, «Histoire de la littérature grecque» (т. III).

Пароксизмъ — усиленіе какого-либо болѣзненнаго припадка (лихорадка, боль, одышка) до наивысшей степени; иногда этимъ словомъ обозначаютъ также периодически возвращающіеся приступы болѣзни, напр. болотной лихорадки, подраги.

Пароль — картонный терминъ, употребляющійся въ азартныхъ играхъ и означающій двойную противъ предшествовавшей ставку; для обозначенія этого у карты иногда загибается уголь, отсюда выраженіе: идти углмо.

Пароль — см. Оклики военные (XXI, 824).

Пароумъ — примѣняется для поддержанія постоянной переправы черезъ рѣку при отсутствіи моста. Такой летучій мостъ представляетъ собою судно или нѣсколько судовъ съ устроеннымъ на нихъ помостомъ для людей и экипажей. Отъ обыкновеннаго судна П. отличается еще присутствіемъ особаго приспособленія, служащаго для направленія его движенія между обоими берегами. Для удержанія П. въ извѣстномъ направленіи можетъ служить канатъ, перекинутый поперекъ рѣки, цѣпь, навиваемая на барабанъ, помѣщенный на суднѣ, и, наконецъ, уложенный на днѣ рѣльсовый путь, по которому движется высокая платформа при помощи каната и постоянной паровой машины, установленной на берегу (переправа у Брайтона въ Англіи). Иногда для переправы людей и экипажей и даже железнодорожныхъ поездовъ примѣняются П., приводимые въ движеніе гребными колесами и винтами при помощи помѣщаемыхъ на самомъ суднѣ паровыхъ машинъ. Тогда П. движется свободно, получая направленіе отъ руля и отличающая отъ обыкновеннаго парохода лишь своимъ назначеніемъ и спеціальною конструкціею, преслѣдуящею главнымъ образомъ правильность и спокойствіе хода, при чемъ на второй планъ отступаютъ быстрота и поворотливость судна. Помощь настаивается такъ, чтобы кормы и носы судовъ оставались свободными. Балки, поддерживающія помость, опираются или на борты судовъ или на стойки, поставленныя на дно. Переправа П. по канату можетъ производиться при небольшой скорости теченія и на рѣкѣ не шире 100 м. Концы каната при этомъ закрѣпляются на берегахъ, а въ носовой части П. укрѣпляются столбы съ отвѣрстіями для блоковъ, въ которые пропускаютъ канатъ. Во время переправы судну даютъ помощію руля такое направленіе, чтобы теченіе, ударяя въ его бокъ, помогало движенію. П. можетъ двигаться по канату и одною только силою теченія. Приспособленія для этой цѣли П. наз. *самолетомъ*. Для возможности поперечнаго перемѣщенія продольная ось судна, образующаго самолетъ, должна составлять съ направленіемъ теченія уголъ около 55°. При ширинѣ рѣки до 40 м. переправа самолета совершается при помощи подвижнаго каната или стального кабеля. На обоихъ берегахъ устанавливаются прочныя стойки, вершины которыхъ приспособлены для проведенія по нимъ кабеля, закрѣпляемаго къ землѣ такимъ образомъ, чтобы низшая

точка его была выше наиболѣе высокаго горизонта рѣки. По натянутому поперекъ рѣки кабелю перемищается роликъ, отъ котораго идутъ двѣ пары канатовъ къ парому. Поставивъ при помощи этихъ канатовъ П. подъ опредѣленнымъ угломъ къ теченію, достигаютъ того, что напоромъ теченія П. перемищается отъ одного берега къ другому. Для удержанія судна въ надлежащемъ направленіи, все время пользуются рулемъ. Въмѣсто поперечнаго, подвѣснаго каната употребляется также закидной канатъ, одинъ конецъ котораго, поддерживаемый лодкою, прикрѣпляется на якоряхъ къ дну рѣки или къ одному изъ береговъ. Другой конецъ каната прикрѣпляется къ середнѣ П. или видкою къ двумъ угламъ его. Помощью руля устанавливаютъ самолетъ подъ угломъ около 55° къ теченію, которое и перемищаетъ его по дугѣ отъ одного берега къ другому. При значительной ширинѣ рѣки, устанавливаютъ на якоряхъ одну или нѣсколько причальныхъ лодокъ. Движеніе самолета совершается отъ берега къ первой причальной лодкѣ, здѣсь конецъ закиднаго каната оставляется и на П. принимается конецъ второго каната, помощью котораго онъ перемищается до слѣдующей причальной лодки. Здѣсь канатъ опять мѣняется и это повторяется до тѣхъ поръ, пока самолетъ не достигнетъ берега. Для причала П. устраиваются на берегахъ пристани. При существованіи судовыхъ мостовъ, разводимыхъ во время ледхода или весенняго разлива, переправа на время перерыва постояннаго сообщенія производится на П. Въ большихъ городахъ съ оживленнымъ сообщеніемъ черезъ рѣку подобная переправа неудобна (существующая подобная переправа черезъ Волгу въ Твери нынѣ замѣняется постояннымъ желѣзнымъ мостомъ). Въ нѣкоторыхъ большихъ городахъ Европы и Америки для перевозки пѣшеходовъ и экипажей съ лошадьми черезъ рѣки при отсутствіи моста применяются паровые П. Особенно большими размѣрами отличаются паровые П., имѣющіе назначеніемъ перемищать съ одного берега на другой желѣзнодорожные поезда. Весьма многочисленны подобныя переправы, вслѣдствіе особыхъ условий поверхности, въ Даніи и Сѣверной Америкѣ (въ области Великихъ озеръ). Первый опытъ переправлять желѣзнодорожные поезда черезъ датскіе зунды на паровыхъ П. сдѣланъ былъ между Стрибомъ (на Фюненѣ) и Фредериціею (въ Ютландіи). Вслѣдствіи построены были паровые П. для желѣзнодорожныхъ переправъ черезъ Большой Вельтъ (между Корзеромъ и Нибергомъ), черезъ Лимфюрдъ и для соединенія острововъ Зеландъ и Фальстеръ (черезъ Маснезундъ). Но особенное значеніе приобрѣла паровая переправа по Эресунду, между Гельсингеромъ и Гельсингборгомъ, устроенная въ 1891 г., а вслѣдъ за тѣмъ, устроенная въ 1895 г., переправа между Копенгагеномъ и Мальмѣ, создавшая непрерывное желѣзнодорожное соединеніе европейскаго материка съ Швеціею и Норвегіею. Въ настоящее время въ Даніи имѣется 15 паровыхъ желѣзнодорожныхъ переправъ, изъ которыхъ четыре П. большихъ размѣровъ и 11 малыхъ. На большомъ П. помѣщается отъ 16 до 18

вагоновъ. Малые П., подымающіе 6 вагоновъ, обращаются на короткихъ переправахъ, гдѣ П. можетъ совершать много оборотовъ въ день. Вопреки существовавшимъ опасеніямъ, всѣ эти П. оказались хорошими морскими судами, совершая съ полнымъ грузомъ вагоновъ спокойно и быстро плаваніе черезъ морскіе заливы, изъ которыхъ на нѣкоторыхъ по временамъ бываетъ довольно сильное волненіе. На палубахъ большихъ П. расположены рядомъ два рельсовыхъ пути, сходящихся на концахъ, вслѣдствіе чего П. получаетъ обычную форму судна и обладаетъ морскими качествами. П. Къбенгагенъ, служащій для переправы между Копенгагеномъ и Мальмѣ, вмѣщаетъ 18 вагоновъ. Длина его 86 м., ширина около 18 м. Машина въ 1600 индикаторныхъ силъ передвигаетъ его со скоростью 14,5 узловъ. Переходъ отъ Копенгагена въ Мальмѣ П. совершаетъ обыкновенно въ 1 часъ 40 минутъ. Рули для направленія движенія П. имѣются на обоихъ концахъ, такъ что для обратнаго пути его не нужно поворачивать. Датскіе желѣзнодорожные П. строятся обыкновенно стальными, имѣютъ гребни колеса съ подвижными лопатками, двѣ дымовыя трубы и двойныя трубы для вентиляціи внутреннихъ помѣщеній. На П. устроены весьма комфортабельныя каюты для пассажировъ. Съ введеніемъ паровой переправы вагоновъ черезъ проливы въ Даніи значительно усилилось товарное движеніе на датскихъ желѣзныхъ дорогахъ. Напримѣръ, на Маломъ Вельтѣ вмѣсто 9200 тоннъ груза и 116000 пассажировъ, перевезенныхъ пароходами въ 1871 г., въ слѣдующемъ-же 1872 г., съ устройствомъ паровой переправы для вагоновъ, перевезено было такое-же количество пассажировъ и 12000 тоннъ груза. Въ 1891 г. уже перевезено было 197000 пассажировъ и 84000 тоннъ груза, а въ 1894 г. 215000 пассажировъ и 132000 тоннъ груза. Наибольшее развитіе движенія оказалось на паровой переправѣ между Гельсингеромъ и Гельсингборгомъ, составившей первое соединеніе этого рода со Швеціею. На всѣхъ пристаняхъ, т. е. желѣзнодорожныхъ станціяхъ, отъ которыхъ начинаются паровыя переправы, прибывшій П. входитъ въ прорѣзъ деревянной пристани, становясь такимъ образомъ, что рельсы на палубѣ П. смыкаются въ одну линію съ береговыми рельсами. Для соединенія служитъ перекидной мостикъ, длиною 18 м., снабженный также рельсовымъ путемъ, одинъ конецъ котораго примыкаетъ непосредственно къ береговому пути, а другой конецъ, по закрѣпленіи на палубѣ П., соединяется съ палубнымъ путемъ. Обыкновенно на датскихъ желѣзнодорожныхъ П. перевозятся только товарныя вагоны, пассажиры-же занимаютъ мѣста въ каютахъ. Но на П. черезъ Малый Вельтъ въ ночное время перевозятся также пассажирскіе вагоны. Къ желѣзнодорожнымъ переправамъ, соединяющимъ материкъ съ Швеціею черезъ Данію, недавно прибавилась паровая паромная переправа для желѣзнодорожныхъ поѣздовъ, соединяющая рельсовыя сѣти Германіи и Швеціи. 1 мая 1897 г. открыта переправа между Засницемъ и Треллеборгомъ, посредствомъ которой проѣздъ отъ Берлина до Стокгольма со-

кратился до 24 часовъ. Для переправы служатъ четырехъ-винтовой паровой П., на которомъ помѣщается цѣлый поѣздъ-гармоника, длиною 61,55 м. Этотъ П., снабженный всѣми новѣйшими приспособленіями, электрическимъ освѣщеніемъ и пр., имѣетъ скорость 15 км.—3,1 узла въ часъ. Въ Соединенныхъ Штатахъ Сѣв. Америки большіе паровые П. для перевозки поѣздовъ появились еще въ пятидесятихъ годахъ. Въ области Большихъ озеръ, на р. Св. Лаврентія и примыкающихъ къ нимъ бассейнахъ, паровымъ перевознымъ судамъ, служащимъ для передачи желѣзнодорожныхъ поѣздовъ съ одного берега на другой, придается такая конструкция, что они могутъ пробиваться черезъ ледъ и поддерживать сообщеніе безъ помощи особыхъ пароходовъ-ледоколовъ. На оз. Мичиганъ желѣзнодорожное со-

17 м. и осадка 3,6 м. Для доставки на Волгу по Маринской системѣ П. устроенъ составнымъ изъ 4 частей и въ разобранномъ видѣ пропущенъ черезъ шлюзы. Такъ какъ горизонтъ Волги мѣняется въ теченіе лѣта на нѣсколько сажень, то на носу П. устроенъ особый подъемный механизмъ въ видѣ двухъ башенъ, платформы которыхъ поднимаются на соответственную высоту для пріема съ берега вагона и спуска его на П. Машины П. развиваютъ 14000 индикаторныхъ силъ. На палубѣ П. имѣется четыре рельсовыхъ пути. Для расчистки пути по льду впереди П. употребляется особый пароходъ-ледоколъ. А. Т.

П. для военныхъ цѣлей, обыкновенно небольшихъ размѣровъ, устраиваются на общихъ основаніяхъ. На 1 кв. саж. П. помѣщается до 10 чел.: 1 лошадь требуетъ площадь въ 1×0,5

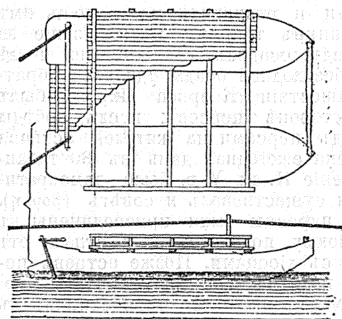

Фиг. 1.

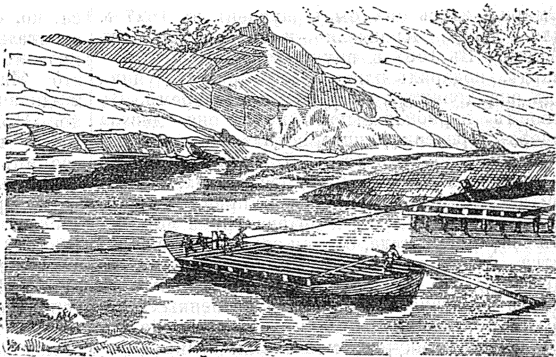

Фиг. 2.

общеніе между Френк-Фортомъ и Меномони, на разстояніи 150 км., поддерживается двумя пароходами, на палубѣ которыхъ вагоны устанавливаются въ четыре ряда. На озерѣ Эри, между Порте-Дувромъ и Коннаутомъ, на разстояніи 150 км., для перевозки желѣзнодорожныхъ поѣздовъ служатъ два П., въ четыре пути каждый. Въ Квебекѣ имѣется паровая переправа для пассажирскихъ и товарныхъ ваг. Въ Нью-Йоркѣ, Бостонѣ и Филадельфіи существуютъ многочисленныя паровыя переправы для пассажировъ и обыкновенныхъ экипажей. Самымъ большимъ изъ построенныхъ до сего времени П. для перевозокъ желѣзнодорожныхъ поѣздовъ считается П. Создано, поддерживающій сообщеніе на тихоокеанскомъ побережьи Сѣв. Америки черезъ проливъ Керкинець. П. этотъ вмѣщаетъ паровозъ и 48 товарныхъ или 24 пассажирскихъ вагона. Длина его 129 м., ширина между кожухами колесъ 35,20 м., а осадка при нагрузкѣ до 2 м. Корпусъ П. деревянный. Новѣйше П. строятся преимущественно стальными. Въ Россіи помощью П. рѣшено поддерживать желѣзнодорожное сообщеніе черезъ Байкаль по линіи Сибирской желѣзной дороги. Стальной П., для передачи черезъ Волгу у Саратова вагоновъ и грузовъ Рязанско-Уральской жел. дор., построенъ въ Ньюкестлѣ на заводѣ Армстронга, Митчелъ и комп. Длина его 76,8 м., ширина

саж. и повозка 1×2 саж. Такіе П. могутъ переправляться на веслахъ; переправу устраиваютъ и по канату (Фиг. 1 и 2).

Паровьянъ (Акопъ, 1840—91) — армянскій сатирикъ, уроженецъ Адрианополя. Въ своихъ произведеніяхъ «Народные герои» (рядъ остроумныхъ характеристикъ различныхъ дѣятелей), «По константинопольскимъ кварталамъ», «Многоуважаемые попрошайки» (изображается литературная и научная богема), «Смѣхъ», П. затрогивалъ всѣ общественные слои — буржуазію, духовенство, литераторовъ, педагоговъ, провинціальное населеніе, — бичевалъ эгоистическія стремленія, недобросовѣстность, тщеславіе, бездарность, педантизмъ; у него не разъ сказывается вліяніе Мольера. Былъ редакторомъ и сотрудникомъ разныхъ армянскихъ изданій. Смѣлыя обличенія навлекли на П. неудовольствіе и вражду во многихъ сферахъ; онъ всю жизнь нуждался, иногда прямо голодалъ; чтобы имѣть средства для изданія журналовъ или газетъ, онъ долженъ былъ то давать уроки бухгалтеріи, то открывать колоніальную лавку; ему приходилось иногда лично разносить свою газету подписчикамъ, потому что не на что было нанять разносчика. Ср. статью Ал. Хатисова: «Акопъ П.» въ 1-мъ томѣ сборника «Армянскіе беллетристы» (М., 1893; тамъ же переводъ 4-хъ отрывковъ изъ «Многоуважаемыхъ попро-

шаекъ); «Армянская періодическая печать», Гарсг. Левоняна (Александрополь, 1895).

Ю. Веселовскій.

Паропамизъ, вѣрнѣе Паропамизъ (Παροπαμίσις, Παροπαμίσις) — у древнихъ географовъ названіе главнаго хребта внутренней Азіи, нынѣ Гинду-кушъ (VIII, 718). *Паропамизаза* — при Селевкидахъ названіе сатрапіи, обнимавшей оба склона этого хребта съ главнымъ городомъ Ортопсана (Кабуль).

Паросаеپردѣлители — см. стр. 867.

Паросская хроника (Marmor Parium) — представляетъ собою мраморную плиту, которая въ настоящемъ ей видѣ имѣетъ форму продолговатаго четырехугольника, съ испорченными правымъ краемъ; на доскѣ сохранилось 93 строки, въ совсѣмъ полныхъ. Мраморъ былъ найденъ на островѣ Паросѣ въ началѣ XVII в., откуда его перевезли въ Смирну; здѣсь онъ былъ купленъ въ 1627 г. для лорда Арондела и перевезенъ въ Англію. Въ 1667 г. ввукъ лорда, Генри Говардъ, подарилъ плиту оксфордскому унив., гдѣ она хранится и въ настоящее время. Въ своемъ первоначальномъ видѣ она давала очеркъ греческой исторіи отъ царствованія Кекропса до архонства Діогнета Аенскаго (264 г. до Р. Хр.) и была поставлена, вѣроятно, на частный лапидаръ. Хроника приводитъ факты изъ политической и литературной исторіи, съ означеніемъ года, считая назадъ отъ архонства Діогнета. Сохранившаяся часть доходитъ до 355 г. до Р. Хр. Странно, что въ числѣ политическихъ и государственныхъ событий не упомянуты, напр., возвращеніе Гераклидовъ, Ликуръ, мессенскія войны, Драконъ, Сохонъ, Клеосвентъ, Периклъ, пелопоннесская война, 30 тирановъ, а упомянуты потопись Девкалиона, прибитіе Даная и данаидъ въ Грецію, изобрѣтеніе хлѣба Деметрой и Триптолемомъ и др. подобныя событія, съ точными указаніемъ ихъ хронологіи. Приводятся также данныя объ агонахъ, праздникахъ, о поэтахъ (Шивдаръ, Аристофанъ и др.). Время опредѣляется не по оливиадамъ, а по парямъ и архонтамъ. Бѣкъ полагаетъ, что авторъ хроники черпалъ изъ сочиненій ученика Аристотеля, Фанія Эрезсаго; другіе ученые приводятъ въ качествѣ источниковъ сочиненія Тимея, Главка Ретійскаго, Аристоксена, Теофраста, Деметрія Фаерскаго. П. хроника издана Беккомъ въ «Corpus Inscriptionum Graec.» (II т., № 2374, стр. 293). Ср. также С. Müller, «Fragmenta Histor. Graecorum» (I, 1841, II, стр. 533 — 590); Flach, «Marmor Parium» (Любигентъ, 1834). *Н. Обносковскій.*

Паросъ (Πάρος, Parus, нынѣ Паро) — одинъ изъ крупныхъ Кикладскихъ о-вовъ, лежащій къ С отъ Наксоса, отъ котораго онъ отдѣленъ каналомъ шириной въ 9 в., къ Ю отъ Делоса, къ С отъ Юса. Наибольшая длина его съ СВ къ ЮЗ — около 19 в., наибольшая ширина 15 в. По Каллимаху, островъ получилъ свое наименованіе отъ имени П., сына аркадянина Паррасія; кромѣ этого имени островъ имѣлъ еще слѣдующія: Παχία, Αρκαδική, Ζαχυνθος, Υρία, Γαίεσσα, Μίωτος, Καθάρεις. П. образовался изъ скалы, высотой въ 2400 фт., поднявшейся изъ моря;

почва его состоитъ изъ пластовъ мрамора и гнейса и представляетъ собой голую поверхность, кое-гдѣ на склонахъ покрытую виноградниками и нивами. Оливковыя деревья, росшія здѣсь въ древности, срубаны венецианцами въ средніе вѣка. Мраморныя каменоломни находились въ южной части острова, на скалѣ Марпесса (теперь гора св. Ильи). Для добычя мрамора были проведены подземные ходы. Добытый такимъ образомъ при искусственомъ освѣщеніи мраморъ назывался λευκίτη. Первоначально островъ былъ населенъ критянами или аркадянами, а можетъ быть карійцами и финикиянами; затѣмъ сюда пришли іонійцы. При послѣднихъ островъ достигъ значительнаго процвѣтанія, такъ что могъ отправить нѣсколько колоній (на Фазосъ, Геллесонтъ, Фаросъ). До времени персидскихъ войнъ П. признавалъ гегемонію Наксоса, но, съ поддержкой персовъ, достигъ самостоятельности и отправилъ на помощь имъ противъ аоніянъ трирему. Въ наказаніе за это Мильτιάдъ осадилъ Паросъ, но послѣ 26-дневной бесплодной осады удалился обратно. При нашествіи Ксеркса Паросъ былъ также на сторонѣ персовъ; послѣ побѣды аоніянъ надъ персами на жителей острова была наложена ежегодная дань въ 30 талантовъ. Правленіе П. въ V в. было демократическое, хотя существовалъ и совѣтъ (βουλή). Въ 378 г. паросцы были присоединены къ аенскому союзу, но около 357 г. отпали отъ него вмѣстѣ съ хіосцами. Позже островъ потерялъ свое политическое значеніе; при первахъ Птолемахъ онъ былъ присоединенъ къ египетскимъ владѣніямъ, затѣмъ вмѣстѣ съ Греціей подпалъ подъ римское владычество. По окончаніи 4-го крестоваго похода П. отошелъ къ венецианцамъ, а въ 1537 г. — къ Турціи. Теперь П. принадлежитъ греческому королевству. Ср. F. M. Becker, «De Paro insula pars I, chorographiam continens» (1848).

Мраморныя ломки эксплуатируются и нынѣ. Желѣзная дорога связываетъ каменоломни съ гаванью и гл. гор. о-ва, *Парикіей*, на сѣв.-зап. берегу (2½ тыс. жит.). Вторая гавань — *Науса*, на сѣв. берегу. П. (165 кв. км. и ок. 8 тыс. жит.) плохо орошенъ и вслѣдствіе этого мало обработанъ. См. Паросская хроника.

Пароходы, *Пароходныя паровыя машины* — см. Суда паровыя, Судовыя машины.

Парра или *якана* — птицы, прежде относившіяся къ водянымъ курочкамъ или пастушкамъ (Ralli), но по новѣйшимъ остеологическимъ изслѣдованіямъ Паркера (Proc. Zool. Soc. Lond., 1863, p. 513) не раздѣляемымъ, однако, Мильтъ-Эдвардсомъ (Ois. Foss. France, p. 110), ближайшіе родственники куликовъ (Charadrii); онѣ составляютъ особое семейство Parridae. Главнѣйшій отличительный признакъ ихъ — необыкновенно длинныя пальцы и когти (эти заворочены къверху) ногъ, позволяющіе птицамъ съ легкостью бѣгать по широколистнымъ плавающимъ растеніямъ; не менѣе характерны для всѣхъ представителей этого семейства сильно развитыя и направленные впередъ шпоры на стибѣ крыла и своеобразная окраска лица. Къ семейству относятся четыре рода: Парра въ Южной Америкѣ, Metopidius въ Африкѣ,

на Мадагаскаръ и Индіи, Hydralector въ Австралиі и, самый замѣчательный, Hydrophasianus въ Индіи, Цейлонѣ и Китаѣ. Hydrophasianus chirurgus слабѣе очень длиннымъ хвостомъ и часто изображается на китайскихъ рисункахъ.

Парразіи—древне-греческій живописецъ, родомъ изъ Эфеса, сынъ и ученикъ Евдема, современникъ Сократа и Платона, живъ во времена пелопоннесской войны (431—404 до Р. Хр.) и былъ основателемъ т. наз. ионической школы живописцевъ. Какъ гласитъ преданіе, онъ установилъ канонъ пропорцій человѣческаго тѣла; произведенія его отличались тонкою выраженія лицъ и правильностью контуровъ. Онъ писалъ преимущественно мужскія фигуры, главнымъ образомъ боговъ и героев, которыхъ иногда соединялъ въ довольно сложныя группы. Ему приписываются также сцены аллегорическаго и жанрового содержанія, порою весьма фривольнаго характера. Насколько П. былъ силенъ въ передачѣ экспрессіи, свидѣтельствуеетъ дошедшее до насъ преданіе о написанной имъ картинѣ «Афинскій демостъ», въ которой, будто-бы, были выражены всѣ характерныя черты афинячъ. Существуетъ анекдотъ о состязаніи, происходившемъ между П. и Зевксисомъ. Разсказываютъ, что для этого состязанія Зевксисомъ была написана кисть винограда съ такимъ совершенствомъ, что къ ней слетались птицы, принимая ее за настоящую; П. же ввелъ въ заблужденіе даже своего соперника превосходно написанною заячьскою, которая оказалась тому дѣйствительною. См. Brunn, «Geschichte der griech. Künstler» (Штутт. 1889); Helbig, «Zeuxis u. Parrhasius» (Лпц. 1867).

Паррасъ де ла Фуэнте (Paras de la Fuente)—гор. въ мексиканскомъ штатѣ Коahuilla, на выс. 1493 м. надъ уровнемъ моря, на В отъ соленой лагуны того же имени. Фабрики хлопчатобумажныхъ издѣлій, винокуренныя заводы и торговля виномъ. Жителей 13000 (1891 г.).

Парри (Parry Islands)— группа острововъ въ Ледовитомъ океанѣ, у береговъ Сѣверной Америки. Главнѣйшіе изъ нихъ: Принцъ Патрикъ, Мельвилль, Ватхерстъ, Корнваллисъ, Земля Гринелль, Сѣверный Девонъ. Общее пространство—153000 кв. км. Берега о-вовъ крутые и изрѣзаны бесчисленными фіордами; внутри богаты ледниками, которые частью впадаютъ въ Ледовитый океанъ. Флора арктическая, время растительности ограничено 2 мѣсяцами. О-въ Мельвилль насчитываетъ всего около 60 родовъ цвѣтущихъ растений, по преимуществу ранункуловъ и ползучихъ растений. Въ лѣтніе мѣсяцы здѣсь водятся олени и муск. быки, которые съ приближеніемъ зимы перековываютъ лужайки; сѣверный же медвѣдь, собаки, зайцы и полярная лисица живутъ здѣсь и зимой. На Мельвиллѣ встрѣчаются юрты эскимосовъ; остальные о-ва архипелага необитаемы.

Парри (Parry Islands)— группа небольшихъ японскихъ о-вовъ, образующая сѣверный узелъ Бонинскихъ о-вовъ.

Парри (Эдуардъ Парру)— контръ-адмиралъ, англійскій путешественникъ (1790—

1855). Въ 1818 г. П. участвовалъ въ экспедиціи Д. Росса для изслѣдованія Ваффинаво пролива; въ слѣдующемъ году англійское правительство отправило новую экспедицію, съ самимъ П. во главѣ. Съ 1821 по 1823 г. и въ 1827 г. онъ снова ѣздилъ для отысканія сѣверозападнаго пути; въ послѣдній разъ проинокъ до 80°45' с. ш. Его экспедиціи были богаты научными результатами. Описаніе его экспедиціи 1819 г. сдѣлано В. Берхомъ (СПб., 1822).

Парросель (Parrosel)— семейство французскихъ живописцевъ и граверовъ: 1) *Жозефъ П.* (1648—1704) первоначальное художественное образованіе получилъ на своей родинѣ, въ Бринольѣ, потомъ провѣлъ четыре года въ Парижѣ и, наконецъ, переѣхалъ въ Римъ, гдѣ прожилъ восемь лѣтъ, работая подъ вліяніемъ Бургиньоло. По возвращеніи своемъ изъ Италіи онъ снова поселился въ Парижѣ, гдѣ, въ 1676 г., былъ избранъ въ члены акад. худ. Онъ писалъ преимущественно военныя и рыцарскія сцены, которыя, однако, значительно уступаютъ въ достоинствѣ его гравюрамъ. Послѣднихъ извѣстно 90 листовъ, изъ которыхъ 27 изображаютъ сцены изъ жизни Спасителя. 2) *Шарль П.* (1638—1752), сынъ предыдущаго, учился у него и у живоп. Лафосса, а затѣмъ переѣхалъ въ Римъ, гдѣ приобрѣлъ нѣкоторую извѣстность своими историческими композиціями. Возвратившись въ Парижъ, П. всецѣло посвятилъ себя батальной живописи. Въ качествѣ придворнаго баталиста, онъ сопровождалъ франц. короля въ его походы въ Фландрію. Гравюръ этого художника до насъ дошло 37; лучшія въ ихъ числѣ составляютъ серію листовъ, подъ загл.: «Esc'ole de Cavalerie». 3) *Пьеръ П.* (1664—1739), племянникъ Жозефа П., учился у своего дяди и у Карло Маратти, изображалъ историческія сцены, въ которыхъ отличался граціознымъ рисункомъ и гармоничнымъ колоритомъ. Изъ картинъ этого художника назовемъ: 13 сценъ изъ жизни Товіи (вах. въ отелѣ Новилль, въ С. Жерменъ-ап-лаз) и «Небесное увѣщаніе Богородицы» (въ Марселѣ), а изъ гравюръ—14 листовъ, изображающихъ «Триумфъ Амфитраты». Кромѣ упомянутыхъ трехъ художниковъ, нѣкоторою извѣстностью пользовались: 4) *Пьеръ-Игль П.* (род. 1702), проживавшій въ Римѣ и бывшій тамъ директоромъ художественной школы, и 5) *Жозефъ-Франсуа* (1704—81), изображавшій, какъ и его родственники, баталческія сцены. А. А. С.—ст.

Парротъ (Georg-Friedrich von Parrot)— русскій физикъ (1767—1852), род. въ Монбельярѣ, тогда вюртембергскомъ, теперь франц. городѣ. По окончаніи курса гимназіи въ 1781 г. поступилъ въ академію въ Штуттгартѣ, гдѣ занимался политической экономіей, математикой и физикой. Въ 1785 г. П. оставилъ академію и поступилъ домашнимъ учителемъ въ семейство гр. Ериси (d'Hericu) въ Нормандіи. Вернувшись въ Германію, П. 2 года былъ преподавателемъ математики въ Карлсруэ и Оффенбахѣ, а затѣмъ, въ 1795 г., по смерти жены (урожденной Лефортъ, изъ семейства знаменитаго приближеннаго Петра), отправился въ Лифляндію воспитателемъ дѣтей

гр. К. Сиверса. Въ должности секретаря лифляндскаго экономическаго общества, въ Дерптѣ, занятой имъ въ 1797 г., П. настолько обратилъ на себя вниманіе своими литературными и учеными трудами, что въ 1800 г. получилъ предложеніе занять кафедру физики во вновь открывавшемся дерптскомъ (нынѣ юрьевскомъ) унив. Получивъ въ 1801 г. въ Кенигсбергѣ степень доктора и защитивъ диссертацию: «Ueber den Einfluss der Physik und Chemie auf die Arzneikunde» (Дерптъ, 1802). П. въ 1802 г. вступилъ въ должность, въ которой пробылъ 25 лѣтъ; въ томъ же году П. назначенъ былъ ректоромъ университета. Исторія первыхъ 25 лѣтъ дерптскаго унив. тѣсно связана съ именемъ П., который, благодаря своимъ выдающимся способностямъ администратора, положилъ прочныя основы новому унив.; благодаря своимъ исключительнымъ отношеніямъ къ импер. Александру I (см. ниже), П. доставилъ университету важныя привилегіи и благополучно провелъ его черезъ первые трудные годы его существованія. Четверть вѣка П. неутомимо работалъ одинаково успѣшно какъ ученый, учитель и администраторъ. Въ 1826 г. назначенъ членомъ академіи наукъ и поселился въ СПб. Онъ оставилъ болѣе 80 ученыхъ работъ по физикѣ, медицинѣ, технологіи, химіи и метеорологіи, не считая множества журнальных и популярныя статей. Изъ болѣе крупныхъ сочиненій выдаются: «Uebersicht des Systems der theoretischen Physik» (2 т., Дерптъ, 1809—11), «Grundriss der Physik der Erde und Geologie» (Рига, 1815), «Entretiens sur la Physique» (6 т., Дерптъ, 1819—24). Изъ работъ П. по физикѣ наиболее важныя работы объ осмосѣ и роли его въ животномъ и растительномъ царствѣ и статьи противъ теории Волта; большинство статей помѣщено въ «Gilberts und Poggendorf's Annalen d. Physik» и въ изданіяхъ академіи. Изъ учениковъ П. извѣстны: сынъ его (см. ниже) и академики Купферъ и Ленцъ. Весьма замѣчательны исключительныя отношенія П. къ имп. Александру I и Николаю I. Въ 1802 г., при посѣщеніи дерптскаго унив., Александръ I встрѣченъ былъ ректоромъ П. французскою рѣчью, которая такъ понравилась императору, что онъ пожелалъ ближе познакомиться съ П. Съ этого времени началась тѣсная дружеская связь между императоромъ и скромнымъ ученымъ. «Александръ, невѣдомо для массы, поставилъ дерптскаго профессора въ такія къ себѣ отношенія, которыя уничтожали все лезавшее между ними разстояніе. П. не только былъ облеченъ правомъ, которымъ и пользовался очень часто, писать къ государю въ томъ же подданнаго, а друга, о всемъ, что хотѣлъ, о предметахъ правительственныхъ, домашнихъ, сердечныхъ, не только получалъ отъ него самого письма самыя задушевныя, но и при каждомъ своемъ прѣздѣ изъ Дерпта въ СПб. шелъ прямо въ государевъ кабинетъ, гдѣ по дѣльнымъ часамъ оставался наединѣ съ царственнымъ хозяиномъ. Александръ... искалъ пріобрѣсти и упрочить дружбу скромнаго ученаго, нерѣдко довѣряя ему свои тайны, и государственныя, и частныя. Этотъ ученый былъ честный, умный,

добросовѣстный...; съ безкорыстіемъ и смѣлостью человѣка, ничего не искавшаго и даже отклонявшаго всякое внѣшнее изъясненіе милости, онъ предался Александру всею душою и, далекий отъ всякой лести, строгій въ своихъ приговорахъ какъ совѣтъ, постепенно присвоилъ себѣ роль и права сокровеннаго ментора» (бар. Корфъ, «Жизнь гр. Сперанскаго», 1861, т. II, стр. 13). Письма П. касались вопросовъ самодержавія (П. стремился отклонить императора отъ ограниченія самодержавія), внутреннего строя государства, освобожденія крестьянъ, борьбы противъ лихоимства, устройства общественныхъ учрежденій и вообще разныхъ вопросовъ внутренней и внѣшней политики, и, повидимому, имѣя значительное вліяніе на императора. Имп. Николай I, зная отношенія П. къ покойному Александру I, самъ въ 1827 г. обратился къ П. съ просьбою высказываться по вопросамъ внутренней и внѣшней политики; результатомъ этого явились до 200 писемъ и записокъ, поданныхъ П. до 1849 г. Николаю I, отношенія котораго къ ученому не представляли, однако, уже того дружескаго и сердечнаго характера, какъ отношенія къ П. его брата. Часть этой весьма замѣчательной переписки (часть уничтожена самимъ П.) опубликована въ 1894 и 1895 г. Виенманомъ, въ «Deutsche Revue über d. gesammte nationale Leben der Gegenwart», и въ извлеченіи дана въ «Русской Старинѣ» (1895, т. 83, стр. 191). «Письма и записки Е.-Ф. П. къ имп. Александру I и Николаю I». Подробности о П. см. Recke-Napierski, «Allgemeines Schriftsteller-Lexikon der Provinzen Livland-, Estland- und Kurland».

А. Г.

Парротъ (Johann-Friedrich von Parrot, 1791—1841) — русский естествоиспытатель и врачъ, сынъ Георга П., родился въ Карлсруэ, учился въ гимназіяхъ въ Ригѣ и Дерптѣ, по окончаніи курса въ которыхъ въ 1807 г. поступилъ на медицинскій факультетъ дерптскаго унив., которымъ награжденъ золотомъ медалью за работу: «Ueber Gasometrie nebst einigen Versuchen über die Verschiebbarkeit der Gase» (Дерптъ, 1813). Въ 1811 г., будучи еще студентомъ, вмѣстѣ съ минералогомъ М. Энгельгардтомъ совершилъ путешествіе по южной Россіи, Кавказу, Крыму, Молдавіи и Валахіи, произвелъ вывѣдривку между Чернымъ и Каспійскимъ морями, производя всюду метеорологическія и естественн историческія наблюденія; результаты изложены въ совмѣстно съ Энгельгардтомъ изданномъ сочиненіи: «Reise in die Krim und den Kaukasus» (Б., 2 т., 1815). По возвращеніи П. снова занялся изученіемъ медицины, естественныхъ наукъ и физики и, получивъ въ 1814 г. степень д-ра медицины по защитѣ диссертации: «De motu sanguinis in corpore humano», уѣхалъ въ Германію для дальнѣйшаго изученія медицины. Въ 1815 г. П. вернулся и поступилъ на должность полевого врача въ русскую армію; по возвращеніи войскъ изъ Франціи вышелъ въ отставку и снова принялся за научныя занятія, работалъ въ Берлинѣ, Вѣнѣ, Парижѣ, Миланѣ и Павіи. Въ то же время П. совершилъ нѣсколько высокыхъ поднятій, напр. на Монте-Роза въ Аль-

пахъ («Ueber die Schneegrenze des Rosagebirges», 1816) и на Мааделта въ Ширенеяхъ (первое поднятіе на эту гору описано въ соч. П. «Reise in den Pyrenäen», В., 1823). Проживъ въ короткое время въ Гейльброннѣ, П. въ 1820 г. вернулся въ Россію и въ 1821 г. занялъ кафедру физиологіи и патологіи въ дерптскомъ унив. Не смотря на усердныя занятія медициной и на множество оставленныхъ имъ работъ по этой наукѣ, П. влекло къ занятіямъ физикой, и въ 1826 г., по выходѣ въ отставку его отца, Георга П., онъ занялъ кафедру физики при томъ же унив. Въ 1829 г. П. съ 4 студентами совершилъ знаменитое поднятіе на Арагаты; 27 сент. 1829 г. они достигли вершины, гдѣ произвели цѣлый рядъ метеорологическихъ и магнитныхъ наблюденій; описано въ «Reise zum Aragat» (В., 2 т., 1834). Въ 1837 г. П. предпринялъ путешествіе къ Нордкапу, подробнаго описанія котораго, за болѣзнію П., начавшейся въ 1838 г., уже не появилось. Научныя работы П. касались главнымъ образомъ медицины; изъ работъ по физикѣ болѣе извѣстно изслѣдованіе «Von hohlen Elektromagneten, etc.» въ I т. (1836) «Бюллетеней» Имп. акад. наукъ, членомъ-корреспондентомъ которой П. состоялъ съ 1816 г.

А. Г.

Парръ (Екатерина)—шестая супруга Генриха VIII Англійскаго, род. въ 1509 г., была дочерью баронета и уже вторично овдовѣла, когда король женился на ней въ 1543 г. П. приходилось напрягать всѣ усилія, чтобы своими симпатіями къ протестантамъ не возбудить противъ себя подозрѣній короля; ея вліяніе сказалося въ томъ, что въ послѣднее время царствованія Генриха VIII произошелъ небольшой поворотъ въ пользу протестантизма. По смерти короля она вышла за протестанта, лорда Томаса Сеймура, великаго адмирала Англіи. Умерла въ 1548 г.

Парсеваль-Грандмазонъ (Франсуа-Августъ Parseval-Grandmaison, 1759—1834)—французскій поэтъ, членъ франц. акад. Сопутствовалъ Наполеону въ его египетской экспедиціи. Написалъ героич. поэмю: «Филиппъ-Августъ» (П., 1825—26); воспѣвалъ семейныя торжества, происходившія въ императорскомъ домѣ; переводилъ древне-классическихъ поэтовъ, Мильтона, Торквато-Тассо и др.

Парси — одинъ изъ иранскихъ языковъ, служащій промежуточнымъ звеномъ между среднеперсидскимъ (пехлви, см.) и новоперсидскимъ, непосредственнымъ предшественникомъ котораго онъ является. Отъ новоперсидскаго, кромѣ незначительной архаичности, П. отличается отсутствіемъ арабскихъ элементовъ, столь частыхъ въ новоперсидскомъ. Персы Индіи называютъ П. *paśand* (см. Пазендъ). Литература на языкѣ П. представляетъ, болѣею частью, теологическія объясненія къ Авестѣ. Важнѣйшее изъ подобныхъ произведеній — «Manuḥ-i-Khard» («Книга мудрости»), относящаяся къ VI в. по Р. Хр. Гл. рукописи на яз. П. находятся въ Мюнхенѣ (собраніе Mart. Haug'a) и Бомбей. Онѣ писаны болѣею частью зендскимъ шрифтомъ, рѣже — пехлевійскимъ и персидско-арабскимъ. Грамматика: Spiegel, «Grammatik der Parsisprache» (Лпц.,

1851); Ср. West, «The book of Manuḥ-i-Khard» (Лпц., 1871).

С. Б.—чл.

Парсизмъ:—1) ученіе Зороастра и 2) основанная на немъ религія современныхъ парсовъ. I. Ученіе Зороастра было религіей древнихъ жителей Ирана, первоначально мидійцевъ и бактрійцевъ, затѣмъ персовъ временъ Ахеменидовъ и Сассанидовъ. Основателемъ ея считается Заратуштра (у греческихъ авторовъ—Зороастръ, у персовъ—Зардушъ или Зердуштъ). Свѣдѣнія о немъ и о времени его жизни крайне смутны. Греческіе писатели говорятъ о Зороастрѣ какъ о мудрецѣ, по происхожденію — магѣ; ему приписываются разныя прорицанія, откровенія, тайныя книги; жилъ онъ, по однимъ указаніямъ, за 600 лѣтъ до царствованія Ксеркса, по другимъ — за 5000 лѣтъ до троянской войны. Наиболее вѣроятнымъ является предположеніе, что онъ жилъ не позже 1000 г. до Р. Хр. Восточныя легенды рассказываютъ, что Заратуштра жилъ въ Бактріи при царѣ Виштаспѣ или Гуштаспѣ; еще въ молодости онъ удалился на высокую гору, гдѣ Ормуздъ открылъ ему новое ученіе; подъ вліяніемъ совершенныхъ Заратуштрою чудесъ, Виштаспа первый принялъ его ученіе. Волѣе поздніе отдѣлы Авесты представляютъ Заратуштру въ видѣ мнѣческаго борца съ демонами, дѣйствующаго противъ нихъ не только святымъ словомъ и чудесами (напр. его кормятъ двѣ чудесныя овцы, огонь превращается въ розовый кустъ), но и материальнымъ оружіемъ (отражаетъ нападеніе Аримана огромными камнями и т. д.). Едва-ли можно сомнѣваться въ томъ, что въ основѣ мѣна о Зороастрѣ имѣется дѣйствительно историческое лицо, но болѣе или менѣе правдоподобнымъ можно считать только указаніе о мѣстѣ происхожденія его ученія: это—или городъ Рай въ собственной Мидіи, или гор. Шизъ въ Мидіи Атропатенской (нынѣ Азербейджанъ). Источникомъ нашихъ свѣдѣній о древнемъ П. являются Зендавеста (XII, 545) и позднѣйшія пехлевійскія къ ней глоссы. По этому ученію, вся природа распадается на два царства: свѣта и добра — съ одной стороны, мрака и зла—съ другой. Добро восходитъ къ верховному творцу Агурамаздѣ (Ормузду; см.), пребывающему въ царствѣ вѣчнаго свѣта. Въ противоположность ему, духъ зла Ангро-Майньюсь (Ариманъ), живущій во мракѣ, создалъ суровую зиму, удушливую жару, истрепительный градъ, вредныхъ и нечистыхъ животныхъ (змѣй, скорпионовъ, ящерицъ и т. п.), проицкъ въ нѣдра земли и положилъ начало аду; онъ виновникъ всего зла, отецъ лжи. Важнѣйшіе изъ помощниковъ Агурамазды — 6 геневъ Амешаспентовъ (Амшаспандовъ), т. е. безсмертныхъ святыхъ. Каждому изъ нихъ Ангро-Майньюсь создалъ соответственнаго противника. Амешаспенты являются, олицетвореніемъ отвѣченныхъ нравственныхъ понятій, но, вмѣстѣ съ тѣмъ, они изображены въ Авестѣ такъ конкретно и пластично, что нѣкоторыми чертами напоминаютъ натуралистическихъ боговъ. Были попытки провести параллель между ними и ведійскими Адитями, свѣтлыми высшими богами, во главѣ которыхъ стоить верховный богъ Варуна (см.).

Въ близкомъ отношеніи къ Амешаспентамъ стоитъ Сраоша—духъ вѣры, охраняющій міръ отъ бѣдствій, особенно ночью отъ злыхъ духовъ. За ними въ воинствѣ Агурамазды слѣдуютъ духи, называемые Язати: это — боги древней народной религіи, вошедшіе въ послѣдствіи въ ученіе Заратуштры. Важнѣйшій изъ нихъ—Мнора(см.), олицетвореніе космическаго свѣта, независимаго отъ солнца, п хравитель нравственнаго свѣта, правды. Къ воинству Агурамазды относятся, наконецъ, Фраваші—души праведныхъ, и множество свѣтлыхъ гениевъ. Духи зла называются дэвами; они олицетворяютъ дурныя наклонности человѣка, губительныя явленія природы. Ашма-дэвъ, демонъ гнѣва и насилія, спеціальный противникъ добраго генія Сраоша, напоминаетъ своимъ именемъ библейскаго Асмодея. Есть и женскія дэвы, извѣстныя подъ именемъ дружей (ложь, обманъ) и пайрки (въ новоперсид.—Пери). Назначеніе всего этого обширнаго воинства заключается въ томъ, чтобы помогать своимъ властителямъ въ постоянной борьбѣ, происходящей между добромъ и зломъ; эта борьба, составляющая все содержаніе всемірной исторіи, должна продолжаться 12000 лѣтъ и кончиться побѣдой добраго начала. Въ періодъ первыхъ 3000 лѣтъ Агурамазда создалъ чистыя существа—небо, землю и растенія; за вторыя 3000 лѣтъ были созданы первобытные люди и животныя. Тогда выступилъ Ангро-Майньосъ, убилъ первобытныхъ животныхъ и людей и открылъ періодъ борьбы, достигшій своего конца лишь съ рожденіемъ Заратуштры, что случилось на 31-мъ году царствованія Вишгасы. Съ тѣхъ поръ начался новый періодъ въ 3000 лѣтъ, въ которомъ мы и живемъ: злой духъ хотя ужъ и невидимъ и не можетъ свободно находиться на землѣ, но все же оказываетъ вліяніе, оскверняя и губя, насколько можетъ, творенія свѣтлаго духа, соблазняя людей и т. п. По окончаніи послѣдняго періода долженъ родиться отъ дѣвы спаситель (Сошиантъ) Аствагерета (Astavahereta; по другимъ преданіямъ, три пророка), который, вмѣстѣ съ Амешаспентами, побѣдитъ злыхъ дэвовъ, возстановитъ міръ свободный отъ всякаго зла и вѣчный, воскреситъ мертвыхъ; Ангро-Майньосъ возвратится навсегда въ первичный мракъ, въ которомъ отъ пребыванія до начала міра. Человѣкъ, находясь среди борьбы добра со зломъ, долженъ противостоять вліянію злого духа: обязанность его состоитъ въ содѣйствіи всѣми силами торжеству добра надъ зломъ. Послѣ смерти поступки человѣка подвергаются обсужденію (у моста Чинвадъ); его добрыя и злыя дѣла взвѣшиваются: если перевѣшиваютъ добрыя, то душа его попадаетъ въ рай, въ противномъ случаѣ отправляется въ адъ; при равновѣсіи добрыхъ и злыхъ дѣлъ человѣкъ помѣщается въ промежуточное царство, до страшнаго суда. Культъ П. выражается въ богослуженіи, жертвоприношеніяхъ, очищеніяхъ и множествѣ обрядовъ. На первомъ планѣ находится служеніе огню, какъ представителю свѣта на землѣ, какъ стихіи чистой и всеочищающей. Первоначально союзникъ бога, огонь мало по малу сдѣлался почти ему

равнымъ и символомъ его; культъ его чрезвычайно развился и существуетъ еще у современныхъ парсовъ. Богослуженіе совершалось на особыхъ алтаряхъ (atashgâh), на которыхъ вѣчно теплился огонь; алтари воздвигались подъ открытымъ небомъ, обыкновенно на возвышенныхъ мѣстахъ, такъ какъ первоначально у послѣдователей Заратуштры не было храмовъ; въ послѣдствіи, когда начали строить храмы, они устраивались безъ крышъ, при чемъ въ особомъ отдѣленіи, доступномъ только жрецамъ (магамъ), помѣщалось главное святилище, гдѣ поддерживался огонь; чтобы не осквернить чистаго огня своимъ дыханіемъ, жрецы накрывали на ротъ особыя запысы. Каждый правовѣрный маздаясенецъ или маздеистъ (послѣдователь Агурамазды) долженъ былъ и у себя дома поддерживать постоянно огонь. Жертвоприношенія состояли главнымъ образомъ изъ произведеній растительнаго царства: хлѣба, зерна, цвѣтовъ, плодовъ вѣттокъ хаомы (растенія, изъ котораго готовится опьяняющій напитокъ; см. индійское Сомъ), благоуханій; сожженіе на огнѣ жертвенныхъ животныхъ было бы величайшимъ оскверненіемъ этой стихіи. При богослуженіи произносились молитвы, пѣлись гимны, читался законъ Заратуштры, при чемъ жрецъ держалъ въ лѣвой рукѣ пучекъ прутьевъ финиковаго дерева, тамариска или граната, изготовленіе котораго сопровождалось молитвой и обрядами. Всѣ дни года были посвящены или Агурамаздѣ, или Амешаспентамъ и разнымъ гениямъ. Главнѣйшіе праздники: новый годъ—въ честь Агурамазды и осенній праздникъ Мноеры, около равноденствія. Одна изъ особенностей религіи Заратуштры—это ученіе о чистотѣ и нечистотѣ, объ оскверненіи и искупленіи, при чемъ чистота разумѣется какъ нравственная, такъ особенно и физическая. Человѣкъ всѣми силами долженъ помогать добруму духу въ его борьбѣ съ злымъ духомъ; все твореніе Агурамазды чисто, Ангро-Майньоса—нечисто; слѣдовательно, человѣкъ, осквернившій чѣмъ-нибудь нечистымъ или уничтожившій что-нибудь чистое, или совершившій какое-либо преступленіе, этимъ самымъ содѣйствуетъ Ангро-Майньосу и его злomu творенію. За каждый успѣхъ злого творенія нужно отомстить ему, уменьшая число его вредныхъ тварей. И вотъ въ Авестѣ является рядъ предписаній о томъ, какое число убитыхъ вредныхъ тварей (змѣй, ищерицъ, муравьевъ) долженъ согрѣшившій принести жрецу. Напр., за убійство человѣка виновный долженъ принести жрецу 140 убитыхъ вредныхъ животныхъ; за убійство собаки, считавшейся однимъ изъ самыхъ чистыхъ животныхъ, требовалось въ искупленіе 800 + 800 вредныхъ животныхъ. По смерти маздеиста въ его гробъ входитъ женскій демонъ Насушъ, трупъ становится нечистымъ и оскверняетъ всѣхъ, кто его касается или стоять близко къ нему; поэтому, изъ дома уносятся всѣ чистые предметы — огонь, сосуды и пр. Трупъ не можетъ быть сожженъ, такъ какъ это было бы величайшимъ оскверненіемъ гня; онъ не можетъ быть также ни похороненъ въ землѣ, ни брошенъ въ воду, такъ какъ осквер-

нилъ бы землю и воду. Поэтому, единственно чистымъ способомъ считается отнесене трупна на высокія горы, доступныя дикимъ звѣрямъ и мишнымъ птицамъ, гдѣ онъ и оставляется на растерзаніе имъ. У современныхъ парсовъ (см.) ихъ замѣняютъ особая зданія. Только когда трупъ обглоданъ и кости выбѣлены солнцемъ, онъ перестаетъ осквернять природу. Если трупъ несли не два носильщика, а одинъ, то это такое оскверненіе, которое ничѣмъ не можетъ быть очищено; человекъ, его допустившій, долженъ жить совершенно отдѣльно отъ другихъ до самой смерти. Случайно осквернившійся прикосновеніемъ къ трупу долженъ былъ совершить, съ помощью жрецовъ, особое очищеніе, продолжавшееся 9 дней; при этомъ произносились молитвы, оскверненный много разъ теръ свое тѣло землей, обливалъ его водой, омывалъ мочей коровы. Не смотря на такое преобладаніе мелочнаго формализма въ ученіи П., мы находимъ въ немъ и болѣе высокія нравственныя требованія. Авеста постоянно настаиваетъ на чистотѣ мысли, слова и дѣла. Ложь, обманъ, зависть — созданія злого духа и составляютъ величайшее зло природы, съ которыми слѣдуетъ всѣми силами бороться. Напротивъ, душевная чистота—великое благо, отъ котораго зависитъ процвітаніе всей матеріальной природы и человеческого общества. Авеста внушала человѣку противленіе злу физическому и духовному, побуждала къ борьбѣ съ неблагоприятными условиями природы (безплодіемъ почвы, засухой, вредными животными, болѣзнями), вызвала энергію въ трудѣ, учила думать, говорить и поступать правдиво. Она предписываетъ человѣку занятіе земледѣліемъ, насажденіе полезныхъ растений, проведеніе канавъ для орошенія почвы, вообще утилизацію природы на пользу человѣка. Что касается области распространенія П., то изъ Индіи онъ перешелъ въ Персію, хотя встрѣчаются указанія, что у персовъ исполнялись не съвѣдъ религиозные его обряды напр., хоронили мертвыхъ въ гробницахъ. При первыхъ Ахеменидахъ П. не былъ еще господствующей религіей въ Персію; государственной религіей онъ становится лишь при послѣднихъ Аршакнидахъ и Сассанидахъ, при которыхъ процвѣтала зороастрійская литература на среднеперсійскомъ языкѣ пехльви. Съ паденіемъ династии Сассанидовъ, въ VII в. по Р. Хр., падаетъ, подъ напоромъ ислама, и національная религія Ирана. Съ теченіемъ времени изъ П. образовалось много сектъ, которыя стремились согласовать противоположность Ормузда и Аримана въ высшемъ единствѣ, при чемъ, какъ общій источникъ обоихъ, является или время, или рокъ, или свѣтъ, или пространство. Наиболее извѣстна секта зрванитовъ или зрванитовъ, которая учила, что время (згвана) является основною причиною всѣхъ вещей; Ормуздъ и Ариманъ—дѣти безконечнаго времени (згвана акагана). Эта секта сдѣлалась господствующей въ Персіи при царѣ Бадгердѣ, въ V в. по Р. Хр. Вліяніе П. замѣтно также въ культѣ Мияровъ, распространенномъ во время римскаго владычества по всей Передней Азій и перешедшемъ въ са-

мый Римъ; наконецъ, это же вліяніе отразилось въ манихействѣ (см. XVIII, 541).

II. Парсизмъ въ болѣе тѣсномъ смыслѣ слова — религія современныхъ парсовъ (см.), представляющая собой видоизмѣненіе древне-иранской религіи Зороастра, подъ вліяніемъ монотеистическихъ религіи. Поэтому въ парсизмѣ преобладаютъ черты монотеизма и, отчасти, пантеизма, не смотря на его философскій дуализмъ и вышній культъ огня и прочіихъ стихій, являющихся только символами божества. Основой религиознаго морала парсизма служитъ авестійская триада: «добрыя мысли, добрыя слова, добрыя дѣла», которую каждому взрослому парсу напоминаютъ три шнурка его священнаго пояса. Особымъ уваженіемъ у парсовъ пользуется огонь (высѣтъ съ остальными тремя стихіями: воздухомъ, водой и землей), являющийся чистѣйшимъ символомъ вѣчнаго свѣта—Верховнаго Божества. Парсы никогда не задуваютъ огня ртомъ, чтобы не осквернить его нечистымъ дыханіемъ, а машутъ на него руками, пока онъ не потухнетъ. Въ связи съ этимъ культомъ огня, доставившимъ парсамъ имя огнепоклонниковъ, находятся ихъ храмы (очень простой архитектуры), въ которыхъ особыми жрецами поддерживается вѣчный огонь (одинъ изъ нихъ существовалъ у насъ на Кавказѣ, въ Баку). Способъ погребенія у парсовъ (см.) также находится въ зависимости отъ культа стихій. Къ другимъ религиознымъ обрядамъ парсовъ относится жертва *хаона* (зэнд. Наоша = инд. Soma), состоящая въ возліяніи божеству сока извѣстныхъ растений, при пѣніи особой литаніи изъ Зендавесты; описываніе священнымъ поясомъ *костни* (сначала символъ совершенноты, теперь совершается уже по достиженіи семи лѣтъ); омовеніе коровей мочей утромъ послѣ сна передъ уываніемъ, при родахъ, при описываніи поясомъ вѣры, и даже принятіе ея внутрь съ дѣялоу очищенія и т. д. Священныя книги парсовъ—Авеста или Зендавеста (см.) и позднѣйшіе пехльвианскіе къ ней комментаріи. Молитвы изъ нея заучиваются и читаются назусть чисто механически, безъ пониманія ихъ смысла. До недавняго времени жрецы парсовъ не понимали зенда и читали Авесту только въ пехльвианскомъ переводѣ, хотя и могли разбирать оригинальный зендскій алфавитъ. Въ настоящее время у парсовъ Индіи есть духовныя семинаріи, гдѣ будущіе жрецы изучаютъ зендъ, пазендъ, пехльви и персидскій яз., такъ что теперь высшій классъ жрецовъ (такъ наз. *дастуры*) хорошо знаетъ свою религію и отличается ученостью и развитіемъ; но жрецы средняго класса (*мобеды*) и низшаго (*гербады*) остаются невѣждами. У персидскихъ парсовъ или гербовъ жрецы отличаются большимъ невѣжествомъ, что объясняется подчиненнымъ и униженнымъ положеніемъ ихъ среди мусульманскаго населенія. Жреческое достоинство наследственно, но дѣти жреца могутъ сдѣлаться мірянами. Парсы дѣлятся на двѣ секты: *иштинъ* и *кадми*. Догматической разницы между ними нѣтъ; весь споръ идетъ изъ-за точнаго опредѣленія эргъ Бадгерда, послѣдняго царя изъ династии

Сассанидовъ, иплуженнаго халифомъ Омаромъ около 640 г. по Р. Хр. Отъ него парсы ведутъ свое счисленіе; въ зависимости отъ флуксуи этой эры находится время празднованія известныхъ праздниковъ, не совпадающихъ у названныхъ двухъ сектъ. Кроме этой разницы, есть еще менѣе значительныя особенности въ произношеніи нѣкоторыхъ звуковъ при чтеніи молитвъ. Литература см. Парсы, а также Navakar, «An inquiry into the Parsi religion» (Бомбей, 1879); Wilson, «The Parsi religion as contained in the Zand-Avesta» (Бомбей, 1843); Spiegel, «Einleitung in die traditionelle Litteratur der Parsen» (Лпц. 1856—60) и т. д.

Парсскій уголь—с. Тамбовской губ., Моршанскаго у. Дв. 521, жвт. 3214; школа.

Парсонъ (Теодиль Parsons, 1750—1813)—известный американскій юристъ; принималъ участіе въ войнѣ за освобожденіе, былъ высшимъ судьей Массачузетса. Его «Commentaries on the law of the United States» пользуются большимъ уваженіемъ. Сынъ его Теодиль П. (1797—1882), былъ профессоромъ въ университетѣ Гарварда и известенъ работами по американскому праву, въ особенности торговому и морскому.

Pars pro toto (лат.—часть вмѣсто цѣлаго)—пріемъ рѣчи, когда называется часть предмета вмѣсто цѣлаго предмета: напр. «парусъ или флагъ» вмѣсто «корабль» (у Лермонтова: «Былъетъ парусъ одинокій»).

Парсы—огнепоклонники, послѣдователи Зороастра; племя иранскаго происхожденія, представители котораго живутъ въ Индіи (89 тыс. по переписи 1891 г.), въ Персіи (по свѣдѣніямъ 1879 г. 8499; см. Houtum-Schindler, «Die Parsen in Persien, ihre Sprache und einige ihrer Gebräuche», «Zeitschr. d. Deutsch. Morgenl. Gesellsch.», 1882, т. XXXVI), въ Іездѣ и Керманѣ. Индійскіе П. вышли изъ Персіи около 720 г. по Р. Хр., послѣ паденія династіи Сассанидовъ, спасаясь отъ мусульманскаго фанатизма. Они нашли себѣ убѣжище на полу-въ Гузератѣ и отсюда уже распространились далѣе на Ю. При этомъ П. оставили свой родной языкъ и приняли новоиндійскій языкъ гузераті (см.). Персидскіе П. до сихъ поръ сохранили свое родное иранское нарѣчіе, отягчающееся, до известной степени, отъ окружающихъ его новоперсидскихъ говоровъ (см. цитир. выше статью Houtum-Schindler'a). Положеніе индійскихъ П., живущихъ болѣею частью въ Бомбейѣ, блестящее, сравнительно съ униженными и презрѣнными мѣстами, занимаемымъ ихъ персидскими единовѣрцами (гебрами). Среди первыхъ много богатыхъ купцовъ (торговые дома въ Бомбейѣ, Калькуттѣ, Гонгъ-Конгѣ, Шанхаѣ, Лондонѣ, Іокогамѣ, Египтѣ и т. д.), много людей, получившихъ европейское образованіе и даже ученую известность, тогда какъ вторые въ культурномъ отношеніи стоятъ не выше господствующаго населенія Персіи, а въ общественномъ подчинены цѣлому ряду унизительныхъ ограниченій. Внѣшностью своей (свѣтлый, иногда одышевый цвѣтъ лица, интеллигентныя черты) и умственными способностями П. напоминаютъ европейцевъ, съ которыми охотно сближаются

сл. Въ новѣйшее время многіе индійскіе П. отправляются въ Англію для полученія образованія, болѣею частью юридическаго, и, вернувшись въ Индію, занимаются адвокатурой, гражданскою службой, литературой и наукой. Съ особымъ интересомъ парсы работаютъ надъ изслѣдованіемъ своей старины, подвизаніемъ европейскихъ ученыхъ, трудами которыхъ они живо интересуются. Почти всѣ взрослые П. Индіи свободно говорятъ по-английски; многіе, даже въ семейномъ кругу, совсѣмъ оставили употребленіе гузераті. Наружностью своей П. напоминаютъ персовъ: красивый орлиный носъ, аркіе черные глаза, красиво очерченный подбородокъ, сильно выгнутые брови, толстыя чувственные губы, слегка волнистые усы. Женщины ихъ деклантнаго сложенія, черноглазы, съ тонкими дугообразными бровями и густыми черными волосами, которые онѣ украшаютъ жемчугомъ и драгоценными камнями. Онѣ могутъ свободно являться на улицахъ съ непокрытымъ лицомъ. Все домашнее хозяйство предоставлено въ ихъ полное распоряженіе. Гостеприимство, общительность и благотворительность—главныя добродѣтели П. Благотворительность, возведенная религіей П. въ основной принципъ ихъ морали, дѣлаетъ нищенство среди нихъ неизвѣстнымъ. Въ одномъ Бомбейѣ П. учреждено 32 разныхъ благотворительныхъ и общественныхъ заведеній, въ томъ числѣ образованія по своему устройству школа на 1000 дѣвочекъ и мальчиковъ. П. славятся также ловкостью, энергичной дѣятельностью и предприимчивостью, сдѣлавшими ихъ торговый кредитъ неограниченнымъ. Костюмъ мужчинъ состоитъ изъ широкой сорочки, представляющей самую священную часть одежды (ибо носится прямо на тѣлѣ); сверху надѣвается длинный кафтанъ или сюртукъ, опоясанный трижды священнымъ поясомъ. На головѣ носится турбанъ или шляпа, въ родѣ камилавки, сохраняемая на головѣ въ присутствіи равныхъ; на ногахъ—башмаки желтаго или краснаго сафьяна. Костюмъ женщинъ состоитъ изъ длинной полосы цвѣтной шелковой матеріи, обертываемой кругомъ всего тѣла. Роды у П. происходятъ на дворѣ дома, такъ какъ каждый П. долженъ начать свою жизнь въ униженіи; только «добрыя мысли, слова и дѣла» могутъ возвысить его въ этой и будущей жизни. Послѣ родовъ мать должна выдержать семокадневное отлученіе отъ всѣхъ членовъ семьи, считаясь до этого срока нечистой. На седьмой день послѣ рожденія къ ребенку призывается жрецъ-астрологъ, составляющій для него гороскопъ, который потомъ хранится въ семейномъ архивѣ. Семи лѣтъ мальчика впервые омываютъ коровой мочей (pîgang) и надѣваютъ на него поясъ вѣры, сплетенный изъ 72 нитей (=72 главы Ясны, одной изъ книгъ Авесты). Съ этого возраста для П. начинается нравственная отвѣтственность за поступки. Ребенокъ, умершій до этой церемоніи, идетъ прямо къ Агурамаздѣ (Ормузду). Свадьба у П. совершается сложнымъ и пышнымъ ритуаломъ, а день ея опредѣляется астрологомъ. Браки между близкими родственниками считаются похвальнымъ дѣломъ. Отъ индусовъ П. усво-

или обычай заключать браки в детском возрасте. Тело умершего выставляется на сѣденіе хищныхъ птицъ въ особомъ сооруженіи (такъ наз. «башнѣ молчанія»), такъ какъ сожженіе его или зарываніе въ землю оскверняетъ огонь и воду. Ср. Williams Monier, «Modern India and the Indians» (4 изд., Л., 1887); Do-sabbai Framji Karaka, «History of the Parsis» (Лондонъ, 1884); Spiegel, «Avesta aus dem Grundtext übersetzt» (Лейпцигъ, 1852—63); M. Haug, «Essays on the sacred language, writings and religion of the Parsis» (3 изд., Л., 1884). С. Б.—чз.

Партей (Gustav-Friedrich Parthey) нѣм. филологъ и книгопродавецъ (1798—1879). Главныя его соч.: «Siciliae antiquae tabula» (1834), «Wanderungen durch Sicilien und die Levante» (1834—40), «Das alexandrinische Museum» (1837), «Mirabilia Romae» (1869).

Партенкирхенъ (Parthenkirchen)—мѣстечко въ Верхн. Баваріи. Лѣсопильни, токарни; 1861 жит., 3 католик., 1 евангел. и 1 англик. церкви. Благодаря своему живописному мѣстоположенію среди горъ и мягкому, ровному климату, П. пользуется извѣстностью, какъ дачная мѣстность. Недалекъ Канцлербадъ (Kanzler Bad), съ слабощелочнымъ, иодистымъ источникомъ, полезнымъ при катаррѣ, малокровіи и т. п. Лѣченіе свороткой. П.—Parthenum римлянъ; здѣсь были квартиры первой ретійской когорты.

Партеногенезъ (Parthenogenesis) — такъ называется способъ размноженія у нѣкоторыхъ низшихъ животныхъ, при которомъ новый организмъ развивается изъ яйца, не подвергнувшись оплодотворенію. Отдѣльныя данныя относительно того, что у нѣкоторыхъ насаемыхъ самки могутъ откладывать неоплодотворенныя яйца, изъ которыхъ вполне нормально развиваются новыя особи, были извѣстны еще въ прошломъ столѣтіи, но только около половины настоящаго столѣтія натуралисты обратили большае вниманіе на это явленіе, при чемъ выяснилось, что П. распространяетъ не только среди насаемыхъ, но также среди низшихъ ракообразныхъ (Phyllo-poda) и коловратокъ. Богдѣ всего примѣровъ П. извѣстно среди насаемыхъ, притомъ она встрѣчается здѣсь въ различныхъ формахъ: въ простѣйшей формѣ, какъ болѣе или менѣе случайное явленіе, П. извѣстенъ у многихъ бабочекъ (обыкновен. шелкопрядъ, *Lasioscampa pini* и др.), случайно неоплодотворенныя яйца которыхъ, будучи отложены, могутъ дробиться, давать гусеницъ, окукливающихся и превращающихся безразлично въ самцовъ или самокъ, однако чаще, такія яйца на довольно раннихъ стадіяхъ развитія отмираютъ; въ жизни другихъ бабочекъ, многихъ перепончатокрылыхъ, тлей, сѣтчатокрылыхъ и вѣерокрылыхъ, точно также у ракообразныхъ и коловратокъ П. сдѣлался нормальнымъ и постояннымъ способомъ размноженія: у однихъ изъ партеногенетическихъ яицъ происходятъ только самки (теллюгія, *tellogy*); такъ у бабочекъ изъ pp. *Solenobia* и *Psyche*, безкрылая, живущія въ особомъ чехликахъ, самки откладываютъ въ кожушку куколки неоплодотворенныя яйца, изъ которыхъ выходятъ

такія же самки, крылатые же самцы вообще встрѣчаются рѣдко и въ теченіе дѣла нѣсколько поколѣній самокъ развивается безъ ихъ участія; у тлей П. усложненъ еще нѣрѣдко живорожденіемъ и перемежающимся размноженіемъ (гетерогоніа), именно осенью самки тлей кладутъ оплодотворенныя самцами такъ наз. зимнія яйца, изъ которыхъ всеюю выходятъ безкрылыя самки, размножающіяся партеногенетически, т. е. кладущія неоплодотворенныя яйца или производящія живыхъ дѣтенышей; у ракообразныхъ и коловратокъ въ теченіе дѣла размноженіе совершается партеногенетически и только осенью откладываются яйца, оплодотворенныя и способныя къ зимовкѣ; на эти формы партеногенетическаго размноженія несомнѣнно слѣдуетъ смотрѣть какъ на приспособленіе къ борьбѣ за существованіе; именно, П. въ огромной степени увеличиваетъ продуктивность каждой самки, такъ какъ она производитъ только самокъ, притомъ безъ риска остаться вслѣдствіе какой-либо случайности неоплодотворенной и, слѣдовательно, бесплодной. У нѣкоторыхъ перепончатокрылыхъ (пчелы, осы, шмели, пилильщики) изъ партеногенетическихъ яицъ выходятъ только самцы (такъ наз. аррентокія, *arrhenotokie*); такъ, пчелиная матка по волѣ можетъ откладывать, то оплодотворенныя яйца, дающія самокъ и рабочихъ, то неоплодотворенныя, дающія трутней, но не дѣтвишя или очень старыя матки кладутъ только трутневыя яйца. Первое время партеногенетически развивающіяся яйца называли «ложными» (*pseudova*) и размноженіе посредствомъ ихъ считали безплоднымъ, по съ теченіемъ времени выяснилось, что они въ морфологическомъ отношеніи ничѣмъ не отличаются отъ обыкновенныхъ; также и развитіе ихъ происходитъ нормально, за исключеніемъ того, что при началѣ дробленія выталкиваются не два, а только одно направляющее тѣлце; съ безплоднымъ способомъ размноженія П. ничею общаго не имѣетъ, такъ какъ партеногенетическое яйцо, какъ и всякое другое, развивается изъ одной яйцевой кѣлочки материнскаго тѣла, тогда какъ при безплодномъ размноженіи въ образованіи почки участвуетъ группа кѣлочекъ двухъ (*Coelenterata*) или трехъ первичныхъ пластовъ.

Литература. R. Leuckart, «Zur Kenntniss des Generationswechsels und der Parthenogenese bei den Insekten» (1858); C. Siebold, «Beiträge zur Parthenogenese der Arthropoden» (1871); еро же, «Wahre Parthenogenese bei Schmetterlingen und Bienen» (1856); A. Weismann, «Beiträge zur Naturgeschichte der Daphnoiden» («Zeitschrift für wiss. Zoologie», 1877). А. Бур.

Партенопей (Parthenopäos)—сынъ Талая и Лизимахи; одинъ изъ семи героевъ, осаждавшихъ Фивы.

Партенопейская республика.—23 января 1799 г. армія французской республики, предводительствуемая ген. Шампюне, послѣ упорнаго сопротивленія взяла г. Неаполь. Шампюне объявилъ королевскую власть упраздненной и провозгласилъ П. Р., долженствовавшую занять мѣсто Королевства Обѣихъ Сицилій. Фактически, однако,

Сицилія оставалась подъ властью короля, и только его континентальныя владѣнія вошли въ составъ новой республики, названной по древнему имени г. Неаполя. Исполнительная власть была ввѣрена коллегіи изъ 21 члена; рядомъ съ нею стоялъ законодательный корпусъ. Немедленно послѣ удаленія французскихъ войскъ (5 мая) на Югѣ вспыхнула крестьянское возстаніе, возбужденное королею, укрывшимся въ Палермо. Во главѣ возстанія сталъ кардиналъ Руффо; ему удалось присоединить къ толпамъ крестьянъ множество разсыянныхъ по югу. Итали разойничьихъ шаекъ, и съ этою недисциплинированной, но сильною своею численностью. «Арміей вбры» онъ 21 іюня 1799 г. занялъ Неаполь, сдавшійся на капитуляцію. П. Р. прекратила свое существованіе; королевская власть была восстановлена. Условія капитуляціи, гарантировавшія амнистію сторонникамъ республики, не были исполнены: адм. Нельсонъ, занявшій гавань Неаполя, призналъ, что договоры съ мятежниками не действительны. До 4000 человекъ, между ними адм. Караччиоло, были казнены. См. Pabl, «Geschichte der Parthenopäischen Republik» (Франкфуртъ, 1801); Hüffer, «Die neapolitanische Republik des J. 1799» (въ «Historisches Taschenbuch», 6 серия, 3-й годъ, Лпц. 1834).

В. В.—300г.

Partenorex de Blois—средневѣковый рыцарскій романъ; написанъ въ XIII в. на каталонскомъ нарѣчій, изданъ въ Таррагонѣ въ 1488 г., въ переводѣ на кастильское нарѣчье—въ 1513 и 1547 г. По содержанию представляетъ много сходнаго съ романомъ Алуея объ Амурѣ и Психеѣ. Отдѣльные мотивы романа встрѣчаются въ Фабліо, у Тасса и у Спенсера.

Партесное пѣніе—многоголосное хоровое пѣніе православной церкви, раздѣленное на голоса или партіи. Перешло съ Запада въ Россію въ XVII в. и появилось въ южно-русскихъ братствахъ; болѣе развилось во второй половинѣ XVII в. Петръ I былъ сторонникомъ П. пѣнія и самъ участвовалъ въ исполненіи его на клиросѣ, исполняя басовую партію.

Партизанская война—такъ называются самостоятельныя дѣйствія отдѣльныхъ отъ арміи легкихъ отрядовъ, направляемая преимущественно въ тылъ и на фланги противника. Цѣль ихъ состоитъ, главнымъ образомъ, въ прерваніи или затрудненіи сообщеній непріятельской арміи съ источниками ея довольствія и комплектованія, а также въ уничтоженіи этихъ источниковъ. Успѣхъ такихъ дѣйствій обуславливается скрытностью и быстротою движеній; поэтому и войска, для нихъ назначаемыя, состоятъ обыкновенно изъ одной конницы. Первое замѣтное проявленіе партизанскихъ дѣйствій усматриваютъ обыкновенно въ XVII стол., въ періодъ Тридцатилѣтней войны; но дѣйствія предводителей тогдашнихъ вольныхъ отрядовъ (графа Мансфельда и др.) еще далеки отъ того, что разумѣется теперь подъ П. войной. Лишь со времени введенія магазинной системы довольствія арміи (военнымъ министромъ Людовика XIV, Лувуа), поведшей за собою крайнюю медленность движеній и возникновеніе

коммуникаціонной линіи, П. война начинаетъ все болѣе прививаться. Впервые ея примѣры были примѣнены съ успѣхомъ Петромъ Великимъ въ великую Сѣверную войну. Когда Карлъ XII, въ виду истощенія запасовъ продовольствія, рѣшилъ двинуться въ Украину, Петръ послалъ генерала Ифланда съ порученіемъ, опередивъ шведскія войска, замедлять ихъ движенія и уничтожать средства продовольствія. Во время расположенія обѣихъ армій на зимнихъ квартирахъ П. война сильно ослабила шведовъ и способствовала полтавской побѣдѣ. Вполнѣ сознавая важное стратегическое значеніе партизанскихъ дѣйствій, Петръ учредилъ такъ наз. «корволантовъ»—легкіе корпусы, предназначавшіеся для крупныхъ партизанскихъ операцій; кавалерійскій ихъ составъ поддерживался иногда легкими пушками. Дальнѣйшее развитіе П. война получила въ эпоху Фридриха Великаго, въ первую и особенно вторую сilesкія войны и въ семилѣтнюю войну. Австрійскіе партизанскіе отряды, предводимые Менцелемъ, Морациомъ, Тренкомъ, Фракиннъ, Надажди и др., окружали армію противника, прерывали сообщеніе ея съ базой, до крайности затрудняли подвозъ всего необходимаго, производили фуражировку, собирали свѣдѣнія о противникѣ; наконецъ, постоянными нападеніями на войска противника изнуряли ихъ. Фридрихъ II, при составленіи плана дѣйствій, постоянно принимаетъ въ соображеніе партизанскія дѣйствія противника и особенно заботливо готовится къ ихъ отраженію. Однимъ изъ выдающихся примѣровъ партизанскихъ дѣйствій въ семилѣтнюю войну является занятіе генераломъ Гаддикомъ Берлина, въ 1757 г. Военныя дѣйствія испанцевъ противъ французовъ въ 1809—1813 гг. подпадаютъ скорѣе подъ наименованіе народной войны—явленія, лишь по формѣ близко подходящаго къ П. войнѣ. Дальнѣйшее и весьма широкое развитіе пріобрѣла у насъ П. война въ 1812 г. и доставила громкую извѣстность Давыдову, Фигнеру, Сеславину, Чернышеву и др. предводителямъ легкихъ отрядовъ, действовавшихъ на сообщеніяхъ Наполеоновской арміи. Наполеонъ понималъ громадную опасность непріятельскихъ партизанскихъ отрядовъ въ тылу арміи; изъ его писемъ можно видѣть, что именно дѣйствія партизановъ привели главнымъ образомъ французскую армію къ окончательной гибели. Видную роль играли партизанскіе отряды Коломба, Люцова и др. и въ кампаніяхъ 1813 и 1814 гг. Послѣ Наполеоновскихъ войнъ примѣненіе въ большихъ размѣрахъ пріемовъ П. войны встрѣчается лишь въ сѣверо-американскую междоусобную войну, когда партизанскія дѣйствія достигаютъ своего апогея и проявляютъ небывалое еще значеніе, чему въ значительной степени способствовали желѣзныя дороги и телеграфы. Ср. Ф. Гершельманъ, «Партизанская война» («Военный Сборникъ», 1834, кн. 3 и слѣд.).

Партикуляризмъ въ политикѣ (отъ лат. particula—небольшая часть)—политическая тенденція отдѣльныхъ областей государства къ самостоятельной политической жизни. Такая тенденція проявляется обыкновенно въ

областях, которыя въ болѣе или менѣе недавнее время жили самостоятельной политической жизнью и хранятъ собственные историческія традиціи. При этомъ терминъ П. примѣняется обыкновенно къ политическимъ тенденціямъ въ областяхъ, не совершенно лишенныхъ политической самостоятельности; къ такимъ же тенденціямъ областей, ея лишенныхъ, преимущественно примѣняется терминъ «сепаратизмъ», смыслъ котораго по существу почти тождественъ съ смысломъ термина П. (можно замѣтить, впрочемъ, что терминъ сепаратизмъ, употребительный въ русской печати, въ особенности консервативной, въ примѣненіи къ некоторымъ стремленіямъ, проявляющимся, по ея мнѣнію, въ Польшѣ, Малороссіи, на Кавказѣ, въ Сибири, почти не употребляется въ западныхъ литературахъ, гдѣ онъ замѣняется именно терминомъ П.). Партикуляристскія стремленія живы въ Баваріи, Вюртембергѣ, Эльзасъ-Лотарингіи, въ меньшей степени—въ обоихъ Мекленбургцахъ, Гессенѣ и др. герм. государствахъ, а также въ пров. Ганноверъ. П. можно назвать стремленіе Ирландіи къ самостоятельному государственному устройству, а также стремленіе некоторыхъ английскихъ колоній къ совершенному отдѣленію отъ метрополи, хотя въ Англіи этотъ терминъ употребляется чрезвычайно рѣдко. Иногда имъ обозначаются стремленія къ болѣе самостоятельности и независимости отдѣльныхъ кантоновъ, штатовъ въ союзахъ государствахъ, какъ Швейцаріи и Соед. Штаты; но это словоупотребленіе не совсѣмъ правильно, такъ какъ подобныя стремленія всегда составляютъ лишь одинъ опредѣленный пунктъ въ общей, болѣе широкой и сложной политической программѣ, объединяющей ея сторонниковъ не въ одной какой-либо области, а во всемъ государствѣ. Рядомъ съ П. въ Германіи существуетъ общее стремленіе къ децентрализаціи, къ болѣе самостоятельности общинъ или болѣе обширныхъ административныхъ единицъ. Стремленіе къ децентрализаціи существуетъ и во Франціи, но тамъ не замѣчается партикуляристскихъ стремленій, такъ какъ ни въ одной французской области не сохранилось живыхъ воспоминаній о самостоятельномъ политическомъ бытіи.

В. В.—зав.

Партитура (sparte, partitura, partizione, spartizione, spartito — итал., Partitur — нѣм., Partition — франц., score — англ.) — отъ итал. слова spartire — раздѣлять. П. въ музыкѣ называется запись оркестроваго сочиненія, съ точнымъ обозначеніемъ сопоставленныхъ отдѣльныхъ партій всѣхъ инструментовъ. П. называется также всякая запись сочиненія, состоящаго изъ нѣсколькихъ партій, напр. хоровая П., квартетная П. Распределеніе партій въ П. весьма различно; самое рациональное—по группамъ, т. е. верхніе нотосоуды страныи отдѣляются для группы духовыхъ деревянныхъ, въ которой болѣе высокимъ инструментамъ предназначаются верхніе нотосоуды, а болѣе низкимъ — нижніе, затѣмъ помѣщается группа мѣдныхъ духовыхъ инструментовъ, затѣмъ ударныхъ, послѣ чего слѣдуютъ добавочные инструменты: арфа, органъ, фортепiano, ме-

талобфонъ и пр., затѣмъ вокальныя партіи и, наконецъ, группа струнныхъ. Партіи ударныхъ инструментовъ безъ определенной звучности пишутся на нотосоудѣ или на линейкахъ, по одной на каждую партію. Нотосоуды, на которыхъ помѣщаются партіи флейтъ или фаготовъ и контрафагота, или тромбоновъ и тубы, или хора, или первой и второй скрипокъ, или виолончели и контрабаса, соединяются въ началѣ акколадой. Рядомъ съ итальянскими названіями въ П. примѣняются и французскія, нѣмецкія, русскія.

Н. С.

Партиціпій (Омелянъ Осиповичъ, 1840—95)—галицко-руси́нскій ученый и писатель, учился въ львовской семин., былъ учителемъ гимн. и учительской семинаріи. Кромѣ книгъ для школьнаго употребленія (напр. «Руска читанка для нижнихъ классовъ среднихъ школъ», «Грамматика русскаго языка для ужитку въ школахъ людовъ»), напечаталъ нѣсколько изслѣдованій по политической исторіи, исторіи литературы и этнографіи: «Червоная Русь въ часахъ предисторичныхъ» (1863), «Старинна исторія Галичины» (1894), «Скандинавщина въ давній Руси» (1888), «Давні звѣстки про нашъ край з VI, VII и VIII в. по Р. Хр.», «Провідні ідеї в писемкахъ Т. Шевченка» (1872), «Письма рускихъ Галчанъ до М. П. Погодина въ літахъ 1836—1861» (1880), «Хто бувъ авторъ слова о полку Игореві», «Рахманьскій великідень», «О народныхъ празникахъ на Руси» (1847) и мн. др. Былъ редакторомъ «Зорі» (1879—85).

Партии политическія (лат. pars — часть) — институтъ государственнаго, именно конституціоннаго права. Этими именами обозначаются болѣе или менѣе значительныя группы людей, имѣющихъ общіе политическіе идеалы, стремящихся къ однимъ и тѣмъ же политическимъ реформамъ и организационнымъ для защиты этихъ идеаловъ или для борьбы за ихъ осуществленіе. Въ точномъ смыслѣ слова политическія П. могутъ существовать лишь тамъ, гдѣ народу (или, по крайней мѣрѣ, болѣе или менѣе широкимъ его кругамъ) представлено (легальное) участіе въ государственной жизни: въ государствахъ съ неограниченною властью партиямъ, и то съ натяжкой, могутъ быть названы лишь организованныя революціонныя группы въ родѣ Молодой Италіи (XIX, 642) или, послѣ ея уничтоженія, «мадзинистовъ». Подобныя сообщества тѣмъ отличаются отъ настоящихъ политическихъ П., что не имѣютъ постояннаго прямого вліянія на государственныя дѣла; ихъ дѣятельность направлена на подготовленіе моментальнаго переворота, который можетъ наступить только въ болѣе или менѣе отдаленномъ будущемъ. До ея наступленія такая группа вліяетъ на общественную жизнь преимущественно отрицательно, т. е. вызывая принятіе направленныхъ противъ нея мѣръ. Она, конечно, можетъ сильно вліять на умы, но это не есть непосредственное вліяніе на ходъ государственныхъ дѣлъ. Въ органахъ мѣстнаго самоуправленія (въ думахъ, земствахъ) могутъ возникать общественныя группы, аналогичныя партиямъ, но, преслѣдуя мѣстныя цѣли, онѣ не могутъ имѣть обще-политическаго характера. Рядомъ съ ними стоятъ группы людей, имѣющихъ извѣстныя обще-политическіе

идеалы (консервативные, либеральные, конституционные, социалистические), но, не будучи организованы, онъ не могутъ называться П. Въ государствахъ, гдѣ народъ принимаетъ участие въ законодательствѣ или вообще государственной жизни, П. являются совершенно необходимымъ институтомъ; безъ нихъ государственная машина не могла бы двигаться правильно. Тѣмъ не менѣе ни въ конституціяхъ, ни въ какихъ-либо иныхъ законахъ обыкновенно не бываетъ ни малѣйшаго намека на существованіе П. Такъ, въ Соед. Штатахъ конституція устанавливаетъ съѣзды выборщиковъ, на обязанности которыхъ лежитъ избраніе президента Союза. Организация съѣздовъ нормирована законами, и они являются органомъ государственной власти. Тѣмъ не менѣе совершенно не приходится говорить о согласіи съ лидерами различныхъ партій; отвѣтныя адреса на тронные рѣчи, избраніе спикера и многое другое совершается по согласію между ними же; такимъ образомъ П. являются постоянно и правильно функционирующимъ органомъ парламента—и, однако, законъ ихъ совершенно игнорируетъ. Не смотря на громадное значеніе П. въ государственной жизни, не смотря на необъятную партійную литературу, трагическую о тѣхъ или иныхъ П. или ихъ принципахъ, П., какъ институтъ конституціоннаго права, до сихъ поръ совершенно не изучены. Известный консервативный нѣмецкій публицистъ Штааль (см.) классифицировалъ всѣ П. по ихъ отношенію къ принципамъ революціи и легитимности. Борьба П., по Штаалю, есть борьба между человѣческимъ правомъ и божескимъ правомъ, между учрежденіями, создаемыми сообразно съ мигнувшими потребностями и прихотями человѣка, и учрежденіями, установленными Божественнымъ Промысломъ—короче, между зломъ и добромъ. Такая теорія пмѣть, очевидно, публицистическое, а не научное происхожденіе, и совершенно не соответствуетъ фактамъ, въ особенности въ Германіи, гдѣ ходъ государственной жизни относился (въ 1860-хъ гг.), съ одинаковымъ отрицаніемъ и къ принципамъ революціи, и къ принципамъ легитимности (см. Fr. J. Stahl, «Die gegenwärtigen Parteien in Kirche u. Staat», Берл., 1863, 2 изд., 1868; критика у Влунчи). Другая теорія, до сихъ поръ находящая сторонниковъ, была предложена цюрихскимъ консервативнымъ политическимъ дѣятелемъ Фр. Ромеромъ («Lehre von den politischen Parteien», Цюрихъ, 1844). Эта теорія искала психологическаго основанія для классификаціи П. Человѣческое общество рождается, развивается и умираетъ; слѣдовательно, оно бываетъ молодо или старо. Сообразно съ его возрастомъ, въ немъ преобладаютъ тѣ или другія политическія возрѣнія. Въ дѣтствѣ у человѣка преобладаютъ пассивныя силы духа, въ немъ развита восприимчивость и живая фантазія, но отсутствуютъ творческія силы

и разумная критика. Такому состоянію всего болѣе соответствуетъ радикализмъ. Въ юности и въ зрѣломъ возрастѣ преобладаютъ творческія силы духа и здоровая критика, причемъ въ юности болѣе значеніе играетъ стремленіе къ творчеству, а въ зрѣломъ возрастѣ—къ сохраненію приобретеннаго. Такому состоянію соответствуютъ либерализмъ и консерватизмъ. Наконецъ, въ старости вновь выступаютъ наружу пассивныя силы духа, страхъ передъ всѣмъ новымъ, привязанность къ старому: этому соответствуетъ абсолютизмъ. Такимъ образомъ либерализмъ и консерватизмъ не противоположны другъ другу; они переходятъ одинъ въ другой и являются какъ бы двумя сторонами создающаго и охраняющаго духа. Противоположны имъ родственные между собою радикализмъ и абсолютизмъ. Въ обществѣ одновременно уживаются элементы молодые и зрѣлые, дряхлые и нарождающіеся, и сообразно съ этимъ всегда въ одномъ и томъ же обществѣ мы видимъ П. радикальныя, либеральныя, консервативныя и абсолютистическія; преобладаютъ тѣ изъ нихъ, которыя ближе подходятъ къ темпераменту и къ духу народа. Наличие всѣхъ ихъ совершенно неизбежно; государственная жизнь должна идти по равновѣсствующей развиваемыхъ ими силъ, и разумный политикъ, даже борясь съ ними, никогда не долженъ стремиться къ полному уничтоженію какой-либо изъ нихъ, ибо такая пльбъ недостижима, а стремленіе къ ней можетъ только загнать болѣзнь внутрь организма. Принадлежность отдѣльнаго лица къ той или иной П. опредѣляется преимущественно его темпераментомъ: такъ, Алкивиадъ всю свою жизнь былъ мальчикомъ, Периклъ до гроба оставался юношей, Сципионъ—мужемъ, а Августъ родился старикомъ; такъ точно и народы отличаются различными характерами. Нѣмцы по своему темпераменту консервативны, но по складу ума—либеральны; русскіе по темпераменту радикальны, но по складу ума склонны къ абсолютизму; французы—наоборотъ. Теорія эта является какъ-бы практическимъ примѣненіемъ органической теоріи общества, и потому она очень пришла по душѣ стороннику послѣдней, Влунчи, который принялъ ее въ общихъ чертахъ, сдѣлавъ въ ней лишь нѣкоторыя поправки, чтобы устранить слишкомъ очевидныя несообразности. Такъ, онъ призналъ ее примѣнимою только къ чисто политическимъ П., рядомъ съ которыми стоятъ Р. религіозныя, національныя, сословныя и другія (см. «Charakter und Geist der politischen Parteien», Нёрдлингенъ, 1869; эта книга, въ переработанномъ видѣ, составила впоследствии послѣднюю часть «Политики» Влунчи). Но и съ такою поправкою теорія Ромера является слишкомъ явно проникнутой конституціонно-консервативными тенденціями, слишкомъ отвѣченной и слишкомъ мало соответствующей фактамъ. П. слишкомъ разнообразны, слишкомъ зависятъ отъ обстоятельствъ эпохи, мѣста и государственнаго строя, чтобы ихъ можно было классифицировать внѣ зависимости отъ этихъ условий. Въ древней Греціи и Римѣ, гдѣ народъ принималъ участіе въ государственной жизни и низшіе классы стремились къ

расширенію этого участія, борьба шла между аристократическими и демократическими П.; при чемъ послѣднія нѣрѣдко группировались подъ знаменемъ какого-либо тирана. Въ среднѣе вѣка народъ мало принималъ участія въ государственной жизни, и потому настоящія партіи тогда отступаютъ на задній планъ; однако, борьба между габсбургами и гвельфами, между сторонниками государственной и церковной власти, имѣетъ значительное сходство съ борьбой партійной. На рубежѣ среднихъ и новыхъ вѣковъ политическая борьба является въ формѣ борьбы религіозной; группы людей, преслѣдуя политическія цѣли, организуются въ религіозныя секты. Настоящаго развитія партійная жизнь достигаетъ только въ послѣднее время, съ развитіемъ конституціоннаго строя, особенно въ государствахъ, гдѣ господствуетъ парламентаризмъ (см.). Но и тутъ нельзя указать одного критерія, на основаніи котораго можно было бы классифицировать П. Въ государствахъ мало культурныхъ, гдѣ низшіе слои народа являются только «голосующимъ стадомъ» (Stimmvieh), настоящая борьба идетъ только между представителями одного и того же правящаго класса и принимаетъ обыкновенно личный характеръ. Правда, борющіеся за власть лица выставляютъ на своихъ знаменахъ, для привлеченія избирателей, различныя принципиальныя программы, но, достигнувъ власти, они имъ легко измѣняютъ. Хотя группы, идущія за подобными вождями, именуютъ себя иногда консервативной, либеральной и т. п. партіей, но ихъ противники въ той же странѣ называютъ ихъ, по именамъ вождей, стамбулистами, каравелистами, трикупистами, дельянистами и т. д. Во франц. литературѣ для подобныхъ П. употребляются клички: котерія или клика. Въ такомъ положеніи находятся Болгарія, Греція, Румынія, въ значительной степени Сербія, отчасти Испанія и даже Италія. Не всегда, впрочемъ, ходячее наименованіе П. по имени вождя свидѣтельствуетъ объ отсутствіи строго принципиальной программы; такъ, либералы въ Англіи охотно сами себя называютъ глэдстоніанцами (даже теперь, когда Глэдстонъ сошелъ со сцены) но это свидѣтельствуетъ только объ уваженіи ихъ къ великой личности вождя, съумѣвшаго воплотить въ себѣ духъ П. Гораздо болѣе личный характеръ имѣютъ парнеллисты и антипарнеллисты въ Ирландіи. Въ Италіи его не имѣли маджинисты и гарибальдийцы. Неправильно было-бы видѣть личную П. въ бонапартистахъ, такъ какъ бонапартизмъ представляетъ строго опредѣленный режимъ и принципъ. Въ небольшихъ странахъ, какъ напр. Болгарія, идетъ постоянная борьба между иностранными державами за рынки и вліяніе; для достиженія своихъ цѣлей онѣ завязываютъ связи съ тѣми или иными борющимися тамъ П., и потому П. въ этихъ странахъ обыкновенно приобретаютъ опредѣленный цвѣтъ въ области иностранной политики, что нисколько не мѣшаетъ имъ сохранять ихъ личный характеръ. Такъ, на Балканскомъ полуостровѣ есть партіи руссофильская, австрофильская,

англофильская и др.; въ такомъ же родѣ существовали П. въ Польшѣ и Швеціи въ XVIII в. Что руссофильство или англофильство не связано съ внутренними, истинными стремленіями П., а является только орудіемъ для достиженія власти — это доказывается тою легкостью, съ какою партіи мѣняютъ свою окраску: руссофилъ Стамбуловъ, по достиженіи власти, немедленно обратился въ противника Россіи, а ея противникъ Стоиловъ также внезапно обратился въ ея сторонника. Въ государствахъ, гдѣ не закончена борьба между различными формами правленія, или гдѣ эти формы часто смѣняютъ другъ друга, въ партіи группируются сторонники того или иного режима: такъ, во Франціи и въ Испаніи существуютъ республиканцы и различныхъ видовъ монархисты. Такъ какъ въ большей части государствъ отношенія къ церкви (преимущественно католической) не могутъ считаться окончательно опредѣлившимися и такъ какъ церковь вездѣ претендуетъ на болѣе широкую власть, чѣмъ та, которая предоставлена ей правительствами, то во многихъ государствахъ (Германія, Австрія) до-нынѣ существуетъ П. клерикальная, стремящаяся къ господству церкви и противоположаемая всѣмъ остальнымъ свѣтскимъ П. Такая П. существуетъ (и даже имѣетъ серьезное вліяніе) и въ Италіи, но тамъ она не выступаетъ на арену парламентской борьбы, находя болѣе выгоднымъ дѣйствовать изъ-за кулисъ ея. Въ иныхъ странахъ, напр. во Франціи, самостоятельно организованной клерикальной П. нѣтъ только потому, что она дѣйствуетъ въ болѣе или менѣе постоянномъ союзѣ съ какой-либо изъ остальныхъ П. Въ странахъ, гдѣ церковь отдѣлена отъ государства или гдѣ, въ силу историческихъ условій, она не можетъ рассчитывать на торжество, клерикальной П. нѣтъ (Соед. Шт., чисто протестантскія страны, напр. Англія). Неправильно было-бы, однако, думать, что преобладающее положеніе церкви и все, что съ этимъ непосредственно связано (конфессиональная школа и т. п.), является единственными пунктами въ программахъ клерикальных П. Опираясь на опредѣленные классы народы, имѣющіе свои политическіе и экономическіе интересы, эти П. неизбежно принимаютъ широкія политическія программы и въ сущности являются вполне свѣтскими, но, въ силу условій, весьма разнообразными по тенденціямъ; такъ, въ Австріи клерикальная П. является вполне реакціонной, въ Германіи она заключаетъ въ себѣ многіе демократическіе и либеральные элементы. Въ государствахъ со смѣшаннымъ и притомъ неравноправнымъ этнографическимъ составомъ, какъ въ Австріи и Венгріи, угнетенныя національности, стремясь къ улучшенію своего положенія, требуютъ реформъ; но такъ какъ угнетеніе имѣетъ характеръ не общій, а частный и именно національный, то и протестъ принимаетъ такія же формы. Обыкновенно въ такихъ странахъ первымъ поднимаютъ знамя протеста болѣе зажиточные и развитые классы: такъ какъ низшіе классы чувствуютъ гнетъ не какъ члены извѣстнаго сословія или класса, а какъ члены извѣстной національности, то

они охотно идутъ за своею аристократіею, какъ за вождемъ на пути къ завоеванію правъ. Аристократическіе элементы, рассчитывая на ихъ прочную поддержку, вносятъ въ свои программы требованіе всеобщаго голосованія. Между тѣмъ, по мѣрѣ приобрѣтенія ими вліянія, правительство, представляющее интересы господствующей національности, стремится къ соглашенію съ ними; тогда національнѣе П. охотно удовлетворяются—уступками, выгодными для господствующихъ классовъ, и забываютъ свое радикальное прошлое. Такъ случилось со старочехами, потомъ съ младочехами; такъ случилось и съ младорусскими (иначе украинофилами) въ Галиціи (см. Романчукъ). Только когда П. отбрасываетъ всякую націоналистическую окраску и требуетъ не преобладающаго или хотя бы равнаго положенія, но исключительно для своей національности, а равноправности всѣхъ національностей—только тогда П. гарантирована отъ подобной измѣны своимъ основнымъ принципамъ. Это можно сказать относительно галиційскихъ радикаловъ. Однако, бываютъ случаи, когда П., сохраняя свою националистическую окраску, является тѣмъ не менѣе влищитъ и несомнѣнно и демократической и радикальной; это вѣрно, напр., относительно ирландской національной П. При равноправности національностей (Швейцарія, Соед. Штаты), национальнѣе П. быть не можетъ. Въ государствахъ съ болѣе или менѣе однороднымъ этнографическимъ составомъ населенія, уже сравнительно давно живущаго конституціонной жизнью, и вмѣстѣ съ тѣмъ съ прочно установленнымъ государственнымъ порядкомъ, П. принимаютъ характеръ чисто и откровенно политической; это имѣетъ мѣсто въ Германіи, Англіи, Соед. Штатахъ, въ последнее время и во Франціи. Однако, и тутъ не воѣ П. и не всегда имѣютъ такой характеръ; такъ, въ Германіи, рядомъ съ консервативной и другими политическими П., имѣются датчане, поляки и эльзасцы, какъ представители националистическихъ П.; тамъ же есть П. вельфовъ—противниковъ Германской Имперіи и сторонниковъ возстановленія не существующаго Ганноверскаго королевства; тамъ же, наконецъ, имѣется сильная клерикальная П. Въ Англіи имѣется П. ирландская, во Франціи сохраняются остатки бонапартистовъ, роялистовъ и т. д. Иногда различныя П. группируются сообразно съ какимъ-нибудь отдѣльнымъ, особенно важнымъ въ данный моментъ вопросомъ. Такъ, въ Соединенныхъ Штатахъ вопросъ о рабствѣ создалъ двѣ сильныя партіи, изъ которыхъ одна (демократическая) стремилась къ отряженію правъ отдѣльныхъ штатовъ, чтобы рабовладѣльческіе штаты имѣли возможность сохранить у себя рабство а другая (республиканская) являлась болѣе централистичной, признавая за Союзомъ право отнять рабство на всей своей территоріи. Потомъ эти же П. были раздѣлены вопросомъ о таможенномъ тарифѣ, а въ 1896 г. отъ реорганизовались и основнымъ сталъ вопросъ о золотой или серебряной валютѣ. Вопросъ объ отношеніи между правами союза и отдѣльныхъ кантоновъ является основнымъ и для

группировки П. въ Швейцаріи. Иной характеръ имѣютъ П. въ Англіи и Германіи, но и здѣсь замѣчается между ними существенное различіе. Избирательное право Англіи не знаетъ перебаллотировокъ; въ каждомъ округѣ побѣждаетъ кандидатъ, собравшій на своемъ имени хотя-бы относительное большинство; поэтому П., распавшаяся по какому-либо вопросу, обречена въ Англіи или не на совершенную гибель, то на весьма крупныя потери. Такъ, ирландскіе націоналисты послѣ раздѣленія ихъ на парнеллистовъ и антипарнеллистовъ потеряли 5 округовъ въ пользу консерваторовъ, хотя и тогда въ этихъ округахъ за ними оставалось несомнѣнное большинство; такъ, потери либераловъ, когда они въ 1896 г. раздѣлились на глэдстоніанцевъ и уніонистовъ, были несравненно болѣе значительны въ парламентѣ, чѣмъ въ странѣ. Англійское избирательное право не способствуетъ, такимъ образомъ, дробленію П., вслѣдствіе чего въ Англіи (собственной) до-нынѣ существуютъ только двѣ большія П.—виги и торы, или либералы и консерваторы; остальные партіи, какъ либералы-уніонисты, имѣютъ всегда только эфемерное существованіе и обыкновенно скоро послѣ возникновенія заключаютъ союзъ, а потомъ сливаются съ одною изъ двухъ большіхъ партій. Радикалы въ Англіи до сихъ поръ не обособились отъ либераловъ, а отдѣлившаяся отъ нихъ независимая рабочая партія имѣетъ ничтожное значеніе. Напротивъ того, германское избирательное право, признающее перебаллотировку, благоприятствуетъ дробленію П. Поэтому здѣсь каждая общественная группа, имѣющая самостоятельные интересы, организуется въ самостоятельную П. Въ Германіи существуютъ три консервативныя П. (собственная консервативная, имперская и антисемитическая), три или четыре либеральныхъ (національ-либеральная, два крыла свободомыслящей, южно-германская народная партія), одна социаль-демократическая и одна клерикальная. Тоже самое можно сказать о Франціи.

Организация политическихъ П. Всякая большія политическая П. имѣетъ раздѣленія, если не по всей, то по значительной части страны; во всѣхъ избирательныхъ округахъ или, по крайней мѣрѣ, въ значительныхъ административныхъ центрахъ она имѣетъ свои организации, общества и союзы, задачи которыхъ—пропаганда идей П., привлеченіе къ ней новыхъ сторонниковъ, руководительство предвыборной агитаціей; союзы эти пополняются либо кооптаціей, либо посредствомъ выборовъ на общихъ собраніяхъ П. Наиболѣе характерную организацию имѣютъ социаль-демократы въ Германіи. Къ этой П. считаются принадлежащими всѣ лица, признающія ея программу, хотя бы не платяція ежегодныхъ взносовъ. Всѣ эти лица, живущія въ предѣлахъ одного избирательнаго округа, периодически собираются на митинги, на которыхъ рѣшаютъ партійныя дѣла. На митингахъ выбираются довѣренныя лица (Vertrauensmänner) П., составляющія бюро партіи въ данномъ округѣ, а также делегаты на ежегодный партійный слѣздъ (Parteitag); онъ выбираетъ

центральное бюро П., заведующее партийной кассой и всеми остальными делами П. Это бюро независимо от членов П. въ парламентѣ. Кандидаты въ депутаты намѣчаются на митингахъ въ отдѣльных округахъ. Такииъ образомъ П. организуется снизу вверхъ, вслѣдствіе чего въ ея программѣ отражаются колебания въ настроеніи массы. Раздоры въ П. и ея распаденіе хотя и возможны, но во всякомъ случаѣ менѣе вѣроятны, чѣмъ въ другихъ П., въ которыхъ организація идетъ сверху внизъ, членами П. признаются только лица, платящіе ежегодный взносъ, и преобладающее влияние на партийныхъ съѣздахъ и въ партийныхъ бюро принадлежитъ депутатамъ парламента. Почти всѣ П. имѣютъ свои официальные органы. Депутаты каждой П. имѣютъ отдѣльныя засѣданія, на которыхъ обсуждается тактика П.; на этихъ засѣданіяхъ выбирается глава П., въ Англіи называемый лидеромъ. Кромѣ лидеров въ Англіи у П. имѣются еще такъ наз. плетни (whips), помогающие лидеру. Каждый законодательный, административный или иной вопросъ, поступающій на обсужденіе парламента, предварительно обсуждается обыкновенно на частныхъ собраніяхъ П., на которыхъ и рѣшается ихъ отношеніе къ нему. Каждый членъ партіи обязуется по важнымъ вопросамъ подавать голосъ сообразно съ рѣшеніемъ П., хотя-бы и не вполнѣ былъ съ нимъ согласенъ, или выходить изъ состава П. Этотъ такъ называемый *Partyzwang*, впрочемъ, проводится съ разной степенью послѣдовательности въ разныхъ партияхъ. Такъ, онъ особенно строгъ въ польскихъ партияхъ Германіи и Австріи, гдѣ и въ существенныхъ, и во второстепенныхъ вопросахъ охотно подчиняются духу партийной дисциплины; напр., въ 1893 г. польская партія въ Германіи 9-ю голосами противъ 6-ти рѣшила поддержать военный законопроектъ гр. Каприви—и вся П., какъ одинъ человѣкъ, вопрошала за него. Слабѣ этотъ духъ дисциплины въ другихъ П. Германіи, еще слабѣ—въ Англіи и Франціи. Тѣмъ не менѣе и тамъ члены, вслѣдствіе серьезныхъ разногласій, часто выходятъ или исключаются изъ состава П. Во многихъ парламентахъ существуютъ лица, не принадлежащія къ составу ни одной изъ существующихъ П.; ихъ особенно много въ Германіи, гдѣ они называются шутивымъ прозвищемъ «дикихъ» (Wilde); иногда они являются «гостями» (Hospitant) той или другой П. Обыкновенно дикими оказываются депутаты, отклоняющіеся отъ всѣхъ партийныхъ программъ и не желающіе подчиняться партийной дисциплинѣ; иногда причины бываютъ личныя—вражда съ вождемъ партіи или что-либо иное; такъ, Адвардтъ не вошелъ въ Германіи, въ составъ антисемитической П. не вслѣдствіе принципиальныхъ разногласій, а вслѣдствіе того, что антисемитическая П. не пожелала марать себя союзомъ съ признаннымъ клеветникомъ. Объ отдѣльныхъ П. см. соответствующія статьи. О партийномъ управленіи см. Парламентъ, Парламентаризмъ, Оппозиція, Обструкціонизмъ, Отвѣтственность министровъ. Литературу предмета см. при этихъ словахъ.

В. Водовозовъ.

Партія—терминъ, относящійся къ разнаго рода играмъ и означающій вполнѣ законченный, по правиламъ данной игры, циклъ игорныхъ событій. Въ этомъ смыслѣ слово П. употребляется и въ шахматахъ. Въ теоріи шахматной игры словомъ П. обозначаются также нѣкоторые способы начинать игру или, выражаясь технически, «дебюты» (см.). Шахматные дебюты иногда называются по имени тѣхъ народностей, среди шахматистовъ которыхъ данное начало игры особенно культивировалось (напр. П. итальянская, русская, французская).

Партія центра—См. Центръ.

Парсонъ (Джемъ Parson, 1822—91) —американскій писатель. Написалъ биографіи Вольтера, Франклина, Астора, Джефферсона и др. американскихъ дѣятелей, а также «The people's book of biography» (1868), «Smoking and drinking» (1868), «Caricature and other comic art in all times and many lands» (1877), «Lives of illustrious men» (1881), «Humorous poetry of english language from Chaucer to Saxe» (1856; 7 изд., 1867).

Партиубъ (Луи)—графъ, французскій генералъ (1769—1837); впервые выдвинулся въ 1793 г., взявъ приступомъ редутъ во время осады Тулона. Въ итальянскую кампанію 1799 г., въ сраженіи при Нови, былъ раненъ и взятъ въ плѣнъ. Въ 1805 г. отличился подъ Кастельфранко; затѣмъ, находясь въ арміи Мюрата, овладѣлъ Капуей, занялъ Неаполь и воспрепятствовалъ десанту англичанъ. Въ 1812 г. командовалъ дивизіей въ корпусѣ Виктора, участвовалъ въ дѣлахъ при Чашникахъ и Смоленякахъ, а во время переправы черезъ Березину (III, 510) съ 4 тыс. чел. прикрывалъ мостъ у Борисова. Окруженный русскими войсками, П., послѣ отчаяннаго сопротивленія, былъ, вмѣстѣ со всѣмъ его отрядомъ, взятъ въ плѣнъ.

Parturiunt montes, nascitur ridiculus mus—латинская цитата изъ соч. Горация «De arte poetica» (139); означаетъ: «гора родила мышъ».

Парубоцкія или *молодичія громады*—товарищескіе союзы неженатой молодежи на югѣ Россіи; возникли, повидимому, изъ первобытныхъ брачныхъ формъ (ср. Чернышевъ, въ «Кіевской Старинѣ», 1887), но затѣмъ получили формы церковныхъ братствъ и до такой степени уподобились имъ, что нѣкоторые изъздатели (Виснженко, Боржиковскій) склонны видѣть въ нихъ простые остатки церковныхъ братствъ. Въ П. братства принимаются парни отъ 16 до 18 лѣтъ, при чемъ между родными братьями соблюдается очередь по старшинству. Родители относятся болѣею частью неблагоклонно къ парубоцтву, которое часто ведетъ къ нарушенію хозяйственныхъ обязанностей, къ буйству и мелкимъ кражамъ. Въ парубоцтвѣ цѣнятся удаля, сила и менѣе всего нравственныя качества. Новый членъ ставитъ атаману и товарищамъ магарычъ, иногда дѣлаетъ денежный взносъ отъ 15 до 50 коп. Кромѣ этихъ взносовъ, громады собираютъ еще деньги отъ колядованія на рождественскихъ праздникахъ. Часть сбора идетъ на церковь, другая на выпивку, третья

на сооружение колодца или креста на дорогѣ. Дѣломъ парни и дѣвчата устраиваютъ улицы—ночные гулянки у воротъ, зимой—вечерниды, въ хатахъ бездѣтныхъ и бѣдныхъ крестьянъ. См. «Культурныя переживанія» Сумцова, (§ 182) и особенности въ в. ст. Ястребовъ: «Новыя данныя о союзахъ неженатой молодежи на югѣ Россіи» («Кіев. Старина», 1896, окт.).

Н. С.—въ.

Паруса—представляютъ собою поверхности, служащія для воспріятія давленія вѣтра, если послѣдній служитъ въ качествѣ двигателя судна. Всѣ приспособленія, дѣлаемыя на судахъ для примѣненія къ нему вѣтра какъ движущей силы, составляютъ *вооруженіе* паруснаго судна. Въ составъ вооруженія входятъ: *рангоутъ*—всѣ деревянные части (или всѣ «деревья»), *такелажъ*—всѣ снасти (веревки) и П. (см. Корабль, XVI, 192). Для удобнѣйшаго ознакомленія съ рангоутомъ, такелажемъ и П. здѣсь разсмотрѣно вооруженіе паруснаго судна съ такъ наз. фрегатской оснасткой (системой П. и снастей). Основную часть его рангоута составляютъ мачты: фокъ-мачта, гротъ-мачта, бизань-мачта и бушпритъ. Такъ какъ такелажъ, части рангоута и П. сходны между собою на всѣхъ трехъ мачтахъ, то всѣ одинаковыя детали ихъ имѣютъ и одинаковыя названія, съ прибавленіемъ спереди словъ: *фокъ* (или *форъ*), если предметъ принадлежитъ фокъ-мачтѣ; *гротъ*—если предметъ у гротъ-мачты и *бизань* (или *крюйсъ*) у бизань, мачты*). Всѣ мачты дѣлаются составными, для удобнѣйшаго обращенія съ ними. Нижнія части ихъ, прикрѣпляющіяся непосредственно къ корпусу судна, носятъ названія мачтъ въ собственномъ смыслѣ. Продолженіе мачтъ составляютъ стеньги; къ стеньгѣ прикрѣпляется брамъ-стеньга, верхняя часть которой наз. бомъ-брамъ-стеньгой. Нижний конецъ каждаго изъ этихъ деревьевъ имѣетъ назв. *шпора*, верхній—*топа*. При соединеніи мачты со стеньгою имѣется полукруглая площадка, называемая *марсомъ*, который положевъ на раму изъ двухъ продольныхъ брусьевъ (лонгосалинговъ) и двухъ поперечныхъ (краспицъ). Подъ краспицами, для укрѣпленія ихъ, прикрѣплены къ мачтѣ толстыя доски, наз. *чиксами*. При соединеніи стеньги съ брамъ-стеньгою имѣются только лонгосалинги и краспицы, составляющіе *салингъ*; у брамъ-стеньги, въ томъ мѣстѣ, гдѣ она переходитъ въ бомъ-брамъ-стеньгу, ставится бомъ-салингъ—круглый бузель (кольцо) съ желѣзными вѣтвями (рожками). Продолженіе бушприта представляетъ *утлегарь*, къ которому въ свою очередь прикрѣпляется бомъ-утлегарь. Мачты укрѣпляются въ надеждшемъ положеніи при помощи снастей, называемыхъ стоячимъ такелажемъ. Тѣ снасти стоячаго такелажа, которыя удерживаютъ мачты съ передней стороны, носятъ названіе *штаговъ*, съ прибавленіемъ къ этому названію—названія дерева, которое они укрѣпляютъ: стень-штагъ (отъ топа-стеньги), брамъ-штагъ (отъ брамъ-

стеньги), бомъ-брамъ-штагъ *) (отъ верхняго ковца бомъ-брамъ-стеньги); нижне штаги получаютъ въ прибавленіе къ своему названію только названіе мачтъ, напр. фокъ-штагъ, гротъ-штагъ, бизань-штагъ. Штаги соединяютъ также и мачты между собою, такъ какъ идутъ, напр., отъ марса одной мачты къ салингу другой, отъ салинга одной къ бомъ-салингу другой и т. д., а также и бушпритъ съ мачтами (см. ф. 1 т. 1). Бушпритъ въ свою очередь укрѣпляется снизу ватеръ-штагами (отъ ковца бушприта къ корпусу судна), утлегарь - штагами (отъ ковца утлегаря) и бомъ утлегарь-штагами (отъ ковца бомъ - утлегаря). Для укрѣпленія съ боковъ служить у бушприта—*бакштаги* (ватеръ-бакштаги, утлегарь - бакштаги и бомъ-утлегарь-бакштаги—отъ тѣхъ же мѣстъ, гдѣ прикрѣпляются ватеръ-штаги, утлегарь-штаги и т. д. къ борту судна), у мачтъ—*ванты*. Последніе носятъ названія: нижнихъ вантъ **, идущихъ отъ марса къ борту; стень-ванты отъ салинга къ марсу и брамъ-ванты, отъ бомъ-салинга къ салингу. Для укрѣпленія мачты съ задней стороны служатъ *фордуны*, идущіе отъ салинга (стень - фордуны); бомъ-салинга (брамъ - фордуны), и отъ верхней части бомъ-брамъ-стеньги (бомъ-брамъ-фордуны) къ борту, позади нижнихъ вантъ. Последнія также служатъ для противодѣйствія перегнбу впередъ мачты, для чего всѣ прикрѣпляются къ борту позади мачты (см. фиг. 1). Для вытѣжанія стоячаго такелажа—вантъ и фордуновъ—пользуются *юферсами* съ *тахреномъ* (см. фиг. 3)—родомъ упрощенныхъ *талей*, безъ блоковъ, гдѣ снасть лишь скользитъ по желобкамъ въ деревянныхъ или чугунныхъ юферсахъ. При проволочномъ стоячемъ такелажѣ упрощаютъ винтовые тадрѣпа (см. фиг. 3). Нижний юферсъ или нижнюю часть винтового тадрѣпа прикрѣпляютъ къ желѣзнымъ планкамъ по борту судна, наз. *вантъ-путиссамъ*.

П. на судахъ раздѣляются на прямыя и косыя. Когда судно въ повоѣ, первые располагаются поперекъ корабля, вторые въ диаметральной плоскости. Всѣ снасти, необходимыя для обращенія съ ними, составляющіе *бѣгушій такелажъ*. Прямые П. растягиваются по *реемъ*, деревьямъ, подвѣшеннымъ къ мачтамъ за середину. Рееи имѣютъ названія: нижній рей ***) , марса-рей, брамъ-рей и бомъ-брамъ-рей. Такелажъ реевъ слѣдующій: нижній рей не измѣняетъ свое положеніе по высотѣ относительно мачты и подвѣшенъ къ послѣдней на короткой цѣпи (цѣпной бортъ); марса-рей подвѣшивается на марса-фалѣ; брамъ-рей и бомъ-брамъ-рей—на брамъ-горденяхъ и бомъ-брамъ-горденяхъ. Середина реевъ придерживается къ мачтѣ при помощи *бѣйфутговъ*. Концы реевъ поддерживаются въ горизонтальномъ положеніи при помощи *топенантовъ* (марса-топенантъ, брамъ-топенантъ и бомъ-брамъ-топенантъ). Для поворачиванія реевъ въ стороны служатъ *брасы*

*) Ко всѣмъ этимъ названіямъ прибавляется еще названіе мачты, которую они поддерживаютъ.

**) Для полученія названія нижнихъ вантъ по названію мачты, замѣняютъ слово нижній соответствующимъ названіемъ мачты—фокъ, гротъ, бизань, напр. нижнія ванты фокъ-мачты—фокъ-ванты.

***) У фокъ-мачты—фокъ-рей, гротъ-мачты—гротъ-рей бизань-мачты—бизань-рей.

*) Въ частности слова фортъ и крюйсъ, прибавляющіе къ названію тѣхъ принадлежностей фокъ - мачты и бизань-мачты, которыя расположены выше марса, включительно. См. ниже.

(нижние брасы; марса-брасы, брамъ-брасы и т. п.). Изъ косыхъ П. часть растягивается по *гафелю* — наклоннымъ деревьямъ, упирающимся нижнимъ концомъ въ мачту. Гафель имѣетъ слѣдующій такедажъ: бѣиудъ для соединенія съ мачтой; гафель-гардъ для подъема нижняго конца гафеля (ближайшаго къ мачтѣ); дирикъ-фалъ—для подъема верхняго конца гафеля; эриасъ-бокштаги, закрѣпленные къ носу (концу) гафеля и служащіе для поворачиванія его. У бизань-мачты парусъ, прикрѣпленный сверху къ гафелю, имѣетъ снизу другое дерево (въ виду того, что парусъ выходитъ за предѣлы борта), наз. *иломъ*. Гикъ прихватывается къ мачтѣ бѣиудомъ; другой конецъ поддерживается гикъ-топенантами. Для растягиванія паруса внизъ, гикъ снабжается гика-шкотомъ; для поворачиванія—гика-брасами. Прямые П. имѣютъ слѣдующія названія: прикрѣпленные къ фока-рею и гротъ-рею — нижние П.—фокъ и гротъ (на бизань-мачтѣ вѣтъ нижняго паруса). Къ марса-реямъ прикрѣпляются *марселя* (форъ-марсель, гротъ-марсель и крой-сель); къ брамъ-реямъ брамселя, къ бомъ-брамъ-реямъ—бомъ-брамселя. Изъ косыхъ П., прикрѣпленные къ гафелямъ называются *три-селями* (форъ-трисель, гротъ-трисель и бизань). П., протягиваемыя между мачтами, наз. *стакселями*. Изъ нихъ передъ фокъ-мачтою имѣются: бомъ-кливеръ, кливеръ, форъ-стенъга-стаксель и фока-стаксель. Между фокъ-мачтою и гротъ-мачтою: гротъ-стенъга-стаксель и гротъ-брамъ-стаксель. Первые П. имѣютъ треугольную форму, послѣдніе трапециoidalную. Кромѣ этихъ П. на кораблѣ ставятся въ помощь прямымъ П. на фокъ-мачтѣ и гротъ-мачтѣ—*лисела*—П., присоединяемые сбоку къ нижнимъ П., марселямъ и брамселямъ. Они носятъ названія: ундеръ-лиселя, марса-лиселя и брамъ-лиселя. Они прикрѣпляются къ рейкамъ, выстрѣливаемымъ (выдвигаемымъ) на реяхъ; нижній край ундеръ-лиселя прикрѣпляется къ выстрѣлу (шесту), прикрѣпленному на шарнирѣ къ борту.

П. шьются изъ парусины, которая бываетъ восьми №№, по толщинѣ; самый тонкій № 8, самый толстый № 1. № парусины, примѣняемой къ штью П., зависятъ отъ величины судна; кромѣ того на каждомъ суднѣ нижние П. дѣлаются изъ болѣе толстой парусины, чѣмъ верхніе. Парусина изготовляется полотнищами, шириною 24 дм., которыя шиваются при изготовленіи П. такъ, чтобы образоватъ вертикальные швы. Кромки П. обшиваются шнуромъ, назыв. *ликъ-тросомъ*; обшитыя кромки назыв. *шкаторинами*. Углы П. имѣютъ различныя названія, смотря по тѣмъ снастямъ, которыя закладываются (закрѣпляются) въ нихъ. У прямыхъ угловъ верхнихъ углы назыв. *нокъ-бензельными* (т. е. прикрѣпляющіеся при помощи бензеля—особой снастью), нижніе углы шкотовыми (*шкотомъ* назыв. снасть, растягивающая у П. подвѣренную сторону; у прямыхъ П.—кромѣ нижнихъ—имѣются у обохъ нижнихъ угловъ шкоты, прикрѣпляющіе ихъ къ нонамъ [концамъ] нижележащихъ рей). У гафельныхъ П. углы называются: шкотовый, галсовый (*галсъ*—снасть, растягивающая навѣтренную сто-

рону П.; имѣется у прямыхъ парусовъ лишь у нижнихъ, гдѣ тянется отъ нижняго угла П. по направленію къ носу судна—противоположному направленію шкота), нокъ-бензельный (у нокъ гафеля), верхній галсовый (у нижняго конца гафеля). У кливеровъ и стакселей углы называются: фаловый (*фалъ* стакселя или кливера — снасть, поднимающая эти П. вверхъ; *шуралъ*—прикрѣпляющійся къ тому же углу—тянется его внизъ, при опусканіи П.), галсовый и шкотовый (у стакселей, кливеровъ и триселей въ шкотовые углы закладываютъ два шкота, по одному для каждого борта). Для уменьшенія площади П. (нижнихъ, марселей и триселей; при свѣжѣмъ вѣтрѣ и т. п.) берутся у парусовъ *риффы*. Для этой цѣли на П., параллельно нижней шкаторинѣ, располагаютъ нѣсколько рядовъ короткихъ веревочекъ, продѣтыхъ на обѣ стороны П. и называемыхъ рифъ-сезнями. У концовъ каждого ряда имѣется болѣе крѣпкая снасть, наз. *штыкъ-болтъ*. Для взятія рифовъ отпускаютъ рей, пригнатируютъ къ нему сперва обѣ боковыя шкаторины П. для закрѣпленія штыкъ-болта, затѣмъ охватываютъ при помощи рифъ-сезней рей, захвативъ такимъ образомъ часть П. между рядомъ рифъ-сезней и реемъ. У прямыхъ парусовъ рифъ-сезни находятся на верхней части П., у косыхъ—на нижней. Такъ какъ взятіе рифовъ представляетъ собою дѣйствіе очень трудное и требующее многочисленной команды, то были придумываемы различныя способы облегченія этого дѣла. Такъ какъ труднѣе всего брать рифы на марселяхъ, такъ вслѣдствіе большой ихъ площади, такъ и вслѣдствіе высокаго положенія ихъ на мачтѣ, то иногда дѣлаютъ вмѣсто одного—два марселя (по высотѣ, см. Парусныя суда). Такіе марсели (площадь каждого = $\frac{1}{2}$ площади обыкновеннаго) имѣютъ названіе *разрѣзныхъ марселей*. По другому способу, рифы берутся помощью наворачиванія П. на рею (или на гикъ—у триселей). Такіе П., съ вращающимися реями, наз. П. Каннингама, по имени изобрѣтателя. При штормѣ (см. Парусность) обыкновенные П. перемѣняются на штормовые П., значительно меньшаго размѣра и штые изъ самой прочной и толстой парусины. Въ тѣхъ мѣстахъ, гдѣ П. необходимо придать особую крѣпость или гдѣ онъ третоя о какую нибудь снасть, у него дѣлаются пашивки, болыною частью съ изнанки (т. е. стороны, противоположной той, на которую дѣйствуетъ вѣтеръ). Пашивки называются бантами, если пришиты поперекъ полотнищъ, напр. рифъ-банты (фиг. 4), служащія для укрѣпленія П. на мѣстѣ рифъ-сезней, и боутами, если нашиты вдоль полотнища или вкось относительно ея. См. табл. I и II. Ср. Такедажное дѣло, Рангоутъ, Парусность и Парусныя суда. Подробности о парусахъ см.—Посетъ, «Вооруженіе военныхъ судовъ»; В. Петрушевскій, «Курсъ морского дѣла для учебнаго корабля» (1891); П. Федоровичъ З, «Морская практика» (1872, ч. I и II); Березинъ, «Подходная книжка воспитанниковъ Морского Училища» (1868); Nares, «Seamanship» (Портсмутъ, 1886); «Manuel du Manœuvrier» (П., 1890). Объ управленіи парусами—см. Практика морская.

Паруса сквозные — II съ отверстиями для прохода воздуха. Всеобщее внимание возбуждали в 1896 г. при посещении Филадельфийского порта итальянским парусным судном «Salvatore Assame», обладавшим подобными парусами. Первые предложения были еще в 1848 г. капитаном итальянского коммерческого флота Гектором Вазалло. Когда он снабдил один из кораблей подобными парусами, то достиг скорости в $9\frac{1}{2}$ узла *) вместо $7\frac{1}{2}$, получавшихся ранее при том же ветре. Выгода является вследствие того, что давление ветра на единицу площади II становится больше, если II имѣет посерединѣ отверстие для прохода воздуха (тот же принципъ применяется иногда у рулей; см. Руль). По соображенію Вазалло, въ прямыхъ парусахъ слѣдуетъ дѣлать внизу по два отверстия, диаметромъ отъ 8 до 12 дм., на разстояніи 3—8 фт. отъ угловъ; для косыхъ парусовъ достаточно одно отверстие. Сквозные II въ настоящее время применяются на многихъ германскихъ, английскихъ, испанскихъ и итальянскихъ коммерческихъ судахъ и яхтахъ. См. «Revista de Navegación y Comercio» (1896); «Морской Сборникъ» (1897, № 1). Р. — м.

Парусина — грубая ткань полотняного переплетенія и зъ пеньковой или льняной (чесаной или очесочной, № 10—12) пряжи. Плотность по основѣ 12—13½ нитокъ на 1 см., по утку 7—10 нитокъ; ширина отъ 0,75 м. доходить до 4,5 м. (для парусовъ). Отдѣливается только иногда каландромъ; приготовленная изъ очесочной пряжи подвергается стрижкѣ для уничтоженія мохнатости. Идетъ на приготовленіе парусовъ, палатокъ, брезентовъ и т. п., при чемъ часто пропитывается составами, придающими ей водонепроницаемость. С. Галешинъ. А.

Парусиникъ (Veleva) — родъ въ отрядѣ трубчатниковъ (Siphonophora discoidea), типа кишечнополостныхъ. Стволу типичныхъ трубчатниковъ у II соответствуетъ ромбoidalная съ округленными углами пластинка, на верхней сторонѣ которой по длинной діагонали расположенъ высокій кверху заостренный гребень, служащій парусомъ, снизу въ центрѣ пластинки находится крупный полипитъ, а кругомъ его болѣе мелкіе, многочисленные, короткіе силки, расположенные въ одинъ рядъ по краю пластинки. II обитаютъ въ открытомъ морѣ и распространены въ теплыхъ широтахъ всѣхъ океановъ; въ Средиземномъ морѣ — *Veleva spirans* — голубаго цвѣта, около 2—2½ стм. длины.

Парусность — совокупность всѣхъ парусовъ даннаго судна. Центромъ II называется центр тяжести площади парусовъ даннаго судна, въ томъ предположеніи, что всѣ они обрасоплены (повернуты) въ диаметральной плоскости; эта же точка представляеть собою и центр давления ветра на паруса, при томъ же условіи. Силу давления ветра на паруса можно разложить на двѣ слагающія (фиг. 1): одну *a*, движущую судно впередъ, и другую *b*, стремящуюся произвести боковое перемѣщеніе судна, называемое дрей-

фомъ. Такъ какъ центръ бокового сопротивленія судна находится гораздо ниже центра давления ветра, то обѣ эти силы (давленіе ветра и боковое сопротивленіе воды судну) образуютъ пару силъ, кренящую судно. Послѣднимъ обстоятельствомъ обусловливается главнымъ образомъ опредѣленіе величины площади судна. При опредѣленіи величины II на суднѣ приня-

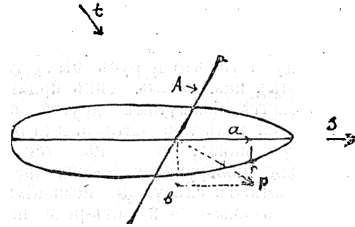

A — плоскость паруса; P — давленіе ветра на парусъ; s — курсъ судна; t — направленіе ветра; a и b — см. въ текстѣ.

маются въ расчетъ лишь главные паруса, т. е. тѣ, которые судно можетъ носить безопасно въ свѣжій вѣтеръ (5—6 бадовъ по Бофорту, см. Вѣтеръ, VII, 685); давленіе подобнаго ветра на 1 кв. футъ равно приблизительно одному английскому фунту. Главные пары са суть слѣдующіе: у фрегата — кливеръ, фокъ, гротъ, бизань, марсели и брамсели. У барка — какъ у фрегата, за исключеніемъ прямыхъ парусовъ на бизань мачтѣ. У брига — тѣ же, что и у фрегата, за исключеніемъ всѣхъ парусовъ бизань-мачты. У шкуны — кливеръ, фокъ-стаксель, фокъ и гротъ (и форъ-марсель, если онъ имѣется). У тендера — кливеръ, фокъ и гротъ. Отъ положенія центра II зависитъ рыскливость или увальчивость паруснаго судна. Рыскливость получается, когда центръ II находится слишкомъ много позади центра бокового сопротивленія, почему образуется пара силъ, стремящаяся повернуть судно носомъ противъ ветра; увальчивость — когда центръ II находится слишкомъ впереди центра бокового сопротивленія, почему судно стремится стать носомъ по ветру. Для наилучшаго управленія судномъ паруса должны быть расположены такъ, чтобы избѣжать оба эти порока; впрочемъ, небольшая рыскливость всегда почти бываетъ на парусныхъ судахъ, особенно небольшихъ, для облегченія поворотовъ. Проектирование II, какъ движущей силы судна, представляетъ значительныя трудности, такъ какъ невозможно точно опредѣлить давленіе ветра, измѣняющееся отъ степени *брасоки* *) парусовъ, которые кромѣ того не представляютъ изъ себя плоскости; да и самый вѣтеръ бываетъ слишкомъ измѣнчивъ въ силѣ и направленіи. Поэтому о величинѣ и слѣдовательно о выгодности II судятъ лишь относительно, по сравненію площади ея съ водозмѣщеніемъ, съ площадью погруженной части мидель-шпангоута, съ площадью грузовой ватерлинии и т. д., напр.:

*) Брасонить паруса — значитъ дѣйствовать брасаки (см. Паруса), для того, чтобы поворачивать реи.

*) Узелъ — морская миля = 1/3 версты.

отношение $\frac{\text{площадь П. (квдр. Футов)}}{\text{водоизмещение (тонны)}} = \text{отъ}$
 $4\frac{1}{2}$ до 8 на существующихъ судахъ;
 $\frac{\text{площадь П.}}{\text{площадь мидельшпангаута}} = \text{отъ 25 до 45;}$
 $\frac{\text{площадь П.}}{\text{площадь грузовой ватерлини}} = \text{» 2 » 4 и т. Д.}$

Объ уменьшении площади П. на судяхъ сообразно съ силою вѣтра можно судить по слѣдующей таблицѣ, показывающей какіе паруса можетъ носить фрегатъ, идущій въ бейдевиндъ (см. Практика морская):

Названія вѣтра по отношению къ постановкѣ парусовъ.	Баллы по Вофору.
Штиль—полное безвѣтріе	0
Маловѣтріе	1
»	2
Бомъ—брамсельный тихій	3
» ровный	4
Брамсельный	5
Марсельный (марсели въ одинъ рифъ, съ оставленіемъ брамселей; кливеръ)	6
Рифъ—марсельный (марсели въ два рифа; форъ стеньга стаксель)	7
Утчеръ-зейль (марсели въ три рифа)	8
Полуштормъ—марсели въ четыре рифа, бизань и фокъ стаксель	9
Штормъ—одинъ зарифленный *) гротъ марсель, бизань зарифленная, фокъ зарифленный и фокъ стаксель	10
Ураганъ—штормовые триселя, фокъ стаксель и бизань. При очень сильномъ ураганѣ, чтобы удержать судно въ курсѣ, стараются удержать хотя два штормовые паруса—на носу и на кормѣ	11 12

См. Паруса, Парусныя суда, Практика морская. Подробности о П. см. Уайтъ, «Руководство къ кораблестроенію» (пер. съ англ., СПб., 1885); Е. Березинъ, «Морская практика» (СПб., 1880). *Р. Л.—нъ.*

Парусныя суда.—Мореходныя П. суда раздѣляются по роду парусовъ на суда съ прямымъ вооруженіемъ и суда съ косымъ вооруженіемъ, смотря по тому, какой родъ парусовъ преобладаетъ—прямыхъ или косыхъ. Мореходныя П. суда раздѣляются на слѣдующіе главные типы: 1) *фрегаты*—трехмачтовое П. судно съ прямыми парусами на всѣхъ трехъ мачтахъ (см. фиг. 1 и 2, т. I и т. II). 2) *Барк*—отличается отъ фрегата тѣмъ, что послѣдняя мачта сухая, т. е. не имѣетъ прямыхъ парусовъ (ф. 5[А]). 3) *Бригъ*—двухмачтовое судно; вооружение то же, что у фокъ и гротъ-мачты у фрегата (ф. 5[В]). 4) *Шхуна*—П. судно съ косымъ вооруженіемъ; бываетъ трехмачтовая шхуна, при чемъ на фокъ-мачтѣ вѣются иногда также прямые паруса (марсели, брамсели и бомъ-брамсели, ф. 5[Е]) или

двухмачтовая—при чемъ на фокъ-мачтѣ она вноситъ также иногда прямые паруса (марсели и брамсели, ф. 5[С и Д]). 5) *Шхуна бригъ*—2-х-мачтовое П. судно, съ фокъ-мачтою, какъ у брига, и гротъ-мачтою, какъ у шхуны (ф. 5[Г]). 6) *Тендеръ*—одномачтовое судно съ косыми парусами (гротомъ на гафелѣ, рейковымъ *) топселемъ—косымъ фокомъ [стакселемъ] и кливеромъ; ф. 5[Д]. Типы рѣчныхъ П. судовъ и яхтъ—см. Флотъ рѣчной и Яхты. Иногда большія П. суда имѣютъ 4—5 мачтъ. Особыхъ названій для подобныхъ судовъ на русскомъ языкѣ не имѣется. Такія 4-хъ и 5-ти мачтовые суда имѣютъ на каждой мачтѣ полное вооруженіе, при чемъ марсели и иногда даже брамсели дѣлаются разнѣнными. См. Паруса. *Р. Л.—нъ.*

Парусова—р. Енисейской губ. и окр., въ Туруханскомъ краѣ, истокъ оз. того же имени, имѣющаго около 20 в. въ длину и отъ 2 до 4 в. въ ширину. П. вытекаетъ съ юго-зап. стороны оз. и, пробѣжавъ около 80 в., вливается справа въ р. Тазъ. Рѣка имѣетъ тихое, извилистое течение, не глубока; берега въ большинствѣ низменные и болотистые. Р. доступна для небольшихъ лодокъ. Озеро П.—неглубокое, прѣсноводное; въ озерѣ особой породы рыба, нигдѣ, кромѣ его, не встрѣчающаяся—«мозги»; 4-хъ врш. въ длину, тѣло сходно съ сельдемъ, но голова какъ у тайменя. *Н. Л.*

Парусъ—ежедневная газета, которую основалъ въ январѣ 1859 г. въ Москвѣ Ив. С. Аксаковъ; была прекращена по выходѣ 2-го номера, по Высочайше утвержденному докладу министра народа. просвѣщенія Е. П. Ковалевскаго, при чемъ моск. цензурному комитету и цензорамъ, пропустившимъ первые два номера, данъ былъ выговоръ, а редактору «Русской Газеты», отнесшейся сочувственно къ направленію П., слѣдано было «строгое предостереженіе». Поводомъ къ этой мѣрѣ послужили 4 статьи П.: 1) передовая ст. № 1-го, въ которой редакция, не высказывая еще основного направленія своей газеты, въ шутивой формѣ говорить о тѣхъ затрудненіяхъ, какія предстоятъ въ борьбѣ съ цензурою, и о необходимости свободы слова; 2) передовая статья № 2-го, въ которой редакция, излагая свои славянофильскія воззрѣнія, приветствуютъ предстоящее упраздненіе крѣпостного права и указываетъ на начало народности, какъ на единственную спасительную путеводную нить во всѣхъ реформахъ; 3) статья подъ заглавіемъ: «Нѣсколько словъ мѣшанина о мѣшанахъ», въ которой усмотрѣно было недозволительное осужденіе законногъ о мѣшанскомъ сословіи; 4) статья Погодина: «Прошедшій годъ въ рус. исторіи», авторъ которой скорбѣлъ о преобладаніи Англии и Франціи на православногъ Востокѣ и указывалъ на необходимость возрожденія черноморскаго флота; это было признано «недозволительнымъ вмѣшательствомъ частнаго лица въ виды и соображенія правительства». Въслѣдъ за прекращеніемъ П., близкій къ Аксакову Ѳ. В. Чижовъ сталъ ходатайствовать о раз-

*) Зарифленный или глухо-зарифленный парусъ—парусъ, на которомъ вѣты всѣ рифы.

*) Рейковый парусъ (косой парусъ) растягивается по рейку, подвѣшенному на одной сторонѣ (Фалъ), прикрѣпленному въ сторону отъ середины рейка.

рѣшеніи издавать еженедѣльную газету «Пароходъ», съ тѣмъ, чтобы она высылалась подписчикамъ П. Разрѣшеніе последовало, но подъ тѣмъ условіемъ, «чтобы идея о правѣ самостоятельности развитія народностей, какъ славянскихъ, такъ и иноземныхъ, не имѣла мѣста въ газетѣ», чтобы газета, посвятивъ себя сравнительному изученію языковъ, быта и исторіи славянскихъ народовъ, имѣла исключительно учено-литературный характеръ, безъ всякаго вмѣшательства въ политику, и чтобы въ объявленіяхъ о подпискѣ совершенно не упоминалось о прекратившемся П. Въ виду этихъ ограниченій, изданіе «Парохода» не состоялось.

Парусь (архит.)—см. Византійское искусство (VI, 271).

Парфе (Noël Parfait)—французскій литераторъ и политическій дѣятель, род. въ 1813 г. Участвовалъ въ іюньской революціи 1830 г., которую воспѣлъ въ поэмѣ: «L'aurore d'un beau jour» (1833). Въ 1832—34 гг. появился въ свѣтъ его политическія сатиры «Philippines». Во время второй и третьей республики былъ депутатомъ, во время второй имперіи долго жилъ въ изгнаніи. Написалъ, въ сотрудничествѣ съ другими лицами, «Fabio le novice» и др.; перевелъ басни Крылова.

Парфоситъ-савъ—посадъ Костромской г., Кологривскаго уѣзда. Жителей 1208, дворовъ 199, 4 церкви, приходское училище. Винокурный заводъ (10 тыс. ведеръ безводнаго спирта). Лавокъ 4. Торговля незначительная. Упоминается уже въ 1609 г., затѣмъ — въ Книгѣ Большаго Чертежа. Въ 1708 г. П. приписанъ къ Архангелогородской губ., а въ 1719 г. сдѣланъ уѣзднымъ городомъ Галичской провинці той же губерніи; съ образованіемъ костромскаго намѣстничества, въ 1778 г., оставленъ въ немъ безуѣзднымъ городомъ.

Парфорная охота (chasse à course, Parforcejagd) заключается въ загнываніи гончими собаками (IX, 205) зѣброй до ихъ изнеможенія; была извѣстна еще древнимъ галламъ и достигла наибольшаго блеска и великолѣбія во Франціи въ царствованіе Людовика XIV: охотились преимущественно на оленей, содержали огромный штатъ прислуги, пѣшихъ и конныхъ егерей, была специальная охотничья музыка, получившая полное развитіе при Людовикѣ XV. Въ настоящее время характеръ французской П. охоты существенно измѣнился подъ вліяніемъ Англій, въ которой, къ началу XIX в., выработался современный намъ типъ П. охоты, въ которомъ дичь представляется только предлогомъ для охоты, на первомъ же планѣ является упражненіе въ скачкѣ съ препятствіями, не по опредѣленному заранее направленію, а по невѣстной мѣстности. Въ зависимости отъ такого взгляда на охоту, а также въ видахъ сбереженія времени при разыскваніи дичи, П. охота производится, обыкновенно, на животныхъ (оленей, козъ, лисицъ и др.), выдерживаемыхъ въ паркахъ и выпускаемыхъ на мѣсто охоты лишь за нѣсколько часовъ до начала ея. Такихъ животныхъ стараются отбить отъ собакъ живыми, для того, чтобы сберечь ихъ для другой охоты. Во главѣ П. охоты состоитъ завѣ-

дывающій ею (онъ же, обыкновенно, владѣлецъ стаи гончихъ), пикерь (Hantsman, piqueur, въ родѣ добѣжачаго) и 2—3 выжлятника (valet de chien). Самая охота начинается съ того, что въ ближайшихъ отъ мѣста сбора кустахъ или лѣсѣ бросаютъ (пускаютъ) гончихъ, которыхъ, въ виду того, что дичь заранѣе готовится, скоро нападаютъ на слѣдъ ея. Пока дичь кружить и не выходитъ изъ лѣса, охотники развѣзжаютъ по опушкѣ, но какъ только стая собакъ выгонитъ дичь изъ лѣса, начинается, вслѣдъ за нею и собаками, быстрая скачка, не знающая никакихъ препятствій, въ видѣ каменныхъ сѣнь, которыми обносится поля, заборовъ, широкихъ канавъ; сочувствуя спорту, мѣстные жители спѣшатъ запретъ всѣ ворота, чтобы затѣмъ полюбоваться лихими прыжками всадниковъ. Скачка прерывается, когда собаки теряютъ слѣдъ дичи, и слова начинается, какъ только слѣдъ бываетъ найденъ. Загнавъ лисицу или зайца, собаки часто мгновенно разрываютъ ихъ на мелкія части; когда удается отбить дичь отъ собакъ, они получаютъ голову, внутренности и пазанки (см.). Въ Англій охотники, подоспѣвшій къ финалу травли первыми послѣ добѣжачаго, считается царемъ охоты: ему предоставляется честь, вечеромъ за обѣдомъ, провозгласить тостъ за здоровье королевы. Въ Англій П. охота подраздѣляется на классы, опредѣляемые степенью пересѣченности района охоты, родомъ дичи и, наконецъ, достоинствомъ собакъ и лошадей. Охота на оленя и козу, а въ нѣкоторыхъ мѣстностяхъ и на лисицу считается первоклассною; въ другихъ мѣстностяхъ охота на лисицу относится къ среднему классу, охота же на зайца почти повсемѣстно признается низшею. Въ первоклассныхъ охотахъ охотники вывѣзжаютъ на особыхъ лошадяхъ — гунтрахъ (IX, 905); стая собакъ (до 40 штукъ) составляетъ изъ стедхоундовъ или фоксгоундовъ (IX, 206); сами охотники должны быть тренированы, т. е. подготовлены къ скачкѣ и имѣть по 5—6 лошадей, такъ какъ послѣ каждаго дня охоты (охотничій сезонъ продолжается непрерывно въ теченіе пяти мѣсяцевъ, начиная съ ноября) лошадь требуетъ 3—4 дней отдыха. Вышняя обстановка первоклассной охоты чрезвычайно эффектна: весь персоналъ охоты одѣтъ въ красные фраки, черныя бархатныя жокейскія фуражки, лосиные павталоны и длинныя ботфорты со шпорами; въ рукахъ арапники, а въ чулкахъ сдѣланъ небольшая прямая мѣдная трубка, въ которую трубятъ для отставныхъ и для сбора; на ноги лошадей надѣваются новачки изъ кожи, отъ копытъ до бабикъ, для того, чтобы при скачкѣ не обдирать себѣ ноги объ колочки и кусты. Охота средняго класса предъявляетъ уже меньшія требованія къ эдаку, лошадямъ и собакамъ; низшій классъ охоты доступенъ всякому. имѣющему хотя бы упряжную лошадь, идущую подъ-верхъ; взимается лишь небольшая плата въ пользу клуба, содержащаго стаю. Мѣстность для нея выбирается болѣе ровная, а стая составляетъ изъ менѣ чуткихъ и паратыхъ (рѣзвыхъ) гончихъ. П. охота въ Англій, особенно на лисицъ, можетъ быть названа національною. Она имѣетъ

огромное значение для пѣлой страны, не только въ качествѣ главнаго спорта, но и важной отрасли сельскаго хозяйства. Содержание множества собак *) и лошадей, пикеровъ и наѣздниковъ, стоющее очень дорого, даетъ занятія тысячамъ людей и не малый выгоды земледѣльцамъ-фермерамъ, выводящимъ гунтеровъ и воспитывающимъ шенковъ. Благодаря П. охотѣ англичане имѣютъ такихъ прекрасныхъ (подукровныхъ) лошадей для кавалеріи. Во время открытій сезона охоты приостанавливается обычное течение дѣлъ, пустѣетъ парламентъ. Всѣ политическія знаменитости Англии, почти безъ исключеній, были П. охотниками. Кромѣ Англии и Франціи, П. охота существуетъ въ Германіи, Италіи и Австріи, гдѣ начинаютъ входить въ моду; въ Россіи, кромѣ Императорской охоты въ Гатчинѣ, вообще мало организованныхъ кровныхъ П. стай. За неимѣніемъ живой дичи, за границею устраиваются иногда искусственныя П. охоты: *охота волокомъ* (Schierjagd), въ которой заранѣе убитую дичь волочатъ лѣшкомъ или верхомъ по избранному направленію и опредѣленнымъ препятствіямъ и затѣвъ пускаютъ по слѣду собакъ, за которыми скачутъ; *охота по бумажному слѣду* (Schwitzeljagd, rareg-hunt, лисичка) производится безъ собакъ и состоитъ въ скачкѣ по слѣду, который прокладывается разбрасываніемъ бумажныхъ доскульцевъ; всадникъ, бросившій бумагу, подъ конецъ прятается, когда же, по оставленному имъ слѣду, къ нему приближится охота, онъ выскакиваетъ и ведетъ скачку; тотъ изъ охотниковъ, который поймаетъ его за лисій хвостъ, привязанный къ рукѣ, признается царемъ охоты и получаетъ призъ. См. П. С., «Охота на лисичъ въ Англій» («Журн. Охоты», 1876, сент.); кн. В. П. У., «Охота на оленя во Франціи» («Охотникъ», 1877, № 11); К. Вольфр., «Псовая охота и охота по бумажному слѣду» (СПб., 1892); Л. П. Сабаньевъ, «Англійскія гончія» («Природа и Охота», 1897, IX).

Парфорть, *парфортьный ошейникъ* — см. Дресировка подружейныхъ охотничьихъ собакъ (XI, 156).

Парфюмерія, см. Косметика (XVI, 373).
Парфюмерное масло — см. Остатки нефтяные (XXII, 325).

Пархизъ (Parchitz)—городъ въ Мекленбург-Шверинѣ, на р. Эльде; жит. 10268 (1895). Производство цикорія, суконъ, бумаги, пеллолоида, ситаръ, пива, водки и др. Гимназія и реальная прогимназія. Въ окрестности жезднѣй источникъ. Городъ основанъ въ началѣ XIII в.; въ 1218 г. получилъ любекское право. Съ 1283 по 1354 г. былъ резиденціей одной изъ вѣтвей Мекленбургскаго дома. Во времена реформации П. былъ цвѣтущимъ городомъ, но позже, въ тридцатилѣтнюю войну, сильно пострадалъ.

Парцивалъ (Parzival, Percival)—герой средневѣковыхъ поэмъ того же названія. Поэма Кретьена изъ Труа («Percival le Gallois»), оставшаяся неоконченною, заключаетъ

въ себѣ до 10000, поэма Вольфрама ф. Эшенбаха—24810 стиховъ. Поэма франц. писателя носитъ явные слѣды вліянія бретонскихъ преданій о Передурѣ, при чемъ съ исторіей П. слѣтъ другой средневѣковой сюжетъ—о Грааль (см.), святой чашѣ, скрытой отъ взоровъ непосвященныхъ и охраняемой общиною избранныхъ, истинно-нравственныхъ и вѣрующихъ рыцарей. Ее долго и учорно ищетъ П., прославившійся своимъ героическими подвигами и релігиознымъ рвеніемъ, побывавшій и у короля Артура, за его круглымъ столомъ. Къ «Percival le Gallois» было написано нѣсколько продолженій, принадлежавшихъ Gauquier de Dourdan, Mennessier, Gerbert de Montreuil и др. и выдвинувшихъ на первый планъ разсказъ о Грааль, его происхожденіи и чудодѣйственной силѣ. Въ началѣ XIII в. Robert de Boron написалъ три поэмы—«Iosifъ Аримасейскій», «Мерлинъ» и «П.», имѣвшая между собою внутреннюю связь (до насъ дошла только первая и начало второй); въ третьей поэмѣ изображалась, между прочимъ, смерть П. въ вознесеніе Грааля на небо. Поэма Вольфрама фонъ Эшенбаха написана подъ вліяніемъ Кретьена, но многое заимствовано изъ недошедшей до насъ, написанной на ту же тему книги монаха Guiot de Provins, котораго Вольфрамъ называетъ провансальцемъ Кю. Поэма Вольфрама пользовалась въ средніе вѣка большою популярностію, въ концѣ XV в. была напечатана, въ новѣйшее время не разъ переводилась на современный нѣмецкій языкъ, нѣкогда—вдохновилъ Рихарда Вагнера, написавшаго на тотъ же сюжетъ своего «П.». Въ сравненіи съ прежними обработками исторіи П., поэма Вольфрама представляетъ собою громадный шагъ впередъ; общій духъ и колоритъ гораздо мягче, человѣчнѣе, мировоззрѣніе шире и глубже, психологія героевъ лучше обрисована (напр. сомнѣнія и релігиозный скептицизмъ, временно овладѣвающие П.). Къ «П.» Вольфрама примыкаетъ другая его поэма, «Титурель», не оконченная авторомъ (сохранилось приблизительно 1500 стиховъ), также написанная прекраснымъ языкомъ и связанная съ однимъ эпизодомъ «П.» (исторія Сигуны). Содержание поэмъ п лтер.—см. Вольфрамъ ф. Эшенбахъ, Грааль, Кретьенъ изъ Труа. Ю. Вес.—иі.

Парцивалъское давленіе—см. Частное давленіе.

Парцивалъское сѣно — сѣн. Кутанскаго у., въ 17 в. отъ Кутанса. 4161 жиг. (шмеретини).

Парча—ткань изъ шелковой основы съ уткомъ изъ золотыхъ и серебряныхъ нитей, весьма сложныхъ и разнообразныхъ рисунковъ, часто по бархатному фону. Идетъ на церковныя облаченія, раньше употреблялась и на парадныя одежды свѣтскихъ лицъ. Парчевая промышленность развита главнымъ образомъ въ Москвѣ, гдѣ въ отношеніи рисунка достигла высокой степени художественности. Всѣхъ парчевыхъ фабрикъ въ Россіи 16, съ производствомъ свыше 1 милл. руб.; изъ нихъ 15 фабрикъ, съ 1220 рабочими, въ Москвѣ и Московской губ., 1 фабрика, съ 41 рабочимъ, въ СПб. Въ до-Петровской Руси П. назыв. *зарбафъ*, *изорбафъ* (отъ персид.

*) Въ 1894 г. въ Великобританіи насчитывалось 23 стаи свегсудовъ и 336 стаи фондоудовъ. Много стаи, предназначенныя въ общее пользование, содержится въ вѣдѣнствѣ.

зер—золото и бафт—ткань); название это указывает на вывозъ ея изъ Перси.

Парчевъ (Parszew)—защатный городъ Влодавскаго у., Сѣвѣнкой губ., при впаденіи рр. Конотона и Пивонія въ Тисменицу (притокъ Вепра); жителей 6500 (католиковъ до 3 тыс. и евреевъ до 3½ тыс.). Въ П. во времена Ягеллоновъ происходили сеймы. Костель, синагога, 2 училища, богадѣльня, свѣчной и мыловаренный заводы.

Парчъ (Joseph Partsch)—географъ, род. въ 1851 г.; проф. въ Бреславлѣ. Главные труды его: «Die Darstellung Europas in dem geographischen Werke des Agrippa» (Вресл., 1875), «Die Gletscher der Vorzeit in den Karpathen und Mittelgebirgen Deutschlands» (Вреславль, 1882), «Physikalische Geographie von Griechenland mit besonderer Rücksicht auf das Altertum» — обработка очерка его умершаго учителя К. Неймана (тамъ-же, 1885), «Die Insel Korfu», «Die Insel Leukas», «Kephallonia u. Ithaka» (въ сообщеніяхъ Петермана, дополнит. выпуски 88, 95 и 98), «Die Vergleichsicherung des Riesengebirges zur Eiszeit» (Штутт., 1894), «Schlesien, eine Landeskunde» (т. 1, Бресл., 1896).

Парша (favus, tinea favosa, teigne favouse, Erbrgind)—представляетъ заболѣваніе кожи, преимущественно волосистой части головы, зависящее отъ разрастанія особаго рода грибкавъ. Паршевой грибокъ былъ открытъ Шенлейномъ въ 1839 г., и это было тогда вообще первое открытіе въ этомъ родѣ, т. е. что растительныя чужеродныя могутъ являться возбудителями болѣзни у человѣка. Ремонъ подтвердилъ экспериментальнымъ путемъ, что этотъ грибокъ и есть настоящая причина П. и назвалъ его Achorion Schönleini. Морфология и біологія этого грибка послужили предметомъ многочисленныхъ изслѣдованій какъ въ отечественной, такъ и въ иностранной литературѣ. Назовемъ работы Унна, Краля, Пяка, Тишуткина, Вѣржескаго и мн. др.; тѣмъ не менѣе вопросъ о томъ, существуетъ ли много видовъ этого грибка или только одинъ видъ и нѣсколько разновидностей, нельзя до сихъ поръ считать окончательно рѣшеннымъ. Грибокъ П. принадлежитъ къ гифомицетамъ. Подъ микроскопомъ (увеличеніе развѣ въ 300) мы видимъ густое сплетеніе нитей, имѣющихъ отчетливо различимую оболочку и однородное содержимое; нити эти даютъ короткія развѣтвленія, образуютъ множество изгибовъ, на ихъ протяженіи встрѣчаются кругловатыя утолщенія; мѣстами видны круглыя или овальныя споры, иногда дѣлами кучками. Грибки развиваются первоначально въ волосномъ мѣшечкѣ, затѣмъ прорываются на свободную поверхность кожи, образуя корочки сѣрно-желтаго цвѣта, въ центрѣ съ углубленіемъ, гдѣ ихъ пронизываетъ волосъ; эти корки, первоначально величину съ просыное зерно, медленно увеличиваются, достигая величины двугривеннаго. Сперва между пораженными мѣстами остаются еще здоровые участки кожи, но съ распространеніемъ болѣзни все сливается въ одну бурнстую массу. Волосы лишаются своего нормальнаго блеска, смотрятъ какъ-бы запыленными, становятся

хрупкими и легко вырываются. Пораженные П. мѣста издаютъ особаго рода запахъ, напоминающій плѣсень. Мало-по-малу волосы выпадаютъ, развивается плѣшивость, кожа на головѣ истончается, становится гладкой, какъ бы рубцовой. Въ рѣдкихъ случаяхъ П. наблюдается и на кожѣ другихъ частей тѣла и на ногтяхъ рукъ. П. можетъ длиться десятии лѣтъ, пока не наступаетъ почти полная плѣшивость. Распространена въ Привислянскомъ краѣ, въ нѣкоторыхъ мѣстностяхъ Франціи; въ Германіи встрѣчается рѣже. Какъ паразитарная болѣзнь, П. можетъ переходить съ человѣка на человѣка, а также съ животнаго на человѣка, ибо она встрѣчается у куръ, мышей, собакъ, кошекъ, кроликовъ; въ общемъ заразительность ея незначительна. Распространеніе обыкновенно не представляетъ труда; въ случаѣ сомнѣнія прибѣгаютъ къ микроскопу. Лѣченіе П. въ самыхъ благоприятныхъ случаяхъ отнимаетъ нѣсколько мѣсяцевъ. Оно состоитъ въ размачиваніи и удаленіи корокъ помощью лип борныхъ компрессовъ или смазываніи масломъ, въ вырываніи волосъ (эпиляция) помощью пинцета и втиранія провиоужденныхъ средствъ, каквы: сулецовый спиртъ (1%), салицилова и карболова кислоты, перуанскій балзамъ и пр.

Парша — см. Зайбика (XII, 89).

Парь (физ.-хим.).—Обыкновенно подъ словомъ П. понимаютъ лишь газообразное состояние тѣла при температурахъ ниже критической, называя это состояніе при температурахъ выше критической—*вазомъ* этого тѣла. Парообразование совершается съ поверхности не только жидкихъ, но и твердыхъ тѣлъ; такъ, напр., снѣгъ и ледъ сильно испаряются даже при весьма низкихъ температурахъ; существуетъ даже цѣлый рядъ тѣлъ (камфора, напшатырь), которые всецѣло переходятъ въ П.—*возгоняются*, совершенно не переходя изъ твердаго состоянія въ жидкое (объясненіе этого явленія см. Испареніе, XII, 441). Обыкновенно же парообразование, незаметное въ твердомъ тѣлѣ, усиливается при переходѣ тѣла въ жидкое состояніе и въ послѣднемъ сильно возрастаетъ при повышеніи температуры. Механизмъ этого явленія см. Испареніе; тамъ же см. Явленія, сопровождающія испареніе. При нѣкоторой определенной температурѣ—теми. критичѣска (см.), зависящей отъ вѣшняго давленія на тѣло, парообразование начинается во всей массѣ тѣла и при достаточномъ притока тепла извнѣ къ тѣлу продолжается до тѣхъ поръ, пока все тѣло не перейдетъ въ П. Увеличивая вѣншее давленіе, можно повышать температуру кипѣнія, но лишь до определеннаго предѣла—*критической температуры* (см.), выше которой тѣло при всякомъ давленіи можетъ существовать лишь въ газообразномъ видѣ. Если помѣстить вещество въ замкнутомъ пространствѣ при постоянной температурѣ, то образующійся изъ него П. будетъ мало по малу заполнять пространство и, представляя газообразное тѣло, будетъ производить определенное давленіе на стѣнки сосуда и на вещество; это давленіе будетъ, согласно закону Дальтона, прилагаться къ тому давленію, которое производятъ уже находящіяся въ на-

званной замкнутой оболочкѣ другіе газы, напр. воздухъ. По мѣрѣ увеличенія количества выдѣляющагося II. будетъ расти и производимое имъ давленіе, а слѣдовательно и его упругость, но лишь до известнаго предѣла, послѣ котораго дальнѣйшее выдѣленіе II. прекращается (но не парообразование, см. Испареніе). Опыты показали, что при данной температурѣ выдѣленіе II. прекращается, независимо отъ сосуда и другихъ наполняющихъ его газовъ тогда, когда упругость II. достигла опредѣленной величины, которую называютъ упругостью II. данного вещества, насыщающаго пространство при данной температурѣ или, сокращенно, упругостью насыщеннаго II. данного вещества при данной температурѣ. Разныя вещества при одной и той же температурѣ имѣютъ различнѣйшія упругости II., насыщающаго пространство, какъ видно изъ слѣдующей таблицы:

Упругость паровъ, насыщающихъ пространство (въ миллиметрахъ ртутнаго столбца), для температуръ 20° Ц.

Ртуть	0,0013
Вода	17,36
Алкоголь	44,0
Хлороформъ	160,5
Сѣрнистый углеродъ	198,5
Эфиръ	442,4
Сѣрнистая кислота (SO ₂) жидкая	2162 (3,24 атм.)
Хлоръ жидкій	5798 (7,63 »)
Аммиакъ жидкій	6384 (8,4 »)
Углекислота жидкая	44688 (58,8 »)

Отъ упругости II. зависитъ «летучесть» данного вещества при данной температурѣ и скорость его испаренія. Зависимость упругости II. отъ температуры у разныхъ тѣлъ различная, но у всѣхъ упругость растетъ съ температурой, какъ видно напр. изъ слѣдующей таблицы:

Измѣненіе упругости нас. II. съ температурою (упругости даны въ миллиметрахъ ртутнаго столба).

Темп.	Ртуть.	Вода.	Сѣрный эфиръ.	Аммиакъ жидкій въ атм.
0	0,00019	4,569	181,9	4,19
25	0,0020	23,517	361,0	9,84
50	0,013	91,978	1276,0	19,95
75	0,071	288,764	2991 (80° Ц.)	36,35
100	0,285	760,000	4859	61,32
125	1,10	1743,88	7495 (120° Ц.)	—
150	2,93	3581,23	13281	—

Особенный интересъ представляетъ упругость насыщенныхъ II. воды, такъ какъ содержаніе II. воды опредѣляетъ степень влажности (см.) окружающаго воздуха, и такъ какъ эти II. прилѣгаютъ въ паровыхъ машинахъ. Вопросъ объ зависимости упругости II. воды отъ температуры изученъ былъ въ особенности Магнусомъ (1844) и Реньо (1843) и привелъ къ результатамъ (по Реньо), помѣщеннымъ въ таблицѣ въ ст. Вода, XI, 707.

Кирхгофъ показалъ въ 1858 г. теоретически, что при температурѣ перехода тѣла изъ твер-

даго состоянія въ жидкое, упругость II. твердаго тѣла и жидкаго должна быть одинаковою; такъ, напр., при 0° упругость II. воды и льда равны 4,60 мм. Позже (1882) Герць указалъ на то, что у переохлажденной жидкости (т. е. у жидкости, искусственно охлажденной ниже ея температуры замерзанія) упругость II. всегда должна быть больше, чѣмъ у твердаго тѣла (застывшей жидкости) при той же температурѣ; это было вполнѣ подтверждено опытами Рамзая и Юнга (1887), Фишера (1886) и Юлина (1893) надъ упругостью II. воды и льда. Такъ, напр., при -10° упругость II. переохлажденной воды (по Юлину) = 2,191 мм., а льда = 1,997 мм.

Нѣкоторые соображенія и опыты даютъ возможность предполагать, что и у твердыхъ тѣлъ существуетъ упругость II., насыщающихъ пространство, растущая съ температурой. Этотъ вопросъ, однако, еще весьма мало разработанъ; опредѣленные данныя существуютъ лишь для камфоры (Рамзай и Юнгъ, 1887).

Упругость паровъ камфоры (по Рамзай и Юнгъ; въ мм. ртутнаго столба.

Темпер.	Упругость.
41° 2	1,7
48, 9	7,3
92, 4	15,4
101, 0	27,2
109, 4	35,0
116, 7	46,0
127, 4	66,3
136, 3	92,8
140, 3	105,0
147, 0	155,1
154, 3	197,6
163, 0	297,8

Температура кипѣнія жидкости—та температура, при которой упругость II. ея, насыщающаго пространство, равна внѣшнему давленію (см. Кипѣніе, XV, 91). Отсюда мы заключаемъ, что темп. кипѣнія зависитъ отъ внѣшняго давленія *) и что, напр., вода кипитъ при 100° лишь при давленіи барометра въ 760 мм., такъ какъ при 100° упругость II. ея равна 760 мм. Температура кипѣнія воды при различныхъ давленіяхъ между 700 и 800 мм., а слѣдовательно и упругость II. воды при этихъ температурахъ даны въ слѣдующей таблицѣ.

Температура кипѣнія воды при давленіяхъ отъ 700 до 800 мм. рт. столба.

Давл. Темп.	Давл. Темп.	Давл. Темп.	Давл. Темп.
700 97,72	710 11	720 50	730 88
701 76	711 15	721 54	731 92
702 80	712 19	722 57	732 96
703 84	713 23	723 61	733 99
704 88	714 27	724 65	734 99,03
705 92	715 31	725 69	735 07
706 96	716 34	726 98,73	736 11
707 99	717 38	727 77	737 14
708 93,03	718 42	728 80	738 18
709 07	719 46	729 84	739 22

*1) О вліяніи на температуру кипѣнія стѣнокъ сосуда — см. Кипѣніе.

Давл. Темп.	Давл. Темп.	Давл. Темп.	Давл. Темп.	Давл. Темп.
740	26 756	85 772	44 788	101,01
741	30 757	89 773	47 789	05
742	33 758	93 774	51 790	08
743	37 759	96 775	55 791	12
744	41 760	100,00 776	58 792	15
745	44 761	04 777	62 793	19
746	48 762	07 778	100,65 794	22
747	52 763	11 779	69 795	26
748	56 764	15 780	73 796	30
749	59 765	18 781	76 797	33
750	63 766	22 782	80 798	37
751	67 767	26 783	83 799	40
752	99,71 768	29 784	87 800	44
753	74 769	33 785	90 801	47
754	78 770	36 786	94 802	50
755	82 771	40 687	98 803	53

Нижеслѣдующая таблица дает температуры кипѣнія при давленіи барометра въ 760 мм. для нѣкоторыхъ веществъ.

Температуры кипѣнія.

Эфиръ	34,9°	по П.
Сѣрный углеродъ	46,2°	»
Алкоголь	78,4°	»
Бензолъ	80,4°	»
Вода	100°	»
Іодъ	175°	»
Анилинъ	184°	»
Фосфоръ	213°	»
Ртуть	357°	»
Сѣра	447,5°	»
Цинкъ	930°	»

Подъ весьма сильными давленіями можно нагрѣть жидкость значительно выше ея нормальной температуры кипѣнія; напр., подъ давленіемъ въ 10 атмосферъ вода закипаетъ лишь при температурѣ въ 180°, а подъ давленіемъ въ 20 атмосферъ лишь при 215°. По причинѣ этого вода въ паровыхъ котлахъ обыкновенно перегрѣта выше 100°; на этомъ же основано устройство Папинова котла (см.). Увеличивая давленія, мы можемъ довести вещество въ жидкомъ остояніи до критической температуры, при которой оно внезапно все превратится въ газъ, такъ какъ выше ея невозможно существованіе данного вещества лишь въ видѣ газа.

Изъ сказаннаго слѣдуетъ, что для опредѣленія упругости П., насыщающихъ пространство при данной температурѣ, можно: 1) либо опредѣлять давленіе, подъ которымъ при данной температурѣ жидкость кипитъ, либо 2) дать образоваться въ замкнутомъ пространствѣ при данной температурѣ, насыщающему это пространство количеству П. данной жидкости и измѣрять манометромъ избытокъ давленія, производимый имъ. Исслѣдованія, произведенныя по этимъ двумъ методамъ, показали: 1) что опредѣленной законной зависимости между температурой и соответствующей ей упругостью нас. П. для ісхъ жидкостей найти при настоящихъ положеніи наукъ нельзя. Посему ограничиваются составленіемъ на основаніи результатовъ опытовъ эмпирическихъ формулъ, связующихъ темп. съ упругостью насыщеннаго П. Такъ, напр., для воды данъ былъ цѣлый рядъ фор-

мулъ Августомъ (1828), Реньо (1843) и другими. Формула Августа, дающая въ пределахъ 0°—100° результаты весьма близкіе къ результатамъ опыта, слѣдующая:

$$P = 4,525 \times 10^{\frac{7,4473t}{234,69+t}}$$

Приводимъ еще (по Цейнеру) формулы для упругости П. эфира, хлороформа и ртути: Если выражать температуру t въ градусахъ Цельсія, а упругость P въ мм. ртутнаго столба, то ходъ измѣненія P можно выразить формулой

$$\log P = a + b\alpha^t + c\beta^t.$$

Для эфира $\log P = 5,0286298 - b\alpha^t + c\beta^t$,

гдѣ $\log(b\alpha^t) = 0,4414317 - 0,0031223t$

$\log(c\beta^t) = 0,6502970 - 4 + 0,0145775t$.

Для хлороформа $\log P = 5,2253893 - b\alpha^t - c\beta^t$,

гдѣ $\log(b\alpha^t) = 0,5219943 - 0,0025856t$,

$\log(c\beta^t) = 0,888617 - 1 - 0,0131824t$.

Для ртути $\log P = 3,6640459 - b\alpha^t + c\beta^t$,

гдѣ $\log(b\alpha^t) = 0,8890208 - 0,0012438t$,

$\log(c\beta^t) = 0,5820395 - 1 - 0,0119062t$.

Подробныя данныя объ упругости паровъ воды при разныхъ температурахъ и плотности и удѣльномъ объемѣ водяныхъ паровъ см. Zeuner, «Technische Thermodynamik» (т. II).

2) Упругость насыщеннаго П. сильно зависитъ отъ чистоты жидкости; небольшая примѣсь раствореннаго въ ней другого тѣла замѣтно влияетъ на упругость насыщеннаго П. Это явленіе изучено особенно внимательно для растворовъ солей. Приводимая таблица даетъ, какъ примѣръ, упругости П. растворовъ йода кали въ водѣ для нѣсколькихъ концентрацій и нѣсколькихъ температуръ.

Содержаніе йода кали въ растворѣ въ %.

Темп. Ц	0%	10%	20%	30%	40%	49%
10°	9,17	8,62	8,01	7,31	6,50	5,62
16°	13,54	12,74	11,95	10,82	9,62	8,33
21°	18,50	17,42	16,22	14,82	13,20	11,44
26°	24,99	23,55	21,94	20,07	17,89	15,53
31°	33,41	31,51	29,38	26,91	24,03	20,91
33°	37,41	35,30	32,93	30,18	26,97	23,50

Новѣйшія теоріи растворовъ (см.) дали возможность теоретически вывести замѣчательную зависимость между упругостью насыщеннаго П. растворителя p_0 и раствора p для слабыхъ растворовъ тѣлъ, не имѣющихъ замѣтной упругости П. Если на 100 молекулъ растворителя приходится N молекулъ раствореннаго вещества, то, какъ показала Рауль (1888),

$$\frac{p_0 - p}{p_0} = KN,$$

гдѣ K должно, по теоріи, равняться 0,01 и не должно зависеть отъ вещества растворителя. Опыты показали, что эта зависимость подтверждается при слабыхъ растворахъ для большинства растворенныхъ тѣлъ—не солей; для солей же K больше, что зависитъ отъ разложенія соли въ растворѣ (на іоны; см. Растворы). Упругости П. смѣси двухъ жидкостей (p), имѣющихъ каждая свою упругость насыщеннаго П. (p_1 и p_2), обыкновенно (но не

всегда) лежит между p_1 и p_2 ; смѣсь жидкостей изучена была въ этомъ отношеніи особенно подробно Д. П. Коноваловымъ (см. Книжнѣ). Теоретическія изслѣдованія на почвѣ механической теоріи тѣла показали, что упругость насыщенныхъ П. должна зависѣть еще отъ нѣкоторыхъ обстоятельствъ, а именно: 1) отъ формы поверхности, надъ которой П. образуется. Томсонъ (1871) первый показалъ, что надъ выпуклой поверхностью упругость П. всегда должна быть больше, чѣмъ надъ плоской, надъ вогнутой меньше; этотъ выводъ былъ подтвержденъ опытами Винкельмана. Разница эта весьма невелика; напр. надъ каплей воды въ 0,1 мм. радіусомъ упругость П. лишь на 0,01 мм. ртутнаго столба больше нормальной. Не смотря на эту небольшую разницу, явленіе это играетъ, повидимому, значительную роль въ природѣ; оно объясняетъ конденсацию мельчайшей водяной пыли въ большихъ капляхъ дождя. 2) Отъ электризаціи поверхности жидкости упругость П. надъ ней понижается (весьма незначительно). Это явленіе можетъ послужить для объясненія большаго размѣра дождевыхъ капель изъ грозовыхъ облаковъ. Эти указанные два случая измѣненія упругости насыщенныхъ П. являются, какъ показалъ проф. И. А. Шиллеръ (1895), частными случаями, подчиненными общему закону, гласящему, что упругость насыщеннаго П. увеличивается, когда на поверхность раздѣла жидкости и П. прилагается давленіе, направленное во внутрь жидкости, и уменьшается, когда это давленіе направлено вовнѣ П.; по той же причинѣ, какъ показалъ проф. Шиллеръ, упругость насыщеннаго П. жидкости, находящейся въ средѣ газа подъ большимъ давленіемъ, больше нормальной (въ пустотѣ); такимъ образомъ давленіе, приложенное къ поверхности раздѣла П. и жидкости, какъ-бы выдвигаетъ изъ послѣдней пары.

Если нѣкоторый объемъ, насыщенный при данной температурѣ паромъ, нагрѣть, то П. будетъ *перегрѣтымъ* и *ненасыщающій* пространство, потому что при болѣе высокой температурѣ для насыщенія даннаго объема потребовалось-бы большее количество П. То же самое произойдетъ, если при постоянной температурѣ увеличить объемъ, занимаемый П.; его будетъ недостаточно для насыщ. ния пространства, кромѣ того онъ будетъ при болѣе высокой температурѣ, чѣмъ та, при которой то же количество П. могло-бы насытить этотъ болѣе большой объемъ, а слѣдовательно можетъ быть названъ *перегрѣтымъ*. Чѣмъ больше П. перегрѣтъ и не насыщаетъ пространство, тѣмъ больше онъ подобенъ газу и тѣмъ больше слѣдуетъ основнымъ законамъ газовъ — закону Бойля-Мариотта и закону Гей-Люссака; наоборотъ, по мѣрѣ приближенія къ условіямъ насыщенія, отступленія П. отъ слѣдованія указаннымъ законамъ будутъ дѣлаться все замѣтнѣе, а именно: произведевіе изъ давленія на объемъ не будетъ величина постоянная, но будетъ непрерывно уменьшаться по мѣрѣ приближенія къ насыщенію, а коэффициентъ расширенія (при постоянномъ давленіи; см. Газы), равный въ сильно перегрѣтомъ П. коэффициенту расширенія газа (0,00366), по мѣрѣ

приближенія къ насыщенію П. будетъ быстро расти. Въ приводимой ниже таблицѣ даны средніе коэффициенты расширенія водянаго пара въ различныхъ температурныхъ предѣлахъ. Средние коэффициенты расширенія (при пост. давленіи) водянаго пара.

Отъ 0° до 118°	0,004187
» 0° » 141°	0,004189
» 0° » 162°	0,004071
» 0° » 200°	0,003438
» 0° » 246°	0,003799

(коэффициентъ расширенія газовъ равенъ 0,00366).

Плотностью П. сильно перегрѣтыхъ и не насыщеннаго пространства, подобно плотности газовъ, называется отношеніе всѣхъ нѣкотораго объема даннаго П. къ всѣму одинаковаго объема воздуха, находящагося при тѣхъ же условіяхъ температуры и давленія, что и П.; плотность ненасыщеннаго П. можетъ считаться независимой отъ температуры и упругости настолько, насколько П. эти слѣдуютъ законамъ Бойля-Мариотта и Гей-Люссака и насколько они при этомъ не претерпѣваютъ химическихъ измѣненій. По мѣрѣ приближенія къ условіямъ насыщенія пространства плотность П. растетъ и при насыщеніи достигаетъ наибольшей величины, называемой плотностью насыщеннаго П. Въ нижеслѣдующей таблицѣ даны плотности П., далекихъ отъ насыщенія, для нѣкоторыхъ тѣлъ.

Плотность паровъ различныхъ веществъ (отнесены къ воздуху при тѣхъ-же условіяхъ).

Хлоръ	2,45
Йодъ (250°—600°)	8,78
Бромъ	5,40
Мышьякъ	10,36 *
Фосфоръ (300°—1000°)	4,39
Ртуть	6,98
Сѣра (выше 800°)	2,21 **
Эфиръ	2,56

П. вещества, достаточно далекаго отъ насыщенія, представляетъ данное вещество въ газообразномъ состояніи; въ этомъ состояніи вещество должно слѣдовать закону Авогадро — въ одинаковыхъ объемахъ газовъ заключается одинаковое количество молекулъ — а, слѣдовательно, плотность П. должна быть пропорциональна всѣмъ молекуламъ или молекулярному всѣму веществу. Опредѣленіе плотности П. далекаго отъ насыщенія представляетъ такимъ образомъ удобный способъ опредѣленія молекулярнаго всѣмъ вещества и часто применяется для этой цѣли въ химіи (см. ниже).

Опредѣленіе *плотности* насыщеннаго П. съ удивлительной точностью въ первый разъ произведено было Ферберномъ и Тэтомъ (1861). Эти опредѣленія представляютъ интересъ въ томъ отношеніи, что позволяютъ проверить выводимую въ механической теоріи тѣла зависимость

* Это число отвѣчаетъ темп. краснагокальнаго жара и ниже; при 1714°—1736° плотность П. мышьяка почти вдвое меньше (см. Мышьякъ).

** При 450°—700° плотность П. сѣры 6,6 (см. Сѣра).

$$V = v + \frac{EL}{T} \frac{dp}{dT} \dots \dots (A)$$

гдѣ V удѣл. объемъ насыщеннаго Π . (объемъ единицы вѣса), v удѣльный объемъ жидкости, L — скрытая теплота парообразования, T абсо-

лютная температура, $\frac{dp}{dT}$ — измѣненіе давленія

р съ измѣненіемъ температуры T , E — механической эквивалентъ тепла (425 килогр. метровъ). Опыты Гервига (1869), Вюльнера (1880), Перо (1888) и Вателли (1893) вполне подтвердили эту зависимость. Такъ, напр., для насыщеннаго водянаго Π . при 760 мм. и 100° формула даетъ объемъ одного килограмма Π . равнымъ $V = 1,6534$ куб. метра; объемъ одного килограмма воздуха при тѣхъ же условіяхъ равенъ 1,0565 куб. м.; следовательно, плот-

ность водянаго Π . равна $\frac{1,0565}{1,6534} = 0,6390$.

Перо же изъ опыта нашелъ при 99° по Π . $V = 1,657$, что даетъ плотность 0,6386, т. е. очень близкій результатъ.

Если имѣющийся при нѣкоторой температурѣ нѣкоторый объемъ Π , насыщающаго пространство, охладить до темп. t , которая меньше t , то явится избытокъ Π , который осадеть въ видѣ капель жидкости; то же самое произойдетъ, если при постоянной темп. уменьшить объемъ, занимаемый Π . (сжать Π). Даже Π . не насыщающій пространство, при пониженіи его температуры, можно довести до насыщения, послѣ чего при дальнѣйшемъ пониженіи температуры онъ будетъ осѣдать въ видѣ капель. Температура, при которой Π . начнетъ осѣдать въ видѣ капель, называется *температурой росы*; его упругость равна упругости насыщеннаго Π . при температурѣ росы. Этими данными пользуются при опредѣленіи количества влаги въ воздухѣ (см. Влажность, Гигрометры). Въ последнее время (1895) Канторъ указалъ на то, что температура росы при данныхъ условіяхъ зависитъ отъ поверхности, на которую Π . осѣдаетъ: она выше на поверхности, смачиваемой данною жидкостью, чѣмъ на поверхности, не смачиваемой ею.

На образование Π . изъ жидкости — на разъединеніе частицъ жидкости — требуется нѣкоторая работа, которая доставляется обыкновенно жидкости, при испареніи ея, въ видѣ тепла. Это тепло притекаетъ изъ жидкости либо извнѣ (когда мы испаряемъ жидкость, нагревая ее), либо когда внѣшняго притока тепла нѣтъ, берется изъ самой жидкости, при чемъ жидкость охлаждается. Напр. все тепло, притекающее къ кипящей на огнѣ водѣ, имѣющей 100° по Π . идетъ на образование Π , и потому темп. воды во все время кипѣнія не повышается; эвиръ, испаряющийся на воздухѣ, охлаждается вслѣдствіе испаренія. Количество тепла, выраженное въ калоріяхъ, необходимое для того, чтобы одинъ килограммъ жидкости перевести въ Π . при той же температурѣ, называется (скрытой) *теплотой парообразования*. Въ приводимой ниже таблицѣ да-

на абсолютная температура кипѣнія (температура по шкалѣ Π . + 273, напр. для воды $100 + 273 = 373$) T и теплота парообразования L для ряда веществъ.

Теплота парообразования.

		T	L	M	$\frac{ML}{T}$
Вода	H_2O	373,0	536,0	18	25,8
Бензолъ . . .	C_6H_6	353,0	92,9	78	20,5
Хлороформъ .	$CHCl_3$	333,9	58,5	119	20,9
Сѣроуглеродъ.	CS_2	319,1	33,8	76	20,0
Ртуть	Hg	623,0	62,0	200	19,9
Сѣра	S	589,0	362,0	32	19,6

Троутонъ (1884) указалъ на замѣчательную зависимость между молекулярнымъ вѣсомъ тѣла M , ихъ абсолютной температурой кипѣнія T и теплотой парообразования L , а именно

на то, что произведеніе $\frac{ML}{T}$ есть величина

для всѣхъ тѣлъ постоянная, близкая къ 20, что и видно приблизительно изъ выше приведенной таблицы. Съ повышеніемъ температуры почти у всѣхъ жидкостей теплота парообразования уменьшается. Такъ, напр., у воды (по даннымъ Реню) зависимость между температурой t и теплотой L выражается между 0° и 200° формулой $L = 589 - 0,3997t - 0,0012464t^2$, что даетъ:

Теплота парообразования воды.

Темп.	L	Темп.	L	Темп.	L
0°	589	75°	552	150°	501
25°	578	100°	547	175°	481
50°	566	125°	520	200°	459

Зависимость L отъ температуры можетъ быть опредѣлена и теоретически, по приведенной выше формулѣ (А).

Свойства паровъ. Мы уже рассматривали коэффициентъ расширенія Π , уменьшающійся по мѣрѣ удаленія отъ температуры насыщения и приближающійся постепенно къ коэффициенту расширенія газовъ 0,00366. Теплопроводность Π , какъ и газовъ, весьма незначительная; это наглядно слѣдуетъ изъ опытовъ надъ сферическими состояніемъ (см.). Опредѣленіе *теплоемкости* (см.) ненасыщенныхъ Π . производится какъ и опредѣленіе теплоемкости газовъ, при чемъ опредѣляется теплоемкость при постоянномъ давленіи (см. Газы). Работы Реню (1862) и Е. Видемана (1876) показали, что теплоемкость Π . меньше, чѣмъ теплоемкость соответствующихъ жидкостей, при чемъ отношеніе теплоемкости жидкости къ теплоемкости Π . у большинства жидкостей равно приблизительно 1,7. Съ повышеніемъ температуры теплоемкость Π , какъ и жидкостей, повышается, при чемъ приблизительно въ той же мѣрѣ, какъ и жидкостей. Если выражать теплоемкость жидкости черезъ C_1 , пара черезъ C_2 , а зависимость ихъ отъ температуры формулой $C_1 = C_1 + \alpha_1 t$, $C_2 = C_2 + \alpha_2 t$, то нижеслѣдующая таблица даетъ (по Е. Видеману) эти величины для различныхъ жидкостей.

Теплоемкость жидкостей и их паров (по Е. Влдеману).

	Хлороформъ.	Сѣра, углеродъ.	Эфиръ.	Бензолъ.
Парь . . .	0,1341 + 0,0000677t	0,1315 + 0,0000963t	0,3725 + 0,0004268t	0,2237 + 0,0005114t
Жидкость .	0,2323 + 0,0000507t	0,2352 + 0,0000815t	0,5290 + 0,0002958t	0,3798 + 0,0007200t

Клаузиусъ (1850) ввелъ еще понятие о теплоемкости насыщеннаго П. т. е. о томъ количествѣ тепла, которое нужно придать единицѣ массы насыщеннаго П., чтобы нагрѣть его на 1°, если въ то же время на столько П. сжимать, чтобы сохранить его насыщеннымъ. Теоретическое изслѣдованіе этой теплоемкости привело къ результату, что она можетъ быть какъ положительной, такъ и отрицательной, т. е. что количество работъ, необходимое для того, чтобы настолько сжать нагрѣтый П., чтобы онъ снова пришелъ къ состоянію насыщения, можетъ быть, будучи превращено въ эквивалентное количество тепла, больше тепла, приданнаго П. для его нагрѣванія и меньше его. Прямымъ слѣдствіемъ отсюда является, что насыщенный П., обладающій положительной теплоемкостью, будучи быстро *) сжать, частью осядетъ въ видѣ жидкости—я перегрѣется, будучи быстро разрѣженъ; насыщенный П., обладающій отрицательной теплоемкостью, наоборотъ, будучи быстро сжать, перегрѣется, а будучи быстро разрѣженъ, осядетъ въ видѣ росы. Теплоемкость насыщеннаго П. воды отрицательная, у эфира она положительная. Вѣроятно у всѣхъ веществъ есть температура, при которой теплоемкость насыщеннаго П. ихъ мѣняетъ знакъ; такая перемѣна знака наблюдалась у хлороформа при 140° и у бензина при 115°. *Оптическія* свойства П. весьма близки къ таковымъ же свойствамъ газовъ; коэфф. преломленія ихъ при нормальномъ давленіи весьма мало отличается отъ единицы; наибольшей у П. сѣрнистаго углерода—около 1,0015. Светорасщепленіе П. весьма незначительное, и до 1865 г. даже сомнѣвались въ его существованіи; нѣкоторые П., напр. П. юда, обладающіе аномальнымъ светорасщепленіемъ (см.). *Электропроводность* у П. весьма малая и повидимому электролитическая, т. е. основана на разложеніи молекулъ П.; это подтверждается наблюденіемъ, что одноатомные П., напр. П. ртути, не проводятъ электричества; этотъ сложный вопросъ еще мало разработанъ. *Диэлектрическая постоянная* П. близка къ единицѣ и не вполне слѣдуетъ закону Максвелла, по которому диэлектрическая постоянная тѣла должна быть пропорциональна квадрату коэфф. преломленія свѣта этимъ тѣломъ. Вообще можно сказать, что свойства П. сильно зависятъ отъ степени ихъ перегрѣтости и въ сильно перегрѣтыхъ П. приближаются къ свойствамъ газовъ, въ насыщеннаго же П. замѣтно отъ нихъ отпадаются.

А. Гершунъ.

Определение плотности П. играетъ большую роль въ химической практикѣ, такъ какъ оно служитъ однимъ изъ важнѣйшихъ способовъ для нахождения молекулярнаго вѣса химическихъ соединений. Законъ Авогадро Жерара гласитъ что для тѣлъ въ парообразномъ состояніи при однихъ и тѣхъ же усло-

віяхъ въ равныхъ объемахъ заключается равное число частицъ, такъ что частичные вѣса различныхъ тѣлъ относятся, какъ плотности ихъ П. Определение плотности П. вещества, указывая его частичный вѣсъ, даетъ возможность, пользуясь данными для его процентнаго состава, опредѣлить его химическую формулу. Требуется только, чтобы опредѣленіе плотности П. производилось въ такихъ условіяхъ, въ которыхъ вещество не перетрѣвало бы никакихъ химическихъ измѣненій и являлось со своими нормальными свойствами. Определеніе плотностей П. производится вообще при атмосферномъ давленіи и при температурахъ, которая на 20°—30° выше темпер. кипѣнія изслѣдуемаго вещества, чтобы быть увѣренными, что оно все обратилось въ П.; во въ нѣкоторыхъ случаяхъ полезно бываетъ производить опредѣленіе плотности П. при низшемъ давленіи и темпер., напр. для веществъ трудно летучихъ и отъ нагрѣванія разлагающихся; иногда полезно дѣлать это въ присутствіи другихъ веществъ, напр. когда къ веществу диссоциирующему примѣшивается заранѣе одинъ изъ продуктовъ его распада для уменьшенія его разложенія и пр. Всѣ многочисленныя способы опредѣленія плотности П. можно раздѣлить на двѣ категоріи: въ одной опредѣляется, какой объемъ занимаетъ въ П. при данныхъ условіяхъ извѣстное количество вещества, напр. способы В. Мейера, Гофманна, Гей-Люссака и пр. въ другой отыскивается вѣсъ вещества въ П., при данномъ объемѣ, напр. способъ Дюма. Наибольшимъ распространеніемъ пользуется способъ В. Мейера. Хотя по точности онъ, можетъ быть, и уступаетъ способу Дюма, но необыкновенная простота и легкость выполнения дѣлаютъ его незамѣнимымъ въ лабораторіяхъ.

Способъ В. Мейера основывается на томъ, что вещество, быстро обращаясь въ П. въ сосудѣ, наполненномъ какимъ-либо нагрѣтымъ газомъ, вытѣсняетъ объемъ его, равный объему своего П. при данныхъ условіяхъ темп. и давленія. Если извѣстенъ вѣсъ обращеннаго въ П. вещества s и измѣренъ объемъ вытѣсненнаго газа, то стоитъ только вычислить вѣсъ послѣдняго g , и получатся всѣ данныя для вычисленія искомой плотности пара $\frac{\Delta}{d} = \frac{s}{g}$, гдѣ d плотность газа. Какъ видимъ, зная температуру среды, при которой вещество обратилось въ П., и давленіе въ ней господствующее—излишне, лишь бы эти величины не измѣнились въ теченіе опыта, что при его кратковременности достигъ очень легко. Все это представляетъ громадное преимущество этого способа предъ другими. Приборъ В. Мейера (ф. 1) состоитъ изъ тонкостѣннаго цилиндра δ , около 200 куб. стм. емкости, съ длинной (около 600 мм.) стеклянной трубкой около 4 мм. діам. Трубка имѣетъ въ верхней части двѣ боковыхъ трубочки h и i ; одна изъ нихъ, капиллярная i , соединенная каучукомъ съ f , слу-

*) Чтобы не было нивъ притока или оттока тепла.

жить для выхода газа; в другой *h* устроено приспособление для бросания в известный момент вещества в цилиндр. Оно состоит из стеклянной палочки *c*, вставленной в трубочку на каучуке *d*; палочка немного не доходить до стенок трубки. Если ввести в трубку *b* небольшую ампулку с веществом, то палочка не даст ей упасть вниз; если же оттянуть палочку назад, пользуясь эластичностью каучука, то ампулка провалится

вниз. Чтобы она не разбила цилиндра, на дно его кладут немного асбеста. Цилиндр на пробке вставляется в особую стеклянную муфту *a*; в ней налита жидкость, кипение которой служит для нагревания цилиндра; муфта дблается такой высоты, что Π . кипящей жидкости сгущаются в ее верхней части и стекают обратно, так что не требуется особого холодильника; муфта укрпляется в обыкновенном желзном штативе. Для нагревания прибора берутся жидкости с постоянной темпер кипения; при этом наблюдают, как уже сказано, чтобы темпер. кипения взятой жидкости на $20^\circ - 40^\circ$ была выше темп.

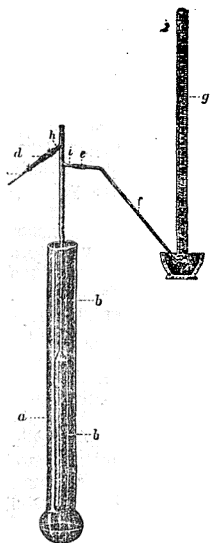

Фиг. 1. Прибор Мейера.

исследуемого вещества. Чаще всего применяют ся вода—темп. кип. 100° , исплоя— 140° , апилинъ— 183° , бензойно-этиловый эфиръ— 213° , тимоль— 230° , бензойно-амидовый эфиръ— 261° , дифениль-аминъ— 310° , сбра— 448° , пятисбра-ный фосфоръ— 530° . Вещества жидкия берутся в ампулкахъ—стеклянныхъ тонкостенныхъ шарикахъ сь однимъ или двумя отростками (они выдуваются изъ стеклянныхъ трубокъ). Вещество вводится в ампулку простымъ насываниемъ или, если ампулка сь однимъ отросткомъ, нагреваниемъ и охлаждениемъ ея (погрузивши отростокъ ея в жидкость), какъ при наполнении термометровъ. Наполнивъ ампулку, отростки ея отпаиваютъ. Взвѣшивая ея до наполнения и послѣ, опредѣляютъ количество взятаго вещества. Стараются, чтобы ампулка была совершенно полна, тогда она легче ложается при нагреваніи. Вещества твердяя берутся в кусочкахъ или в видѣ палочекъ, в стеклянныхъ трубочкахъ сь притертыми пробками или, наконецъ, в трубочкахъ изъ слюда Вуда и пр. Навѣски должны быть такіа, чтобы паръ занялъ нѣсколько менѣе $\frac{1}{2}$ объема сосуда *b*. Наполнивъ цилиндръ сухимъ воздухомъ, кладутъ в него ампулку, закупориваютъ пробкой и начинаютъ кипятить жидкость в муфтѣ. Воздухъ, расширяясь, выходитъ изъ прибора черезъ отводяю трубку,

пока, наконецъ, весь приборъ не приметъ опредѣленной постоянной темпер. Это узнаютъ, погружая кончикъ отводной трубки в ванну сь водой и замѣчая, продолжаетъ ли выходить воздухъ. Когда выдѣленіе его прекратилось, вводятъ подъ водой конецъ отводной трубки в измѣрительный цилиндръ и заставляютъ ампулку упасть внизъ, гдѣ она и доагается. Вещество, превратившись въ Π ., вытѣсняетъ соотвѣтственный объемъ воздуха в измѣрительный цилиндръ. Когда выдѣленіе воздуха прекратилось (на это требуется доля минуты), такъ что темпер. и давленіе можно считать не измѣнившимися), производятъ измѣреніе собраннаго воздуха, проходя обычныя поправки на темпер., давленіе, влажность и пр. Если назовемъ *S*—вѣсъ вещества, черезъ *v*—наблюденный объемъ воздуха при темпер. *t* и давл. *H*, ω упругость водянаго Π . при *t*, то вѣсъ

воздуха $P = \frac{v(H-\omega)0,001293}{760(1+0,003665t)}$. Такъ какъ вѣсъ равнаго объема Π . = *s*, то искома плот-

ность $\Delta = \frac{S}{P} = \frac{S \cdot 760(1+0,003665t)}{v(H-\omega)0,001293}$. Вмѣсто того, чтобы брать измѣрительные цилиндры, иногда соединяютъ приборъ сь газовой бюреткой; когда вещество на воздухъ разлагается, приборъ наполняютъ азотомъ; чтобы

слѣды влаги не попали в приборъ, бюретка наполняется сѣрной кислотой и пр. Если опредѣленіе плотности Π . производится при очень высокой температурѣ, выше $500^\circ - 600^\circ$, то стеклянный цилиндръ замѣняется фарфоровымъ, нагреваніе производится в Π ., напр. кадмія, цинка или в печакѣ особаго устройства и пр.

Способъ Гофмана представляетъ нѣкоторое измѣненіе способа Гей-Люссака, уже вышедшаго изъ употребленія. Берется длинная (около 1 м.) градуированная трубка *c* (фиг. 2), наполняется сухой ртутью и опрокидывается надъ ртутной ванной. Трубка окружена стеклянной муфтой *b*, в которой циркулируетъ Π . воды или какой-либо другой жидкости, кипящей в сосудѣ *a*. В трубку вводятъ ампулку сь навѣской исследуемаго вещества: она ложается, уровень в трубкѣ понижается и Π . занимаетъ нѣкоторый объемъ. Опредѣляютъ линейкой *d* высоту столба ртути надъ уровнемъ ея в ваннѣ *v*. Зная объемъ Π . *v*, сдѣлавъ поправку на расширение стекла, температуру *t*, атмосферное давленіе

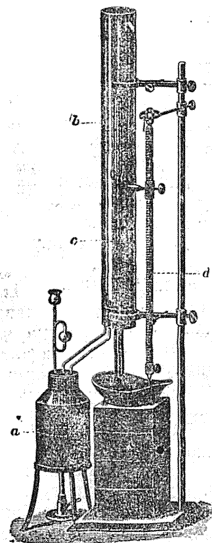

Фиг. 2. Приборъ Гофмана.

H, высоту ртути надъ уровнемъ ея въ ваннѣ *h* (производится поправка на измѣненіе длины этого столба отъ нагрѣванія), давленіе *P*. ртуті *e* при темп. *t* — найдемъ, что искомая

$$\text{плотность } \Delta = \frac{S(1+0,003665t)760}{v(H-h-e), 0,001293}, \text{ гдѣ } S$$

вѣсъ вещества. При этихъ опытахъ градуированныя трубки часто трескаются; поэтому Гофманъ предложилъ брать обыкновенныя стеклянныя, по возможности, цилиндрическія трубки, замѣчать какимъ нибудь образомъ положеніе мениска ртуті при опытѣ и замѣчь послѣ опыта опредѣлять объемъ, занятый *P*, при помощи ртуті обычнымъ путемъ.

Къ этой же категоріи принадлежатъ способы, основанные на вытѣсненіи паромъ ртуті изъ сосуда, совершенно наполненнаго ртутью. По В. Мейеру, берутъ, напр., широкую трубку съ колѣнчатымъ отросткомъ внизу и капилляромъ, емкостью около 35 куб. стм.; вводятъ сюда черезъ открытое и направленное вверхъ колѣно отростка нарѣзку вещества (около 0,05 гр.), которую помѣщаютъ въ небольшую скляночку; слегка изогнутую, чтобы она могла пройти въ колѣнѣ отростка; скляночка должна быть наполнена доверху и не заключать воз-

духа. Приборъ послѣ этого взвѣшиваютъ (съ точностью не болѣе 0,1 гр.), наполняютъ ртутью, запаиваютъ капилляръ и снова взвѣшиваютъ. Приборчикъ вѣшаютъ вертикально на проволоку въ стеклянной муфтѣ, подобной вышеописанной *a* (фиг. 1) и нагрѣваютъ въ *P*. кипящей жидкости. Взятое вещество, въ обратившись въ *P*, вытѣсняетъ часть ртуті приборчика; когда она перестанетъ вытекать, приборчикъ осторожно вынимаютъ и взвѣшиваютъ послѣ охлаждения (тоже съ точностью до 0,1 гр.). Для вычисленія плотности находятъ объемъ *P*. по вѣсу ртуті до и послѣ опыта и присоединяютъ сюда внутренней объемъ ампулки. Высоту столба ртуті надъ уровнемъ ея въ приборѣ находятъ такимъ образомъ: тотчасъ послѣ опыта капилляръ вскрываютъ, приборчикъ наклоняютъ, чтобы ртуть поднялась въ отросткѣ доверху, и измѣряютъ разность высотъ. Температура *P*. лучше всего опредѣляется термометромъ, помѣщеннымъ въ муфтѣ, такъ какъ при высокихъ температурахъ присутствіе ртуті измѣнитъ темп. кипѣнія жидкости въ муфтѣ. Дѣлаются обычныя поправки на упругость *P*. ртуті, расширеніе ея и пр. Вычисленіе производится по слѣдующей формултѣ:

$$\Delta = \frac{S(1 + 0,003665T)7988000}{(P+p-s)[(a+q)(1+0,0000303\{T-t\}) - r(1+0,00018\{T-t\})](1+0,00018t)}$$

гдѣ *S*—вѣсъ вещества, *T*—температура *P*, *t*—комнатная температура, *P*—давленіе барометра приведенъ къ 0°, *p*—столбъ ртуті въ приборѣ, *s*—упругость *P*. ртуті при *T*, *a*—вѣсъ ртутя до опыта, *q*—вѣсъ ртуті въ объемѣ ампулки, *r*—вѣсъ ртуті послѣ опыта. Когда требуется опредѣлять плотность *P*. при высокихъ темп., выше 400°, напр., въ *P*. сѣры (445°), ртуть замѣняютъ сплавомъ Вуда (15 ч. висмута, 8 ч. свинца, 4 ч. олова, 3 ч. кадмія), плавящимся при 70°. Трубка приборчика тогда замѣняется шаромъ, вмѣсто стеклянной муфты берется желѣзный тигель до 400 куб. стм. емкости съ дырочкой въ крышкѣ; въ него кладутъ сѣру и вѣшаютъ приборчикъ. Когда опытъ конченъ, вынутъ приборъ изъ тигля, отмѣчаютъ быстро уровень сплава въ шарикѣ и во всемъ остальномъ поступаютъ попредыдущему. Взвѣшивание прибора съ вудовскимъ сплавомъ старается производить, пока онъ еще горячъ, такъ какъ при застываніи сплавъ расширяется, можетъ раздавить приборъ. Для расчетовъ В. Мейеръ опредѣлилъ уд. вѣсъ сплава при разныхъ температурахъ и др. его свойства. Этотъ простой приборчикъ употребляется въ нѣсколько измѣненной формѣ: къ колѣнчатому отростку придаютъ отводную трубочку, черезъ которую вытекаетъ ртуть или сплавъ Вуда въ тарированную склянку, взвѣшивается въ ней непосредственно и т. д.

Къ другой категоріи принадлежитъ классическій способъ Дюма (фиг. 3). Берется стеклянный баллонъ емкостью отъ 200 до 500 куб. стм., шейка котораго вытнута въ длинный капилляръ. Слегка разогрѣвъ, погружаютъ конецъ капилляра въ изслѣдуемое вещество (если оно твердое, его предварительно плавятъ) и, давъ баллону охладиться, насыщаютъ въ него

такимъ образомъ достаточное кол-во вещества (5—10 гр., смотря по емкости баллона). Баллонъ помѣщается въ ваннѣ съ водой, масломъ или др. жидкостью такъ, что лишь кончикъ

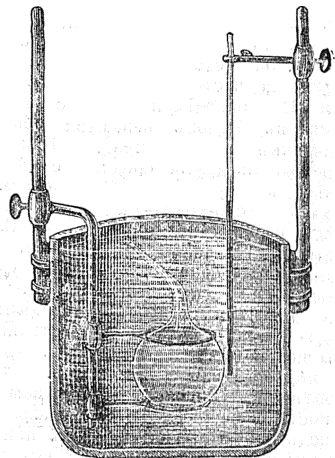

Фиг. 3. Приборъ Дюма.

капилляра высовмывается наружу. Ванна нагрѣвается на 20°—30° выше темп. кипѣнія изслѣдуемаго вещества; послѣднее, обращаясь въ *P*., вытѣсняетъ изъ баллона воздухъ. Когда выдѣленіе *P*. прекратилось, кончикъ капилляра слегка прогрѣваютъ, чтобы удалить, чтобы удалить, стеснивающуюся въ немъ жидкость и запаиваютъ его; замѣчаютъ темп. ванны и давленіе баро

метра. Послѣ охлажденія баллонъ взвѣшиваются, замѣчая также температуру и давление барометра, чтобы имѣть возможность привести взвѣшивание къ пустотѣ. Чтобы узнать емкость баллона и количество, можетъ быть, оставшагося въ немъ воздуха, погружаютъ конецъ капилляра въ ртуть и доводятъ его. Если въ баллонѣ остался еще воздухъ, наполняютъ баллонъ, погружая его въ ртутную ванну, такъ, чтобы уровни ртути въ ваннѣ и баллонѣ были одинаковы; послѣ того баллонъ взвѣшиваютъ, затѣмъ вновь наполняютъ и опять взвѣшиваютъ. Если извѣстенъ ко всему этому вѣсъ пустого баллона и имѣется вообще возможность отнестись всѣ взвѣшивания къ пустотѣ, то вычислить иско-

мую плотность не трудно. $\Delta = \frac{s}{p}$, гдѣ $p = \frac{v(1+\beta T)H.0,001293}{(1+0,003665T)760}$. Если же въ приборѣ

осталось немного воздуха, вѣсъ котораго q , то $\Delta = \frac{s-q}{p-q}$. Здѣсь v объемъ баллона при 0° и β коэффициентъ расширенія стекла, s —вѣсъ П., T температура, p —вѣсъ воздуха, равнаго объему П. при T и H . Когда дѣлается опредѣленія плотностей П. при высокихъ темп., стеклянный баллонъ замѣняется фарфоровымъ шаромъ съ капиллярной трубкой; для нагреванія его служитъ желѣзная ванна, въ которой кипятится кадмій (около 580°) или цинкъ (около 1040°); капилляръ запаявается при помощи гремучаго газа и пр. Способъ Дюма, въ исполненіи очень точный, имѣетъ то неудобство, что требуетъ много вещества. Чтобы избѣжать этого, Раберманнъ предложилъ удалить воздухъ изъ баллона выкачиваніемъ, и тогда для опредѣленія достаточно бываетъ брать не болѣе 1 гр. вещества. При опредѣленіяхъ по способу Дюма часто можно избѣгнуть взвѣшивания П., опредѣляя количество находящагося въ баллонѣ вещества обычнымъ аналитическимъ путемъ, напр. титрованіемъ, или переводя въ другое соединеніе съ большимъ вѣсомъ и пр.

С. Вуколовъ. 'А.

Шаръ (сельско-хоз.)—такъ называется въ земледѣліи поле, оставляемое на одно лѣто не засѣяннымъ. Если въ такомъ положеніи остается земля болѣе одного года, то она уже носитъ названіе не П., а *залежи*. На этомъ основываются двѣ давнія въ исторіи земледѣлія и въ Россіи до сихъ поръ самыя распространенныя системы полеводства: *залежная* или *переложная* и *паровая* или *трехпольная*. Главная цѣль допущенія въ поляхъ П. та, чтобы имѣть возможность, особенно тщательно разработать землю подъ слѣдующій сѣвъ. Такъ понимали П. еще римляне, что доказываютъ выраженія, которыя у нихъ употреблялись для обозначенія различныхъ обработокъ П. Первое паханье, нашъ беретъ, они называли *fringere* (ломать), вторую вспашку *vertere* (оборотить) и проч. Такимъ образомъ, по первоначальному смыслу, съ понятіемъ о П. соединялись не отдыхъ земли, какъ это иные представляютъ себѣ, а постоянная обработка поля во время его парованія. Другими словами, въ древности, повидимому, знали главнымъ образомъ только П. *черный*, т.

е. землѣ не давали, вслѣдствіе часто повторявшейся обработки, заростать травами и держали ее *черною*. Но потомъ мало по малу измѣнившіяся экономическія условія, а главное стѣсненіе въ землѣ вынудили земледѣльца пользоваться паровымъ полемъ въ видѣ выгона (*VII*, 482). Такимъ образомъ явился П. *зеленый*, который, по его общепотребительности, называется у насъ просто П., а нѣмцы называютъ его П. Ивановымъ, такъ какъ около этого времени (24 июня) П. бываетъ покрытъ скудною зеленью и служитъ мѣстомъ выгона для скота. Этотъ видъ П. у насъ самый общепотребительный и такимъ останется еще долгое время, особенно въ крестьянскомъ хозяйствѣ, вслѣдствіе господствующаго общиннаго (мирскаго) пользованія землей, сохранившаго право общей пастбы на парахъ. Но гдѣ община уступила мѣсто частковому хозяйству, тамъ П. или совсѣмъ отиѣненъ или видоизмѣненъ. Такъ, очень часто паровое поле засѣваютъ какимъ нибудь однолѣтнимъ растеніемъ, которое можно снять въ видѣ травы (вика съ овсомъ, торпика и др.) или запахать на зеленое удобреніе (тоже вика, греча, бѣлая горчица и др.). Въ такомъ случаѣ П. называется *залежью*. Кромѣ того, есть цѣлый рядъ растеній, которыя сѣются на паровомъ полѣ и во время роста которыхъ земля обрабатывается все лѣто, что и замѣняетъ дѣйствіе П. Таковы растенія корнеплодные, какъ напр. картофель, турнепсъ, свекловичныя и др., почему корнеплоды и называются растеніями *пропашными* или *паровыми*. Воздѣлываніемъ такихъ растеній достигается одна изъ главныхъ цѣлей П.—разрыхленіе земли иногда даже лучше, чѣмъ чистымъ П., но культура такихъ растеній на паровомъ полѣ возможна только тамъ, гдѣ стоитъ долго теплая осень, такъ какъ уборка корнеплодовъ приходится на конецъ августа или начало сентября, когда у насъ сѣять озимое растеніе уже поздно, а между тѣмъ паровая обработка земли предназначается почти исключительно для озимыхъ растеній (пшеницы, ржи, озимаго рапса и т. п.). Исключеніе представляютъ у насъ свекловичныя хозяйства, гдѣ иногда допускаютъ черный П. и для свекловичны, чтобы для нея особенно хорошо подготовить землю, и изрѣдка на югѣ Россіи для яровой пшеницы. Во время нахождения почвы подъ П. въ ней совершается множество весьма сложныхъ процессовъ, результатъ которыхъ болѣею частью бываетъ ясенъ, но самая сущность относительно многихъ сторонъ остается и до сихъ поръ мало извѣданною. Почва состоитъ изъ веществъ органическихъ и неорганическихъ. Измѣненія, происходящія во время П., касаются и тѣхъ, и другихъ. Органическія вещества, накопленные въ почвѣ и вносимыя въ видѣ навоза и стараго жнивья, начинаютъ переходить въ перенной или «гумифицироваться». Самая существенная особенность перегноя—претерпѣвать и въ физическомъ, и химическомъ смыслѣ постоянныя измѣненія, съ выдѣленіемъ при этомъ главнымъ образомъ воды, углекислоты и амміака, т. е. самыхъ полезныхъ для разложенія и минеральныхъ веществъ. Углекислотѣ приписывается очень важное вліяніе въ про-

цессъ вывѣтриванія горныхъ породъ и обра-
зование изъ нихъ почвъ. Подъ П. совер-
шается тотъ же процессъ только въ мень-
шемъ видѣ. Мульдеръ главную цѣль П. полагаетъ въ образованіи въ ней центральной части,
а прямыми опытами доказано, что чѣмъ больше въ почвѣ цеолитовъ, тѣмъ она плодороднѣе. Углекислота вмѣстѣ съ водою и кислородомъ воздуха разлагаетъ хотя и медленно неорганическія соединения, входящія въ составъ почвы, какъ-то: силикаты, цеолиты, фосфорнокислыя и углекислыя соли и щелочныя земли, почему, когда земля находится въ П., подъ влияніемъ атмосферныхъ дѣйствій, какъ говоритъ Либихъ, извѣстная составная часть почвы дѣлаются болѣе подвижными и удобо-
приемлемыми для корней растений, чѣмъ они были прежде. Въ значительно меньшей степени въ сказанномъ процессѣ принимаютъ участие и азотистые продукты сгорания органическихъ веществъ. Перегноино-кислыя соли и аммиакъ несомнѣнно участвуютъ въ процессѣ вывѣтриванія, а послѣдній, кромѣ того, даетъ матеріалъ для образованія важнѣйшаго питательнаго вещества — азотной кислоты. П., следовательно, способствуеетъ и «нитрификаціи» почвы. Несомнѣнно при этомъ участие и микроорганизмовъ. Такимъ образомъ процессы, совершающіеся въ почвѣ, когда она находится въ П., имѣютъ характеръ химической и биологической. П. улучшаетъ также и физическія свойства почвы, измѣняя ея строеніе и уничтожая сдвѣплемость ея частей. Иные изъ глинистыхъ и черноземныхъ почвъ такъ среди лѣта твердѣютъ, а весной до того намокаютъ, что становятся почти недоступны для обработки, между тѣмъ тѣ же почвы, поднятыя съ осени, вслѣдъ за уборкою бывшихъ на нихъ растений, и оставленныя въ пластахъ на зиму, въ слѣдующую весну и лѣто могутъ безъ труда быть обрабатываемы всякими орудіями. Такимъ образомъ П. уничтожаетъ вязкость въ тяжелыхъ почвахъ, вслѣдствіе уменьшенія ихъ влагоемкости и разрыхленности, а послѣдняя, въ свою очередь, ведетъ къ обезпеченію почвы влагою, когда бываетъ недостатокъ въ атмосферныхъ осадкахъ. Почвы съ твердою неразрыхленною поверхностью быстро теряютъ накопленную въ нихъ влагу, чрезъ что все болѣе и болѣе твердѣютъ; наоборотъ, въ поддерживаемыхъ постоянно въ рыхломъ состояніи почвахъ эта влага сохраняется. Одно изъ нагляднѣйшихъ тому доказательствъ представляетъ приятный въ послѣднее время способъ обдѣненія нашихъ степей. Прежде въ питомникахъ выращивались саженцы съ поливкой, а въ настоящее время ни питомники, ни засаживаемая изъ нихъ степь совсѣмъ не поливаются и разныя лиственные породы (дубъ, берестъ, кленъ и др.) растутъ успѣшно, образуя настоящие лѣса, если только въ молодости, пока вершины деревьевъ не сомкнутся, земля подъ ними содержится постоянно рыхлою, отчего самородная растительность уничтожается, а она производимымъ ею испареніемъ много отнимаетъ у почвы, следовательно, и у культурной растительности влаги. Такого же порядкъ, т. е. постоянной очистки отъ всякой самородной

растительности и поддержанія въ почвѣ рыхлости, держатся и садоводы на югѣ Россіи. Наблюденія Вольни вполнѣ оправдываютъ такую практику нашихъ хозяевъ и лѣсоводовъ. Почва въ П. на глубинѣ 2—20 стм. содержитъ 23% влаги, а покрытая растительностью 12—16%. То благоприятное состояніе, котораго достигаетъ почва, находясь въ черномъ П., при правильной обработкѣ, нѣмецкіе агрономы называютъ «свѣлостью» (см. Обработка почвы), которая, по Леру, характеризуется слѣдующими измѣненіями: 1) пашня становится темнѣе; 2) небольшой глубины дѣлаются рыхлыми; 3) почва и на ощупь становится другою — подъ ногою она упруга, а въ рукѣ легче, чѣмъ прежде; 4) пахатный слой раздвѣивается, поднимается, увеличивается въ объемѣ; наконецъ, 5) поле зеленѣетъ, покрывается не одними сорными травами, но и особаго рода растеніями. Небольшия отдѣльныя глыбки, рыхлыя, впрочемъ, какъ и все поле, одѣваются особю моховидною зеленою, похожею на ту, что мы видимъ на насосахъ, на срубкахъ колодевей, на полусгнившемъ деревѣ, которое никогда не просыхаетъ, и т. п. Самый полезный видъ П. есть черныи П., а въ крестьянскихъ почти исключительно зеленыхъ со взлетомъ лишь въ концѣ юня, послѣ чего и начинается дѣйствіе П. Такимъ образомъ обработка пароваго поля продолжается, вмѣстѣ сдѣлаго года, только 1½ — 2 мѣс. Все же остальное время паровое поле служить мѣстомъ выгона для скота. П. составляетъ нераздѣльную часть господствующей у насъ трехпольной системы. Въ западныхъ государствахъ эта форма земледѣія тоже была господствующею, но съ конца прошлаго столѣтія она стала мало по малу замѣняться другими формами, наконецъ и совершенно вытѣснила П. изъ полеводства. Главная неудочность паровой или трехпольной системы въ томъ, что ея не треть полей, такъ сказать, гуляетъ, т. е. остается безъ засява. Когда въ землѣ нѣтъ недостатка, такая потеря не ощутительна; но такъ какъ въ западныхъ государствахъ давно стала чувствоваться недостатокъ въ свободныхъ земляхъ, то и стали придумывать средства къ поддержанію производительности земли помимо П. Въ Россіи совсѣмъ не то. Коренная Россія разрабатывалась, главнымъ образомъ, помощью огневой системы (XXI, 696), по мѣрѣ разработки лѣсовъ, или такъ называемой подсѣчной культуры. Что одолевалось топоромъ, сохою и косою, то считалось владѣніемъ *частнымъ* или *отчиннымъ* (VII, 320), если одна семья участвовала въ разработкѣ новины, или *общиннымъ* (XXI, 634), если разчистка производилась обществомъ. Такимъ образомъ образовались земли «дикія», никому не принадлежавшія, земли общинныя и земли вотчинныя. Съ увеличеніемъ народонаселенія мало по малу стали подбираться земли, особенно на мѣстахъ первой колонизаціи. Такъ напр., въ псковскихъ владѣніяхъ, въ XIV и XV стол. свободныхъ, никому не принадлежавшихъ, земель уже не было, слѣдовательно приходилось по-

купать самую землю (Бѣляевъ, «Крестьяне на Руси»). Окончательный ударъ бродячему земледѣлю былъ нанесенъ актомъ укрупненія крестьянъ къ землѣ или народоуднѣемъ на Руси крѣпостного права; являясь извѣстный опредѣленный надѣлъ крестьянъ землею. Такой новый порядокъ поземельныхъ отношений вызываетъ измѣненія и въ формѣ пользования землею. До XVI в. въ древнихъ актахъ нѣтъ указаній на трехпольную систему, а потому идетъ о ней постоянно рѣчь. Въ весьма древнихъ актахъ встрѣчаются извѣстія о *три-теребахъ*, т. е. о земляхъ, вновь расчищенныхъ для пашни, что очевидно указываетъ на подсвѣчную систему земледѣлія. Позже встрѣчаются выраженія: «пашни столько-то, перелого столько-то и лѣсовъ поросло столько-то», слѣдовательно, была въ свое время въ древней Руси и переложная система. Наконецъ, въ началѣ XVI в., въ нашихъ старинныхъ официальныхъ документахъ обыкновенно употребляется выраженіе: «сколько-то чети въ полѣ и въ дву потому-жъ *). Это выраженіе уже прямо указываетъ на трехпольное хозяйство нашихъ предковъ. При надѣлѣ крестьянъ землею она отводилась въ трехъ поляхъ, но, для сокращенія, отбѣчалось въ писцовыхъ книгахъ количество земли въ одномъ полѣ съ добавкою: «въ дву потому-жъ»). Слѣдовательно паровая трехпольная система земледѣлія у насъ—явление самобитное, вышедшее изъ общественнаго и экономическаго строя русскаго народа. Но древне-русскаго на крестьянскую семью надѣлъ доходилъ до 12—15 дес. одной полевой земли, а теперь, въ очень многихъ мѣстахъ, приходится на душу не болѣе $\frac{3}{4}$ и даже $\frac{1}{2}$ дес. Переселеніе на многоземельныя окраины Россіи годъ отъ году увеличивается и едва ли можно разсчитывать на скорую отбѣнку трехпольной системы. На Западѣ, по короткости зимъ и по продолжительности времени для обработки, возможна непрерывная культура, а у насъ и при отбѣнкѣ трехпольной системы безъ П. трудно успѣть управиться съ работами, чтобы хорошо подготовить землю къ посѣву. Намъ слѣдуетъ пока стремиться къ тому, чтобы П. повторялся не каждые два года, а черезъ 3—4—5 лѣтъ, и вводить въ сѣвооборотъ посѣва многолѣтнія травы и главныхъ образомъ красный клеверъ и тимофеевку, какъ это было за границей и, отчасти, начинаютъ ходить и у насъ въ обиходное крестьянское хозяйство.

А. Соколовъ.

Парье (Marie-Louis-Pierre-Felix Esquirol de Paris) — французскій политическій дѣятель и экономистъ (1815—1893); былъ адвокатомъ; въ 1848 г. избранъ въ національное собраніе и примкнулъ къ консервативной партіи. Въ бытность своимъ министромъ народнаго просвѣщенія (1849—51) благоприятствовалъ клерикальному вліянію на народное образованіе. Послѣ государственнаго переворота 1851 г. онъ сталъ

въ ряды наиболее реакціонной политической группы второй имперіи. Въ 1855—56 г. былъ вице-президентомъ государственнаго совѣта. Главные труды П.: «Histoire des impôts généraux sur 'la propriété et le revenu» (П., 1856) и «Traité des impôts considérés sous le rapport historique, économique et politique en France et à l'étranger» (П., 1862—65; 2 изд. 1866—67). П. стоитъ за пропорциональность обложенія, отдастъ предпочтеніе прямымъ налогамъ предъ косвенными, высказывается за необложеніе минимальнаго дохода, необходимаго для существованія, но возстаетъ противъ прогрессивныхъ налоговъ и противъ болѣе спльнаго обложенія фондированныхъ доходовъ. Написалъ еще «Principes de la science politique» (1870), «La politique monétaire en France et en Allemagne» (1872), «La politique Française dans la question monétaire cosmopolite» (1875), «La question de l'uniformité monétaire» (1878), «Les embarras de la question monétaire» (1880) и мн. др.

Параэ (Амбруазъ Парэ)—извѣстный французскій хирургъ (1517—1590); практиковать началъ при Hôtel Dieu въ Парижѣ; въ 1536 г. участвовалъ какъ полевой хирургъ въ итальянскомъ походѣ; позже былъ лейбъ-хирургомъ королей Генриха II, Франсиска II, Карла IX и Генриха III. П. занимаетъ почетное мѣсто въ исторіи хирургіи. Онъ преобразовалъ ученіе о огнестрѣльныхъ ранахъ, ввелъ много улучшеній при ампутированіи, при операціяхъ суставовъ, подвинулъ лѣченіе вывиховъ и переломовъ костей, удачно сталъ примѣнять перевязку артерій и др. Его сочин. (важнѣйшее «Cinq livres de chirurgie») переведены на лат. и нѣм. яз. (Франкф., 1604 и 1631); новое франц. изданіе (П., 1840—41).

Параэ (Pare) — горная область въ германской вост. Африкѣ, къ Ю отъ Килиманджаро; оазисъ среди степей Ньяка и Пангани, между 3° 30'—4° 30' ю. ш. и 35° 10'—35° 40' в. д.; граничить съ С горами Угоно, съ З р. Луфу или Пангани, на В—равниной и Могомази, лѣв. прит. Пангани. Жители его, упарезы изъ племени банту—высокіе, сильные и болѣе свѣтлаго цвѣта, чѣмъ ихъ сосѣди таветы, ваезуга и вакамба. Главныя занятія жителей на Ю скотоводство и земледѣліе, на С—добываніе желѣза изъ песка рѣкъ. Въ 1889 г. сѣв. П. изслѣдовалъ Гансъ Мейеръ, а въ 1890 г. всю область—Баумаъ.

Паралетроміонія — особое состояніе, мышць, характеризующееся извращеніемъ въ нихъ мышечныхъ электрическихъ токовъ въ томъ смыслѣ, что поперечный разрѣзъ мышць принимаетъ, подобно продольной поверхности ихъ, положительное электрическое напряженіе и мышечный токъ вслѣдствіе этого ослабѣваетъ до полнаго исчезанія. Въ такое состояніе, по Добуа Реймону, выпадаютъ мышцы въ особенності подъ вліяніемъ сильнаго охлажденія См. Электричество животное, а также Мышцы

Парэмографы — древнегреческіе собиратели пословицъ. Греческій языкъ имѣлъ огромную массу удачныхъ пословицъ (*χρονία*), древнѣйшихъ изъ которыхъ были обличены въ метрическую форму. Толкованіе посло-

*) Четвертью или четью въ полѣ называлась половина десятины; посеву четье чети въ полѣ, а въ дву потому-жъ на надѣлѣ крестьянскій, по вышней мѣрѣ, составляетъ 2 дес въ одномъ полѣ, а во всѣхъ трехъ поляхъ 6 дес въ доброй землѣ, въ средней 14 чети или 7 дес. а въ худой 16 чети или 8 дес. (Вяль въ «Крестьяне на Руси», стр. 107).

внц входило въ задачу грамматиковъ и рано привело къ соединенію ихъ въ сборники. Современникъ Цицерона, Дидимъ, составилъ сборникъ пословицъ, далеко не первый по времени: уже въ переводѣ сочиненій Аристотеля упоминается книга «О пословицахъ». Известно, далѣе, что примѣру греческаго философа послѣдовали его ученики—перипатетикъ Клеархъ и стоикъ Хрисиппъ. Охотно также занимались этимъ предметомъ древнѣйшіе грамматикъ и персегеты (см.). Сочиненія о пословицахъ приобрѣли извѣстность Аристидъ Милетскій и въ особенности Лукуллѣ Таррейскій. Въ эпоху наибольшаго преобладанія софистики сборники пословицъ получили большое практическое значеніе, потому что писатели этого времени полагали особенную красоту рѣчи въ удачномъ примѣненіи, наравнѣ съ риторическими фигурами, поговорокъ и изреченій. Нагляднымъ доказательствомъ этого является наиболѣе даровитый представитель софистики, Лукіанъ. Между сборниками пареміографовъ самый полный принадлежитъ софисту Зиновію, жившему въ Римѣ въ царствованіе Адриана. Свидѣ называетъ этотъ сборникъ извѣщеніемъ изъ аналогичныхъ трудовъ Дидима и Таррея. Пословицы, собранныя Зиновіемъ, были въ средніе вѣка прирѣдены, для школьныхъ цѣлей, въ алфавитный порядокъ и соединены съ двумя другими сборниками. Расчленивъ это собраніе на его составныя части удалось только въ наше время, благодаря аеонскому кодексу. Основу и первую часть сборника составляютъ три книги Зиновія; вторая часть носитъ заглавіе, доселѣ еще хорошо необъясненное: «Пословицы Плутарха, которыя употребляли Александрійцы»; 3-я часть представляетъ собою лексіконъ пословицъ, извѣстнаго риторика. Собранія пословицъ Григорія Кипрскаго (XIII в.), Макарія Хрисокефала и Апостолія (XV в.) составлены уже на основаніи средневѣковыхъ сборниковъ и не имѣютъ самостоятельнаго значенія. Изданія—Тайсфорда (Оксфордъ, 1836) и Лейтна и Шнейдевина (Геттинг., 1839). Ожидается новое изд., тюбингенскаго проф. О. Крузіуса. О сходствѣ греч. пословицъ съ русск. см. И. Е. Тимошенка, «Литературные источники прототипы 300 русск. пословицъ и поговорокъ» (Кіевъ, 1897).

Параэстезія (Paraesthesia отъ *παρ* и *αἰσθάνω*)—медицинскій техническій терминъ, служащій для обозначенія своеобразныхъ разстройствъ чувствительности, преимущественно кожной. А именно, при извѣстныхъ болѣзненныхъ условіяхъ въ кожѣ появляются ощущенія безъ всякаго внѣшняго раздраженія, напр. чувство оцѣмѣнія, бѣганія мурашекъ, прикосновенія къ чему-то мягкому и т. под. Характеръ и свойства подобныхъ ощущеній крайне разнообразны и они иногда становятся очень тягостными. Въ большинствѣ случаевъ П. составляютъ лишь второстепенный симптомъ тѣхъ болѣзненныхъ процессовъ (заболѣванія спиннаго мозга, напр., спинная сухотка, воспаленія периферическихъ нервовъ, невралгенія, истерія, иногда также страданія головного мозга), которые вызываютъ ихъ на ряду съ другими нарушениями нервныхъ

функцій. Особенно часто П. наблюдаются въ нпжнихъ конечностяхъ, но кромѣ того онѣ бывають и въ другихъ мѣстахъ тѣла.

Паросній (Парѣніосъ) — древнегреческій поэтъ. Родомъ изъ Никеи, по завоеваніи которой римлянами (73 г. до Р. Хр.) попалъ въ качествѣ плѣннаго въ Римъ; послѣдствіемъ жиизъ въ Неаполѣ. Отъ П. сохранился прозаическій сборникъ (*ἑρωτικά παρῶματα*) мало извѣстныхъ исторій несчастной любви, составленный на основаніи разнообразныхъ источниковъ. Этотъ сборникъ былъ составленъ П. для римскаго элегическаго поэта Корнелія Галла, чтобы доставить ему пригодный матеріалъ для сочиненія стихотвореній. Повидимому, П. принималъ живое участіе въ трудахъ такъ назыв. новой литературной школы римскихъ поэтовъ, которые старались изгнать господствовавшія тогда въ Римѣ отрасли поэзіи—національный эпосъ, дидактическія стихотворенія, драму—и поставить на ихъ мѣсто, въ подражаніе Александрійскимъ поэтамъ (см.), эпилліи, т. е. небольшія эпическія поэмы мифологическаго содержанія, эпиграммы, любовныя стихотворенія и элегии. Сочиненіе П.: «*Περὶ ἐρωτικῶν παρῶματων*» издавъ Р. Sokolowski. См. E. Rohde, «*Der griechische Roman und seine Vorläufer*».

Параэъ—см Параллель.

Паросній Паросники—св., патріархъ константинопольскій (1656—57). По доносу крымскаго хана о пребываніи у казаковъ митрополитническаго, посланнаго будто-бы П. для возбужденія ихъ противъ Турціи, П. объявленъ былъ смертнмъ приговоромъ. При этомъ взиръ далъ тайный приказъ оставить П. жизнь, если онъ согласится сдѣлаться мусульманиномъ. П. остался непоколебимъ, былъ подвергнутъ разнымъ мученіямъ и, наконецъ, повѣшенъ въ Фармакианъ, въ 1657 г. Мученическую кончину П. описалъ Мелетій Сирингъ. О П. упоминаетъ Досиѣевъ въ своей «Исторіи іерусалимскихъ патріарховъ» и митроп. аеонскій Мелетій въ III томѣ своей «Церковной исторіи». Память 24 марта.

Паросній († 1868 г.) — постриженникъ Аеоиа, іеромонахъ, строитель Бердяновскаго пустыни (1857), потомъ игуменъ Гуслицкаго Преображенскаго монастыря; божеплодолюбивый, нежели дароватый поемистъ противъ раскола. Его сочненія: «Книга о Промыслѣ Божіемъ, какъ онъ чрезъ православіе ведетъ ко спасенію» (Москва, 1857), «О настоящемъ состояніи Гуслицкаго м-ря» (1863), «Обличеніе отвѣтовъ въ защиту австрійскаго священства» (1864), «Спроверженіе записки о русскомо расколѣ» (1864), «Мечъ духовный на раскольникю. апологію» (1864), «Письмо православному иноку-священнику, схимнику, къ старообрядцу въ Молдавію» (1863), «Разборъ окружнаго посланія джеархіепископа Антонія» (М., 1863), «Виноградъ церковный или свидѣтельство св. отцовъ» (1865), «Вертоградъ духовный, съ изложеніемъ отвѣтовъ Пшехонова на вопросы поморцевъ и романовцевъ» (1866), «Книга изобличенія на Поморскіе отвѣты» (1867). Значительный успѣхъ имѣло между простыми и средними читателями его «Сказаніе о странствіи по Россіи, Молдавіи, Турціи и св. Землѣ» (М., 1866). *Н. Б.—св.*

Цареній—преподобный, епископ лампсакійскій при Константиѣ Вел., одинъ изъ самыхъ ревностныхъ дѣятелей по искорененію язычества и созиданію христіанскихъ храмовъ.

Цареній (въ мѣрѣ Павелъ Васильевичъ Васильевъ-Черныковъ, 1782—1853)—архіепископъ владимірскій, потомъ воронежскій; образованіе получилъ въ московской славяно-греко-латинской академіи, въ которой впоследствии былъ префектомъ (1811—1814). Съ 1814 по 1817 г. П. былъ ректоромъ вѣанской дух. семинаріи, а съ 1817 по 1821 г.—моск. дух. семинаріи. П. пользовался известностью какъ проповѣдникъ. Ср. В. Орловъ, «Высокопреосвященный П., бывший архіепископъ владимірскій, впоследствии воронежскій» (его біографія и неизданныя до тѣхъ поръ проповѣди; Владимиръ, 1892).

Цареній Небоза—духовный дѣятель († 1704). Русскій по происхожденію, П. почти всю свою жизнь провелъ на православномъ Востоцѣ, гдѣ усердно дѣйствовалъ по освобожденію русскихъ невольниковъ изъ турецкаго плѣна. Въ архіереі П. былъ рукоположенъ въ 1691 г., съ назначеніемъ епископомъ лаодикійскимъ; нѣсколько разъ, по порученію митрополита клязвческаго Кирилла, управляя его епархіей, почему называется иногда митрополитомъ кизическимъ. Въ Россію П. вернулся въ 1695 г., въ 1701 г. былъ назначенъ митрополитомъ азовскимъ, въ 1703 г. — архіепископомъ холмогорскимъ. Какъ писатель, П. известенъ стихами: «На побѣду злочестиваго Мустафы, султана Турскаго» (1695), донесеніемъ Петру Великому о томъ, какъ онъ освободилъ изъ турецкаго плѣна русскихъ подданныхъ («Отечественныя Записки» 1828, № 94; и «Ярославскія Епархіальныя Вѣдомости», 1861, № 4), «Символомъ» или изясненіемъ утвари и сосудовъ церковныхъ и переводомъ надписи на гробѣ Константина Великаго.

Цареній (Сопковскій, ум. 1795 г.) — епископъ смоленскій, воспитанникъ нѣвской акад. Написалъ: «О должностяхъ пресвитеровъ приходскихъ» (совмѣстно съ Георгіемъ Конисскимъ, СПб., 1776 и слѣд.; изд. московской синодальной типографіи, 1861 г.) и «Слово при открытіи Полоцкаго намѣстничества» (СПб., 1779).

Цареній Юродивый—писатель XVI в., жившій и писавшій въ гор. Суздаль. Съ именемъ его известны два произведенія: «Канонъ св. Архангелу Михаилу», помѣщенный первоначально въ «Слѣдованнои Псалтири» среди сочиненій агиографа инока Григорія, и «Посланіе къ незнакомому противъ лютеровъ» («Памятники Древней Письменности», 1886). По словамъ архим. Леоніда, нашедшаго и сообщившаго «Посланіе», оно представляетъ собою образецъ русской первоначальной полемики противъ лютеранъ и «можетъ послужить и теперь противъ такъ называемыхъ штундистовъ».

Царенноѣ — главный храмъ въ древнихъ Афинахъ, посвященный покровительницѣ этого города и всей Атики, богинѣ Афинѣ-Дѣвственницѣ (παρθενος). Онъ красовался на

самомъ высокомъ пунктѣ афинскаго акрополя, тамъ, гдѣ передъ тѣмъ стоялъ не вполнѣ достроенный храмъ той же богини, заложенный еще до нашествія персовъ, вѣроятно, при Пизистратѣ, и разрушенный во время опустошенія города Ксерксомъ. По окончаніи персидскихъ войнъ, въ правленіе Перикла, было приступлено къ сооруженію, на мѣстѣ прежняго святилища, новаго, болѣе обширнаго и роскошнаго храма, при чемъ пушено въ ходъ искусство лучшихъ изъ тогдашнихъ художниковъ и употреблены огромныя денежныя средства. Строителями П. называютъ Иктину и Калликрата; первую, повидимому, принадлежалъ проектъ этого зданія, а второй завѣдывалъ производствомъ строительныхъ работъ. Великій скульпторъ Фидій и самъ Периклъ наблюдали за постройкою, продолжавшеюся около десяти лѣтъ, съ 448 по 438 г. до Р. Хр. На прямоугольной платформѣ (въ 68,4 м. длины и въ 30,38 м. ширины), сложенной изъ пирейскаго камня и и которую можно было со всѣхъ сторонъ подниматься по тремъ ступенямъ, высился построенный изъ пентелийскаго мрамора величественный перистеръ дорическаго стила съ восемью каннелированными колоннами въ каждомъ короткомъ фасѣ и съ семнадцатую въ каждомъ длинномъ (см. фиг. 1 и 2). Вышиною эти колонны были въ 11 м., диаметръ ихъ разрѣза въ нижнемъ концѣ равнялся 1,8 м. Окруженный этою колоннадою (А), самый корпусъ храма былъ амфипростильный, т. е. имѣющій съ каждой короткой, восточной и западной, стороны по портику о шести колоннахъ меньшей величины: въ восточномъ портикѣ (В), составлявшемъ пронаосъ, находился входъ во святилище; западный портикъ (С) служилъ заднимъ свѣтлицемъ, такъ наз. постикумомъ. Оба портика были зарожены желѣзными вызолочеными рѣшетками, устроенными между колоннами. Внутренность храма состояла изъ двухъ частей: изъ такъ наз. целлы (D), длиною въ 100 фт. (отсюда—другое названіе П., Гекатомпедонъ, т. е. столпный храмъ) и изъ задняго, менѣе обширнаго помѣщенія или описодема (E). Два ряда колоннъ раздѣляли целлу на три нефа: на средній, широкій, и на два боковыхъ, болѣе узкихъ. Надъ архитектуромъ этихъ колоннъ стояли другія колонны меньшаго разрѣза, подпиравшія сложенную изъ мраморныхъ плитъ крышу и устроенную въ ней гѣоуръ надъ средняго главнаго нефа. Въ глубинѣ этого помѣщенія, подъ сѣбною горизонтальнаго потолка, красовалась колоссальная статуя Афины, одно изъ великолѣпнѣйшихъ произведеній Фидія. Богиня была представлена стоящею въ простой, но величественной позѣ, въ панцирѣ, съ эгидію на груди. У ногъ ея, на базѣ, находился щитъ, слегка прислоненный къ лѣвой ногѣ; на немъ покоилась лѣвая рука богини, придерживавшая копье. На ладони правой руки стояла фигура Побѣды, величною въ человѣческой ростъ, державшая лавровую вѣнокъ. Высокій шлемъ Афины былъ украшенъ въ серединѣ изваяніемъ сфинкса, а по бокамъ фигурами грифоновъ. Вокругъ копыя, внизу, обвивалась змѣя—эмблема мудрости. На внутренней сторонѣ

щита была изображена рельефомъ гигантомахія, а на вѣншей — битва амазонокъ. Даже края одежды и сандалинъ богами были украшены изображеніями битвы кентавровъ съ лаптеями. Вся статуя была вышиною въ 26 локтей и исполнена на деревянной основѣ изъ чистаго золота и слоновой кости, такъ что изъ послѣдней были вырѣзаны тѣльные части, всѣ же остальные части были золотыя. Описано

всего перпстия висѣли золотые щиты; метопы фриза, въ числѣ 92, были заняты мраморными плитами съ горельефными изображеніями сценъ борьбы кентавровъ съ лаптеями, и гигантомахія, битвы амазонокъ и эпизодовъ троянской войны. Вѣншія стѣны целлы и описодома украшали барельефный фризъ работы самого Фидія, изображавшій торжественную—въ присутствіи боговъ—процессію послѣдьяго для

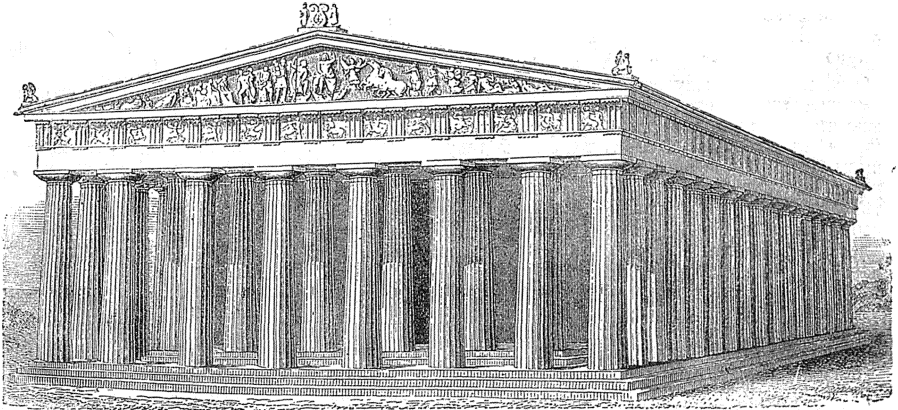

Фиг. 1. Вѣншій видъ афинскаго Парфенона.

домъ храма, лежавшій позади целлы, представлялъ собою помѣщеніе, сообщавшееся съ ея боковыми нефами посредствомъ двухъ небольшихъ дверей; большая дверь вела изъ него въ задній наружный портикъ; потолокъ этого помѣщенія поддерживали четыре колонны. Здѣсь

панафинейскаго праздника, въ которой относился въ акрополь драгоцѣнный пепелъ, изготовленный для подарка Аѣнѣ искуснѣйшими дѣвучками Аттики. По своей величинѣ, по гармоничной стройности архитектурныхъ линий, по благородству цѣлаго, П. представлялъ собою

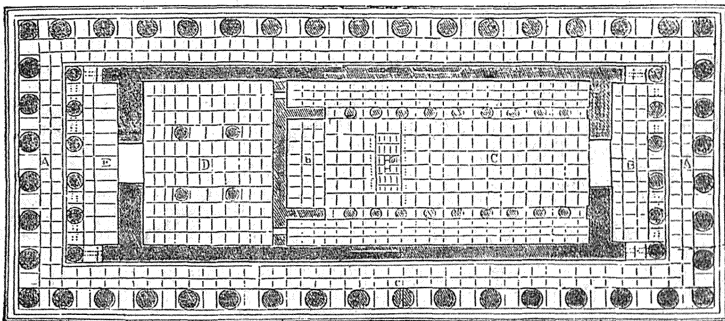

Фиг. 2. Планъ Парфенона.

хранились храмовыя драгоцѣнности и утварь, равно какъ и государственная казна и важныя общественныя документы. Великолѣпныя скульптурныя работы, исполненныя Фидіемъ и учениками этого мастера подъ его руководствомъ, украшали различныя части зданія. Тимпаны обоихъ фронтоновъ были заняты группами, изображавшими, на восточномъ фронтонѣ—рожденіе Аѣны изъ головы Зевса, а на западномъ—споръ Аѣны съ Посейдономъ изъ-за обладанія Аттикою. На архитравѣ

самое блестящее изъ произведеній аттическо-доричества—зодчества. Его красоту и живописность возвышала разноцвѣтная, но нерѣжущая глазъ, окраска различныхъ его частей. Отъ всего великолѣпія П. дошли до насъ только жалкіе, обезображенные остатки. Со времени завоеванія Греціи римлянами не, происходило въ исторіи этой страны ни одного переворота, который не отражался бы печальнымъ образомъ на судьбѣ этого сооруженія. Сначала завоеватели увезли къ себѣ его

лучшія украшенія; потомъ христіанство, возторжествовавъ надъ язычествомъ, лишило храмъ всего того, что было противно новой религіи. Святилище Дѣвы-Аины превратилось въ церковь Приснодѣвы Маріи, но и это не уберегло его отъ дальнѣйшихъ несчастій. Нашествія славянъ, крестоносцевъ и турокъ, устроившихъ въ П. мечеть, и, наконецъ, осада акрополя венеціанцамъ, въ 1687 г., страшно изуродовали созданіе Иктина и Калликрата; венеціанская бомба, попавъ чрезъ мраморную крышу внутрь зданія, гдѣ хранился тогда запасъ пороха, произвела взрывъ этого послѣдняго, разорвала П. по длинѣ на двѣ части и обратила его въ полуразвалины, изъ которыхъ мѣстные жители стали таскать камни для выжиганія изъ нихъ извести. Варварское отношеніе къ П. прекратилось только въ текущемъ столѣтіи, по образованіи греческаго королевства. Но еще до этой поры многія изъ тѣхъ скульптурныхъ украшеній храма, которыхъ болѣе или менѣе уцѣлѣли, были уже увезены на З. Европы. Въ настоящее время, изъ 5-и непогибшихъ, хотя и искалѣченныхъ местоповъ, только нѣкоторые остаются на своихъ мѣстахъ: 16 метоповъ южнаго фасада находятся въ британскомъ музеѣ, въ Лондонѣ, одинъ метопъ—въ Луврскомъ музеѣ и одинъ—въ новоустроенномъ акропольскомъ музеѣ, въ Афинахъ; остатки свалвшихся и разбитыхъ фронтонныхъ группъ перешли, главнымъ образомъ, въ британскій музей, гдѣ красуются также цѣлая треть фриза, опоясывавшаго целлу. Что касается до колоссальной статуи Аины, стоявшей въ цѣлѣ, то въ концѣ III стол. до Р. Хр. тиранъ Лахарій похитилъ часть ея драгоценныхъ украшеній, но она продолжала находиться въ храмѣ до конца IV в. нашей эры; послѣднее имѣющееся извѣстіе о ней относится къ 375 г.; вѣроятно, вскорѣ послѣ того она была уничтожена, какъ бывшій предметъ языческаго культа, гнусный для христіанъ. Ср. *Mihaelis*, «*Der Parthenon am Parthenon*» (въ «*Mittheilungen d. Archäol. Instituts aus Athen*», т. VI. 1881). А. С.—ст.

Парөя и Парөяне. Парөя (ή Παρθία, Παρθία, Παρθύνη, Parthia), въ широкомъ значеніи слова, обнимала громадное пространство Западной Азіи отъ Евфрата на З до Арахозіи на В и отъ Каспія на С до Краснаго моря на Ю. Въ ея составъ, какъ *Inperium Orientis*, входили 18 провинцій: 1) на С и 7 на Ю. П. въ узкомъ смыслѣ—область къ ЮВ отъ Каспійскаго моря, граничившая на Ю съ Караманіей, на В съ Аріей, на З съ Мидіей. Это—мало плодородная страна, покрытая горами или песчанымъ пустынямъ. Въ политическомъ отношеніи собственная Парөя распадалась на слѣдующія части: 1) Комисена (Κομισσηνή) на СВ, съ главнымъ мѣстечкомъ Тагае (Ταγαί), 2) Паретена (Παρθητινή), на Ю, съ городомъ Гекатомпильомъ (Ἐκατόμυλος)—столицей П. и резиденціей Арзакидовъ 3) Хоарена (Χοαρηνή), на границѣ Мидіи, съ городомъ Апамеей (Ἀπαμεία ή προς Ῥαγίς), 4) Апавартикена (Ἀπαυαρτικηνή), къ В отъ Хоарены. 5) Табсіна (Ταβσιτινή), южная часть П., въ Караманской

пустынь. Кромѣ Гекатомпила, извѣстны слѣдующія резиденціи Арзакидовъ: Экбатаны, Селенкія и Ктезифонтъ (два послѣдніе города—къ С отъ Вавилона, на р. Тигрѣ). Н. О.—

Вслѣдствіе потери государственныхъ анналовъ П. и спеціальныхъ сочиненій греко-римскихъ писателей, источникомъ нашихъ свѣдѣній о П. служить то, что говорятъ о ней вскользь классики (напр. Юстинъ) или восточные писатели (особенно Моисей Хоренскій), да поэты. Храбрые парөяне неохотно переносили владычество ассириянъ, мидянъ и персовъ, а затѣмъ македонявъ, и неоднократно пытались добиться самостоятельности, особенно во время осады Даріемъ Вавилона. Въ македонскую эпоху П. управлялся сатрапами Амминадомъ, природнымъ парөяниномъ, Фратафермомъ, персомъ и др. Побывавъ въ рукахъ Евмена и Антигона, П. перешла къ Селевкидамъ, противъ которыхъ возстала въ 250 г., воспользовавшись войной Антиоха II съ Египтомъ и отпаденіемъ Вактрій. Парөмъ былъ провозглашенъ Арзакъ, возводившій свой родъ къ Ахеменидамъ. Онъ былъ убитъ въ дальнѣйшей борьбѣ за независимость Парөи. Преемнику его, Тирридагу I, помогла распря Селевка II съ Антиохомъ Гераномъ; съ помощью скифцевъ онъ въ 241 г. разбилъ сирійскаго наместника, освободилъ Парөю отъ грековъ и даже покорилъ плодородную Гирканію. Продолжавшаяся смута въ царствѣ Селевкидовъ дала ему возможность обратить вниманіе на внутреннее устройство новаго государства. Резиденціей былъ сдѣланъ Гекатомпиль. Преемникъ его *Артабанъ I* (съ 211 г.) вторгся въ Мидію, но встрѣтилъ энергичный отпоръ со стороны Антиоха III, явившагося съ 100 тыс. пѣхоты и 20 тыс. конницы. Отчаянная защита парөянъ въ этой неравной борьбѣ доказала Антиоху невозможность уничтожить ихъ государство и онъ заключилъ союзъ съ Артабаномъ, при чемъ послѣдній отказался отъ Мидіи. Преемники Артабана первое время не могли собраться съ силами для новой борьбы, но съ началомъ новыхъ смутъ въ Сиріи выступаетъ на сцену шестой арзакидъ, *Митридатъ I*, которому удалось (150—140) возвести государство на высокую степень могущества, покорить Мидію, Атропатену, Элимаду, Месопотамію, Вавилонію, Арменію и разрушить Вактрійское царство. Димитрій II, пытавшійся остановить его успѣхи, попалъ въ плѣнъ и содержался въ Гирканіи. Царь выдалъ за него дочь и думалъ при его помощи завладѣть царствомъ Селевкидовъ. Этой же политики держался и преемникъ его *Фраатъ II*, война котораго съ Антиохомъ VII кончилась, послѣ многихъ неудачъ, полной побѣдой и покореніемъ Селевкій. Въ 129 г. Фраатъ самъ погибъ въ войнѣ со скивами; та же участь постигла и его преемника *Артабана II*, и только *Митридагу II Великому* удалось смарить скифовъ и даже образовать особую сатрапію Сасагстену. Вліяніе парөянъ въ Арменіи и Сиріи въ это время было очень сильно. Къ этому же времени относятся первое соприкосновеніе ихъ съ Римомъ. Недовольный завоеваніями Митридата Понтійскаго, Митридатъ II парөянскій заключилъ союзъ съ Суллою (92 г.),

при чемъ границей между двумя великими государствами объявляемъ Евфратъ. Но римляне не соблюдали этихъ условий. Не смотря на содѣйствие, оказанное имъ П. въ митридатовой войнѣ, они воспользовались смутами, послѣдовавшими за смертью Митридата II, изъ-за распрей за престолъ. Они поддерживали непокорныхъ вассаловъ эдесскаго и элимадскаго и не возвратили пароянамъ Арменіи, которая, отгавъ и будучи побѣждена въ союзѣ съ Митридатомъ Понтійскимъ, была признана римлянами самостоятельной; мало того, они даже присоединили къ ней отнятую у П. Кордѣну. Наконецъ, римляне стали обнаруживать намѣреніе превратить Парюю въ вассальное государство. Если Лукулъ и Помпей хотѣли этимъ подвигомъ укрѣпить свою славу, то Габиній и особенно Крассъ руководились и корыстолюбивыми планами, имѣя въ виду пароянскія сокровища. Послѣдній, глѣтомъ 54 г., началъ войну вторженіемъ съ 11 легионами въ Месопотамію, разбивъ слабые пароянскіе посты и безъ труда завладевъ эллинскими городами, которые охотно сдавались представителямъ западной культуры. Но Крассъ не сумѣлъ воспользоваться успѣхомъ и къ зимѣ вернулся въ Сирію, гдѣ разграбилъ храмы въ Іераполѣ и Іерусалимѣ. Тѣмъ временемъ царь П., Ородъ I, собрался съ силами. Во главѣ войска былъ поставленъ князь Сурена, а самъ царь вторгся въ союзную римлянамъ Арменію. Большую услугу оказалъ П. князь Осорныи, Маану II, предложившій римлянамъ свои услуги и завлекшій ихъ въ непроходимыя равнины Месопотаміи, гдѣ при Каррахъ князь Сурена нанесъ имъ страшное пораженіе; въ битвѣ погибъ мужественный сынъ Красса, а самъ онъ былъ взятъ въ пѣнны и убитъ. Тѣмъ временемъ Ородъ заставилъ Атавазда армянскаго отдѣлиться отъ римлянъ и привлечь его въ свои союзники, женивъ своего сына Пакора на его сестрѣ. Побѣда ободрила П.; они снова начали покореніе Сиріи, чему благоприятствовала борьба Цезаря съ Помпеемъ. Парояны были на сторонѣ Помпея, боясь мести Цезаря за Красса; Помпей одно время имѣлъ даже намѣреніе бѣжать къ нимъ. Послѣ его смерти, Лабіэнъ поступилъ къ пароянамъ на службу и покорилъ для нихъ, вмѣстѣ съ наслѣдникомъ престола Пакоромъ, всю Азію, вмѣстѣ съ Палестиной, гдѣ поддерживалъ Антигона противъ Гиркана. Поводомъ къ войнѣ были, главнымъ образомъ, дѣйствія Антонія, изгнавшаго изъ греческихъ городовъ поставленныхъ П. тирановъ и нарушившаго миръ нападениемъ на Пальмиру. Война кончилась успѣшно для П.; они сдѣлались полными обладателями всего древне-персидскаго наслѣдія, отъ Средиземнаго моря до Инда. Цезарь собирался въ походъ противъ П., но исполнить это намѣреніе выпало на долю Антонія, легата котораго Вентидій въ 39—38 г. разбилъ П. во многихъ битвахъ и уничтожилъ ихъ владычество въ Сиріи. Въ войнѣ погибъ Лабіэнъ и пал Пакоръ, послѣ смерти котораго начались неудачныя при пароянскомъ дворѣ, еще болѣе ухудшившія положеніе дѣлъ. Впрочемъ, *Фрауту IV* удалось побѣдить Антонія (36—33) и возстановить честь своего оружія, отразивъ

вторженіе римлянъ. Деспотизмъ и жестокость вооружили противъ него вельможи, которые выставили ему претендента въ лицѣ какого-то Тирidata. Послѣдній, захвативъ сына царя, отправился къ Октавиану просить помощи. Фрауту удалось добиться возвращенія сына только цѣной выдачи римскихъ знаменъ и пѣнничихъ, отбитыхъ у Красса и Антонія; заключивъ съ Римомъ мирный договоръ, онъ долженъ былъ отдать въ заложники 4 сыновей (9 до Р. Хр.) и признать главенство римлянъ надъ Арменіей. Эти два обстоятельства надолго опредѣлили исторію взаимныхъ отношеній двухъ государствъ. Арзакиды, сохранившіеся въ Римѣ съ царской роскошью, служили постоянной угрозой пароянскимъ царямъ; вельможи, недовольные царемъ, не разъ обращались къ Риму съ просьбой прислать одного изъ претендентовъ. Послѣдніе, однако, не могли удержаться на престолѣ, будучи воспитаны на Западѣ и чужды мѣстной культурѣ. Каждый разъ подобная попытка ставить П. царей изъ Рима оканчивалась неудачно. Арменія также служила постоянно для П. причиной вражды къ Риму. Особенно упорно старался вернуть ее подъ пароян. верховенство *Артабанъ III* (до 42 по Р. Хр.), начавшій новую вѣтвь Арзакидовъ; онъ даже пытался опять напомнить о пароянскомъ владычествѣ въ Сиріи и собрать всѣ земли Кіра, но былъ разбитъ намѣстникомъ Сиріи Вителліемъ и провѣлъ много лѣтъ въ борьбѣ съ римскимъ претендентомъ Вонономъ. Компромиссъ удалось заключить Вологезу I (63): Арменію получилъ Арзакидъ Тиридатъ, но за полученіемъ діадемы долженъ былъ ѣхать въ Римъ, гдѣ его короновалъ Неронъ и гдѣ по этому случаю были даны блестящія празднества. Неронъ пользовался у П. большой популярностью; они даже поддерживали самозванцевъ, выступавшихъ съ его именемъ. Однако, сохраняли они миръ (при Веспасіанѣ соблюдали нейтралитетъ въ иудейской войнѣ) только вслѣдствіе междоусобицы. Ихъ раздржило превращеніе въ 72 г. Коммагены въ римскую провинцію, а также отказъ въ помощи противъ вторгнувшихся алановъ, которое презвѣли большія опустошенія въ царствѣ. Этимъ объясняется дружба *Пакора II* съ Дедебаломъ и укрѣпленіе Ктесифона. Война разразилась въ 113 г., изъ-за армянскаго престолонаслѣдія, между Траяномъ и *Хосроемъ*. Сначала П. терпѣли повсюду неудачи: была потеряна не только Арменія, но и Месопотамія; изъ разграбленнаго Ктесифона похищенъ золотой тронъ царей. Однако, въ 116 г. стало замѣчаться недовольство покоренныхъ римскимъ владычествомъ; начался отпаденіе и бунты; къ тому же осада Траянѣмъ г. Атры была крайне неудачна, а болѣзнъ заставила его вернуться въ Италію. Адрианъ заключилъ съ П. миръ, признавъ опять Евфратъ пограничной рѣчкой. Но миръ былъ и на этотъ разъ непродолжителенъ. П. жаловались въ Римъ на его вассала, иверскаго царя, наславшаго на нихъ алановъ, и не получили удовлетворенія; точно также Антоніанъ III не возвратилъ имъ трона, что обидѣлъ Адрианъ; наконецъ, армянскія дѣла привели къ новой тяжелой войнѣ *Вологеза IV* (162—66)

съ М. Аврелиемъ и Люциемъ Веромъ. Послѣ первыхъ успѣховъ парояне поствдоваля рядъ бѣдствій и поражений: Ктесифонъ и дворецъ погибли въ пламени; римляне проникли въ Адиабену и Мидию и снова завоевали, хотя очень тяжелой цѣною, Месопотамію. Попытку вернуть Месопотамію сдѣлалъ въ 196 г. *Вологезъ V*; онъ былъ отраженъ Септ. Северомъ, который еще разъ разграбилъ Ктесифонъ, но потерялъ неудачу при Атрѣ. Послѣднія столкновения П. съ Римомъ относятся ко времени Каракаллы и Макрина. Первый, уничтоживъ хитростью эдесское и армянское царства, думалъ тоже сдѣлать и съ пароянскимъ, и для отвода глазъ затѣялъ переговоры о бракѣ съ дочерью царя *Артабана V*; но послѣдній узнавъ его намѣренія и побѣдноно воевалъ съ нимъ и его преемникомъ, вернувъ Армению и часть Месопотаміи. Такимъ образомъ, П. устояли противъ Рима, но ихъ государство было сокрушено внутренними междоусобіями. Въ 226 г., послѣ отчаянной, но безплодной борьбы Артабана съ возмущившимся сатрапомъ стахритовъ Артаксерксомъ, главенство П. въ Иранѣ было уничтожено сасанидами-персами. Древние рисуютъ П. необыкновенно воинственнымъ, храбрымъ, свободолюбивымъ народомъ, но полудикимъ, лукавымъ и склоннымъ къ грабежу и излещиванью всякаго рода. Главными ихъ занятиями были война и охота; съ оружіемъ они не разставались даже во время пиришествъ. У нихъ процвѣтали садоводство (особенно близъ Ктесифона), скотоводство (особенно разводили знаменитыхъ въ свое время коней, на которыхъ П. почти жили и заключали всѣ сдѣлки), торговля. Послѣдняя была довольно оживлена: черезъ страну проходили дороги изъ дальняго Востока въ римскую имперію. П. продавали римлянамъ кожи, вавилонскія ткани, жѣлѣзо, сталь, драгоценныя камни, эбеновое дерево, слоновою кость, мази, благовоія и особенно шелкъ, получаемый изъ Китая. Въ началѣ сентября въ месопотамской Батнѣ бывала большая ярмарка индійскихъ и вост. товаровъ; паре. караваны ходили въ Пальмиру, Армению, Египетъ Палестину. Это и создавало огромныя богатства, служившія приманкой для завоевателей. Одежду П. переняли у мидянъ, точно также и религія ихъ, повидимому, была та же, что у персовъ: они почитали Мѣурю, поклонялись огню и избѣгали моря; упоминаются храмы: въ Артаксатѣ—богу солнца, въ Каррахи—луны и др., владѣвшіе большими сокровищами. Очень былъ распространенъ сладострастный культъ богини плодородія Анапты, золотую статую которой похитилъ Антоній и составилъ себѣ такимъ образомъ состояніе. Постояннаго войска, повидимому, не было; не держали парояне и наемниковъ, кромѣ царской гвардіи. Главной ихъ силой были—конница и стрѣлки, всегда попадавшие въ цѣль и наносившіе смертельныя раны. Сражались, стараясь окружить врага, располагал войска полумѣсяцемъ; часто обращались въ притворное бѣгство, чтобы затѣмъ легче напасть на прѣшедшаго въ безпорядкѣ непріятеля. Славились копеевцы П., наводившіе страхъ своимъ вооруженіемъ; между ними былъ отрядъ «не-

ранныхъ», можетъ быть, соотвѣтственно персидскимъ «бессмертнымъ», илѣвшимъ, вмѣстѣ знаменъ; изображенія драконовъ. Начиная битву рано утромъ и рѣдко продолжали ночью; не любили воевать зимою, такъ какъ не брали съ собой провiantа. Это, а также отсутствіе флота и пѣхоты и слабость дисциплины были слабыми сторонами ихъ военного дѣла. На В. государство П. простиралось до Инда и Яксарта. Царство дѣлилось на 18 сатрапій. Царь именовался «царемъ царей», имѣлъ блестящій дворъ, мѣняя резиденцію 4 раза въ годъ: въ Гекатомпидѣ, Рагахъ (весной), Вавилонѣ, или Селевкии, или Ктесифонѣ (зимой), въ замкахъ Гиркани (лѣтомъ). Монархія была скорѣе избирательной, чѣмъ наследственной. Провинціи управлялись, большею частью, вассальными князьями, которые назывались мегистанами, составляли свиту и совѣтъ царя. Отъ вавилонянъ П. получили въ наследство многочисленное еврейское населеніе въ Месопотаміи; въ ассир. провинціи Адиабенѣ оно даже составляло вассальное царство, владѣтель котораго перешелъ въ иудейство. Въ крѣпостяхъ Наардѣ и Низибии пароянскіе евреи хранили храмовую подать, которую периодически отсылали въ Иерусалимъ. Они были вѣрны П., ненавидѣли римлянъ за ихъ прѣтсненія въ Палестинѣ и пользовались равными правами съ пароянцами. Иосифъ говоритъ, что иудейскому священнику была поручена охрана экбатанскаго дворца. Только при Артабанѣ III было неудачное возстаніе иудеевъ въ Наардѣ, возмущенныхъ, изъза личныя соображенія, евреемъ Анилеємъ, котораго царь назначилъ комендантомъ города. Въ общемъ Пароянское царство было второй великой державой временъ Римской имперіи; сфера вліянія его охватывала Востокъ до его крайнихъ предѣловъ. При всемъ своемъ консерватизмѣ и націонализмѣ, оно отличалось (выгодно отъ Сасанидовъ) широтой и вѣротерпимостью, не относясь отрицательно къ греческой культурѣ и христіанству, которое стало также проникать черезъ пароянскихъ иудеевъ. Эдесскіе вассалы раньше другихъ приняли евангельское ученіе; на ихъ монетахъ появляется вѣрныя крестъ.

Монеты. Паро. Драхмы чеканились по образцу селевкидскихъ, съ изображеніемъ основателя династіи сидящимъ на омфалѣ, съ лукомъ въ рукахъ. Со времени Митридата I вмѣсто омфала полагается тронъ, тетрадрахмы обнаруживаютъ больше разнообразія; между прочимъ, на нихъ изображался Тиха, съ рогомъ изобилія, и сидящій монархъ, Ника, конь или конская голова и т. п. Датированы онѣ по годамъ и мѣсяцамъ селевкидской эры. Большой интересъ представляютъ портреты царей. До Орода I встрѣчается исключительно общее династическое имя Арзакъ, съ обычными въ это время греческими эпитетами: «Эвергетъ, Никафоръ, Теопаторъ, Эпифанъ» и т. п. Особенно часто встрѣчаются прозвища *Фаллагу*, расчитанное на греческіе города Сири. Съ Орода I и особенно съ Вонона I рядомъ съ этимъ появляются и личныя имена царей. Съ Митридата IV греческія легенды уступаютъ мѣсто пехлевійскимъ.

Литература. Собрания источниковъ: Lougueue, «Annales Arsacidar.» (Страсб., 1731); Vaillant, «Arsacidarum imperium» (П., 1728). Историческія соч.: Richter, «Histor.-Krit. Vers. über die Arsaciden»; de Sarte-Croix, «Mémoires sur le gouvernement. d. Parthes» («Mém. Ac. Inscr.», 48, 755); Gutschmidt, «Geschichte Irans und seiner Nachbarländer» (Тюбингенъ, 1888); Schneiderwirth, «Die Parter Heiligenstadt» (1874); статья Клесса въ «Soviet. Revue»; Нельдекэ-Гутшмидта въ «Brit. Энциклопедія». *О монетахъ:* Longpreier, «Sur la chron. et l'icônogr. des rois Parthes» (П., 1853); Prokesch-Osten, «Monnaies des rois Parthes» (П., 1871); Gardner, «Parthian Coinage» (Л., 1877).

В. Турраевъ.

Пасаргады (Pasargadae)—древняя столица Персїи, въ Персидѣ (теперь Фарсистанъ), построена Киромъ въ 555 г. до Р. Хр., послѣ покоренія мидянъ. Гротенфендъ, Шпигель и др. полагаютъ, что П. находилась въ 110 км. къ СВ отъ Шпраса, недалеко отъ древняго Персеполиса, гдѣ найдена древняя гробница «Машхадъ-и-Мадаръ-и-Солейманъ» съ изображеніемъ Кира и надписью «Я Киръ, царь, Ахеменидъ». Въ П. жилъ знатный родъ Пасаргадовъ, изъ котораго происходилъ царскій родъ Ахеменидовъ.

Пашанъ-Оглу — турецкій паша (1758—1807), сынъ видинскаго пашы П.-Омара, который въ 1791 г. былъ казненъ. Чтобы отомстить за смерть своего отца, П. возсталъ противъ Порты, собралъ вокругъ себя отрядъ въ 5000 инсургентовъ, завладѣлъ въ 1797 г. г. Виддиномъ и сталъ во главѣ недовольныхъ янычаръ. Его успѣхъ заставилъ Порту въ 1798 г. гарантировать П. помилованіе и предоставить ему Виддинскій пашалыкъ.

Пашевъ-Сивъ—дворянскій родъ, восходящій къ половинѣ XVI в. и внесенный въ VI ч. род. кн. Московской, СПб. и Тверской губ. (Гербовникъ, IV, 89).

Паскъ (Янъ Хризостомъ Pasek)—польскій шляхтичъ († ок. 1705). Участникъ нѣсколькихъ войнъ во второй половинѣ XVII в. (шведской, московской и др.), бывшій не разъ приставомъ у русскихъ пословъ, прїѣзжавшихъ въ Варшаву, П. обр. всѣмъ видѣннымъ и слышанномъ имъ во время домашней, лагерной и политической жизни оставилъ мемуары («Pamiętniki»; 1 изд. Позн., 1836; 10-е СПб., 1860), занимающие время съ 1656 по 1688 г. и представляющие драгоценный источникъ для исторїи Польши: Они чужды односторонности и искусственности, просто и отчетливо изображаютъ нравы польскаго дворянства и даютъ много яркихъ характеристикъ тогдашнихъ политическихъ дѣятелей. См. выдержки изъ «Мемуаровъ» П., съ примѣчаніями, въ «Библиотекѣ для Чтенія» (1860, № 12).

Пасквиръ—св. мученикъ, воинъ изъ Доростола Македонскаго; вмѣстѣ съ Валентиномъ пострадалъ въ гоненіе Диоклетіана и Максиміана, въ 302 г.; память 25 мая.

Паскъ-мта—вершина Главнаго Кавказскаго хребта на границѣ Рачинскаго и Лечхумскаго уу. Кутайской губ., изъ ледниковъ которой беретъ начало р. Рюнтъ. Верховье рѣки, подъ именемъ Геби-цхали, беретъ

начало изъ ледника на высотѣ 6990 фт. надъ ур. моря.

Пасифая (Πασίφαια)—родственная Афродитѣ критская героиня, извѣстная въ мифахъ своею любовью къ быку, дочь Гелиоса и Персеиды, супруга Миноса, мать Минотара, Ариадны, Федры и др. Эротическій ея характеръ отразился въ сказаніяхъ о дочеряхъ ея—Ариаднѣ и Федрѣ.

Пасицелы—с. Ананьевскаго у., Херсонской губ., при рч. Сухой Тиллугумъ. Дворовъ ок. 600, жит. ок. 3100. Школа, базары.

Пасицея (Πασίτεια)—одна изъ харитъ, обшная Герой въ жены богу Сна (II. XIV, 264 и сл.).

Паска (Alix-Marie-Angèle Seon, по мужу Pasquier, по сценѣ Paska)—извѣстная франц. актриса, род. въ 1835 г. Дебютировала на сценѣ Gymnase нъ 1865 г.; съ большимъ успѣхомъ исполняла роли свѣтскихъ женщинъ и интриганокъ. Съ 1870 г. по 1876 г. П. играла на сценѣ спб. Михайловскаго театра, потомъ возвратилась въ Парижъ и играла на театрахъ Gymnase, Gaité и l'Orte-St-Martin. Уа.

Паскаль (Влзъ Pascal)—одинъ изъ величайшихъ мыслителей Франціи (1623—62), род. въ Клермонъ-Ферранъ; съ раннихъ лѣтъ обнаруживалъ большую пылкость и замѣчательную способность къ математическимъ наукамъ (см. ниже). Усиленные занятія сильно разстроили слабое отъ природы здоровье П. Поправившись, онъ, по просьбѣ отца, сократилъ свои занятія до двухъ часовъ въ день и сталъ вести обычную жизнь обеспеченнаго молодого человѣка, посѣщая салоны, театры и т. п. Къ этому же времени относится начало его занятій философїей: онъ прочелъ, между прочимъ, Эпиктета, Декарта и *Омыты* Монтеня. Последняя книга произвела на него самое безотрадное впечатлѣніе: холодный скептицизмъ Монтеня отравленной стрѣлой вошелъ въ раскрытое вѣрѣ и надеждѣ сердце юноши. Даже система Декарта не доставляла ему полного успокоенія: Декартъ обращался только къ разуму, тогда какъ П. искалъ истины, могущей удовлетворять не только разумъ, но и сердце. Въ это время ему попалась подъ руку книга голландскаго теолога Янсена: «Преобразование внутренняго человѣка», гдѣ одинаково осуждается и сладострастіе плоти, и сладострастіе духа, подъ которымъ разумѣется удовлетвореніе чрезвѣрной пылкости, какъ проявленія утонченнаго эгоизма и самолюбія. Эта аскетическая мысль показала П. до такой степени возвышенной, что онъ порѣшилъ навсегда бросить занятія наукой. Но это не такъ легко было сдѣлать: не смотря на всѣ свои усилія, онъ не могъ, напр., устоять противъ желанія проверить опыты Торичелли надъ тяжестью воздуха. Изданныя имъ «Nouvelles expériences touchant le Vide» имѣютъ важное значеніе въ наукѣ, но выраженію Джона Гершеля, онъ болѣе чѣмъ кто-либо способствовалъ къ упроченію въ умахъ людей расположенія къ опытному познанію. Занатія физикой, однако, только на время отвлекли его отъ философскихъ вопросовъ. Погруженный въ мучительныя думы надъ великой проблемой человѣческаго существованія, онъ

не находил ничего, что могло бы исцелять тоску его неудовлетворенной души. Одинъ разъ, впрочемъ, лучъ свѣта озарил мрачную мистическую глубь истерзанной души П. и возбудилъ въ немъ надежду на счастье. Кто была особа, пробудившая нѣжное чувство въ душѣ юнаго философа, мы не знаемъ; можно только догадываться, что она стояла очень высоко на общественной лѣстницѣ и не пожелала перешагнуть черезъ раздѣлявшую ихъ социальную бездну. Чувство, внушенное ею П., было чувство почитательное, робкое и вполне идеальное. Это доказывается относящимся къ этому времени небольшимъ сочинениемъ: «Discours sur les passions de l'Amour», которое одинъ изъ критиковъ называлъ поэтической рhapsодией, продиктованной П. пѣснями Петрарки и Рафаэля. Декартовскимъ врожденнымъ идеямъ разума П. противопоставляетъ врожденные чувства, изъ которыхъ самое сильное есть любовь. По мнѣнью П., мы пришли въ мѣръ, чтобы любить и наслаждаться; это не требуетъ никакихъ доказательствъ, потому что чувствуется человѣкомъ. Конечно, слово наслаждение П. не понимаетъ въ вульгарномъ смыслѣ чувственного удовольствія; напротивъ того, величайшее счастье, доступное человѣку—любовь,—должно покоиться на идеальныхъ началахъ и служить источникомъ всего возвышеннаго и благороднаго. Въ 1651 г. П. потерялъ любимого отца; любовь его не увѣнчалась успѣхомъ; въ довершеніе всего паденіе съ эпитаки на мосту Нельи до того потрясло всю его вервуну систему, что онъ сталъ страдать галлюцинаціями. Подавленное настроеніе духа привело его въ 1655 г. въ янсенистскую общину Поръ-Рояля, гдѣ много разбитыхъ сердецъ искало успокоенія. Положеніе отшельниковъ Поръ-Рояля было въ эту минуту самое критическое. (Жесточенные враги ихъ, иезуиты, достигли того, что) соборъ французскихъ епископовъ и самъ папа осудили пять главныхъ тезисовъ янсенистскаго ученія; вслѣдствіе этого осужденія существовавшая при Поръ-Роялѣ мужская и женская школа были закрыты; оставалось еще Сорбоннѣ произнести свое осужденіе—и тогда власти могли бы закрыть и самую Поръ-Рояль. Въ эту-то роковую для янсенистовъ минуту, когда вся Франція съ нетерпѣніемъ ждала приговора Сорбонны, появились знаменитыя «Письма къ Провинціалу» («Lettres Provinciales»). Окинувъ взглядомъ поле битвы, П. понялъ, что янсенисты навѣрно проиграютъ дѣло и въ Сорбоннѣ, и передъ общественнымъ мнѣніемъ, если будутъ сражаться на почвѣ мало понятныхъ обществу теологическихъ тонкостей. Вслѣдствіе этого П. перенесъ вопросъ на почву нравственныхъ принциповъ и отдалъ споръ между янсенистами и иезуитами на судъ общественной совѣсти. Онъ разоблачилъ казуистику иезуитовъ, предалъ позору ихъ гибкую и безчестную мораль, оправдывавшую всѣ средства вплоть до убійства, для достиженія цѣли. По мнѣнью П., борьба между янсенистами и иезуитами была борьбой истины съ насиліемъ, свободы съ деспотизмомъ, нравственныхъ принциповъ съ эгоизмомъ. Впечатлѣніе, произведенное этой филиппикой, было

громкое. Не смотря на осужденіе янсенистовъ самимъ папой, все, что было лучшимъ во французскомъ обществѣ, стало на сторону гонимыхъ; съ этихъ поръ имя иезуита стало синонимомъ лицемерія, своеречія и лжи. Иезуиты вздумали-было подемизировать съ П. изданная ими въ свою защиту «Apoloie des Casuistes» обрушилась на ихъ голову; подъ давленіемъ общественнаго мнѣнія, само духовенство возстало противъ этой книги и ходатайствовало передъ папой объ ея запрещеніи. Торжество П. было полное, но онъ былъ настолько разстроенъ нравственно, что не могъ вполне наслаждаться имъ. Удалившись навсегда въ Поръ-Рояльское уединеніе, онъ отбросилъ всѣ суетныя помысленія о литературной извѣстности, предался молитвѣ и религиознымъ размышленіямъ и скоро сдѣлался настоящимъ аскетомъ. Онъ носилъ на тѣлѣ поисте, усѣянный гвоздями; всякій разъ, когда ему казалось, что мятежный духъ его волнуется сомнѣніемъ или гордостью, онъ билъ по полу рукой и гвозди вонзались ему въ тѣло. По смерти П. въ его комнатѣ въ Поръ-Роялѣ нашли нѣсколько связокъ или свертковъ различныхъ отрывковъ религиозно-философскаго содержанія, писанныхъ на лоскуткахъ бумаги и сложенныхъ какъ попало. Въ 1669 г. эти отрывки были приведены въ нѣкоторый порядокъ и изданы, подъ именемъ «Pensées». Это изданіе, послужившее основой всѣхъ послѣдующихъ, было крайне неисправно. Когда въ 1849 г. Викторъ Кузенъ, слышавшій его съ подлинными рукописями, доложилъ объ этомъ академіи, послѣдняя поручила Гаве сдѣлать новое, критическое изданіе «Pensées», вышедшее въ свѣтъ въ 1852 г. Только съ этого времени можно было утверждать, что мы имѣемъ въ рукахъ подлинный текстъ П. Мысли П. представляютъ собою отрывки изъ большого задуманнаго имъ сочиненія въ защиту религіи. Въ послѣдніе годы жизни П. одна мысль всецѣло наполняла собой его истерзанную душу.—мысль о томъ, что будетъ съ нами послѣ смерти? Вѣра отвѣтила ему на этотъ вопросъ, но только для него лично; онъ зналъ, что на свѣтѣ много скептиковъ и невѣрующихъ; ему хотѣлось открыть глаза невидящимъ, убедить сомнѣвающихся, пристыдить гордящихся своимъ разумомъ. По всему видно, что П. хотѣлъ приобщить къ христіанству тотъ самый методъ, которому онъ слѣдовалъ для доказательства научныхъ проблемъ, т. е. выставить рядъ фактовъ, въ существованія которыхъ нашъ разумъ не можетъ сомнѣваться, и затѣмъ доказать, что эти факты объясняются только съ помощью христіанской религіи. По мнѣнью П., человекъ, исполненный противорѣчій въ своей нравственной и физической природѣ, есть загадка, разрѣшима только при посредствѣ христіанской религіи. Прежде всего П. удивляется равнодушію человѣка передъ этой загадкой, къ разрѣшенію которой должны быть направлены всѣ его усилія, ибо въ самомъ дѣлѣ, что такое человекъ, какъ не соединеніе самыхъ неразрѣшимыхъ противорѣчій? Въ одно и тоже время онъ—самое великое и самое ничтожное изъ существъ; онъ постигаетъ своимъ разу-

момъ величайшія тайны природы—и достаточно порыва вѣтра, чтобъ потушить навсегда свѣточъ его жизни. Все, что онъ ни задумываетъ, доказываетъ въ одно и то же время и силу его мысли, и слабость ея; на каждомъ шагу умъ его наталкивается на такія преграды, предъ которыми волей-неволей онъ долженъ склониться. Ничтожный промежутокъ времени, назначенный для его жизни, онъ не умѣетъ употребить какъ слѣдуетъ, заняться единымъ на потребу; напротивъ того, онъ старается забыться, старается отвлечь свою мысль отъ самыхъ главныхъ вопросовъ своего существованія, забавляетъ себя игрой, охотой, политикой, и такимъ образомъ убиваетъ время, пока оно, въ свою очередь, не уберѣтъ его. Такъ проходитъ вся жизнь человѣка. А между тѣмъ, при всѣхъ слабостяхъ въ душѣ человѣка никогда совершенно не угасаютъ инстинкты всякаго и божественнаго. Человѣкъ несчастенъ и слабъ, человѣкъ страдает, но онъ знаетъ, что онъ страдает—и въ этомъ его величіе; все достоинство человѣка состоитъ въ его способности мыслить. Итакъ, съ одной стороны величіе, съ другой—ничтожество и слабость: вотъ два крайніе пункта, до которыхъ ежечасно достигаетъ непостижимая натура человѣка. Приведа различныя попытки разъясненія этой загадки въ философія стоиковъ, скептиковъ и т. д., П. мастерски показываетъ ихъ односторонность и приходитъ къ заключенію, что только одно христіанство, понимаемое въ смыслѣ доктрины янсенистовъ, можетъ примирить эти неразрѣшимыя противорѣчія. Христіанство учитъ, что до грѣхопаденія человѣкъ находился въ состояніи невинности и совершенства, слѣды котораго сохранились до сихъ поръ въ его неустанномъ стремленіи къ нравственному идеалу. Послѣ грѣхопаденія умъ человѣка омрачился, утратилъ ясность, воли настолько ослабѣла, что онъ не можетъ, безъ помощи божественной благодати, стремиться къ совершенству. Вотъ почему человѣкъ является въ своей природѣ столько противорѣчивъ; вотъ почему онъ и величій, и ничтоженъ въ одно и то же время. Чтобы религія была истинна, нужно, чтобы она приняла въ соображеніе это основное противорѣчіе человѣческой природы—а какаѣ же религія яснѣе сознаетъ это противорѣчіе, чѣмъ религія христіанская? Такимъ образомъ христіанство является единственной гипотезой, способной дать ключъ къ загадкѣ човѣческаго существованія, и поэтому оно—единственно истинная религія. Кромѣ доказательства истинности христіанской религіи, Мысли П. заключаютъ въ себѣ массу глубокихъ наблюденій надъ жизнью и людьми, выраженныхъ въ такой простой и изящной формѣ и такимъ ялидарнымъ слогомъ, что, равъ прочтя ихъ, непремѣнно запомнишь. Стараясь опредѣлить сущность човѣческой природы, П. невольно долженъ былъ сдѣлаться психологомъ и моралистомъ, и высказанныя имъ мысли о човѣкѣ, положеніи его въ обществѣ, о литературѣ и т. д. поражаютъ своей глубиной и оригинальностью. Мысли П. переведены на русскій языкъ Первовымъ (СПб., 1892).

Литература. о П.: m-me Perier (сестра П.),

«Vie de Pascal»; обыкновенно предосылалъ въ своихъ изданіяхъ «Pensées»; Dufossé, «Mémoires pour servir à l'histoire de Port-Royal» (1876—79); Sainte-Beuve, «Histoire du Port-Royal» (тт. II и III); ерже, «Causeries du Lundi» (т. V); Reuchlin, «Pascal's Leben» (Штуттг., 1840); Havet, «Étude sur Pascal», предосланный его изданію сочиненій П.; Maynard, «Pascal, sa vie, son caractère» (П., 1850); Vinet, «Études sur Pascal» (П., 1856); Prevost-Paradol, «Les Moralistes Français» (П., 1865); Seché, «Les derniers Jansenistes» (П., 1891—1892); Blaise P., «Pensées, Lettres et Fragments, publiées pour la première fois par Prosper Fengère» (П., 1897); Brunetière, «Études Critiques» (4-ый т.); Leslie Stephen, «Pascal» («Fortnightly Review», 1897, июль).

Н. Стороженко.

П., какъ математикъ. На 16 году жизни П. уже былъ въ состояніи написать замѣчательное сочиненіе о коническихъ сѣченіяхъ, изъ котораго было напечатано небольшое извлеченіе («Essai pour les coniques», П., 1640). Свѣдѣнія объ этомъ сочиненіи сохранялъ для потомства Лейбницъ, разсматривавшій его во время своего пребыванія въ Парижѣ въ рукописи. Въ основаніе сочиненія авторъ положилъ открытую имъ замѣчательную теорему о мистическомъ шестиугольникѣ, состоящую въ выраженіи свойства шестиугольника, вписаннаго въ коническое сѣченіе, всегда имѣть три точки пересѣченія его противоположныхъ сторонъ на одной прямой. Въ упомянутомъ выше извлеченіи изъ этого сочиненія П. говоритъ о себѣ, какъ о послѣдователѣ Декарта. П. смѣло выступилъ на тотъ путь, который, приведя къ созданію новой снтетической геометріи, освободилъ геометрію отъ необходимости развѣиваться на чуждой ей ариметическо-алгебраической почвѣ. Другую выдающуюся работою П. въ области геометріи былъ изслѣдованіе, относящіяся къ циклоидѣ: П. рѣшилъ вопросы объ опредѣленіи: 1) площади и центра тяжести отръзка, образованнаго линіей, параллельной основанію циклоиды и проведенной отъ какой-нибудь изъ ея точекъ до пересѣченія съ осью; 2) объемовъ в центровъ тяжести тѣлъ, происшедшихъ отъ вращенія того же отръзка какъ около его основанія, такъ и около оси циклоиды, и 3) центровъ тяжести четырехъ тѣлъ, происходящихъ отъ пересѣченія двухъ предыдущихъ плоскостями, проходящими соотвѣтственно черезъ ихъ оси вращенія. Прежде напечатанія найденнаго имъ рѣшенія П., по весьма распространенному въ свое время обычаю, обратился къ современнымъ геометрамъ въ Іюнѣ 1668 г. съ анонимнымъ циркулярнымъ объявленіемъ о назначеніи за доставленіе вполнѣ объясненныхъ и ясно доказанныхъ рѣшеній всѣхъ этихъ вопросовъ не позже 1 октября того же года премій въ 40 пистолей для перваго изъ доставившихъ эти рѣшенія и въ 20—для втораго. Представленные двѣ работы, одна Лалувѣра, а другая Валлеса не оказались заслуживающими премій. Въ октябрѣ же вышла въ свѣтъ «Histoire de la Roulette» самаго П., содержащая, кромѣ исторіи предшествующихъ работъ по изученію циклоиды, еще

прежде придуманные имъ методы нахождения квадратуръ, кубатуръ, выпрямленій и центровъ тяжести тѣлъ, плоскихъ и кривыхъ поверхностей и кривыхъ линий. Приложениемъ къ циклоидѣ П. испыталъ и оправдалъ на дѣлѣ полную пригодность своихъ методовъ, выработанныхъ путемъ удержанія принципа метода недѣлимыхъ Кавалери. Приведениемъ этого метода въ связь съ суммированиемъ рядовъ П. первый выступилъ на тотъ путь, которымъ съ такимъ успѣхомъ шли вѣскольکو позже Валлисъ съ своей «Arithmetica Infinitorum» и Ньютонъ передъ открытиемъ метода флюкцій. Кроме того, изъ признанія Лейбница извѣстно, что и ему работы П. были полезны на пути къ открытію дифференціального и интегрального исчисленій. Продолженіе «Histoire de la Roulette», направленное главнымъ образомъ противъ Лалувера, вышло также въ 1658 г. и, наконецъ, въ январѣ 1659 г. сочиненія, содержащія подъ общимъ заглавіемъ «Lettres à Mr. Sarcavi» — рѣшенія предложенныхъ для сокращенія преміи вопросовъ и заключающіяся въ письмѣ Деттонвилля (псевдонимъ П.) къ Карзави въ пяти трактатахъ: «Propriétés des sommes simples triangulaires et pyramidales», «Traité des trilinges rectangles et de leurs onglets», «Traité des sinus du quart de cercle», «Traité des arcs de cercles», «Petit traité des solides circulaires». Кроме названныхъ уже, циклоидѣ были посвящены еще слѣдующія сочиненія П., напечатанныя въ 1658 г.: «Problemata de cycloide proposita mense junii», «Réflexions sur la condition des prix attachés à la solution des problèmes de la cycloïde» и его продолженіе «Annotata in quosdam solutiones problematum de cycloïde» и, написанныя въ 1659 г. и послѣ «Traité général de la roulette ou Problèmes proposés publiquement et résolus par Amos Dettonville» и «Dimensions des lignes courbes de toutes les roulettes». По геометріи остается прибавить къ выше названнымъ еще: «Tactiones sphericae», «Tactiones etiam conicae», «Loci solidi», «Loci plani», «Perspectivae methodus», «De l'escalier circulaire, des triangles cylindriques et de la spirale autour du cône», «Propriétés du cercle, de la spirale et de la parabole» и отрывокъ о методѣ веденія геометрическихъ доказательствъ. Въ этомъ отрывкѣ нельзя не видѣть одного изъ первыхъ принадлежавшихъ новому времени дѣльныхъ опытовъ созданія элементовъ философіи математики. Началомъ работъ П. въ области науки чиселъ было совершенное имъ на 19 году жизни изобрѣтеніе счетной машины для четырехъ арифметическихъ дѣйствій. Несовершенство механической техники эпохи не позволило, однако же, парижскимъ механикамъ въ точности осуществить идеи изобрѣтателя. Въ 1645 г. появилось описаніе машины «Avis nécessaire à tous ceux qui auront la curiosité de voir la machine arithmétique et de s'en servir». Не позже 1654 г. былъ изобрѣтенъ арифметическій треугольникъ (группа чиселъ, расположенныхъ въ горизонтальныхъ строкахъ, въ видѣ треугольника), по сложности здѣсь не описываемый. Въ числѣ многочисленныхъ приложеній арифметическаго треугольника мож-

но указать на доставленіе имъ арифметическихъ рядовъ восходящаго порядка на нахожденіе въ немъ чиселъ сочетаній. Сочиненіе П. «Traité du triangle arithmétique» написано въ 1654 г., но вышло въ свѣтъ только въ 1665 г. Въ немъ въ доказательствѣ одного изъ предложеній (Conséquence XII), относящихся къ арифметическому треугольнику, впервые сдѣлался извѣстнымъ найденный П. и получившій затѣмъ широкое распространеніе въ наукѣ методъ полной индукціи или, другими словами, способъ доказательства отъ n къ $n+1$, состоящій въ заключеніи отъ справедливости доказываемой истины въ одномъ случаѣ къ справедливости ея въ слѣдующемъ. Рѣшеніемъ задачъ, предложенныхъ въ 1654 г. кавалеромъ де Мере, П. былъ приведенъ къ созданію теорій вѣроятности, но не оставилъ, однако же, сочиненія по новосозданной наукѣ. Ученый міръ могъ познакомиться съ этими работами частью по «трактату» объ арифметическомъ треугольникѣ, какъ по содержащему нѣкоторыя изъ соответствующихъ приложеній послѣдняго, главнымъ же образомъ изъ переписки П. съ Ферма. Въ области теоріи чиселъ П. оставилъ два сочиненія: «De numerorum continuorum productis» и «De numeris multiplicibus ex sola characterum numericorum additione agnoscendis». «Произведеніемъ непрерывныхъ чиселъ рода k » въ первомъ изъ этихъ сочиненій П. называетъ произведеніе натуральныхъ чиселъ отъ a до $a+k-1$; предметомъ же второго являются условія дѣлимости чиселъ, выводимыя изъ познанія суммъ ихъ цифръ. Къ теоріи чиселъ и частью къ алгебрѣ относятся: «De numericorum potestatum ambitibus», «Traité sur les nombres multiples», «De numeris magicomagis», «Traité des ordres numériques» (1665), «De numericorum ordinum compositione», «De numericorum ordinum resolutione», «De numericorum ordinum summa», «Producta continuorum resolvere», «Numericorum potestatum generalis resolutio», «Combinaciones», «Potestatum numericorum summa». Въ періоду 1647—53 гг. П., кроме другихъ своихъ работъ, занимался еще физическими псѣдованіями по вопросу о давленіи воздуха и равновѣсіи жидкостей. Узнавъ объ открытіи Торричелли барометра, П. повторилъ опыты изобрѣтателя его съ ртутью, водой, краснымъ виномъ и пр., но въ сочиненіи «Expériences nouvelles touchant le vuide» (П., 1647) попрежнему основывалъ ихъ объясненіе на древней боязни пустоты (horror vacui). Когда же, наконецъ, ему сдѣлалось извѣстнымъ объясненіе Торричелли, то онъ еще съ большимъ увлеченіемъ принялся за опыты, закончившіяся произведеніемъ по порученію П., его зятя Перье, опредѣленіемъ одновременныхъ высотъ барометровъ на вершинѣ горы Пюя де Домъ близъ Клермоня и у ея подошвы. Въ 1648 г. вышла брошюра П.: «Récit de la grande expérience de l'équilibre des liqueurs». Дальнѣйшія наблюденія надъ барометромъ въ 1649—51 гг. позволили П. объяснить давленіемъ воздуха явленія всасыванія, обнаружили возможность измѣренія высотъ помощью барометра, указали на уменьшеніе плотности слоевъ воздуха по мѣрѣ ихъ удаленія отъ земной поверхности и рас-

крыли существование связи между колебаниями барометра и изменениями погоды. В окончательном еще в 1653 г., но появившемся в печати только в 1663 г. сочинении «Traité de l'équilibre des liqueurs et de la pesanteur de la masse de l'air» (II). П. занимался еще в равновесием жидкостей вообще, при чем, подобно Галилею, основывался на принцип возможности скоростей, выводил с его помощью целый ряд важных предположений. Первое полное собрание сочинений П. было издано Боссю под заглавием: «Oeuvres de B. Pascal» (5 т., Гаага и П., 1779; 6 т., П., 1819); последнее изд. 1872 (II). Изъ биографий П. больше значительная Dreydorff: «Pascal, sein Leben und seine Kämpfe» (Лпц., 1870).

В. В. Бобынинъ.

Паскаль (Этьеннъ) — французский математикъ (1588 — 1651), отецъ Бляза П. До 1631 г. былъ президентомъ податной палаты въ Клермонъ-Ферранъ, а затѣмъ переселился въ Парижъ. П. былъ постояннымъ и дѣятельнымъ членомъ кружка математиковъ и физиковъ. Впослѣдствіи, въ 1666 г., изъ этого кружка министромъ Кольберомъ была образована парижская академія наукъ. Главнымъ предметомъ занятій П. было учение о кривыхъ линіяхъ, обогащенное имъ новою кривою, извѣстною подъ именемъ *паскалевой улочки* и являющоюся собственно круговою конхолою. Она представляетъ, дѣйствительно, геометрическое мѣсто точекъ, равноудаленныхъ отъ точекъ пересѣченія съ окружностью ряда хордъ, проведенныхъ изъ взятой на той же окружности одной точки. Вмѣстѣ съ Робервалемъ, П. вступилъ въ 1638 г. въ очень оживленный споръ съ Декартомъ по поводу сдѣланныхъ послѣднимъ возраженій противъ ученія Ферма о наибольшихъ и наименьшихъ величинахъ.

В. В. Б.

Пасквили (итал. pasquillo, франц. rasquinade, нѣм. Pasquill, лат. libellus famosus) — письменное сочиненіе или символическое изображеніе, содержащее въ себѣ дознанія, оскорбительныя для кого-либо свѣдѣнія, распространяемая въ печати или инымъ путемъ. Названіе П. происходитъ отъ Пасквино (см.). Первоначально П. означалъ болѣе зывелую насмѣшку, нежели злостную обиду. Иногда и на Западѣ, и у насъ, оно свлалось съ понятіемъ ложнаго доноса (см., напр., дѣло о *подметномъ письмѣ* 1728 г., въ «Рус. Старинѣ», 1880 г., т. XXVIII). Въ новѣйшихъ уголовныхъ кодексахъ П. особо не упоминается, а разсматривается по общимъ правдамъ объ обидѣхъ и клеветѣ. См. «Satiren und Pasquillen aus der Reformationszeit», изд. Schade (Гамб., 1856—58).

Пасквино (Pasquino) — народное прозвище античной статуи въ Римѣ, нынѣ поврежденной временемъ (находится близъ площади Навоны). Статуя изображала Аякса съ трупомъ Ахилла (по мнѣнію другихъ — Менелая, съ трупомъ Патрокла) и принадлежать, по художественности исполненія, къ лучшимъ произведеніямъ классической скульптуры. П. суждено было, вмѣстѣ съ другой статуей — Марфоріо — играть видную роль въ средневѣковомъ Римѣ. На обонхъ этихъ памятникахъ

появлялись различныя надписи: эпиграммы, шутки на злобу дня (отсюда — пасквили), и притомъ таки, что статуи вели какъ-бы между собою діалогъ. М. предлагалъ вопросы, а г. (maestro P.) давалъ отвѣты: С. Gnoli, «Le origini di maestro P.» (П., 1890).

Пасквицъ (Іоаннъ) — австрійскій математикъ и астрономъ (1753—1829). Имѣлъ санъ священника. Онъ занималъ въ пештскомъ университетѣ должности адъюкта физики, наблюдателя при обсерваторіи, проф. высшей математики и, наконецъ, съ 1803 по 1824 г. директора принадлежавшей университету обсерваторіи въ Офенѣ. Много занимался задачами математической географіи, а также математикомъ, преломленіемъ лучей, употребленіемъ наблюдений надъ полярною звѣздою и пр. Въ 1823 г. на него было взведено его помощникомъ Кметомъ тяжкое обвиненіе въ томъ, что онъ производилъ наблюденія на неповѣренныхъ инструментахъ и крайне небрежно относился къ сравненію наблюдений («Zach's Correspondance»). Шумахеръ нашелъ обвиненіе неосновательнымъ (статья въ «Ehrenrettung Pasquich's», въ «Astronomische Nachrichten»). Крупнѣйшимъ изъ сочиненій П. считается «Eritome elementorum astronomiae sphaerae calculatoria» (Вѣна, 1810). П. принадлежать еще: «Compendiaria eulymetriae institutio» (Салзбургъ, 1782); «Versuch e. Beitrags z. allem. Theorie von d. Bewegung u. vortheilhaftest. Einricht. d. Maschineu» (Лпц., 1789); «Unterricht in d. mathemat. Analysis u. Maschinenlehre» (въ 2 книгахъ, Лпц., 1790—91); «Erweiterungen und Berichtigungen dazu» (тамъ же, 1798); «Element analyseos et geometriae sublimioris etc.» (также и подъ заглавіемъ «Opuscula statico-mechanica, principis analyseos finitorum superstructa» 2 тома, тамъ же, 1799); «Rechenchaft von meineu Vorschlägen z. Befördr. d. Astronomie auf d. K. Universitäts-Steruware in Ofen» (Офенъ, 1808); «Anfangsgründe d. gesammt. theoretisch. Mathematik» (въ 2 книгахъ, тамъ же, 1812); «Kleine logarithm-trigonometr. Tafeln» (Лпц., 1817). Въ ученыхъ журналахъ П. помѣстиялъ: «Versuch über d. Lehre von Gleichgewicht d. Kräfte am Hebel» (Bernoulli u. Hindenb., Лпц. и Мардеб., 1786, St. 4); «Über d. Dimensionen d. Erdsphäroids» («Zach's Correspond.», II, 1800); «Über Gebrauch d. Pendellehre bei Annahme d. ellipsoid. Gestalt d. Erde» (тамъ же); «Über d. Krümmungs-Ellipsoide für d. nördl. Hälfte unserer nördl. Halbkugel» (тамъ же, VIII, 1803); «Über d. Flächenraum d. Erdzonen» (тамъ же, IX, 1804); «Reduction d. ausser d. Meridian beobachteten Zenithdistanzen auf d. Meridian» (тамъ же, XII, 1805); «Über d. Gebrauch der Beobacht. d. Polarsterns» (тамъ же, XVIII, 1808); «Planetenbeobachtungen u. geogr. Ortsbestimmungen» (тамъ же, V до XXV) и др.

В. В. Б.

Паскевичи — княжескій и дворянскій родъ, происходящій отъ Федора Паленака, бывшего полковымъ товарищемъ въ полтавскомъ полку (1698). Его сынъ Яковъ прозвался Паскъ-Цалый, а внукъ, Иванъ Яковлевичъ, сталъ писаться Паскевичемъ. Праправнукомъ послѣдняго былъ гр. Иванъ Федоровичъ

П.-Эриванскій, князь варшавскій (см.). Его единственный сын, ген.-лейтенантъ, кн. Фёдоръ Ивановичъ (род. въ 1823 г.) не имѣетъ дѣтей отъ брака съ графинею Иринею Ивановною Воронцовою-Дашковою, переведшею съ русскаго на англ. языкъ много литературныхъ произведеній. Родъ П. князей варшавскихъ внесенъ въ V ч. родосл. кн. Спб. губ., а дворянскія отрасли рода П. внесены въ VI, II и III ч. родословной книги Полтавской, Херсонской и Екатеринославской губ. (Гербовникъ, X, 3).

В. Р.

Пасквичъ (Иванъ Фёдоровичъ), свѣтлѣйшій князь варшавскій, графъ эриванскій—ген.-фельдмаршалъ (1782—1856). Произведенъ былъ изъ пажей двора Его Имп. Вел. въ поручики л.-гв. преображенскаго полка, и тогда-же назначенъ флигель-адъютантомъ. Съ 1806 по 1812 г. онъ принималъ участіе въ войнѣ противъ турокъ, командовалъ небольшими отрядами и исполнялъ различныя административныя и дипломатическія порученія: въ 1811 г. назначенъ бригаднымъ командиромъ. Въ Отечественную войну 1812 г. П. принималъ видное участіе въ болахъ подъ Салтановкой, Смоленскомъ, Бородинымъ, Вязмою; въ 1813 г. блокировалъ кр. Модлинь, а затѣмъ, состоя въ арміи Беннгсена, участвовалъ въ дѣлахъ у Дрездена, въ сраженіи подъ Лейпцигомъ, въ блокадѣ Гамбурга. Назначенный начальникомъ 2-й гренад. дивизіи, въ 1814 г. участвовалъ въ сою у Арсиэ-на-Обѣ и во взятіи Парижа. Въ 1817 г. П. избранъ былъ руководителемъ путешествія вел. князя Михаила Павловича, при которомъ состоялъ до 1821 г.; затѣмъ командовалъ 1-ю гвард. пѣхотной дивизіей, бригадами которой командовалъ вел. князья Николай и Михаилъ Павловичи (потому первый изъ нихъ, уже будучи государемъ, называлъ П. «отцомъ-командиромъ»). Въ 1821 г. П. получалъ начальство надъ 1-мъ арм. корпусомъ; въ 1825 г. назначенъ ген.-адъютантомъ; по вступленіи на престолъ имп. Николая вызванъ былъ въ Спб. для участія въ судѣ надъ декабристами. Въ 1826 г. П. получилъ повелѣніе ѣхать на Кавказъ для командованія войсками противъ персіянъ, совместно съ Ермоловымъ (XI, 675), при чемъ ему врученъ былъ секретный указъ—замѣстить послѣдняго, если найдеть это нужнымъ. Дѣйствія его противъ персіянъ были удачны: онъ разбилъ ихъ подъ Елизавет-полемъ (XI, 616), а за овладѣніе Эриванью возведенъ былъ въ графское достоинство, съ наименованіемъ «Эриванскій». Въ 1827 г. П. замѣнилъ на Кавказѣ Ермолова, уволеннаго въ отставку, а въ 1828—29 гг. искусно руководилъ военными дѣйствіями противъ турокъ въ Мал. Азіи. Въ первый годъ войны имъ взяты были Карсъ, Ахалкалаки, Ахалцихъ; въ 1829 г., разбивъ непріятеля при Гасая-Када, онъ занялъ Эрзерумъ, и въ день обнаруженія армянскаго мира былъ произведенъ въ ген.-фельдмаршала. Отвѣченный войною, П. не имѣлъ достаточно времени вникать въ дѣла по управленію Кавказскимъ краемъ; да и оставаясь тамъ ему пришлось недолго, такъ какъ уже въ концѣ 1831 г., по случаю кончины Дибича (X, 569), онъ назначенъ былъ

главнокомандующимъ войскъ въ Польшѣ. Здѣсь въ дѣйствіяхъ своихъ онъ выказалъ чрезвычайную медлительность и осторожность, хотя главная польская армія еще до него была совершенно разбита подъ Остроленкой (см.). Взятіе Варшавы покрыло его, однако, новыми лаврами: онъ получилъ титулъ свѣтлѣйшаго князя варшавскаго и званіе наместника Цар. Польскаго. Водворивъ порядокъ въ взволнованномъ краѣ, онъ сосредоточилъ всѣ свои усилія на поддержаніи тамъ рус. власти. Въ 1849 г., когда имп. Николай I рѣшился подать помощь австр. императору противъ возставшихъ венгерцевъ, П. снова сталъ во главѣ арміи. Дѣйствія его въ эту кампанію (см. Венгерская война 1849 г.) отнюдь не были поучительны, и успѣшное окончаніе войны нельзя приписать его распоряженіямъ. Въ 1854 г., во время восточной войны (VII, 290), превеличавшая осторожность и першительность П. выказалась съ новой силой, и военный авторитетъ его былъ подорванъ. Ср. кн. Щербатовъ, «Ген.-фельдмаршалъ кн. П.» (Спб. 1886—94); Н. Шильдеръ, «Фельдм. П. въ крымскую войну» («Русск. Старина», 1875 г., т. XII и XI); А. Берже, «Кн. П. въ Царствѣ Польскомъ въ 1846 г.» («Русск. Старина», 1885 г., т. XLVIII); переписка П. съ имп. Николаемъ I, въ «Русск. Старинѣ», 1872 г., т. V и VI; 1880 г., т. XXXIX; 1881 г., т. XXXII; 1884 г., т. XXI; 1896 г., т. LXXXVI; съ имп. Александромъ II, 1855 г., тамъ-же, 1881 г., т. XXXII; «Изъ записокъ кн. П. до августа 1826 г.» («Русск. Архивъ» 1889 г., т. I).

Пасквини (Bernardo Pasquini)—композиторъ и органистъ (1637—1710). Написалъ токкаты, оперу «Dov'è amore e pietà» и пр.

Пасколи (Leo Pascoli)—итальянскій экономистъ (1674—1744). Напечаталъ: «Testamento politico in cui si fanno diversi progetti per istabilire un regulato commercio nello stato della Chiesa» (Кельнъ, 1733)—въ защиту запретиельной системы, съ цѣлью оживить промышленность въ папской области. Интересенъ, по обилію данныхъ, его биографическій трудъ: «Vite de pittori, scultori ed architetti moderni» (1730—36).

Паскъе (Этьенъ Pasquier, 1529—1615)—знаменитый французскій юристъ. Былъ адвокатомъ при парижскомъ парламентѣ, но болѣзнъ заставила его покинуть судебную практику и предаться учено-литературнымъ занятіямъ. Съ 1560 г. онъ сталъ печатать «Recherches de la France» и «Pouparler du pugnсе». Въ 1564 г. выступилъ адвокатомъ университета въ процессѣ противъ иезуитовъ, добивавшихся для своей школы права присужденія ученыхъ дипломовъ. Въ блестящей рѣчи П. доказывалъ вредъ для государства иезуитскаго ордена, какъ общества политическаго. Рѣчь П. была переведена на многіе языки и постоянно служила источникомъ аргументовъ противъ ордена. Въ 1588 г. онъ былъ избранъ депутатомъ въ генеральныя штаты. Генрихъ III назначилъ его генеральнымъ адвокатомъ счетной палаты, а въ 1589 г., когда Парижъ былъ захваченъ лигериами, П. было поручено организовать парламентъ въ Турѣ. Въ 1594 г., по окончаніи гражданской войны,

П. вернулся въ Парижъ, гдѣ имѣлъ новое столкновеніе съ иезуитами по поводу покушенія на жизнь короля Генриха IV. Въ своихъ сочиненіяхъ Паскъе является защитникомъ просвѣщенной, въротеримой монархіи, управляющей при правильномъ содѣйствіи крупныхъ государственныхъ органовъ и лучшихъ общественныхъ элементовъ; его интересуютъ (особенно въ «*Recherches de la France*») вопросы происхожденія французскихъ учреждений; яркій, оригинальный языкъ ставитъ его въ рядъ лучшихъ стилистовъ XVI вѣка. Полное собраніе сочиненій и писемъ П. вышло въ Амстердамѣ въ 1723 г. Въ 1849 г. изданы его «*Oeuvres choisies*».

Паскъе (герц. Etienne-Denis Pasquier) — французскій политическій дѣятель (1767—1862), потомокъ предыдущаго. Отецъ его, совѣтникъ парижскаго парламента, былъ гильотинированъ въ 1794 г.; самъ П. едва избѣжалъ эшафота и былъ освобожденъ лишь послѣ 9 термидора. При Наполеонѣ I онъ былъ членомъ государственнаго совѣта и префектомъ полиціи, во время первой реставраціи — директоромъ путей сообщенія, послѣ вторичнаго паденія Наполеона — министромъ юстиціи въ кабинетѣ Талейрана, министромъ иностранныхъ дѣлъ въ кабинетѣ Деказа, перомъ Франціи. Талантливый ораторъ, искусный и покладистый политикъ, П. то поддерживалъ суровыя репрессивныя мѣры и ограниченія свободы печати, то боролся противъ вліянія иезуитовъ въ школахъ, противъ закона о святотатствѣ и другихъ реакціонныхъ законопроектвъ эпохи Виллеля. Назначенный при Людовикѣ-Филиппѣ президентомъ палаты правъ, П. сдѣлался преданнымъ и вліятельнымъ слугою Орлеанской династіи; въ 1837 г. для него было восстановлено званіе канцлера Франціи, въ 1841 г. онъ возведенъ въ герцогское достоинство. Предсѣдательствуя въ судебныхъ засѣданіяхъ палаты перовъ по крупнымъ политическимъ процессамъ, П. нерѣдко обнаруживалъ большую нетерпимость, отстаивая, напр., наказуемость такъ наз. нравственнаго соучастія. Въ 1848 г. онъ оставилъ политическое поприще. Политическыя рѣчи П. изданы въ 1842 г. Его мемуары («*Histoire de mon temps*») изданы его внукомъ — племянникомъ и наследникомъ герц. Одифре-П. (П., 1893—95). Ср. Л. Фавръ, «*Etienne-Denis P., 1870*».

Пасленовыя (Solanaceae) — семейство двудольныхъ спайнолепестныхъ растений порядка Personatae; это — травы, прямоствоячіе или полузучіе кустарники, а изрѣдка небольшія деревья (виды Solanum, Dunalia и Aspidium); листья у П. цѣльные, зубчатые, лопастные или надрѣзанные; въ вегетативной части стебля располагаются они попеременно, а въ двѣтоносной — попарно (обыкновенно 1 большой листъ и 1 маленькій); парное листорасположеніе обуславливается симподіальнымъ вѣтвленіемъ и совмѣстнымъ смѣщеніемъ частей; вслѣдствіе этого у нѣкоторыхъ П. (Datura, Physalis, Solanum) стебли кажутся дихотомически или трихотомически развѣтвленными, вѣтви выходящими не изъ пазухъ, а цвѣты или соцвѣты сидячими въ развилкѣ вѣтвей. Цвѣтки собраны въ соцвѣтій-завѣткѣ,

безъ прицвѣтничковъ. Цвѣтки обоеполые, рѣдко совершенно правильные. Чашечка сростнолистная, о 5 (рѣдко 4 или 6—7) зубчикахъ, лопастяхъ или надрѣзахъ; вѣнчикъ изомеренъ съ чашечкою, онъ воронковидный, блюдчатый, или колесовидный; число тычинокъ равно числу долей вѣнчика, тычинки всѣ бываютъ равной длины и всѣ съ пыльниками (у Atropa, Datura, Solanum, Lycium и у др.), или одна тычинка, противостоящая первому чашелистику, короче другихъ, двѣ же соcѣднихъ тычинки длиннѣе всѣхъ остальныхъ, а двѣ заднія средней длины (у Physalis, Petunia, Scopolia); у Salpiglossis только 4 тычинки съ пыльниками, а пятая тычинка, противостоящая первому чашелистику, безъ пыльника; у Francisca, Brunfelsia, Browallia этой тычинки даже вовсе не бываетъ. Нити тычинокъ тонкія, только у Himeranthus булавовидно вздутыя. Пыльники обрѣзаны внутри цвѣтка. Пестикъ состоитъ большею частью изъ двухъ плододетокъ, рѣдко (у Nicandra, Jabogosa) изъ пяти, или (у Nicotiana quadrivalvis) изъ четырехъ, или (у Lycopersicum esculentum) изъ 10; завязь верхняя, раздѣленная на гнѣздо по числу плододетокъ; лопная перегородка появляющаяся рѣдко (у Datura, Solanum, Grabowskia); сѣмяпочекъ въ каждомъ гнѣздѣ по многу, и только у Grabowskia 4—6, а у Sclerophyllum даже одна; завязь несетъ короткій, простой столбикъ, снабженный небольшимъ кружковиднымъ или двуллопастнымъ рыльцемъ. Плодъ — ягода или коробочка, вскрывающаяся по створкамъ или крышечкою. Сѣмена болѣе или менѣе почковидныя, содержащія мясистый бѣлокъ, большею частью изогнутый зародышъ. Всѣхъ видовъ П. насчитывается до 1500, большинство ихъ встрѣчается въ тропическихъ и подтропическихъ областяхъ, преимущественно въ Америкѣ. Семейство распадается на 5 группъ:

- I. Зародышъ явственно искривленъ; всѣ 5 тычинокъ плодучи и одинаковой величины.
- a) Завязь 3—5-гнѣздамъ . . . 1 гр. Nicandreae
 - b) » 2-гнѣздамъ . . . 2 » Solanaceae.
 - c) » 4-гнѣздамъ . . . 3 » Daturaeae.
- II. Зародышъ прямой или слабо изогнутый.
- a) Всѣ пять тычинокъ плодучи, одной длины, или 1—3 короче 4 гр. Cestreae.
 - b) Только 2—4 тычинки плодучи, всегда различной длины 5 » Salpiglossidaeae.

Въ Европейской Россіи изъ I группы встрѣчается Nicandra physaloides, изъ II группы — Solanum, Lycium, Hyoscyamus, Atropa и др. и изъ III — Datura. Семейство II. содержитъ много полезныхъ растений, напр., картофель (Solanum tuberosum), табакъ (Nicotiana), томаты, помидоры (Lycopersicum esculentum), испанскій или стручковый перецъ (Capsicum annuum), Salpiglossis и др.

Пасленъ (Solanum L.) — родовое названіе растений изъ семейства пасленовыхъ. Сюда принадлежатъ до 900 видовъ, встрѣчающихся въ тепломъ и умѣренномъ климатѣ. Это — травы, кустарники или деревья очень различнаго

вѣшняго облика: съ лежащими, прямостоячими, ползучими стеблями, съ простыми или перисторазсѣченными листьями. Цвѣтки собраны въ пазухные щитки, кисти или метелки; вѣнчикъ бѣлый, желтый, фиолетовый или розовый. Чашечка о 5—10 зубчикахъ или доляхъ; вѣнчикъ колесовидный или ширококолоколатый, пятизубчатый; тычинки сходятся пыльниками въ конусъ; плодъ—ягода. Къ роду *П.* принадлежитъ картофель (*Solanum tuberosum*). Въ Россіи изъ диорастуиныхъ встрѣчаются два вида *П.*: черный *П.* (*S. nigrum* L.) и горькосладкій *П.* (*S. Dulcamara* L.). Первый видъ—травианное, однодѣтное растение, развивающее вѣтвистый, пушистый или почти голый стебель, покрытый яйцевидными выемчатозубчатыми или почти цѣлюкрайными листьями; мелкіе сѣрые или слегка фиолетовые цвѣтки собраны завѣтками. Чашечка пятизубчатая, вѣнчикъ о пяти продолговатыхъ лопастяхъ. Плодъ—черная, шаровидная, повислая ягода. Растетъ черный *П.* по сорнымъ мѣстамъ. Ягоды иногда идутъ въ пищу; ихъ даютъ дѣтямъ противъ гангровъ. Второй видъ, *S. Dulcamara*, полукустарникъ, развивающій длинную ползучія вѣтви, покрытыя продолговатояйцевидными, заостренными, у основанія сердцевидными, цѣлюкрайными листьями; цвѣтки собраны въ слегка поникающія метелки; чашечка пятизубчатая, вѣнчикъ пятираздѣльный, фиолетовый, съ отвороченными долями; красныя ягоды повислыя. Растетъ этотъ *П.* на влажной почвѣ, въ кустарникахъ. Отваръ изъ его стеблей употребляютъ отъ лишаевъ, ревматизма и катаровъ. Ягоды ядовиты.

С. Р.

Пасма—мѣра длины пряжи, составляющая часть мотка или тальки. При различныхъ системахъ нумерации и для различныхъ матеріаловъ имѣетъ разную величину, какъ напр.: 1) по метрической системѣ *П.* содержитъ 100 м. и равна $\frac{1}{10}$ части мотка; 2) по англійской системѣ для хлопка *П.* содержитъ 120 ярдовъ (109,7 м.) и равна $\frac{1}{7}$ части мотка (куфты), для шерсти *П.* = 80 ярдамъ (73,1 м.) = $\frac{1}{7}$ ч. мотка, для льна *П.* = 300 ярдамъ (274,25 м.) = $\frac{1}{10}$ ч. мотка; 3) по саксонской системѣ для шерсти *П.* содержитъ 90,4 м. и равна $\frac{1}{6}$ мотка или 113 м. и равна $\frac{1}{4}$ мотка; 4) по французской системѣ для шерсти (Седанъ) *П.* содержитъ 67,9 м. и составляетъ $\frac{1}{22}$ мотка; 5) по прладской системѣ, для льна *П.*, содержитъ 300 ярдовъ и составляетъ $\frac{1}{12}$ мотка; 6) для хлопчатого шелка (буръ-де-суа, Шарре) *П.* = 100 м. = $\frac{1}{2}$ мотка. С. Ганейнъ. А.

Пасмо—древне-русская сельская единица для счета пряжи. Въ одномъ счетѣ XV в. упоминаютъ «20 пасмъ пряжи»; въ актѣ 1631 г. значится «сто сорокъ П. пряжи», принятыхъ въ доходъ. Величина *П.* не показана.

Пасманъ или **Пазманъ** (Pasman)—австрійскій о-въ около береговъ Далмаціи, отдѣленный отъ материка Зарскимъ каналомъ, длину въ 21 км. и до 230 м. высоту; въ разсыянныхъ по о-ву небольшихъ поселеніяхъ живетъ около 3000 чел.

Паспарту (Passe-partout)—кусочекъ картона или бумаги съ вырваннымъ въ его средѣ четыреугольнымъ, овальнымъ или круг-

лымъ отверстіемъ, родъ рамки, въ которую вставляютъ рисунокъ или гравюру такъ, что ихъ легко замѣнять другими. Это названіе употребляется также для обозначенія эстампа, напечатаннаго съ гравированной вглубь на мѣди или съ ксилографической доски съ приставкою къ ней другой такой же доски, которую можно мѣнять на инныя. Такимъ образомъ, *П.* называется напр. политипажная орнаментация фигурныхъ буквъ въ книгѣ, когда при печатаніи нѣсколькихъ такихъ буквъ, служить для орнамента одна и та же доска, а мѣняются только самыя буквы. *П.* наз. также обычная въ XVIII стол. гравированная игло или офортномъ рамки, которая, оставаясь одними и тѣми же, окружаютъ собою различныя изображения, гравированныя отдѣльно отъ нихъ, на особыхъ доскахъ. А. С—еъ.

Паспортныя марки—введены были Положеніемъ о видахъ на жительство 1894 г. Ими оплачивались *П.* пошлины лицами, получившими *П.* книжки, а равно сборы, установленные съ отсрочекъ. *П.* марки были въ одинъ рубль и въ 15, 35 и 50 коп. Онѣ изготовлялись въ экспедиціи заготовленія государственныхъ бумагъ и продавались на тѣхъ же основаніяхъ, что и гербовыя марки. Съ уничтоженіемъ въ 1897 г. *П.* пошлинъ вышли изъ употребленія и *П.* марки.

Паспортныя пошлины.—При введеніи у насъ паспорта, ему не придавалось значенія источника государственныхъ доходовъ. Плакатомъ 1724 г. разрѣшалось брать съ каждаго «пропускнаго писма» по 2 коп., но этотъ сборъ имѣлъ цѣлю только возмѣщеніе расходовъ на бумагу и по запискѣ писемъ въ книгу у земскаго комиссара. Фискальный характеръ данъ былъ паспорту манифестомъ 15 дек. 1763 г., установившимъ взаимне съ паспортныхъ годовыхъ и болѣе краткосрочныхъ по 10 коп., двухъ годовыхъ—по 50 коп., трехъ годовыхъ—по 1 руб. Въ началѣ текущаго столѣтія цѣна за паспортъ для мѣщанъ и крестьянъ доходила за годовую—до 6 руб., за трехъ годовую—до 30 руб., а за паспортъ на 5 лѣтъ—до 70 руб. (ассигнаціями). Въ 1825 и 1826 г. *П.* сборъ былъ уменьшенъ: съ мѣсячнаго билета—до 10 коп., съ трехмѣсячнаго паспорта—до 60 коп., съ полугодового паспорта—до 85 коп., съ годового—до 1 руб. 45 коп., съ двухъ годового—до 2 руб. 90 коп., съ трехъ годового—до 4 руб. 35 коп. Дальнѣйшее пониженіе состоялось при паспортной реформѣ 1894 г. (за паспорта трехмѣсячные—15 коп., за полугодовые—50 коп., за годовые—1 руб.). Сборы съ отсрочки паспортныхъ (отъ 15 до 50 коп.) установлены были при этомъ съ такимъ расчетомъ, чтобы предупредить обходъ закона выборкою двухъ трехмѣсячныхъ видовъ вмѣсто одного шестимѣсячнаго. Паспортныя книжки, помимо цѣны за самую книжку (25 коп. за срочную и 50 коп. за безсрочную), обложены были въ 1894 г. сборомъ въ 1 руб. въ годъ, который долженъ былъ оплачиваться паспортными марками (см.); этимъ взаимне *П.* сбора впервые распространено было и на лицъ привилегированныхъ состояній. За періодъ времени съ 1891 по 1895 г. отъ *П.* пошлинъ ожидалось по смѣтѣ отъ 2,6 до 4,2 милл.

руб. (отъ 0,22% до 0,41% всѣхъ ожидавшихся доходовъ); дѣйствительныя поступления доходили до 4544000 руб. Не играя существенной роли въ нашемъ миллиардномъ бюджетѣ, П. пошлины дожились тяжелымъ бременемъ на наименѣе обеспеченные классы населенія, увеличивая затраты, неизбежныя при уходѣ изъ мѣста жительства и не всегда покрываемыя заработкомъ на чужбинѣ. Вмѣстѣ съ тѣмъ вниманіе П. пошлинъ открывало широкій просторъ злоупотребленіямъ должностныхъ лицъ крестьянскаго и мѣщанскаго управленія. Всѣ коммиссіи, занимавшіяся съ 1860-хъ годовъ пересмотромъ паспортнаго устава, стремились къ упраздненію П. пошлинъ, но осуществлена была эта мѣра лишь закономъ 7 апр. 1897 г., въ силу котораго всѣ паспортные документы и виды, выдаваемые русскимъ подданнымъ въ предѣлахъ имперіи, за исключеніемъ губерній Царства Польскаго, освобождены отъ всякаго рода сборовъ, какъ П., такъ и гербоваго. Съ паспортныхъ книжекъ взимается въ пользу казны лишь заготовительная ихъ стоимость, въ размѣрѣ 15 коп. съ каждой книжки, расходы же по заготовленію бланковъ для годовыхъ паспортовъ приняты на счетъ казны. Ежегодный расходъ паспортныхъ бланковъ, если принять за среднюю величину данныя 1895 г., опредѣляется приблизительно въ 3 $\frac{1}{2}$ милл. штукъ, а заготовленіе ихъ требуетъ отъ казны расхода въ 35000 руб. Сохранены пошлины: съ паспортовъ заграничныхъ (см. ниже), съ паспортовъ, выдаваемыхъ прѣзжающимъ въ Россію иностранцамъ (60 коп. въ годъ, а съ паспортовъ, выдаваемыхъ иностранцамъ, принадлежащимъ къ экипажамъ купеческихъ кораблей, зимующихъ въ нашихъ портахъ, 10 коп.), и съ паспортовъ, выдаваемыхъ обывателямъ Царства Польскаго. А. Я.

Паспортъ (франц. passeport) — одно изъ средствъ для наблюденія за подозрительными лицами, въ видахъ охраны государственной безопасности. Наблюдая за собственными подданными и за пребывающими иностранцами, власти могутъ требовать отъ нихъ удостовѣренія самоличности, а также доказательствъ того, что они не являются опасными для государственнаго спокойствія. Эти требованія, легко исполнимыя въ мѣстѣ постоянного жительства лица, становятся затруднительными для путешествующихъ, а также для иностранцевъ. Чтобы дать имъ возможность удостовѣрить свою личность, государство вводитъ П., въ которыхъ обозначаются занятіе, возрастъ, мѣсто жительства, примѣты лица, а также продолжительность, цѣль и мѣсто путешествія. Въ то же время П. является и разрѣшеніемъ на отлучку лица; устанавливается воспрещеніе путешествовать безъ взятія П., а также обязанность явки П. въ мѣстахъ пребыванія; вводятъ строгія полицейскія мѣры противъ путешествующихъ безъ узаконенныхъ П. Совокупность такихъ узаконеній называется *паспортной системой*. Начало П. положено еще въ XV в. строгими мѣрами, принимавшимися въ то время противъ бродягъ и нищихъ. Такъ какъ послѣдніе составляли тогда наиболѣе значительную часть лицъ, мѣнявшихъ свое мѣстопробываніе, то на

обязанности честныхъ путешественниковъ, не желавшихъ, чтобы съ ними поступали какъ съ бродягами, лежало доказывать свою самоличность. Съ середины XVII в. значеніе П., какъ разрѣшенія на отлучку изъ мѣстожительства, все болѣе и болѣе увеличивается: для воспрещенія дезертирству являются военныя П. (Militärpäss), отъ прѣзжающихъ изъ зараженныхъ или зачумленныхъ странъ требуется такъ наз. чумный П. (Pestpass); затѣмъ являются особые П. для евреевъ, для ремесленныхъ учениковъ; въ то же время возникаетъ обязанность явки П. Высшаго развитія паспортная система достигаетъ въ концѣ XVIII в. и началѣ XIX в., главнымъ образомъ во Франціи; воспрещалась всякая отлучка, даже внутри государства, безъ взятія установленнаго П. Паспортная система въ рукахъ политической полиціи явилась средствомъ легчайшаго нахожденія лицъ, опасныхъ для государства, и въ особенности обнаруженія шпионовъ во время тогдашнихъ безпрерывныхъ войнъ. Послѣ Наполеоновскихъ войнъ паспортныя стѣсненія остались прежнія; сдѣланы были лишь нѣкоторые облегченія для пограничныхъ сношеній, а общимъ П. выдавались бесплатно, и также бесплатно производилась ихъ явка (Германія и Франція). Долголѣтній опытъ показалъ, что обязательное взятіе П. и явка ихъ съ одной стороны не достигаютъ цѣли, такъ какъ при усилившемся передвиженіи людей явка обратилась въ простую формальность, а съ другой стороны совершенно напрасно стѣсняютъ путешественниковъ, большая часть которыхъ — люди совершенно безвредныя. Наоборотъ, неблагонадежные люди легко могутъ проживать по подложнымъ и чужимъ П. Между тѣмъ, паспортная система, ограничивая свободу передвиженія человека, вмѣстѣ съ тѣмъ задерживаетъ и промышленное развитіе страны. Поэтому, въ средніе нынѣшняго столѣтія паспортныя стѣсненія въ государствахъ Зап. Европы мало по малу смягчаются. Въ 1850 г. нѣмецкія государства вступили въ соглашеніе (на дрезд. конференціи), по которому подданные ихъ государствъ освобождались отъ обязанности брать разрѣшенія полиціи для каждаго путешествія въ предѣлахъ договарившихся государствъ; эти разрѣшенія были замѣнены паспортной картой, выдаваемой на годъ, безъ обязанности явки ея въ мѣстѣ пребыванія. Къ этому соглашенію въ 1859 г. примкнула и Австрія. Затѣмъ въ 60-хъ и 70-хъ годахъ отмѣнялись существовавшія въ различныхъ государствахъ паспортныя строгости: въ Испаніи — въ 1862 и 1878 гг., въ Даніи — въ 1862 и 1875 гг., въ Германіи — въ 1865 и 1867 гг., въ Италиі — въ 1865 и 1873 г. Въ настоящее время въ большинствѣ зап.-европейскихъ государствъ существуетъ система факультативной легитимации, по которой взятіе П. составляетъ не обязанность, а право лица, желающаго удостовѣрить свою самоличность. Въ Германіи обязанность взятія П. можетъ быть установлена указомъ императора лишь временно и безъ обязанности явки П., или для опредѣленныхъ мѣстностей (напр. для Берлина въ 1878 г.), или для путешествій въ опредѣленные государства, или оттуда, когда

этого требуютъ безопасность государственная или общественная (напр. мѣры, предпринятыя въ 1879 г. противъ Россіи по поводу ветлянской чумы). Въ другихъ случаяхъ въ Германіи дѣйствуетъ факультативная легитимация, при чемъ удостовѣреніе выдается мѣстными властями лишь въ томъ случаѣ, когда нѣтъ къ тому законныхъ препятствій (ограниченіе права жительства, публичная повинности и т. д.). Въ Италіи удостовѣреніе личности можетъ быть произведено какъ П., такъ и другими способами. Въ Даніи для иностранцевъ можетъ быть установлена, въ видѣ репрессалии, обязанность имѣть П. Въ Англій, Швеціи и Норвегіи давно уже существуетъ полная свобода передвиженій, безъ обязанности имѣть при себѣ П. Въ Австріи для передвиженій внутри государства требуется легитимационная карта, выдаваемая на годъ и замѣняющая П.; для нѣкоторыхъ лицъ вмѣсто легитимационной карты достаточно расцѣпныхъ или рабочихъ книжекъ, если въ нихъ оговорено, что онѣ служатъ вмѣстѣ съ тѣмъ удостовѣреніемъ личности. Для путешествій за границу существуютъ особые П., а для пограничныхъ сношеній—удостовѣренія мѣстныхъ властей. Иностранцы обязаны имѣть П., кромѣ подданныхъ тѣхъ государствъ, которые участвуютъ въ дрезденской конвенціи. Обязанность визировать П. на границѣ можетъ быть установлена временно, при наступленіи извѣстныхъ обстоятельствъ, угрожающихъ безопасности государства. Во Франціи паспортная система, установленная законами 1795 и 1797 гг., существуетъ до настоящаго времени, такъ что по закону даже для отлучекъ внутри страны обязательно брать П.; но фактически она болѣе не приживается. Въ нѣкоторыхъ государствахъ отъ иностранцевъ вмѣсто П. требуется разрѣшеніе полиціи на проживание, напр. въ Румыніи—на пребываніе свыше 30 дней, въ Эльзасѣ-Лотарингіи—на пребываніе свыше 8 недѣль. Въ Даніи иностранцамъ, занимающимся физическимъ трудомъ или по роду дѣятельности постоянно мѣняющимъ мѣсто жительства, выдается книжка на житье, предъявляемая при каждомъ новомъ перемѣщеніи.

Въ Россіи пріѣздъ иностранцевъ былъ обставленъ разными ограниченіями уже въ московскомъ періодѣ; пограничные воеводы могли пропускать иностранцевъ въ предѣлы государства лишь съ разрѣшенія высшаго правительства. Въ смутное время начинаетъ вырабатываться и для путешествій внутри страны система «пробѣжныхъ» грамотъ, съ цѣлью, главнымъ образомъ, полицейскою. Въ общее правило пробѣжкія грамоты возведены были Петромъ I (указъ 30 октября 1719 г.), въ связи съ введеніемъ имъ рекрутскою повинностью и подушную податью. Въ 1724 г., для предотвращения возможности уклоняться отъ платежа подушной подати, установлены особая правила объ отлучкахъ крестьянъ, при чемъ различались *покормежныя письма* и *пропускныя письма* (см.). Съ 1763 г. П. получилъ и фискальное значеніе, какъ средство для сбора *паспортныхъ пошлинъ* (см.). Крайняя стѣснительность П. для народа вызвала цѣлый рядъ разновременныхъ мѣропріятій, состоявшихъ, главнымъ

образомъ, во временныхъ льготахъ по выборкѣ П. и въ упрощеніи различныхъ формальностей, но не затрогивавшихъ общихъ началъ паспортной системы. Вопросъ о коренной ея реформѣ поставленъ былъ на очередь еще въ 1859 г., но существенное измѣненіе проведено лишь закономъ 7 апрѣля 1897 г., уничтожившимъ фискальное значеніе П., послѣ чего П. сохранивъ у насъ функціи полицейскія и податныя. Сохраненіе за П. значенія орудія полицейскаго надзора признавалось коммиссіями, учреждавшимися для пересмотра паспортнаго устава, необходимымъ, въ виду какъ обширности территоріи Россіи, такъ и затруднительности обезпечить ее достаточными средствами охраны въ полицейскомъ отношеніи. Не меньшимъ препятствіемъ къ совершенной отмѣнѣ П. служить сохранившаяся въ нашемъ законодательствѣ круговая порука (см.) въ исправномъ отбываніи государственныхъ и общественныхъ сборовъ. Частичнымъ смягченіемъ паспортной системы, касающимся главнымъ образомъ продолжительности сроковъ, на которые выдаются П., ограничились и послѣдняя паспортная коммиссія, выработавшая нѣмѣ дѣйствующее Положеніе 3 іюня 1894 г., о видахъ на житье, закономъ 2 іюня 1897 г. распространенное на всю имперію, кромѣ губерній бывшаго Царства Польскаго и Филліадіи. Существенною стороною реформы 1894 г. является и установленіе точныхъ правилъ о томъ, въ какихъ случаяхъ общества и домохозяева въ правѣ отказывать въ выдачѣ или возобновленіи П. отлучающимся членамъ обществъ или крестьянскихъ дворовъ. Избраніе въ общественныхъ должности сельскихъ обывателей, отлучившихся по паспортнымъ книжкамъ, допускается, безъ ихъ согласія, не ранѣе какъ по истеченіи одного года со времени выдачъ имъ П. книжекъ, и притомъ только въ случаѣ невозможности замѣстить эти должности другими лицами.

По нынѣ дѣйствующему законодательству въ мѣстѣ постоянного жительства (см. Мѣсто жительства), по общему правилу, П. не требуется. Исключеніе составляютъ столичныя и другіе города, объявленные въ положеніи чрезвычайной или усиленной охраны (см.). Кромѣ того, въ мѣстностяхъ, на которыя распространяются правила о надзорѣ за промышленными заведеніями, рабочіе фабрикъ и заводовъ обязаны имѣть П. и въ мѣстѣ постоянного жительства. Не требуется П. при отлучкѣ изъ мѣста постоянного жительства: 1) въ предѣлахъ уѣзда и за предѣлами его не далѣе какъ на 50 в. и не болѣе какъ на 6 мѣс., и 2) отъ лицъ, занимающихся на сельскія работы—кромѣ того въ предѣлахъ волостей, смежныхъ съ уѣздомъ жительства, хотя бы и болѣе чѣмъ на 6 мѣсяцевъ. Въ видѣ на житье вносится жена получателя и могутъ быть вносимы сыновья и мужского пола родственники, пріемыши и опекаемые до достиженія 18 лѣтъ, дочери до 21 года и лица иррегулярнаго возраста или по состоянію здоровья не могущія обходиться безъ посторонняго попеченія. Изъ числа лицъ, вносимыхъ въ П., лица мужского пола, не достигшія 17 лѣтняго возраста и не находящіися на

государственной службъ, а лица женскаго пола, не достигшия 21 года, могутъ получить отдѣльные виды только по просьбѣ родителей или опекуновъ или съ согласія почителей; замужнія женщины, независимо отъ ихъ возраста — только съ согласія мужей. Женъ лица, находящагося въ безвѣстномъ отсутствіи или страдающаго умопомѣтательствомъ, можетъ быть выданъ, по закону 2 Юнія 1897 г., видъ на жительство по распоряженію мѣстнаго губернатора, градоначальника или оберъ-полицейскаго. Неотдѣленнымъ членамъ крестьянскихъ семействъ, даже и совершеннолѣтнимъ, видъ выдается только съ согласія хозяина крестьянскаго двора или по распоряженію земскаго начальника (мирового посредника). Лицамъ, включеннымъ въ общій видъ, могутъ быть выдаваемы и отдѣльные виды на жительство, въ мѣстѣ ихъ временнаго пребыванія. П. выдаются на общемъ основаніи раскольниковъ всѣхъ сектъ, кромѣ скопцовъ. При обнаруженіи лица безъ надлежащаго вида, если оно докажетъ свою самоличность, дается срокъ не свыше 6 мѣсяцевъ для получения вида, а по истеченіи этого срока — особое удостовѣреніе для отъѣзда въ семидневный срокъ. Не уѣхавшіе въ этотъ срокъ высылаются полиціею на основаніи инструкціи, утвержденной министромъ внутреннихъ дѣлъ (особыя правила для Петербурга см. въ прил. къ ст. 340, прим., уст. паспортнаго). Дворянамъ не служащимъ, лицамъ, уволеннымъ отъ государственной службъ, офицерскимъ чинамъ и чиновникамъ запаса, почет. гражданами, купцамъ и разночинцамъ видами на жительство служатъ безсрочныя П. книжки, выдаваемыя полиційскими управленіями (въ столицахъ — участковыми приставами). Лицамъ, состоящимъ на гражданской службѣ, и духовенству всѣхъ исповѣданій, кромѣ римско-католическаго, эти книжки выдаются по мѣсту служенія или отъ подлежащихъ духовныхъ властей. Такія же книжки выдаются вдовамъ и достигшимъ совершеннолѣтія дочерямъ означенныхъ лицъ. Мѣщане, ремесленники и сельскіе обыватели получаютъ отъ мѣщанскихъ и ремесленныхъ управъ, черезъ волостныхъ старшинъ: 1) П. книжки на 5 лѣтъ, при наличности недоимокъ по общественнымъ сборамъ — съ согласія общества, при чемъ обозначается годовая размѣръ сборовъ, который долженъ быть внесенъ 31 декабря cadaго года; въ противномъ случаѣ книжка отбирается; 2) П. на одинъ годъ, 6 мѣсяцевъ или 3 мѣсяца, независимо отъ лежащихъ на получателѣ недоимокъ. Въ 1883 г. министру внутреннихъ дѣлъ предоставлено право устанавливать обязательную заявку домохозяевами дощія на прибывшихъ и выѣзжавшихъ во всѣхъ дорогахъ, посадахъ и мѣстечкахъ, гдѣ имѣетъ пребываніе чиновникъ полиціи. Положеніе о видахъ на жительство 1894 г. не распространено на лицъ, состоящихъ на дѣйствительной военной и морской службѣ, на лицъ войскаго сословія казачьихъ войскъ, на филиалныхъ обывателей, на иностранныхъ подданныхъ, проживающихъ въ имперіи, на лицъ, отбывающихъ за границу и оттуда возвращающихся, на лицъ римско-католическаго духовенства, на инородцевъ, на приско-

выхъ рабочихъ, скопцовъ, ссыльно-поселенцевъ и состоящихъ подъ полиційскимъ надзоромъ, учреждаемымъ по распоряженію административныхъ властей. По отношенію ко всѣмъ этимъ лицамъ, а также къ обывателямъ губерній Царства Польскаго, сохраняя свою силу прежнія узаконенія о П. Иностранцы допускаются въ Россію только по П. российскихъ миссій и консульствъ или по засвидѣтельствованнымъ ими национальнымъ П. Прибывшіе безъ П. иностранцы высылаются обратно, а если иностранное пограничное начальство откажется отъ принятія ихъ, то съ ними поступаютъ какъ съ бродягами. П. на жительство въ имперію выдаются иностранцамъ начальниками губерній на одинъ годъ. Проживательство безъ узаконеннаго вида или по виду просроченному карается по 61 ст. устава о наказаніяхъ. Составленіе подложнаго вида на жительство для себя или другого лица влечетъ за собою заключеніе въ тюрьмѣ отъ 4 до 8 мѣсяцевъ или отъ 8 мѣс. до 1 года и 4 мѣс., а измѣненіе въ своемъ или чужомъ видѣ указанныхъ въ нихъ срока или мѣстопребыванія — заключеніе въ тюрьмѣ отъ 2 до 4 или отъ 4 до 8 мѣс. При этомъ, по разъясненію сената (1871 г. № 284), карается самое составленіе подложнаго вида, независимо отъ того, извлекъ ли изъ него виновный пользу, сдѣлавъ ли изъ него употребленіе. Передача своего вида другому для проживательства или переѣзда съ нимъ, равно какъ проживательство по ложному или чужому виду, наказуется заключеніемъ въ тюрьмѣ на срокъ отъ 2 до 4 мѣс. или же арестомъ на время отъ 3 недѣль до 3 мѣс. (Улож. о наказ., ст. 975—983). Лицо, виновное въ завѣдомо ложномъ, при полученіи вида на жительство, заявленіи о томъ, что оно такого вида не имѣетъ, подвергается тому же наказанію, что и за ложное показаніе безъ присяги предъ судомъ, т. е. аресту на время отъ 3 недѣль до 3 мѣсяцевъ, или же заключенію въ тюрьмѣ на время отъ 2 до 4 мѣсяцевъ (Улож. о наказ. ст. 943).

Паспорты заграничныя.—Въ допетровской Руси поѣздки за границу были затруднены уже тѣмъ, что черезъ заставы отдѣльныхъ областей никто не былъ пропускаемъ безъ пробѣжей грамоты мѣстнаго воеводы, въ воеводствахъ же пограничныхъ надзоръ за заставами былъ особенно бдительный. Петръ I не только не затруднялъ поѣздки русскихъ за границу, но всячески ихъ поощрялъ. Павелъ I, въ видахъ охраненія русскаго общества отъ революціонныхъ идей, воспретилъ поѣздки молодыхъ людей за границу для ученія. Имп. Николай I, находя, что молодые люди, получавшіе образованіе за границей, «возвращаются иногда въ Россію съ самыми ложными о ней понятіями, не зная ея истинныхъ потребностей, законовъ, яровъ, порядка, а нѣрѣдко и языка», установилъ, закономъ 18 февраля 1831 г., что молодые люди отъ 10 до 18 лѣтъ обязательно должны воспитываться въ Россіи, подъ опасеніемъ потери права поступленія на государственную службу; изысканія допускались лишь съ Высоч. разрѣшенія. Указъ 17 апр. 1834 г.,

стѣтнвъ обиліе случаевъ, «въ которыхъ лица, получившія П. на отлучку за границу, остаются тамъ на жительство на неопредѣленное время и тѣмъ самымъ дозволенную имъ отлучку произвольно превращаютъ въ переселеніе», указываетъ, какъ на послѣдствія этого явленія, на «разстройство имуществъ такихъ лицъ, расточеніе доходовъ, вѣтъ государства, обремененіе долгами наследству, отчужденіе отъ родственниковъ и отечественныхъ союзовъ». Въ видахъ «пресѣченія этого зла» было постановлено, что отлучка за границу дворянъ не должна длиться болѣе 5 лѣтъ, а лицъ прочихъ состояній—болѣе 3 лѣтъ, подъ опасеніемъ признанія виновными въ недозволенномъ оставленіи отечества (XXII, 321). Правила зак. 17 апр. 1834 г. объ учрежденіи опеки надъ имуществомъ лицъ, оставшихся за границей долѣе узаконеннаго срока, сохранили силу понынь и введены въ Сводъ Законовъ въ видѣ приложения къ ст. 8 т. IX изд. 1896 г. Закономъ 25 іюня 1851 г. дозволенный срокъ отлучки за границу сокращенъ былъ для дворянъ до двухъ лѣтъ, а для всѣхъ прочихъ состояній—до одного года, и постановлено было съ каждаго лица, означеннаго въ заграничномъ П., взимать пошлину въ размѣрѣ 250 р. за каждое полугодіе (въ случаѣ болѣзни—50 руб.). При имп. Александрѣ II, закономъ 26 августа 1856 г., опредѣлено было «шیکاкой пошлины за заграничные П. впредь не взыскивать», а взимать съ каждаго П. лишь сборъ въ размѣрѣ 5 руб. за полугодіе, изъ которыхъ 50 коп. обратятъ въ возмѣщеніе расходовъ по печатанію бланкетовъ, а 4 руб. 50 коп.—въ пользу инвалиднаго капитала. Закономъ 23 окт. 1861 г. отмѣнена троеградная публикація объ отъѣздѣ частныхъ лицъ за границу. Въ 1833 г. финансовое вѣдство, въ видахъ увеличенія государственныхъ доходовъ, предлагало взимать съ каждаго лица по 1) руб. кредитныхъ за каждый мѣсяцъ пребыванія за границей; въ 1857 г. появился другой проектъ, предлагавшій установить съ каждаго лица пошлину въ размѣрѣ 10 руб. металлическихъ за каждый мѣсяцъ пребыванія за границей, при чемъ эта пошлина по истеченіи каждой 3 мѣсяцевъ должна была увеличиваться на 10 руб. металлическихъ. Дѣло кончилось тѣмъ, что закономъ 2 іюня 1857 г. былъ удвоенъ сборъ, установленный въ 1556 г., съ обращеніемъ части его въ доходъ казны (у насъ выдается ежегодно, среднимъ числомъ, 27 тыс. заграничныхъ П.). По дѣйствующему законодательству надзоръ за тѣмъ, чтобы никто не перѣзжалъ границу безъ установленнаго П., возложенъ на таможенныхъ учрежденій. Заграничные П. выдаются главными начальниками края, а гдѣ ихъ нѣтъ— губернаторами и градоначальниками. Лица, просящія о выдачѣ заграничнаго П., должны представить удостовѣреніе полиціи объ отсутствіи законныхъ препятствій къ отъѣзду ихъ за границу; въ выдачѣ такого удостовѣренія полиціи можетъ отказать лишь въ томъ случаѣ, когда къ данному лицу предъявлены законныя требованія со стороны частныхъ лицъ или правительственныхъ мѣстъ и лицъ. Удостовереніе полиціи можетъ быть замѣнено руча-

тельствомъ благонадежныхъ лицъ. Русскіе поданные мужского пола, достигшіе 18-лѣтнаго возраста, увольняются за границу лишь по отбытіи ими воинской повинности; впрочемъ, лица, обучающіяся въ заграничныхъ университетахъ, получаютъ отсрочку по отбыванію воинской повинности на томъ же основаніи, какъ и студенты российскихъ университетовъ. Особая правила о порядкѣ выдачи заграничныхъ П. установлены для жителей Царства Польскаго, для пнородцевъ, и др., а въ пограничныхъ областяхъ—для владѣющихъ землею по обѣ стороны границы (см. ниже). Шиперы и матросы могутъ отправляться за границу по плавающимъ П. Срокъ дозволеннаго пребыванія за границей всѣхъ вообще русскихъ поданныхъ установленъ 5-лѣтній (русскихъ купцовъ, торгующихъ на Востокъ—семилѣтній). Продленіе этого срока зависитъ отъ усмотрѣнія лица, выдавашаго заграничный П.; торгующіе за границей могутъ ходатайствовать объ этомъ черезъ мѣстныхъ миссіи, которыя, удостовѣривъ въ полезности пребыванія этихъ лицъ за границей, обращаются съ представленіями къ министру финансовъ (черезъ министерство иностранныхъ дѣлъ). Съ каждаго П. взимается: 1) единообразный сборъ за печатаніе бланкета, въ размѣрѣ 50 коп. и 2) сборъ по 10 р. за каждое полугодіе, изъ коихъ 9 руб. 50 коп. обращаются въ составъ инвалиднаго капитала: а 50 коп.—въ пользу казны. Съ одною только платою за печатаніе бланкета заграничные П. выдаются лицамъ, слѣдующимъ въ Иерусалимъ на поклоненіе Св. мѣстамъ, купцамъ, мѣщанамъ, раненымъ офицерамъ и т. п. Десятирублевый сборъ возвращается, если лицо, не воспользовавшееся заграничнымъ П., представитъ его обратно до истеченія 2 мѣсяцевъ со дня полученія П. Лица, пробывшія за границей болѣе 6 мѣсяцевъ, вносятъ причитающійся съ нихъ дополнительный сборъ по возвращеніи въ отечество, при чемъ неполное полугодіе считается за полное. Отлучившіеся за границу безъ взятія законнаго П. подвергаются, по возвращеніи, денежному взысканію не свыше тройной за П. платы и сверхъ того вносятъ установленный сборъ (ст. 62 Уст. о наказаніяхъ, налагаемыхъ мпровымъ судьями). Паспортная реформа 1894 и 1897 гг. не коснулась заграничныхъ П.

Отъ заграничныхъ П. въ тѣсномъ смыслѣ отличаются виды, служашіе для такъ назыв. «пограничныхъ сообщеній». Владѣльцамъ имѣній, пересѣкаемыхъ границею (*ободоны помѣщики, propriétaires mixtes*), получаютъ отъ уѣздныхъ начальниковъ годовые, а прочіе обыватели, живущіе въ трехмильномъ отъ границы разстояніи—трехъ- и восьмидневные *пропускные легитимационные билеты* (*Legitimations- und Passirscheine*), съ поименованіемъ переходныхъ пунктовъ. Билеты эти свидѣлствуются таможенными при каждомъ переходѣ границы. Закономъ 12 марта 1897 г., въ видѣ временной мѣры, постановлено, что пограничные крестьяне Царства Польскаго, принадлежащіе къ одному изъ христіанскихъ исповѣданій, могутъ, дѣл отлучечъ въ Германію на сельско-хозяйственной работы, получать легитимационные билеты, срокомъ съ 1 апрѣля по

1 декабря. Всѣ эти легитимационные билеты были освобождены отъ всякихъ сборовъ и до уничтоженія паспортныхъ пошлинъ. *А. Я.*

Пассававь (Юганъ-Давидъ Passavant, 1787—1861), — иѣм. живописецъ и историкъ искусства. Въ 1814 г., понавъ въ качествѣ военнаго волонтера въ Парижъ. П. до такой степени увлекся живописью, что рѣшилъ всецѣло посвятить себя этому искусству и поступилъ въ ученики, сначала къ Давиду, а потомъ къ Гро. Въ 1847 г. онъ примкнулъ къ образовавшейся въ Римѣ романтической школѣ художниковъ, во главѣ которой стояли Корнелиусъ, Овербекъ, Шноррь и Фейтъ. По возвращеніи своемъ во Франкфуртъ П. былъ назначенъ инспекторомъ Штедлевскаго института. Научно-художественная дѣятельность П. началась въ 1820 г., когда появилось его сочиненіе: «Взгляды на образныя искусства и т. д.» (Гейдельбергъ, 1820). Изъ прочихъ литературныхъ трудовъ П. наиболее известны: «Kunstreise durch England u. Belgien» (Франкф., 1833), «Raffael v. Urbino und Sein Vater Giovanni Santi» (3 т., Лейпцигъ, 1839—58), «Die christliche Kunst in Spanien» (Лпц., 1853), «Le peintre graveur» (6 т., Лпц., 1860—1864). Картины П. не отличаются особенными достоинствами. См. Cornill, «J.-D. Passavant» (Франкфуртъ, 1865).

А. А. С—овъ.

Пассажный инструментъ — служить для опредѣленія времени прохожденія свѣтила черезъ какую нибудь вертикальную плоскость (обыкновенно меридіанъ или первый вертикаль). Введенъ въ употребленіе Рёмеромъ въ XVII ст. Состоитъ изъ трубы, которая можетъ вращаться вокругъ горизонтальной оси. Эта ось лежитъ своими цапфами на вилкообразныхъ подставкахъ — лагерьяхъ. Небольшой кругъ, прикрѣпленный къ той же оси, служитъ для установки инструмента на звѣзду. Въ фокальной плоскости объектива натянуты нѣсколько (отъ 5 до 15) вертикальныхъ нитей и одна или двѣ горизонтальныхъ. Наблюденія производятся или на слухъ и глазъ, при чемъ наблюдатель записываетъ самъ прохожденія черезъ каждую нить, или же прохожденія регистрируются помощью хроно-

графа. Въ предложенномъ недавно для этой же цѣли механикомъ Ренсольдомъ микрометръ, наблюдатель помощью микрометрическаго винта заставляеть нить неотступно слѣдовать за звѣздой. Сѣтку неподвижныхъ нитей замѣняютъ контакты, расположенные на головкѣ винта, замыкающие гальваническій токъ въ хронографѣ. П. инструменты бывають переносные и постоянные. Переносные служатъ при геодезическихъ полевыхъ работахъ; обыкновенно они дѣлаются доманой трубой, т. е. окуляръ прикрѣпленъ къ одному изъ концовъ оси вращенія, а въ центрѣ инструмента расположена призма, отражающая падающее отъ объектива трубы луча свѣта по направленію, составляющему прямой уголъ съ падаю-

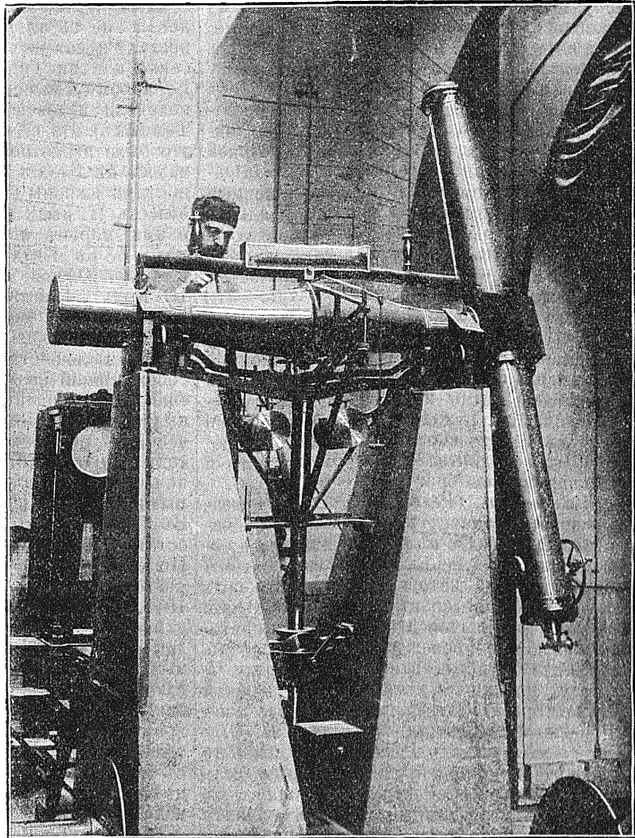

щими. Постоянные П. инструменты въ обсерваторіяхъ укрѣпляются на прочныхъ каменныхъ столбахъ. Если П. инструментъ установленъ въ меридіанѣ, то имъ можно находить время (поправку часовъ), зная прямое восхожденіе звѣзды, и обратно: зная поправку часовъ, опредѣлять прямые восхожденія звѣзды. Невозможно вполнѣ точно установить инструментъ, поэтому наблюденія должны исправляться за слѣдующія инструмен-

тальные ошибки: 1) Уголь, который составляет ось вращения съ горизонтальной плоскостью, называется наклонностью. Она определяется посредством уровня (см.), подвѣшиваемого своими концами на цапфы. 2) Уголь, составляемый осью инструмента приведеннаго въ горизонтальное положение съ меридианомъ (или что тоже осью вращения съ линіей О—W), называется азимутомъ инструмента. Для скорѣйшаго опредѣленія его до время наблюдений, постоянные П. инструменты снабжены мирами—меридианными знаками, расположенными на значительномъ разстояніи отъ инструмента. Азимутъ же самихъ миръ опредѣляется изъ наблюдений полярныхъ звѣздъ. 3) Коллимаціонная ошибка—уголъ между оптической и геометрической осями трубы, иначе уклоненіе отъ перпендикулярности оптической оси инструмента къ оси вращения. Для ея опредѣленія необходимо переложить инструментъ въ его лагеряхъ. Для возможнаго уменьшенія инструментальныхъ ошибокъ служатъ вянты, передвигающіе лагеря, въ которыхъ лежитъ ось (для исправленія наклонности и азимута), а также рамку, на которой ватануты нити (для исправленія коллимаціонной ошибки). П. инструментъ, установленный въ первомъ вертикальнѣ, т. е. вертикальной плоскости, проходящей черезъ точки W и O можетъ служить для опредѣленія широты мѣста.

В. Серафимовъ.

Пассажъ (Passage—фр., Passaggio—ит.)—продолжительный ходъ, состоящій изъ быстро слѣдующей одна за другою нотъ, по большей части равныхъ между собою. П., состоящій на протяженіи октавы изъ діагонической или хроматической гаммы и идущій по одному направлению, назыв. рудайой (Läufer). Особенно трудный въ техническомъ отношеніи П., требующій отъ исполнителя большой ловкости и блеска, называется бравурнымъ.

Н. С.

Passaglia (Passaglio—итал., Passacaille—франц.)—танецъ въ $\frac{3}{4}$, схожій съ чаконной (см.), но болѣе вѣжнаго характера и болѣе медленнаго движенія. Состоитъ изъ темы въ восемь тактовъ, которая много разъ безъ измѣненія повторяется въ басу въ видѣ basso ostinato, а верхніе голоса при каждомъ повтореніи мелодій сопровождаютъ ее различно. Р. получила художественную обработку у I. С. Ваха, писавшаго сочиненія въ подобной формѣ для органа. Буквальный переводъ Passaglia—шагъ пѣтуха (gallo).

Н. С.

Пассалья (Карлъ Passaglia, родился въ 1814 г.)—итальянскій богословъ, іезуитъ, былъ профессоромъ въ Collegium Romanum. Въ 1853 г. издалъ трехтомный трудъ въ защиту ученія о безпорочномъ зачатіи Пресвятой Дѣвы. Пій IX назначилъ его предсѣдателемъ комиссіи, которая должна была разсмотрѣть этотъ догматъ и высказать свое мнѣніе. Сочиненіе П. «Pro causa italicâ» (1859), гдѣ онъ защищаетъ права Итали на національное объединеніе и касается мирового господства папы, навлекло на него гнѣвъ курій, что заставило его покинуть Римъ. Онъ занялъ въ Туринѣ мѣсто профессора нравственной философіи, былъ депутатомъ въ первомъ итальянскомъ парламентѣ и издавалъ (1862—66) церковнополити-

ческую газету «Il Mediatore», гдѣ боролся противъ свѣтской власти папы.

Passamezzo—итал. танецъ, похожій на танецъ гальярда (см.), но только въ немъ на половину (mezzo) меньше па (passi), чѣмъ въ гальярдѣ, поэтому онъ медленнѣе послѣдняго.

Passapre (Людвигъ Passarge)—нѣмецкій писатель, род. въ 1825 г. Служилъ по судебному вѣдомству въ Пруссіи. Написалъ: «Aus dem Weichseldelta» (В., 1857), «Fragmente aus Italien» (1860), «Schweden, Wisby u. Kopenhagen» (1867), «Drei Sommer in Kopenhagen» (2 изд. подъ заглавіемъ «Sommerfahrten in Norwegen»), 1884), «Henrik Ibsen» (1883), «Baltische Novellen» (1864).

Пассаровицъ (Passarowitz)—нѣмецкое названіе г. Пожаревца (см.).

Пассатная пыль—такъ наз. коричневая или пѣтая крови пыль, носившаяся въ воздухѣ нѣкоторыхъ тропическихъ странъ, особенно на зап. берегу Африки между мысомъ Бондородъ и мысомъ Бланко (берега эти оттого получили здѣсь названіе Туманныхъ, а море Темныхъ). Въ видѣ кроваваго дожда явленіе это было извѣстно еще въ древности и встрѣчалось въ Итали и рѣдко въ другихъ мѣстностяхъ Европы (также въ Россіи). Въ Азіи область П. пыли простирается между Каспійскимъ моремъ и Персидскимъ заливомъ, заходя п въ Китай. Изрѣдка встрѣчалась П. пыль въ Южной Америкѣ и въ сѣв. Африкѣ. П. пыль содержитъ кремнеземъ, глиноземъ, окись желѣза, магнезій и мѣди, углекислую известь, магнезій, кали, натръ, воду и органическія вещества. П. пыль представляетъ собою тонкій кварцевый песокъ съ примѣсью еще болѣе тонкой желтоватой или красноватой пыли, въ которомъ множество микроскопическихъ органическихъ формъ и фрагментовъ (до 300 видовъ корненожекъ). Органическіе остатки принадлежатъ къ прѣсноводнымъ и земнымъ и рѣдко къ морскимъ видамъ. Въ небольшихъ количествахъ встрѣчаются остатки пемзы, туфовъ и вулканической золы. По Ehrenberg'у («Ueber das v. der Atmosphäre unsichtbar getragene organische Leben», 1847, 1871), невидимая пыль, носившаяся въ атмосферѣ, собирается по временамъ въ облака и опускается до поверхности земли. П. пыль не можетъ быть объяснена мѣстными случайными причинами, ураганомъ и т. п., такъ какъ она встрѣчается постоянно во всѣ времена года и химическій составъ ея остается одинаковымъ, но ее не слѣдуетъ смѣшивать съ метеорной пылью (XIX, 169), космическаго происхожденія, выпадающей иногда въ видѣ каменнаго дожда (X, 362).

Пассаты (у англичанъ—trade-winds, т. е. торговыми вѣтрами, такъ какъ П. пользуются торговыми судами, отправляющимися въ Америку; у французовъ—vents alizés, т. е. правильные вѣтры)—такъ наз. вѣтры, дующіе между тропиками круглый годъ, въ сѣверномъ полушаріи съ СВ, въ южномъ—съ ЮВ, отдѣляясь другъ отъ друга безвѣтренной полосой. На океанахъ П. дуютъ съ наибольшей правильностью; на материкахъ и на прилежащихъ къ послѣднимъ моряхъ направленіе ихъ отчасти видоизмѣняется подъ вліаніемъ мѣст-

ныхъ условий. Въ Индйскомъ океанѣ, вслѣдствіе конфигураціи берегового материка, П. совершенно мѣняютъ свой характеръ и превращаются въ муссоны (см.). *Происхождение П.* Вслѣдствіе дѣйствій солнечныхъ лучей въ экваторіальной полосѣ нивніе слои атмосферы, сильнѣе нагрѣваясь, поднимаются вверхъ и стремятся по направлению къ полюсамъ, между тѣмъ какъ внизу приходятъ новые болѣе холодные потоки воздуха съ С и съ Ю; вслѣдствіе суточного вращенія земли эти течения воздуха принимаютъ въ сѣв. полушаріи сѣв.-вост. направление (сѣв.-вост. П.), а въ южномъ полушаріи—юго-восточное направление (юго-вост. П.). Чѣмъ ближе какая либо точка земного шара лежитъ къ полюсу, тѣмъ меньшій кругъ она описываетъ въ сутки, и слѣдовательно, тѣмъ меньшую скорость приобретаетъ; такимъ образомъ текуція изъ болѣе высокихъ широтъ воздушныя массы, обладая меньшей скоростью, чѣмъ точки земной поверхности на экваторіальной полосѣ, вращающіяся съ З на В, должны отставать отъ нихъ и, слѣдов., давать течение съ В на З. Въ малыхъ широтахъ, близко отъ экватора, разность въ скоростяхъ для одного градуса очень незначительна, такъ какъ меридіанные круги становятся почти взаимно параллельными, и потому въ полосѣ между 10° с. ш. и 10° ю. ш. притекающіе слои воздуха, соприкасаясь съ земной поверхностью, приобретаютъ скорость теченія послѣдней: вслѣдствіе этого вблизи экватора сѣв.-вост. П. принимаетъ опять почти сѣверное направление, а юго-вост. П. почти южное и, взаимно встречаясь, даютъ полосу безвѣтрія. Въ полосѣ П. между 30° с. ш. и 30° ю. ш. въ каждомъ полушаріи дуютъ два пассатныхъ вѣтра: въ сѣв. внизу сѣв.-вост., сверху юго-зап., въ южномъ внизу—юго-вост., сверху сѣв.-зап. Верхнее течение называется *антипассатъ*, *противопассатъ* или *вершинъ П.* За 30° сѣв. и южн. ш. верхніе, идущіе отъ экватора, слои воздуха опускаются къ поверхности земли и правдливость экваторіальнаго и полярнаго теченій прекращается. Съ полярной границы П. (30°) часть воздушной массы возвращается къ экватору какъ южнй П., а другая часть течетъ въ болѣе высокія широты и является въ сѣв. полушаріи какъ юго-зап. или зап. вѣтеръ, а въ южномъ—какъ сѣв.-зап. или зап. вѣтеръ. Нижніе П. между тропиками, на Атлантическомъ и Тихомъ океанахъ, были извѣстны еще морякамъ древности. Спутники Колумба были сильно встревожены этими вѣтрами, уносившими ихъ безостановочно на З. Правильное объясненіе происхожденія П. впервые далъ Гади (1735). Полоса безвѣтрія передвигается на С или Ю, смотря по состоянію солнца на экваторѣ; такимъ же образомъ мѣняются границы области П. какъ на С, такъ и на Ю въ разныя времена года. Въ Атлантическомъ океанѣ сѣв.-вост. П. дуетъ зимой и весной между 5° и 27° с. ш., а лѣтомъ и осенью между 10° и 30° с. ш. Юго-вост. П. зимой и весной достигаетъ 2° с. ш., а лѣтомъ и осенью 3° с. ш., переходя такимъ образомъ чрезъ экваторъ и превращаясь постепенно въ южнй и въ юго-западнй вѣтеръ. Область безвѣтрія между П. въ Атлантическомъ океанѣ лежитъ сѣвер-

нѣ экватора и въ декабрѣ и январѣ имѣтъ 150 морскихъ миль въ ширину, а въ сентябрѣ 550 миль. Въ Тихомъ океанѣ экваторіальныя границы области П. менѣе измѣнчивы, чѣмъ въ Атлантическомъ; сѣв.-вост. П. въ Тихомъ океанѣ достигаетъ только 25° с. ш., а въ Атлантическомъ 28° с. ш. Вообще юго-вост. П. сильнѣе сѣв.-вост.: онъ не встрѣчаетъ никакихъ препятствій на обширныхъ водныхъ пространствахъ и этимъ объясняется то, что онъ заходитъ въ сѣв. полушаріе.

Пассау (Passau)—гор. въ Баваріи, при впаденіи рр. Иннъ и Ильць въ Дунай, на обоихъ берегахъ Дуная. Соборъ, вновь отстроенный послѣ пожара въ 1680 г.; старинный епископскій дворецъ; зданіе бывшей иезуитской коллегии, съ обширной бібліотекой (болѣе 30 тыс. том.); старинная ратуша (недавно реставрирована). Жит. 17½ тыс. (1895). Очень значительныя производства кожевенное, фаянсовое и деревянныхъ издѣлій. Заводы машиностроительныя, фабрики металлургическихъ и проволочныхъ издѣлій. Для поднятія судоходства по Дунаю въ П. устроены обширныя набережныя и товарныя склады. На мѣстѣ П. въ древности находилось на прав. берегу Дуная кельтское селеніе *Bojodunum*, а на лѣвомъ—римское укрѣпленіе *Castra Batava*. Въ началѣ VIII ст. П. былъ резиденціей баварскаго герцога Теобальда, съ 739 г.—епископа. Въ XII в. П. настольно разросся, что пытался освободиться изъ-подъ власти епископа Ульриха; такія же возстанія противъ епископовъ неоднократно происходили въ XIV и XV вв. Въ старину здѣсь была сильная крѣпость, съ 2 цитаделями и 2 фортами. Въ 1741—1742 г. баварцы, овладѣвъ крѣпостью П., вынуждены были сдать ее австрійцамъ, которые занимали П. до 1745 г. Въ 1806 г. укрѣпленія П. были усилены, такъ какъ ихъ стали считать ключемъ къ верхнему теченію Дуная.

Пассау (Passau)—прежде самостоятельное епископство, основанное въ 738 г. Въ XIII в. епископы пассаускіе приобрѣли графства Ильцау и Виндбергъ; во второй половинѣ того же вѣка они стали независимыми отъ баварскихъ герцоговъ и получили право голоса на имперскихъ сеймахъ. Въ 1803 г. епископство было секуляризовано: городъ съ крѣпостью и запад. часть епископства отошли къ Баваріи, а большая, вост. часть—къ великому герцогу Тосканскому, ставшему курфюрстомъ Зальцбургскимъ. Въ 1805 г. и эта часть перешла къ Баваріи. Въ моментъ секуляризаціи епископство занимало 991 кв. км. и имѣло 52 тыс. жит. Ср. Schrödl, «Passavia sacra. Geschichte des Bistums P.» (Пассау, 1879); Erhard, «Geschichte der Stadt P.» (Пассау, 1869).

Пассаускій договоръ—заключенъ на сеймѣ въ Пассау, въ іюнѣ 1552 г., между католическими и протестантскими имперскими чинами. На основаніи этого договора признана свобода аугсбургскаго исповѣданія (II, 463), отмѣненъ аугсбургскій интеримъ (см.), освобождены Іоаннъ-Фридрихъ Саксонскій и Филиппъ Гессенскій и объявлена амнистія всѣмъ изгнаннымъ во время шмалькальденской вой-

ны. 15 августа договоръ былъ подписанъ императоромъ Карломъ V. Съ небольшими измѣненіями онъ обращенъ въ аугсбургскій религиозный мирный договоръ (1555). Ср. Barge, «Die Verhandlungen zu Linz und Passau» (Штралзундъ, 1893).

Пассекъ (Passaic)—городъ въ графствѣ того же имени, въ сѣв.-амер. шт. Нью-Джерси, на р. П., между г. Гобокноуиъ и Патерсонъ; служитъ дачнымъ мѣстомъ нью-йоркцевъ. Въ окрестностяхъ красивый водопадъ. Фабрика гутаперчевыхъ издѣлій, шерстяныхъ издѣлій, жестяныхъ и др. Химическій зав. Жит. 13028 чел. (1890).

Пассейеръ (Passeier)—альпійская долина въ Тиролѣ, орошается р. Пассейеръ, вытекающей изъ Эцтальскихъ альпъ и впадающей при Меранѣ въ Эчь. Изъ Пассейерской долины ведутъ Тимблерскій перевалъ (2480 м.) въ Эцскую долину и Лүфенскій горный проходъ (2094) въ Эйзакскую долину. Очень живописна поперечная къ П. Пфельдерская долина. Главное поселеніе—С.-Леонардъ. Здѣсь родился Андрей Гоферъ (см.).

Пассека мысъ—Приморской обл., Южно-Уссурийскаго края, на побережьи Северо-Японскаго моря, южнѣе залива Америка, на пути отъ послѣдняго къ заливу Востокъ.

Пассекъ—дворянскій родъ, происходящій изъ Богеміи и переселившійся въ Литву, а оттуда въ Смоленскую область. Богданъ Ивановичъ П. былъ судьей малороссійскаго генеральнаго суда и воеводою въ Бѣгородѣ. Его сыномъ былъ генералъ Петръ Богдановичъ П.; племянникъ послѣдняго—Василій Васильевичъ (1772—1831), родоначальникъ всѣхъ теперешнихъ П., оставилъ «Записки», напечатанныя въ «Русскомъ Архивѣ» 1863 г. Родъ П. внесенъ въ родословныя книги Смоленской и Харьковской губ.

Пассекъ (Вадимъ Васильевичъ, 1807—1842)—этнографъ. Родился въ Тобольскѣ, гдѣ жилъ въ семьѣ его отца, съ семьей. Въ Моск. университетѣ, гдѣ П. окончилъ курсъ по юрид. факультету, онъ близко сошелся съ Герценомъ: ихъ соединяли, не смотря на разницу дѣтъ, интересъ къ наукѣ и поэзіи и стремленіе къ осуществленію въ жизни нравственно-общественныхъ идеаловъ. Въ 1831 г. П. принималъ горячее участіе въ борьбѣ съ холерою, въ холерной болѣзни завѣдывалъ канцеляріей и хозяйственной частью, на ряду съ докторами ухаживалъ за больными и дѣлалъ на себѣ опыты прилпчпвости холеры. Арестъ Герцена, Огарева и др. явлѣлъ, близкихъ П., помѣшалъ ему получить общанную ему кафедру русской исторіи въ харьковскомъ унив. Первый литературный трудъ П.: «Путевыя записки Вадима» (М., 1834) раскрываетъ его изобрѣнія на способы изученія народа; здѣсь выразилось возникшее тогда стремленіе изслѣдовать основы внутренней жизни народа, его бытовые и нравственные идеалы. Поселяясь въ своемъ имѣніи въ Харьковской губ., П. увлекся Малороссіей, ея прошлымъ и настоящимъ. Главнымъ занятіемъ П. было въ это время историко-статистическое описаніе Харьковской губ., напечатанное, въ 1839 г., въ первомъ томѣ «Матеріаловъ для статистики

Россійской Имперіи». Въ томъ же изданіи была помѣщена другая работа П.: «Города Харьковской губ., съ картами, планами и гербами». Много занимался П. и археологіей и составилъ обширный планъ изслѣдованія кургановъ по всей Россіи, не исполненный за отсутствіемъ средствъ; П. успѣлъ только приготовить описаніе городищъ и кургановъ уу. Валковскаго и Изюмскаго (Харк. губ.). Въ 1838 г. вышла въ свѣтъ первая книжка «Очерковъ Россіи»; это была первая попытка популяризировать науку, ознакомить общество съ этнографіей, археологіей, исторіей быта и географіей Россіи. Наибольшая доля очерковъ принадлежитъ самому П. Увлечение народностью оттолкнуло П. отъ кружка Герцена и сблизило съ возникшимъ славянофильскимъ движеніемъ; но личныя отношенія П. къ Герцену оставались дружескими. Всего «Очерковъ» вышло пять книгъ (послѣдняя—въ 1842 г., незадолго до смерти П.). Сотрудниками П. были, между прочимъ, Срезневскій и Вельгманъ. Въ 1839 г. Пассекъ вернулся въ Москву и сблизился съ кружкомъ Вельгмана, въ который входили Даль, Загоскинъ, Максимовичъ, Морошкинъ, Фед. Глинка и др. Въ 1840 г. П. было поручено министерствомъ внутр. дѣлъ составить описаніе Московской губ., которое было окончено въ 1841 г.; въ это же время П. былъ редакторомъ «Прибавленій къ Моск. Губ. Вѣдомостямъ», въ которыхъ помѣщались статьи по археологіи края, замѣтки литературныя, историческія и библиографическія. Въ 1842 г. П. издалъ «Московскую справочную книжку», представляющую первый опытъ систематическаго обзорѣнія города Москвы и ея губерніи. См. «Изъ дальнихъ лѣтъ. Воспоминанія Татьяны Петровны П.» (СПб., 1878—89); Пыпинъ, «Исторія русской этнографіи» (II т., СПб., 1890); ст. Срезневскаго въ «Русской Старинѣ» за 1893 г., № 5 и 9; в. В. П. и его письма къ И. И. Срезневскому. 1837—39.

А. Г. К.

Пассекъ (Василій Богдановичъ)—вице-консулъ въ Рагузѣ, писатель († 1888), обучался въ харьковскомъ унив.; по выдержаніи экзамена на степень магистра международнаго права въ спб. университетѣ поступилъ въ 1879 г. въ азіатскій департаментъ минист. иностранныхъ дѣлъ и съ 1880 по 1888 г. пробылъ въ Рагузѣ, управляя нѣкоторое время нашею миссією и въ Черногоріи. Изъ литературныхъ опытовъ П. возбудилъ интересъ его «Воспоминанія рядового перваго призыва» («Вѣстникъ Европы», 1875, № 9); другія свои беллетристическія произведенія онъ помѣщалъ въ «Русской Рѣчи», гдѣ завѣдывалъ политическомъ отдѣломъ. Писалъ также стихотворенія.

Пассекъ (Діомидъ Васильевичъ, 1808—1815)—ген.-майоръ, извѣстный кавказскій дѣятель; окончилъ курсъ въ воен. академіи. Въ 1841 г., командированный для управленія Аварією, П., занимаясь съ незначительнымъ отрядомъ аул. Хунзахъ, долженъ былъ, вслѣдствіе мятежа, выступить оттуда, для сближенія съ нашими войсками въ Темарь-Ханъ-Шурѣ. На пути онъ былъ окруженъ горцами при урочищѣ Зыряныя и геройски отби-

вался отъ нихъ до прибытія на выручку нашего отряда, послѣ чего, перейдя въ наступленіе, разбилъ окружавшія его полчища. Въ 1844 г., во главѣ апшеронскаго полка, П. одержалъ блистательную побѣду надъ многочисленнымъ неприятелемъ около аула Гиллы (VIII, 671). Назначенный командиромъ 2-й бригады 20-й пѣх. дивизіи, П. участвовалъ въ экспедиціи къ аулу Дарго (X, 136), во время которой былъ убитъ. Онъ написалъ: «Сравненіе Карла XII съ Петромъ Великимъ», въ изданіяхъ его братомъ Вадимомъ «Очергахъ Россіи».

Пассекъ (Евгеній Вячеславовичъ) — юристъ. Учился въ лицѣ цес. Николая и въ моск. унив., былъ приватъ-доцентомъ моск. унив.; занимаетъ кафедру римскаго права въ юрьевскомъ (дерптсксмъ) унив., гдѣ защитилъ магистерскую диссертацию: «Неимущественный интересъ въ обязательствахъ» (Юрьевъ, 1893). Путемъ анализа римскихъ источниковъ П. старается доказать, что римскимъ юристамъ чуждъ былъ узкій взглядъ многихъ современныхъ цивилистовъ, требующій для дѣйствительности обязательства наличности подлежащаго прямой оцѣнкѣ имущественнаго интереса. Въ «Ученыхъ Запискахъ Юрьевскаго Унив.» (1896, № 2) помѣщена критическая статья П. по поводу сочиненія В. Буффала: «Опытъ юридич. конструціи просрочки вѣрителя». В. Н.

Пассекъ (Татьяна Петровна, урожд. Кучина) — писательница, жена Вадима П. (см. выше), тетка Герцена, выросшая вмѣстѣ съ нимъ; онъ называлъ ее «Корчевскою кузиной». Въ своихъ замѣчательныхъ запискахъ: «Изъ дальнихъ лѣтъ» (СПб., 1878—89) она превосходно описала дѣтство, отрочество и юность Герцена и съ большимъ талантомъ изобразила настроеніе русскаго общества въ теченіе нѣсколькихъ десятилѣтій.

Пассерини (Passerini) — итальянскій ботаникъ-микологъ, профессоръ ботаники и директоръ ботаническаго сада въ Пармѣ. Изъ сочиненій его извѣстны: «Elenco di Funghi Parmensi» (Генуя, 1867), «Funghi Parmensi enumerati» (Флоренція, 1872—1878).

Пасси (Ипполитъ Passy) — извѣстный французскій политическій дѣятель и экономистъ (1793—1880); участвовалъ въ походѣ 1812 г., послѣ второго возвращенія Бурбоновъ на время оставилъ Францію; послѣ июльской революціи былъ избранъ депутатомъ; министромъ финансовъ былъ въ кабинетахъ Тьера (1840) и Одилона-Баррса (1848—49). Первое соч. П., давшее ему имя, вышло въ 1826 г.: «De l'aristocratie dans ses rapports avec les progrès de la civilisation». Другія соч. его: «Mémoires sur les formes des gouvernements» (1841), «Des systèmes de culture en France et de leur influence sur l'économie sociale» (1846), гдѣ П. высказывается за мелкое земледѣліе, какъ дающее болѣе чистый доходъ; «Des causes de l'inégalité des richesses» (1848), «Des formes des gouvernements et des lois qui les régissent» (1870), гдѣ излагаются преимущества монархической формы правленія для Франціи.

Пасси (Поль Passy) — франц. фonetикъ, род. въ 1859 г. Его главная заслуга состоитъ

въ научномъ изображеніи современнаго франц. выговора. Его сочин.: «Le français parlé» (Гейльбр., 1886; 3 изд. Лейпц., 1929); «Les sons du français» (Пар., 1887; 4 изд., 1895); «Etudes sur les changements phonétiques» (Пар., 1890); «Elementarbuch des gesprochenen Französisch» (съ Францемъ Бейеромъ, Кетенъ, 1893).

Пассивность желѣза и некоторыя другія металловъ. — Желѣзо, легко растворяющееся въ слабой азотной кислотѣ, теряетъ эту способность и дѣлается нерастворимымъ въ этой и въ другихъ кислотахъ послѣ того, какъ оно было погружено въ крѣпкую дымящуюся азотную кислоту. Такое состояніе желѣза называется *пассивнымъ*. Причиной *пассивности* желѣза является слой окисла, образующійся на поверхности желѣза при дѣйствіи на него низшихъ степеней окисленія азота, находящихся въ дымящейся азотной кислотѣ. И въ самомъ дѣлѣ, такая же П. получается въ желѣзѣ и во всѣхъ другихъ случаяхъ, когда поверхность этого металла подвергается окисленію. Такъ, желѣзо становится пассивнымъ послѣ того, какъ оно было подвержено непосредственному дѣйствію пламени или находилось въ сѣрной кислотѣ, содержащей въ растворѣ хромовокислосое кали, или, наконецъ, служило пѣкоторое время *анодомъ* при прохожденіи тока чрезъ подкисленную воду. Всѣ средства, способствующія уничтоженію слоя окисла на поверхности желѣза, уничтожаютъ П. послѣднего. Такъ дѣйствуетъ очищеніе поверхности желѣза стеклянною бумагою (шкуркою), накаиваніе его въ струѣ водорода, употребленіе его въ видѣ *катода* при прохожденіи тока чрезъ подкисленную воду, а иной разъ даже простое обмываніе. Сообщеніе желѣзу П. сопровождается измѣненіемъ свойствъ этого металла и по отношенію къ электрическимъ явленіямъ. Пассивное желѣзо становится сильно *электроотрицательнымъ* тѣломъ. Пара, приготовленная изъ пассивнаго желѣза (пластинки или проволоки) и обыкновеннаго желѣза, опущенныхъ въ разведенную сѣрную кислоту, даетъ токъ, имѣющій направленіе во внѣшней цѣпи отъ пассивнаго желѣза къ обыкновенному. Пара, приготовленная изъ пассивнаго желѣза и мѣди или изъ пассивнаго желѣза и серебра, опущенныхъ въ разведенную сѣрную кислоту, даетъ во внѣшней цѣпи токъ также отъ пассивнаго желѣза къ другому металлу. Благодаря тому, что пассивное желѣзо является сильно электроотрицательнымъ тѣломъ, оно, при своемъ погруженіи въ растворы солей мѣди и серебра, не выделяетъ этихъ металловъ изъ ихъ химическихъ соединеній, ибо оно не притягиваетъ къ себѣ анионовъ въ такихъ электролитахъ, а потому и не образуетъ съ ними новыхъ молекулъ. По той же причинѣ пассивное желѣзо не растворяется въ слабыхъ кислотахъ. П. въ желѣзѣ можетъ быть уничтожена, если погрузитъ это желѣзо въ разведенную кислоту и привести въ соприкосновеніе съ нимъ въ жидкости какой либо *металле* электроотрицательнѣе металлъ, напр., мѣдь, цинкъ, олово, висмутъ, сурьму, свинецъ или даже обыкновенное желѣзо. Во всѣхъ

этихъ случаяхъ являются внутри жидкости электрическіе токи, при чемъ желѣзо, какъ болѣе электроотрицательное тѣло, становится катодомъ, т. е. на немъ отлагается водородъ, который и уничтожаетъ окисленіе на поверхности желѣза. Совершенно подобно желѣзу приобрѣтаютъ пассивное состояніе никкель и кобальтъ. Замѣчается пассивность также и въ нѣкоторыхъ другихъ металахъ. Такъ, олово не растворяется въ азотной кислотѣ, имѣющей удѣльный вѣсъ, равный 1,5. И это же пассивное олово обращается въ активное, т. е. становится растворяющимся въ такой кислотѣ, иначе—приобрѣтаетъ способность образовывать новыя молекулы съ анионами кислоты, послѣ того, какъ оно подвергается нѣкоторое время дѣйствию воздуха. Кадмій дѣлается пассивнымъ, когда онъ погруженъ въ растворъ азотной кислоты, имѣющей удѣльный вѣсъ 1,47, и внутри этой жидкости приведенъ въ соприкосновеніе съ большимъ кускомъ платины. Такъ-же точно приобрѣтаютъ пассивное состояніе висмутъ и мѣдь. Эти металлы дѣлаются пассивными и тогда, когда они были употреблены въ видѣ анода при прохожденіи слабого тока чрезъ растворъ азотной кислоты. Подобное же явленіе показываетъ и алюминій.

И. В.

Пассивъ (грамм.)— см. Страдательный залогъ.

Пассивъ—см. Активъ и пассивъ (I, 310).

Пассини (Людвигъ Passini)—одинъ изъ лучшихъ акварельныхъ живописцевъ настоящаго времени, сынъ гравера Юганна П. (1799—1874), род. въ 1832 г., въ Вѣнѣ, и до 1850 г. учился въ тамошней академіи худ. подъ руководствомъ Купельвизера, Фюрха и др. Отправился послѣ того, вмѣстѣ со своими родителями, въ Триестъ и оттуда въ Венецію, гдѣ изучалъ акварельную живопись у славышагося тогда спеціалиста по ея части, К. Вернера, сопровождалъ его въ поѣздкѣ, сдѣланной имъ въ Далмацію, сблизился тамъ съ искуснымъ голландскимъ акварелистомъ Гагомъ, оказавшимъ немалое вліяніе на развитіе его техники, и въ 1855 г. поселился въ Римѣ. Здѣсь вначалѣ писалъ виды улицъ и зданій или внутренности церквей и дворцовъ, оживленныя человѣческими фигурами, — акварели, вскорѣ доставившія ему почтенную извѣстность, а впоследствии стали изображать сцены изъ итальянской народной жизни и быта тамошняго духовенства, въ которыхъ выказалъ еще большее мастерство. Съ 1864 г. жилъ нѣсколько лѣтъ въ Берлинѣ, затѣмъ работалъ снова въ Римѣ, и съ 1873 г. живетъ въ Венеціи, по временамъ прѣзжая въ Берлинъ и Вѣну. Главныя достоинства его произведеній—тонкая передача подмѣтнаго въ натурѣ, особенно человѣческихъ типовъ, характеровъ и движеній, сочное письмо и сильно, превосходно разработанный колоритъ. Среди многочисленныхъ акварелей П. наиболее замѣчательны: «Молодые клирики, катехизирующіе дѣтей въ церкви»; «Прелаты, засѣдающіе въ соборѣ во время церковной службы» (одна изъ лучшихъ работъ художника; въ берлинской національной галлерей); «Рыбаки Кьоджи, слушающіе чтеніе поэмы Тассо»; «Процессія въ Венеціи»

(самая большая акварель П.), «Школа для дѣвочекъ», «Мостъ дельла-Палля, въ Венеціи», «Продавецъ лимоновъ» (едва ли не превосходнѣйшее изъ всѣхъ произведеній мастера), «Испущеніе грѣховъ», «Венеціанки у колодца» (1891) и нѣк. др. А. С.—*см.*

Пассирная соль—см. Пассиръ.

Пассиръ.— Въ технику крашенія такъ назыв. короной пометъ, издавна употребляемый для закрѣпленія протравъ, нанесенныхъ на ткань. Не смотря на многочисленныя изслѣдованія (Пено, Кехлингъ и др.) химическое дѣйствіе и составъ П. до сихъ не выяснены съ полною достовѣрностью. По даннымъ Пено, П. содержитъ около 70% воды, 26% клетчатки (растительныхъ волоконъ), 0,6% бѣлковыхъ веществъ, незначительное количество красящихъ и жирныхъ веществъ и до 3% золы. Въ составъ послѣдней входятъ преимущественно натровыя и калиевыя соли кремневой, фосфорной, угольной, сѣрной и хлористоводородной кислотъ. Какія именно вещества оказываются дѣтельными при закрѣпленіи протравъ, съ положительностью сказать нельзя. Прежде полагали, что активную роль играетъ «бубулинъ», сложное азотистое вещество, находящееся, впрочемъ, въ П. въ очень ограниченномъ количествѣ; въ настоящее время представляется болѣе правдоподобнымъ, что активными веществами служатъ различнаго рода щелочныя соли, содержащіяся въ немъ, какъ выше указано, въ довольно значительномъ количествѣ. Это мнѣніе находитъ себѣ подтвержденіе главнымъ образомъ въ томъ, что щелочныя соли кремневой, фосфорной кислотъ дѣйствуютъ совершенно аналогично П., хотя и слабѣе его. Помимо того, что П. снимаетъ съ ткани избыточную незакрѣпившуюся протраву и осаждаетъ на волокно нерастворимые гидраты окисловъ, оно еще очень хорошо удаляетъ съ ткани загустку. П. доставляется въ свѣжемъ видѣ и непосредственно идетъ въ дѣло. Для этого онъ разбавляется большимъ количествомъ воды (на 1000 частей воды берутъ 20—30 частей П.) и полученный растворъ нагревается до 65° Ц. Въ послѣднее время въ замѣну П. въ большомъ употребленіи различнаго рода слабощелочныя соли, такъ наз. «пассирныя» соли, напр.: кремненатровая соль, трехъ-металлическая фосфоронатровая соль и др. Введеніе этихъ солей взаменъ П. составляетъ заслугу манчестерскаго химика Мерсера. Обыкновенно вмѣсто П. эти соли употребляются вмѣстѣ съ пшеничными отрубями. А. П. Лидовъ. А.

Пассифлора (Passiflora L.)— родъ растений изъ семейства пассифлоровыхъ. Лазящія при помощи усиковъ травы или кустарники съ простыми листьями съ прилистниками и крупными, обоюплыми цвѣтами. Вѣнецъ (согоя) весьма разнообразный; изъ середины цвѣтка подымается удлинненный столбецъ (гипофоръ), несущій на верхній завязъ съ 3 свободными столбиками, а подъ нею 5 отстоящихъ тычинокъ. Плодъ—сочная ягода. Оплеяніе производятъ шмели или колибри. Свыше 250 видовъ, большинство въ Америкѣ, нѣсколько видовъ въ Азій и Австраліи, одинъ на Мадагаскарѣ. Многие виды разводятся изъ-

за красивыхъ цвѣтовъ, особенно *P. coerulea* L. («Кавалерская звѣзда»), съ голубыми цвѣтами и лопчатыми листьями, изъ Бразиліи. Другіе даютъ вкусные плоды, напр. *P. edulis* Sims. («гренадиль»), *P. quadrangularis* L. Въ корняхъ послѣдняго вида находится ядовитое вещество, пассифлоринъ, близкое къ морфю. Названіе *Passiflora* (букв.: страстоцвѣтъ) происходитъ отъ того, что въ частяхъ цвѣтка находили указанія на Страсти Христа. Такъ, вѣнецъ сравнивали съ терновымъ вѣнкомъ, столбики—съ гвоздями, столбецъ съ завязью и 5 тычинками—съ бичемъ. Т.

Пассифлоровыя (*Passifloraceae*)—семейство растений изъ чашецвѣтныхъ, свободноплестныхъ двудольныхъ, отряда *Passiflores*. Травы или кустарники, болѣею частью лазящія при помощи простыхъ лазушныхъ усиковъ. Листья очередные, болѣею частью лопастные и съ прилистниками. Сопѣтліе—дыхатель или одноцвѣтковый монохазій. Цвѣты правильные, обоюполие или однополие, съ болѣею частью значительно развитыми, блудневиднымъ, колокольчатымъ или цилиндрическимъ цвѣтоложкомъ. Чашелистикомъ 3—5; лепестки, иногда отсутствующія, болѣею частью свободные, рѣже сросшіеся, въ одинаковомъ числѣ съ чашелистикомъ и сходные съ ними по величинѣ и по формѣ, прирѣпляющіеся къ цвѣтоложку. Между лепестками и тычинками находится, въ одно или несколько колецъ, вѣнецъ (corona), выростъ цвѣтоложка, имѣющій видъ трубки или многочисленныхъ бахромчатыхъ ятей. Тычинокъ 3—5, или до 10. Завязь свободная, вмѣстѣ съ тычинками часто приподнятая на столбикъ (гинофоръ) значительной длины, одногнѣздная, съ 3—5 стѣнными сѣмяносами; столбикомъ 1—5. Сѣмяпочки прямые. Плодъ—ягода или коробочка, сѣмяны 1—50, эндоспермъ мясистый. Распространено почти исключительно въ тропическихъ областяхъ, лишь одинъ видъ достигаетъ въ Сѣв. Америкѣ 40° сѣв. шир. Семейство раздѣляется на два колѣна: 1) *Passifloreae*. Цвѣтоложе болѣе или менѣе значительно развито, лепестки свободные. 15 родовъ, свыше 315 видовъ. Главные роды: *Passiflora* L. (см. выше) и *Adenia* Forsk. (30 видовъ въ Старомъ Свѣтѣ). 2) *Achariæae*. Безъ замѣтнаго цвѣтоложка, вѣнчикъ спайнолепестный; 3 рода (3 вида) въ южной Африкѣ. Къ П. весьма близко семейство *Malsherbaceae*, прежде составлявшее третье колѣно П. Т.

Passion—см. Театръ (исторія).

Пассиона (*Passion* или *Passionsmusik*, вѣм.)—ораторія на текстъ, касающійся Страстей Господнихъ. П. исполняется въ католическихъ и протестантскихъ церквяхъ преимущественно въ страстную пятницу. Въ протестантской церкви I.-С. Бахъ ввелъ для П. особую группировку лицъ, принадлежащую гамбургскому поэту Врокесу (начало XVIII стол.), автору сочиненія: «Der für die Sünden der Welt gemarterte und Sterbende Jesus». Первую группу составляютъ Христосъ и прочія лица, упоминаемыя въ евангельскомъ текстѣ; во вторую входятъ «Сюнская дщерь» и «вѣрующая душа», выражающая свои чувства и размышленія по поводу совершающихся со-

бытій. Въ обѣихъ группахъ участвуютъ какъ хоръ, такъ и солисты. Третью группу составляютъ прихожане, поющіе хоралы. Н. С.

Пассиональ (*Passional*)—средне-верхневѣмецкое поэтическое произведеніе, составленное неизвѣстнымъ проповѣдникомъ ок. 1300 г. Состоитъ изъ 5 книгъ. Главнымъ источникомъ его послужила «*Legenda aurea*», Якоба-а-Ворагине. Обѣ первыя книги изданы во Франкф., въ 1845 г.; дополненіе къ нимъ образуютъ «*Marielegenden*» (Вѣна, 1863). Третья книга изд. въ Кведлинбургѣ, въ 1952 г.

Passionato (также *appassionato* или *con passione*)—музыкальный терминъ, требующій страстнаго исполненія.

Пассионисты (братья Страстей Господнихъ, клирики братства Св. Креста и Страстей Христовыхъ)—конгрегация, основанная въ 1720 г. въ Пьемонтѣ, съ цѣлю поученія народа путемъ проповѣдей о крестной смерти Христа. Она сильно распространилась въ Италиі и имѣла значительныя миссіи въ Болгаріи и Валахи. Женскій монашескій орденъ *Страстей Господнихъ* основанъ въ 1538 г. въ Неаполѣ.

Пасси (лат. *passio*—страданіе)—церковнобогослужебный обрядъ, мѣстное учрежденіе южно-русскаго края, неизвѣстное въ Велико-руссіи. Въ Цвѣтной Троицѣ, напеч. въ 1702 г. при архимандритѣ киево-печерскомъ Іоасафѣ Кроковскомъ, находится (въ концѣ книги) прибавленіе къ обыкновенному церковному уставу, гдѣ описанъ обрядъ П. Установленный киевскимъ митрополитомъ Петромъ Могиломъ, обрядъ этотъ въ настоящее время совершается въ некоторыхъ монастыряхъ и соборныхъ церквяхъ по пятницамъ первыхъ четырехъ недѣль великаго поста, на поветчерія, и состоитъ въ чтеніи евангелія о Страстяхъ Христовыхъ (откуда и названіе обряда): въ 1 недѣлю—отъ Матвея (гл. 26 и 27), во 2-ю—отъ Марка (гл. 14 и 15), въ 3-ю—отъ Луки (гл. 22 и 23), въ 4-ю—отъ Іоанна (гл. 18 и 19).

Прежде евангелиемъ поется церковная пѣснь: «Тебе одѣющагося свѣтомъ, яко ризою», послѣ евангелія—«Придите убожамъ Іосифа припоманянаго», и затѣмъ произносится проповѣдь (въ Киевѣ произносятся ея обыкновенно профессора академіи). Православный народъ южно-русскій очень уважаетъ этотъ обрядъ и стекаетъ на него въ большомъ числѣ. Ср. прот. К. Никольскій, «Пособіе къ изученію Устава богослуженія православной церкви» (СПб., 1888) и «Труды Киевской Духовной Академіи» (1861, т. I).

Пассоверъ (Александръ Яковлевичъ)—извѣстный адвокатъ, род. въ 1840 г., въ гор. Умані, Киевской губ. Отецъ и дѣды его были врачами. По окончаніи курса въ московскомъ университетѣ, по юридическому факультету, П. былъ командированъ за границу для пригтовленія къ профессурѣ. Возвратившись въ Москву, П. блистательно выдержалъ экзаменъ на степень магистра государственнаго права, но, какъ еврей, вынужденъ былъ, въ виду вновь наступившихъ теченій, отказаться отъ научной дѣятельности, а нѣсколько лѣтъ спустя—и отъ службы по судебному вѣдомству (онъ занималъ сначала должность секретаря

прокурора московской суд. палаты, Д. А. Ровинского; а потом товарища прокурора при владимирском окружном судѣ). Въ 1871 г. онъ вступилъ въ сословіе присяжныхъ повѣренныхъ, сначала въ Одессѣ, потомъ въ С.-Петербургѣ, гдѣ сразу выдвинулся своей защитительною рѣчью по дѣлу одного прис. повѣреннаго, исключеннаго изъ сословія совѣтомъ присяжныхъ повѣренныхъ. Востящій ораторъ, съ рѣдкой, разносторонней эрудиціей, съ выдающею способностью къ анализу самыхъ сложныхъ дѣлъ, П. пользуется громкою извѣстностью. Рѣчи П., исключая указанной выше (см. сборникъ рѣчей, изд. г. Ляховецкимъ), не появлялись въ печати. Въ литературѣ П. также почти не выступалъ (см. «Московское обозрѣніе», XX, 11), не смотря на то, что онъ обладаетъ всѣми необходимыми для того данными — и это составляетъ одну изъ многихъ оригинальныхъ чертъ его характера. П. извѣстенъ также, какъ безсмысленный руководитель занятіями молодыхъ начинающихъ адвокатовъ въ ихъ юридическихъ конференціяхъ (одна изъ группъ конференцій названа въ честь П., его именемъ). См. «Сѣв. Вѣстникъ» (мартъ, 1897).

Пассовъ (Францъ Passow, 1786—1833) — нѣмецкій филологъ, проф. бреславскаго унив. Главн. его трудъ — «Handwörterbuch der griechischen Sprache» (3 изд., 1841—57); «Grundzüge zur Geschichte der griech. und röm. Literaturgeschichte» (Берл., 2-е изд. 1829); «Corpus scriptorum aëroicorum Graecorum» (Лпц. 1824 и 1833). Ср. Wachter, «Passows Leben und Briefe» (1839).

Пассугъ (Passugg) — три холодныхъ щелочно-углекислыхъ источника въ Швейцаріи, въ кантонѣ Граубинденъ, въ 1 часѣ разстоянія отъ Кура; 909 м. надъ ур. м., на прекрасной луговой равнинѣ. Источники вытекаютъ изъ скалистаго ущелья на высотѣ 837 м. надъ ур. м. Источникъ Sculzquelle (Ulricusquelle) съ температурою 6,48°Р.—самый сильный по содержанию углекислоты и плотныхъ составныхъ частей: въ 1000 чч. воды 9326,90 куб. стм. углекислоты и 8,0763 плотныхъ веществъ; Sauerwasser (Theophilisquelle), темп. 6°—самый слабый: 1114 куб. стм. углекислоты и 3,8023 плотныхъ веществъ въ 1000 частяхъ; Sodawasser (Fortunatusquelle) температура, 4,26°Р. Составъ воды источника Salzquelle на 1 кгр.: углекислаго натра 5,3629; двууглекислой магнезіи 0,57; 9; двууглекислой извести 1,0008; двууглекислой закиси желѣза 0,0155; хлористаго натра 0,8493; іодистаго натрія 0,0008; сѣрнокислаго калия 0,1568; сѣрнокислаго натра 0,0862; фосфорнокислаго глинозема 0,0074; кремнезема 0,0190. Удѣльн. вѣсъ воды 1,0070. А.

Passus (собств. ширина протянутыхъ въ стороны рукъ, отъ pando—раскрывать) — римская мѣра длины, составлявшая 5 римскихъ футовъ или два обыкновенныхъ шага. Греки переводили слово passus черезъ то βήμα τοῦτοῦτοῦ, тогда какъ слову gradus соотвѣтствовало въ греч. яз. βήμα. Mille passus (1000 шаг.)—обычная мѣра длины для большихъ разстояній—миля, составлявшая около 1½ версты.

Пассъ-пье (Passe-pied—фр.) — танецъ, похожій на менуэтъ, но болѣе оживленнаго и веселаго характера. Возникъ въ Бретани. Музыка пишется въ мажорѣ, въ колѣнномъ складѣ, съ трио въ минорѣ. Счетъ въ ¾, или ⅜, или ⅙.

Паста.—Лѣкарственная смѣсь, имѣющая тѣстоватую консистенцію, называется П. Паста въ настоящее время примѣняется почти исключительно снаружи съ цѣлью мѣстнаго дѣйствія. Смотря по содержанию медикамента, можно различать прижигающія или разрушающія и защищающія, влажущія и др. П. Обыкновенно П. приготавливаютъ такимъ образомъ, что растворяютъ тотъ или другой медикаментъ въ водѣ, прибавляютъ къ раствору сахаръ и камедь и смѣсь выпариваютъ до консистенціи тѣста, которую затѣмъ разрѣзаютъ на требуемой величины ромбовидные куски. Иногда смѣсь лѣкарственныхъ веществъ, безъ предварительныхъ манипуляцій, образуетъ требуемую консистенцію П. (мышьяковистая зубная П. для разрушенія болѣзненной пулпы зуба). Въ прежнее время наиболѣе часто употреблялись *виды П.*, главнымъ образомъ для уничтоженія различныхъ новообразованій на кожѣ и для недоступныхъ оперативному вмѣшательству болѣе глубокихъ, болѣею частью, злокачественныхъ новообразованій (волчанка, ракковыя язвы на кожѣ и т. д.), въ настоящее время, особенно при лѣченіи наклонныхъ болѣзней, употребляются *нераздражающія П.* Въ *виды П.* входятъ вещества, обладающія сильными разрушающими свойствами (концентрированная сѣрная кислота, гидратъ окиси кальція, мышьяковистая кислота, хлористый цинкъ и др.). Воспринимающею средою для лѣкарственныхъ веществъ въ послѣднемъ случаѣ болѣею частью служатъ крахмалъ, вазелинъ, декстринъ, камедь (при лѣченіи экземы, угрей, чешуйчататаго лишая и т. д.). Д. К.

Въ видѣ П. часто поступаютъ въ продажу различнаго рода пигменты: алizarинъ (чаще въ видѣ 20% П.), кровъ или хромовокислый свинецъ и др. Алizarинъ въ видѣ П. краситъ энергичнѣе, чѣмъ въ высушенномъ состояніи.

А. П. Л. А.

Паста (Judith Pasta)—знаменитая пѣвица (1798—1865); музыкальное образованіе получила въ миланской консерваторіи. При первыхъ дебютахъ не имѣла успѣха, но скоро ея извѣстность стала возрастать; особенно она нравилась въ операхъ Россіи (Панкредъ, Отелло). Въ 1824 — 1826 гг. П. гѣла въ Парижъ и Лондонъ, въ 1827 г. выступила въ Неаполѣ, гдѣ Паччини для нея написалъ «Нюбено», и въ Миланѣ, гдѣ создала роли Нормы и Сомнамбулы, написанныя для нея Беллини. Въ 1834 г. П. вновь выступила въ Парижѣ, но голосъ ея уже не отличался свѣжестью и вѣрностью интонаціи; въ ея исполненіи болѣе выдавался актриса, чѣмъ пѣвица. Въ 1840 г. П. посѣтила Спб., въ 1850 г. окончательно покинула сцену. Н. С.

Пастаца (Pastaza)—гдѣ притокъ р. Амазонки, беретъ начало въ Кордильерахъ Квито, течетъ на ЮВ, пройдя путь въ 520 км., впадаетъ въ Мараньонъ, въ перуанскомъ дпт. Лорето.

Пастбище—см. Выгонь.

Пастель—цветные карандаши или картони, исполняемые такими карандашами на шероховатой цветной бумаге, на бумаге, покрытой слоем пемзы (variegé ршисісі), на дереве съ такою же поверхностью, на шероховатой веленовой коже, пергаментѣ, различныхъ матеріяхъ и т. д. Для приданія поверхности бумаги или матеріи шероховатости употребляется также тонкій песокъ, мельчайшіе древесные и пробковые опилки; иногда пользуются полотномъ, которое загрузовано мѣломъ на клею. Пастельные карандаши готовятся изъ красочнаго вещества, истертаго въ тончайшій порошокъ, съ примѣсью гумми-арабика или гумми-адраганта какъ связующихъ веществъ, къ которымъ прибавляютъ небольшое количество сахара; для этой же цѣли служатъ также овсяный отваръ и молоко. Тѣсто, такимъ образомъ, приготовленное накладывается въ формы, изъ которыхъ вынимаютъ карандаши, готовые, когда масса высохнетъ. Пастельные карандаши могутъ быть весьма мягкими или же—средней твердости, въ зависимости отъ количества и рода связующаго вещества цветной массы. Карандаши готовятся сериями разныхъ цветовъ; каждая серія содержитъ извѣстное число номеровъ основнаго цвета, но различной свѣтлоты, что достигается примѣсью весьма тонкаго порошка бѣлой магнезій къ основному красочному веществу. Нѣкоторыя жесткія краски, обладающія въ порошокѣ слабымъ сцепленіемъ, должны быть стерты на мыльной водѣ, которая сообщаетъ имъ мягкость, а прибавка гумми—и связъ. Талькъ и фарфоровая, а также трубочная глина, служатъ добавочными матеріалами въ нѣкоторыхъ карандашахъ. Наиболее постоянными красочными веществами для П. считаются слѣдующія: цинковая бѣлѣа, мѣлъ лучшій, свѣтлая охра, прокаленная окись цинка, желтый и красный хромъ (хромовокислый свинецъ), кадмій (сѣрный), красная охра, киноварь, венеціанская красная, желчный камень, гарансъ, индиго, берлинская или прусская лазурь, коричневая прусская (железная берлинская лазурь), умбра, смальта, кобальтъ, ультрамаринъ, употребляются также индійская желчь и карминъ, но послѣдній въ особенности измѣнчивъ отъ дѣйствія свѣта. Зеленая П. готовится изъ смѣшаннаго снятаго и желтаго порошковъ. Продаваемые ассортименты цветныхъ карандашей, однако, содержатъ много другихъ красочныхъ веществъ, которыя по нѣкоторымъ указаніямъ (Гупиль, «Le pastel simplifié et perfectionné») должны быть отнесены къ измѣняющимся. Таковы касельская земля, кельнская (de Cologne) земля, битумъ, неаполитанская (de Naples) желтая и многіе лаки. Такъ какъ при карандашахъ не дается ярлыковъ съ указаніемъ ихъ состава и, обыкновенно, даже ихъ названій, то выборъ прочныхъ изъ продаваемыхъ наборовъ П. затруднителенъ. Техника рисованія или живописи П. состоитъ въ растираніи штриховъ или слоевъ карандаша пальцами, ладонью или мягкими растушками (изъ бузиной сердцевины, проби), ватными комочками (тампонами) и шелковыми квадратными це-

точками—кистями. То обстоятельство, что для сліянія тоновъ, наложенныхъ прямо цветными карандашами и растушками, почти всегда пользуются пальцами, которые легко при этомъ оцарапать до крови о неровности жесткой поверхности бумаги или иного матеріала, дѣлаетъ необходимымъ предварительно сглаживать поверхность песчаную или мелзмовую другимъ листкомъ или комочкомъ шероховатой бумаги (напр. стеклянной) или пемзой, послѣ чего удаляютъ осыпавшійся порошокъ флейпою—кистью, употребляемою въ живописи масляными красками. Рисунокъ, по которому работаютъ П., дѣлается углемъ (fusain) и отчасти, въ сильныхъ мѣстахъ, чернымъ карандашемъ Конте или даже обыкновеннымъ графитовымъ карандашемъ. Потомъ накладываютъ мягкими паст. карандашами главные тона на мозаичный манеръ, т. е. не слитыми пятнами, затѣмъ рисуютъ штрихами, полутвердыми карандашами и заканчиваютъ даже пунктирно въ П. малаго размѣра. Начинаютъ различно: одни съ темныхъ тоновъ, другіе—свѣтлыми; во всякомъ случаѣ свѣтлое можетъ быть наложено сверху болѣе темнаго, по крайней мѣрѣ въ томъ случаѣ, когда нижній слой притертъ. Художники пользуются наложеніемъ одного тона на другой, для полученія новаго тона, который путемъ смѣшенія не получается. Такъ, тѣневые мѣста, слегка протертыя чернымъ карандашомъ, при наложеніи на нихъ тѣсныхъ тоновъ, сообщаютъ послѣднимъ весьма живленную голубоватость, гдѣ то нужно. П. можетъ служить для картинъ всякаго содержанія, но преимущественно хороша для портретовъ. Кому принадлежить изобрѣтеніе этого рода живописи—неизвѣстно, но въ луврской галерее хранится П., портретъ старушки монахини, рисованный художникомъ Дюмутье (отцомъ) въ 1615 г. Изъ французскихъ пастельистовъ особенную извѣстность получилъ Латуръ (1704—88), написавшій множество прекрасныхъ портретовъ П. (XVII, 386), чрезвычайно хорошо сохранившихся до сихъ поръ. Живописи П. имѣетъ матовый видъ, слѣдовательно, картина не отсвѣчивается, но она должна быть тщателью оберегаема отъ пыли и сырости, посредствомъ рамъ со стекломъ, представляющихъ собою герметически закрытый футляръ; солнечный, а вѣроятно и близко расположенный сильный электрическій свѣтъ также вредно дѣйствуетъ на тона П. Стекло рамы не должно касаться поверхности картины. До сихъ поръ ищутъ средства закрѣпить слой П., подобно тому какъ закрѣпляютъ рисунки, сдѣанные обыкновеннымъ карандашемъ или углемъ, но все, что до сихъ поръ придумано, портитъ нѣжную бархатистость и воздушность живописи П. Но существованіе дѣла кажется и не найтъ для П. никакихъ безвредныхъ для нея закрѣпляющихъ жидкостей. Не такъ легко повреждаются рисунки П., сильно притертыя растушкой, или рисунки, сдѣанные углемъ и потомъ пройденные и законченные цветными карандашами. Эти произведенія также хороши въ своемъ родѣ. Иные художники соединяютъ, особенно въ эскизахъ и этюдахъ, черный карандашъ, акварель и П. Для быстрого изображенія скоро преходящихъ явленій (напр. об-

даковъ) рекомендуется П. предпочтительно передъ акварелью, требующею времени для высыхания красокъ, но для законченныхъ произведений пейзажной живописи она не представляетъ преимуществъ. Живопись цвѣтовъ, довольно крупныхъ и въ декоративномъ родѣ, даетъ хорошие результаты.

О. П.

Пастеризация виноградного вина.—Виноградное вино подвергается иногда болѣе или менѣе существеннымъ болѣзненнымъ измѣненіямъ, послѣдствіемъ которыхъ является ухудшеніе его качества, а въ иныхъ случаяхъ и окончателъная порча. Пастеръ показалъ, что болѣзни вина (цвѣтленіе, искусное окисленіе, дусъ или пропонуемое броженіе, тартроновое или молочное броженіе слизевое броженіе, ожирѣніе и др.) происходятъ подъ вліяніемъ микроорганизмовъ, зародыши которыхъ, попадая въ вино, быстро развиваются при наступленіи благоприятныхъ условій. Въ виду этого приемы погребного хозяйства (переливка, доливка, окуриваніе сѣрою, провѣтриваніе и пр.) направлены не только къ тому, чтобы сдѣлать вино чистымъ и тонкимъ, но и способнымъ къ долгому сохраненію и устойчивымъ противъ болѣзнетворныхъ микроорганизмовъ. Продолжительная выдержка и оклейка (см. ниже) вина способствуютъ осажденію какъ дрожжевого грибка и другихъ твердыхъ частей, плавающихъ въ жидкости, такъ равно и накопленію на днѣ бочки зародышей ферментовъ, обуславливающихъ тѣ или другія болѣзни. Возможность заболѣванія вина наиболѣе успѣшно устраняется прекращеніемъ жизнедѣятельности микроорганизмовъ путемъ нагрѣванія до извѣстной температуры. Приемъ этотъ, позволяющій обезпечивать или стерилизовать всякія жидкости, подвергающіяся броженію, предложилъ впервые Пастеромъ въ 1865 году, почему и извѣстенъ подъ именемъ *пастеризации*. Въ настоящее время П. примѣняется всѣми европейскими виноторговыми фирмами и болѣе или менѣе крупными виноградоладельцами, притомъ не только для предохраненія вина отъ заболѣваній, но также для ускоренія старѣнія его и, вообще, улучшенія его качества. П. вина производится въ бутылкахъ и бочкахъ, при чемъ нагрѣваніе и охлажденіе жидкости происходитъ въ обоихъ случаяхъ безъ доступа воздуха. Температура при П. доводится до 65—70° Ц, если вино слабое, содержитъ мало кислотъ или сладковато; вино средней крѣпости достаточно нагрѣть до 60° Ц; наконецъ, для винъ крѣпкихъ или богатыхъ кислотою можно ограничиться 55° Ц. Виноградное вино разливается въ бутылки не ранѣе 2-3-лѣтней выдержки въ бочкахъ, во время которой вино очищается многократными переливками, оклейкой (рыбьимъ клеємъ, яичнымъ бѣлкомъ и пр.) или фильтрованіемъ. При подобной обработкѣ теряется до 20% жидкости; между тѣмъ разливать вино чрезъ нѣсколько мѣсяцевъ послѣ уборки винограда нельзя, такъ какъ молодое вино начнется въ скоромъ времени бродить и портиться, что можетъ быть, однако, устранено П. Пастеризуемое вино должно быть вполнѣ свѣтлое, т. е. очищенное оклейкой или филь-

трованіемъ. Если бы встрѣтилась необходимость нагрѣть вино, долго выдержанное въ бутылкахъ и выдѣлвшее осадокъ, то его слѣдуетъ перелить безъ осадка въ другія бутылки. Предъ нагрѣваніемъ вина въ бутылкахъ закрѣпляютъ пробки (достаточно, если нагрѣваемое вино будетъ просачиваться между пробкой и стекломъ, промывая этотъ промежутокъ отъ всякаихъ зародышей микроорганизмовъ). Закрѣпленіе пробокъ производится или съ помощью простой бичевки, или особыхъ машинокъ. При П. небольшого количества вина можно пользоваться обыкновеннымъ котломъ, въ который вставляютъ подвижное дно и устанавливають на послѣднее закупоренныя бутылки; если котелъ этого приспособленія не имѣть, то на дно слѣдуетъ положить нѣсколько разъ сложенныхъ тряпокъ, чтобы жаръ топки не дѣйствовалъ непосредственно и слишкомъ сильно на вино. вмѣстѣ съ виномъ въ котелъ ставится бутылка съ водою и съ термометромъ для опредѣленія температуры вина, которая бываетъ на нѣсколько градусовъ ниже температуры водяной бани. Когда термометръ покажетъ требуемую температуру жидкости, тогда надлежитъ, снявъ съ огня котелъ, вынуть бутылки и дать имъ остынуть. Для нагрѣванія въ бутылкахъ большихъ количествъ вина употребляются особые металлическіе аппараты (наилучшіе—завода Больдъ и Фогель въ Гамбургѣ), нагрѣваніе которыхъ производится паромъ. вмѣстѣ такихъ аппаратовъ иногда устраиваютъ большія паровыя бани изъ камня съ двойными стѣнками, нагрѣваемые также паромъ, но ихъ бываетъ трудно нагрѣть равномерно, нагрузка и выгрузка бутылокъ требуютъ очень много времени и охлажденіе происходитъ слишкомъ медленно, что, въ свою очередь, вредитъ качеству винъ. При употребленіи аппаратовъ, нагрѣваемыхъ паромъ, бутылки можно ставить или класть горизонтально (однѣ надъ другими), но при пользованіи аппаратами съ водяной баней, лучше бутылки ставить, притомъ такъ, чтобы пробки приходились надъ водою. П. вина въ бочкахъ практикуется довольно часто, для чего пользуются особыми, болѣе или менѣе сложными и цѣлесообразно конструированными аппаратами, въ которыхъ вино, при постоянномъ круговращеніи, нагрѣвается посредствомъ водяной бани и затѣмъ охлаждается постояннымъ притокомъ холоднаго вина. Кромѣ аппаратовъ Жире и Винасъ (Giret et Vinas), Террель де Шинъ (Terrel des Chines), бр. Перье (Perrig freres) и Роланъ (Raulin), описанныхъ въ классическомъ сочиненіи Пастера: «Etudes sur le vin», въ настоящее время предложено много новыхъ аппаратовъ для вина въ бочкахъ, но мы укажемъ лишь на три наилучшихъ и наиболѣе употребительныхъ изъ нихъ, а именно: Гудара (Houdart), Ланде (Landé) и Бурдидя (Bourdil); описаніе этихъ аппаратовъ см. въ иллюстрированной брошюрѣ проф. Гайона, изданной (въ русскомъ переводѣ) редакціей журнала «Вѣстникъ Винодѣлія». Въ заключеніе замѣтимъ, что вино, подвергшееся П. съ соблюденіемъ извѣстныхъ предосторожностей, гарантировано отъ появленія въ немъ болѣзнетворныхъ зародышей, его

можно хранить въ бочкахъ, какъ старое вино, переливать, пробѣживать, оклеивать и разливать въ бутылки, сообразно требованіямъ погребнаго хозяйства. Очевидно, ни въ какомъ случаѣ не слѣдуетъ смѣшивать пастеризованное вино съ виномъ, не подвергшимся этой операціи, а также переливать пастеризованное вино въ грязныя, не стерилизованныя бочки, въ особенности, если въ послѣднихъ хранилось болѣзное вино. Стерилизація или очистка бочекъ производится либо кипяткомъ, либо, что еще лучше, паромъ; бочки, по охлажденіи, окуряются сѣрою.

В. Тауровъ. А.

Пастеризація въ шелководствѣ — см. Шелководство и Пастеръ (стр. 940).

Пастернацкій (Иванъ Романовичъ) — психіатръ (1848—1887), сынъ священника, учился въ кievской гимназіи и сиб. медико-хирургической академіи. Изучалъ психіатрію сперва подъ руководствомъ профессора Валинскаго въ Петербургѣ, потомъ въ 2-лѣтней командировкѣ за границей. Съ 1882 г. состоялъ въ Варшавѣ приватъ-доцентомъ душевныхъ и нервныхъ болѣзней и завѣдывалъ психіатрическимъ отдѣленіемъ уздовскаго военного госпиталя. Съ 1873 г. П. помѣщалъ въ русскихъ и иностранныхъ специальныхъ журналахъ научныя статьи, преимущественно по экспериментальной патологіи центральной нервной системы. Напеч. много статей по своей специальности, напр. «О психомоторныхъ центрахъ головного мозга» (1876), «Zum Baue des Hirnschenkelhufse» (res pedunculii) und der Linsenplatte (discus lentiformis)» («Jahrb. f. Psychiatrie», 1881, т. II), «Анатомическія основы ученія душевныхъ болѣзней» («Медицинская Библіотека», 1882), «Нравственное лѣченіе психіатровъ» («Архивъ Психіатріи» изд. Ковалевскимъ въ Харьковѣ, 1886), «О домахъ умалишенныхъ въ Россіи» (тамъ же, 1886).

Пастернацкій (Теодоръ Игнатьевичъ, род. 1845 г.) — извѣстнѣйшій терапевтъ, изъ духовнаго званія; образованіе получилъ въ минской духовной семинаріи и въ Имп. университетѣ св. Владиміра, откуда выпущенъ лѣкаремъ съ отличіемъ въ 1871 г. Въ 1872 г. опредѣленъ младшимъ врачомъ въ 129 пѣх. бессарабскій полкъ и прикомандированъ къ кievскому военному госпиталю; годы 1872—1877 состоялъ вмѣстѣ съ тѣмъ приватнымъ преподавателемъ медицинскихъ предметовъ въ кievской военнопольвѣдшерской школѣ; съ 1873 по 1878 г. былъ сверхштатнымъ ординаторомъ при терапевтической госпитальной клиникѣ кievскаго унив. Въ 1879 г. опредѣленъ въ брестъ-литовскій военный госпиталь младшимъ ординаторомъ и прикомандированъ къ кавказскому военному госпиталю; въ 1882 г. опредѣленъ ассистентомъ при кафедрѣ общей терапіи и діагностики. Въ 1888 г. за диссертацию «О дѣйстви жаропонижающихъ—талпина, антипирина и антифебрина на внутреннюю и наружную температуру и на потерю тепла кожей лихорадящаго организма», удостоенъ конференціею военно-медицинской академіи степени доктора медицины и признанъ приватъ-доцентомъ по клиникѣ внутреннихъ болѣзней; въ 1891 г. назначенъ экстраординарнымъ профес-

соромъ академіи по кафедрѣ госпитальной клиники, а въ 1893 г.—ординарнымъ профессоромъ. Печатные труды П., кромѣ упомянутой диссертациі, достигаютъ до 30, изъ которыхъ назоемъ: «Случай запознанія аскариды въ желчные протоки печени» («Протоколы Кievск. Врачей», 1872—73, № 1), «Случай инкапсулированного гиста мозжочка» (ib., 1875—76), «О случаяхъ сыпного тифа въ Кievѣ за осень и зиму 1875 г.» (ib., 1875—76), «Случай глоссаркоматозной талеангектазированной опухоли въ правой половинѣ мозга» (ib.), «Очеркъ тифозныхъ процессовъ, наблюдавшихся въ Кievскомъ военномъ госпиталѣ, въ 1876» (ib., 1876—77, «Медицисск. Вѣстникъ», 1877), «О смѣшанныхъ формахъ тифа» (тифы и хронич. пневмоніи) въ «Врачебныхъ Вѣдомостяхъ» (1881), «Случай видимаго не одновременнаго сокращенія объѣмъ половины сердца при сложномъ порокѣ его» («Газета Боткина», 1881), «Два случая сапа у человѣка» (ib.), «Случай зараженія корью и пятнистымъ тифомъ больного, имѣвшаго возвратную горячку» («Врачъ», 1881), «Смѣшанныя формы тифовъ болышняго зараженія» (СПб., 1882), «Случай острой атрофіи печени съ такъ наз. холемическимъ приступамъ» («Врачъ», 1882), «Исчезновеніе водника подъ вліяніемъ тифознаго процесса» (ib.), «Графическое выраженіе (клин. Чудновскаго) температурныхъ величинъ при острыхъ лихорадочныхъ болѣзняхъ» (ib., 1883), «О вліяніи сухихъ горячихъ ваннъ» (ib., 1885), «О неравномѣрности зрачковъ при внутреннихъ болѣзняхъ» («Врачъ», 1886); «О неравномѣрности зрачковъ при аневризмахъ аорты» («Труды общ. русскихъ врачей въ СПб.», 1886—87 г.), «Объ измѣненіяхъ пульса и кровянаго давленія у жирородящихъ подъ вліяніемъ жаропонижающихъ: талпина, антипирина и антифебрина» («Врачъ», 1889), «Кисловодскъ и его лѣчебныя свойства» («Журн. русск. общ. охран. нар. здравья», 1890), «Сравнительное дѣйствіе углекислороджѣзистыхъ ваннъ Нарзана различныхъ темп. на давленіе крови» (ib., 1891—92); «Газарованное молоко» (Брошюра, 1893).

Пастеровскій институтъ — учрежденіе, основанное 14 ноября 1888 г. въ Парижѣ, съ цѣлью борьбы съ заразными болѣзнями. Находится на Rue Duto 25, занимаетъ площадь въ 11000 кв. м. Возникновеніемъ своимъ институтъ обязанъ тому успѣху, который имѣлъ Пастеръ при лѣченіи людей укушенныхъ бѣшенными животными. Въ 1888 г. поступило по подпискѣ на устройство института 2500000 франковъ. Основателемъ его и первымъ руководителемъ былъ проф. Луи Пастеръ. II институтъ содержитъ 6 отдѣловъ. Наиболѣе обширный отдѣлъ прививокъ противъ бѣшенства. Въ среднемъ, въ день дѣлается отъ 80 до 110 прививокъ. Директоромъ этого отдѣла состоитъ Гранше, профессоръ дѣтской клиники медицинскаго факультета; при немъ четыре ассистента и два ученика Нормальной школы, для приема больныхъ и веденія журналовъ. Директоромъ института по смерти Пастера избранъ профессоръ Дюкло. Второй отдѣлъ Пастеровскаго института — отдѣлъ общей бактеріологіи; въ этомъ отдѣлѣ

ведутся чисто научныя изысканія, а также и работы по предохранительнымъ прививкамъ. Чтобы поставить изучение бактерий, ихъ формы, дѣйствія на человѣческой организмъ, среды, въ которой онѣ живутъ, на болѣе научную почву, сюда перенесена кафедра биологической химіи изъ Сорбонны. Общая бактериологія дѣлится здѣсь, въ свою очередь, на отдѣлы: медицинская бактериологія, морфологическая бактериологія и бактериологія въ примѣненіи къ гигиенѣ. Медицинская бактериологія состоитъ изъ двухъ отдѣловъ: отдѣла методовъ и отдѣла изысканій. Въ первомъ изъ нихъ обращено вниманіе на изученіе борьбы съ патогенными бактеріями, служащими причиною заразныхъ болѣзней: туберкулезомъ, дифтеритомъ, скарлатиной и др. Въ отдѣлѣ изслѣдованій производятся чисто научныя, спеціальныя работы. Во главѣ отдѣла морфологической бактериологіи находится знаменитый русскій ученый проф. И. Мечниковъ. Занятія этого отдѣла сводятся къ изученію естественной исторіи микробовъ. Отдѣлъ бактериологіи въ примѣненіи къ гигиенѣ положилъ въ основаніе своихъ занятій изученіе предохранительныхъ прививокъ, съ точки зрѣнія общественной и частной гигиены. Для борьбы съ эпидемическими болѣзнями обращено здѣсь вниманіе на воздухъ, пищу, платье и вообще на все то, что можетъ служить источникомъ заразы. Завѣдуетъ имъ профессоръ Ру. Въ П. институтѣ существуютъ двухъ родовъ лабораторіи: лабораторія для медиковъ, желающихъ ознакомиться съ бактериологіей, необходимой для врачей по инфекционнымъ болѣзнямъ, и лабораторія спеціально научныя. По такому приблизительно типу учреждены бактериологическіе институты, подъ разными названіями, во многихъ городахъ Европы и у насъ; такъ, напр., въ СПб. (см. Институтъ экспериментальной медицины) и бактериологическія станціи въ Москвѣ, Варшавѣ, Одессѣ, Киевѣ, Самарѣ, Казани и Харьковѣ.

Пастеръ (Louis Pasteur)—великій естествоиспытатель XIX в., основатель современнаго ученія о заразныхъ болѣзняхъ, родъ въ Долѣ (дпт. Юра) 27 декабря 1822 г. Отецъ его былъ отставной солдатъ, имѣвшій потомъ небольшой кожевенный заводъ. П. учился сначала въ коллежѣ въ Арбуа, затѣмъ въ Безансонѣ. Окончивъ здѣсь курсъ со степенію бакалавра, поступилъ въ Ecole Normale въ 1843 г., гдѣ предался изученію химіи П. слушалъ одновременно Балара, въ Ecole Normale, и Дюма, въ Сорбоннѣ. Въ 1848 г. П. окончилъ свою первую научную работу о винной кислотѣ и въ томъ же году былъ назначенъ адъюнктомъ-профессоромъ физики въ Дижонъ. Черезъ три мѣсяца онъ перешелъ въ Страсбургъ адъюнктомъ-профессоромъ химіи. Въ 1854 г. былъ назначенъ деканомъ факультета естественныхъ наукъ въ Лиль, а въ 1857 г. вернулся въ Парижъ руководителемъ научныхъ занятій въ Ecole Normale. Онъ не имѣлъ первое время самостоятельной кафедры и лабораторіи для работъ, вслѣдствіе чего принужденъ былъ устроить лабораторію на собственныхъ скромныхъ средствахъ на чердакѣ Ecole Normale. Въ 1863—67 гг. П. состоялъ профессоромъ,

геологіи и химіи въ Ecole des Beaux-Arts, въ 1867—75 гг. занималъ кафедру химіи въ парижскомъ факультетѣ. Въ 1863 г. его выбрали членомъ «института» по отдѣленію минералогіи на мѣсто Сенармона, а черезъ несколько лѣтъ—постояннымъ секретаремъ института. Вслѣдствіе многолѣтней упорной работы съ микроскопомъ при изученіи болѣзней шелкопряда червя, П. былъ пораженъ въ 1869 г. апоплексическимъ ударомъ и парализованъ половиною тѣла. Послѣдствія этой болѣзни у него остались на всю жизнь. Война 1870 г. произвела на П. удручающее впечатлѣніе: онъ долго не могъ вернуться къ нормальной спокойной работѣ. Послѣ этой войны онъ послалъ энергичный отказъ медицинскому факультету боннскаго университета, который за вѣсколько лѣтъ передъ тѣмъ въ уваженіе его научныхъ заслугъ присудилъ ему степень доктора медицинъ honoris causa. Въ 1874 г. палата депутатовъ, въ признаніе выдающихся заслугъ П. передъ родиной, назначила ему пожизненную пенсію въ 12000 фр., увеличенную въ 1883 г. до 25000 фр. Въ 1881 г. П. избранъ въ члены французскія академіи на мѣсто Литтре. Въ 1889 г. П. сложилъ съ себя всѣ обязанности, чтобы отдаться организаціи и завѣдыванію института его имени (см. Пастеровскій институтъ). Научныя заслуги П. неоднократно оцѣнивались при его жизни; такъ лондонское королевское общество присудило ему двѣ золотыхъ медали въ 1856 и 1874 гг.; французская академія наукъ присудила ему премію за работу надъ вопросомъ о самозарожденіи и т. п. Въ 1892 г. торжественно праздновалась семидесятилѣтняя годовщина рожденія П. Онъ скончался 28 сентября 1895 г. въ Вилленефъ-Летанъ, около Парижа.

Научныя работы П. Темою первой работы П. (1848), обратившей на себя вниманіе, послужило изслѣдованіе винныхъ кислотъ. П. показалъ, что оптическая дѣятельность правой и лѣвой винной кислотъ стоитъ въ связи съ различіемъ въ ихъ кристаллической формѣ; вмѣстѣ съ тѣмъ ему удалось разложить виноградную кислоту на правую и лѣвую (VII, 349) винныя кислоты и такимъ образомъ правильно объяснить ея природу и ея оптическія свойства. Оптическую активность правой и лѣвой винныхъ кислотъ П. свелъ на диссиметрію ихъ молекулъ. Эта первая работа П. имѣла важныя результаты. Во-первыхъ, въ науку введено было понятіе о молекулярной диссиметріи. Черезъ 25 лѣтъ (въ 1874 г.) послѣ этихъ работъ П. возникло новое ученіе, стереохимія (см.), т. е. ученіе о пространственномъ расположеніи атомовъ въ частитѣ (Ле-Бель, Ванъ-т-Гоффъ), въ основаніи котораго лежатъ понятіе о несимметричномъ атомѣ углерода; эта идея коренится въ первой работѣ П. Во-вторыхъ, П. указалъ способы для раздѣленія оптическихъ изомеровъ, нашедшіе себѣ примѣненіе въ наукѣ: дѣйствіе низшихъ организмовъ, полученіе соединеній съ другими оптически-дѣятельными тѣлами. При выясненіи своего ученія объ оптическихъ изомерахъ П. высказалъ широкое и оригинальное обобщеніе относительно зна-

ченія диссимметріи въ природѣ. Результатомъ дѣйствія диссимметрическихъ силъ въ организмахъ (кѣлочная диссимметрія) являются оптически дѣятельныя тѣла, образование которыхъ, по мнѣнію П., невозможно въ лабораторныхъ условіяхъ. Однако, дальнѣйшія научныя изслѣдованія показали, что дедукція П. не вѣрна. Въ настоящее время лабораторнымъ путемъ получено много оптически дѣятельныхъ продуктовъ изъ простѣйшихъ веществъ, лишенныхъ оптической дѣятельности. Во всякомъ случаѣ, руководясь своей идеей, П. нашелъ нѣсколько цѣнныхъ фактовъ: напр., онъ показалъ ошибку Дессена, утверждавшаго, что ему удалось получить аспарагиновую и аблочную кислоты, вполнѣ тождественныя съ находящимися въ природѣ; руководясь ею же, П. пришелъ къ мысли попробовать дѣйствіе организованныхъ существъ на оптически дѣятельныя тѣла; это привело его востроумно къ вопросу о броженіяхъ. Къ указанному же періоду относятся еще нѣсколько чисто химическихъ работъ П.: надъ обыкновеннымъ амилловымъ спиртомъ и др. Вслѣдъ затѣмъ онъ обращаетъ свои изслѣдованія на явленія броженія (IV, 697). Въ 1857 г. появляется его работа, въ которой П. цѣлымъ рядомъ остроумныхъ и точныхъ опытовъ доказываетъ, что спиртовое броженіе сахара есть процессъ, тѣсно связанный съ жизнедѣятельностью дрожжевыхъ грибовъ, которые питаются и размножаются на счетъ бродящей жидкости. Не весь сахаръ при броженіи превращается въ спиртъ и углекислоту, а часть его тратится на постройку дрожжевыхъ кѣлочекъ и на образование побочныхъ продуктовъ, каковы глицеринъ и янтарная кислота. При выясненіи этого вопроса П. предостало опровергнуть господствовавшій въ то время взглядъ Либиха на броженіе, какъ на механико-химическій актъ. Ферменты, по взгляду Либиха, суть легко распадающіяся органическія тѣла, разложеніе которыхъ попутно вызываетъ распадѣніе бродящей жидкости. Особенно убѣдительны были опыты П., произведенные съ жидкостью, содержащею чистый сахаръ, различныя минеральныя соли, служившія пищей бродильному грибку, и аммиачную соль, доставлявшую грибку необходимый азотъ. Грибокъ развивался, увеличивался въ вѣсѣ; аммиачная соль тратилась. По теоріи Либиха надо было ждать уменьшенія въ вѣсѣ грибка и выдѣленія амміака, какъ продукта разрушенія азотистаго органическаго вещества, составляющаго ферментъ. Вслѣдъ затѣмъ П. показалъ, что и для молочнаго броженія также необходимо присутствіе особаго фермента, который размножается въ бродящей жидкости, также увеличивается въ вѣсѣ, и при помощи котораго можно вызвать ферментацию въ новыхъ порціяхъ жидкости. Изученіе маслянаго броженія привело къ открытію важнаго факта въ микр-біологіи: П. показалъ, что микробы маслянаго броженія (вибрионъ масляный, *vibrion butyrique*) можетъ развиваться только въ отсутствіи воздуха. Этотъ фактъ далъ возможность установить два типа бактерій: аэробныхъ, требующихъ для своей жизни воздуха, и анаэробныхъ—развивающихся въ его отсутствіи. Изу-

чая условія различныхъ броженій, П. разрабатываетъ методы изслѣдованія, приготовленіе культуръ, нужныхъ для развитія ферментовъ, и вполнѣ овладѣваетъ этими безконечно малыми существами, которыя въ его рукахъ становятся условными и доступными изслѣдованію. Въ 1853 г. Пуше представилъ въ парижскую акад. наукъ работу, содержащую совокупность данныхъ, подтверждавшихъ, по его мнѣнію, съ несомнѣнностью возможность самозарожденія. Въ виду этого академія назначила тему на премію: «Пролить удачными опытами новый свѣтъ на вопросъ о самозарожденіи». П. рѣшилъ работать надъ этимъ вопросомъ, хотя Бю и Дюма отговаривали его отъ этого. Ему удалось доказать, что всякій разъ, когда при опытѣ была устранена всякая возможность проникновенія зародышей въ способную измѣняться жидкость (растительный или животный настой, отваръ сѣна, мяса), послѣдняя оставалась неизмѣненной. Фильтруя атмосферный воздухъ черезъ пироксининовый фильтръ, растворяя фильтръ въ смѣси спирта и эвѣра и изслѣдуя подъ микроскопомъ остающуюся атмосферную пыль, П. показалъ, что этою пылью можно вызвать различныя броженія и измѣненія въ легко измѣняющихся жидкостяхъ. Странники самозарожденія утверждали, что кислородъ является возбуждителемъ жизни въ жидкостяхъ, способныхъ легко измѣняться. П. оставалъ такія жидкости въ баллонахъ, снабженныхъ открытыми у-клами изогнутыми горлами, по которымъ могъ диффундировать воздухъ и показалъ, что жидкости могутъ долго сохраняться въ этихъ условіяхъ, такъ какъ зародыши, попадающіе изъ воздуха, остаются на стѣнкахъ горла. П. далъ методы болѣе вѣрной стерилизации, показавъ, что иногда недостаточно нагревать вещество до 100°, чтобы убить въ немъ всѣхъ зародышей, но что приходится нагревать до 1-5°, 110° и даже выше. Пуше говорилъ, что если принять мнѣніе П. для объясненія различнаго рода измѣненій, какія можно наблюдать и которыя легко объясняются по гипотезѣ самозарожденія, то въ каждомъ пузырькѣ воздуха должно бы быть такое количество зародышей, что «онъ оказался бы плотнѣе желѣза». П. опытнымъ путемъ вполнѣ отчетливо отвѣтилъ на поставленный Пуше вопросъ о распределеніи зародышей въ атмосферѣ. Онъ бралъ -0—40 западныхъ баллоновъ съ прокипяченной стерилизованной жидкостью, переносилъ ихъ въ мѣстности, гдѣ хотѣлъ опредѣлить, насколько воздухъ богатъ зародышами, и вскрывалъ ихъ тамъ. Наружный воздухъ входилъ при этомъ въ баллоны. Затѣмъ П. быстро закрывалъ баллоны. Конечно, при этомъ устранялся всѣ постороннія факторы, которые могли бы занести зародышей. По числу баллоновъ, въ которыхъ съ теченіемъ времени жидкость мутнѣла, можно было судить о содержаніи зародышей въ изслѣдуемомъ воздухѣ. Подобные опыты были произведены П. въ различныхъ мѣстностяхъ и подтвердили предположенія, которыя можно было сдѣлать априори. Оказалось, что воздухъ сырыхъ и низкихъ мѣстъ богатъ микроорганизмами, напротивъ воздухъ горныхъ странъ, особенно ледниковъ, гдѣ очень слаба

органическая жизнь, содержит наименьшее ихъ количество. П. предложилъ повторить эти опыты передъ комиссіей, прося и Пуше съ своей стороны сдѣлать тоже самое. Пуше и его сторонники отказались, а опыты П., продѣланные передъ комиссіей, всё удалось. Работы П. по вопросу самозарожденія имѣли громадное значеніе для развитія и примѣненія антисептическихъ методовъ въ хирургіи. Англискій хирургъ Листеръ, которому антисептика обязана правильной постановкой, писалъ П., что въ выработкѣ антисептическихъ методовъ онъ руководился его работами. Во всѣхъ работахъ П. можно видѣть тѣсную связь между теоретической стороной изслѣдуемаго имъ вопроса и практическими примѣненіями полученныхъ выводовъ. П. всегда спѣшилъ перейти отъ вывода къ практикѣ, отъ теоріи къ жизни. Изучивъ причины броженія алкогольнаго, маслянаго и молочнаго, освоившись съ новыми методами изслѣдованія на вопросѣ о самопроизвольномъ зарожденіи, онъ далѣе переходитъ къ вопросамъ, имѣющимъ важное промышленное значеніе—къ изученію условий образованія уксуса и къ изученію болѣзней вина. Либихъ, знакомый съ нѣмецкими способами фабрикаціи уксуса, объяснялъ превращеніе спирта въ уксусъ непосредственнымъ окисленіемъ спирта подъ вліяніемъ кислорода воздуха на стружкахъ, которыя прижвѣются при этомъ и которыя играютъ, по мнѣнію Либиха, роль пористаго тѣла, стгущающаго воздухъ, подобно губчатой платинѣ. П. наблюдавшій французскій способъ полученія уксуса въ Орлеанѣ, пришелъ къ совершенно иному взгляду на объясненіе этого процесса. Онъ показалъ, что окисленіе спирта въ уксусъ происходитъ подъ вліяніемъ особой бактерии (*Mucedo aceti*), нуждающейся для своего развитія въ кислородъ (аэробная), быстро размножающейся на поверхности вина, которое превращается въ уксусъ, и обладающей громадною ферментующей силой. Изучивъ условия, наиболее благоприятныя для правильнаго развитія этого организма, П. могъ дать рациональныя правила для фабрикаціи уксуса. Вслѣдъ за изученіемъ условий производства уксуса П. обратился къ изученію болѣзней вина. Ему удалось выяснить причины различныхъ вредныхъ измѣненій, которымъ подвергается вино. (см. Болѣзни вина, IV, 335): онъ показалъ, что каждое изъ этихъ измѣненій завсѣтъ отъ спеціального микроба, который живетъ на счетъ той или другой составной части вина и производитъ характерное измѣненіе въ его составѣ и вкусѣ. Съ другой стороны П. доказалъ, что такъ называемое старѣніе вина зависитъ отъ медленнаго поглощенія кислорода. П. далъ указанія, какъ совмѣстить условия, наиболее благоприятныя для правильнаго старѣнія вина, съ условиями предохраненія вина отъ развитія вредныхъ микроорганизмовъ. Для послѣдней цѣли П. предложилъ повторно нагревать вино: потомъ стали нагревать пиво и молоко—этотъ процессъ получилъ названіе «пастьеризаціи» (см.). Въ 1865 г., по настоянію Дюма, П. приступилъ къ изученію болѣзни шелковичнаго червя, которая въ теченіе многихъ лѣтъ съ 1849 г. составляла

огромное бѣдствіе юга Франціи. Въ періодъ 1865—1869 г. П. уѣзжалъ каждое лѣто въ Але и работалъ здѣсь надъ этимъ вопросомъ въ маленькомъ домикѣ, гдѣ у него была устроена черводня. Въ работѣ ему помогали жена, дочь и ученики по *Ecole Normale* Дюкло, Жерне, Мальо и Роленъ. Онъ доказалъ, что найденныя въ большихъ бабочкахъ прежними изслѣдователями «тѣльца» представляютъ истинную причину известной болѣзни червя, *небрины*, что эта болѣзнь заразительна и наследственна. Онъ нашелъ далѣе, что кромѣ пѣрины шелковичный червь поражается еще другой болѣзью, *летаріей*, которая также вызывается развитіемъ въ немъ особой бактерии (летаріиной или флашеріи). П. высказалъ убѣжденіе, что съ болѣзью летаріи можно бороться гигиеническими уходами за червями. а съ пѣриной—отборомъ здоровой, хорошей грены. По предложенію Наполеона, П. примѣнилъ способъ своей культуры въ императорскомъ имѣніи около Триеста. Результаты прекрасно оправдали взгляды П. Въ 1871 г. П. въ лабораторіи своего ученика Дюкло, въ Клермонъ-Ферранѣ, предпринялъ изслѣдованіе, касающееся пива. Ему удалось разъяснить очень интересное явленіе, которое было наблюдаемо Байемъ въ 1857 г. Пѣсневый грибокъ *Mucedo muscoides*, развивающийся обыкновенно въ формѣ мицелія, будучи погруженъ въ сахарный растворъ безъ доступа кислорода, вызываетъ спиртовое броженіе—на днѣ сосуда въ жидкости вѣсто пивей мицелія оказываются круглыя или овальныя почкующіяся кѣтки, которыя Байль принялъ за дрожжи. На это явленіе онъ смотрѣлъ какъ на превращеніе мукора въ дрожжи. П. удалось показать, что мукоръ, вызывая въ отсутствіи кислорода воздуха спиртовое броженіе сахаристой жидкости, остается мукоромъ, но принимаетъ новую форму, напоминающую дрожжевыя кѣтки. Эта форма есть только приспособленіе грибка къ особеннымъ условиямъ жизни. Этотъ фактъ далъ возможность П. сдѣлать широкое обобщеніе относительно броженія: *броженіе есть жизнь въ отсутствіи воздуха*. Одновременно съ этимъ П. показалъ, что и дрожжи измѣняютъ свою ферментационную функцію, въ зависимости отъ того, развиваются ли они въ присутствіи или отсутствіи воздуха и что для дрожжей также эта функція связана съ анаэробной жизнью. При такомъ взглядѣ на броженіе «каждая живая кѣтка, нуждающаяся въ кислородѣ и не находящая этого газа въ свободномъ состояніи, но способная заимствовать его отъ веществъ, содержащихъ кислородъ въ своемъ составѣ, явится для этихъ веществъ ферментомъ». Дѣйствительно, этимъ П. объяснилъ образованіе спирта въ свѣжихъ виноградныхъ гроздьяхъ, погруженныхъ въ атмосферу угольной кислоты, при отсутствіи дрожжей.—Точными экспериментами П. разъяснилъ появленіе дрожжевыхъ споръ въ природѣ въ періодъ созрѣванія винограда. Ему удавалось предохранять въкоторыя лозы отъ заноса дрожжей при помощи парниковъ и окутыванія вагой, прогнѣтой до 150°. «Не позволительно ли думать по аналогии, говорить онъ по этому по-

воду, что придет день, когда простые предохранительныя мѣры будутъ останавливать бѣли, которые производятъ громадные опустошенія и наводятъ панической страхъ на население, каквы желтая лихорадка въ Сенегалѣ и долинѣ Миссисипи, или бубонная чума на берегахъ Волги».—По окончаніи работы надъ пивомъ (цѣ и обращается къ изученію заразныхъ бѣзней, въ ученіи о которыхъ ему пришлось произвести громадный переворотъ. Основная мысль, которую П. вполне установилъ въ ученіи о заразныхъ бѣзняхъ, такая: при нормальныхъ условіяхъ живое существо развивается, не содержа какихъ-либо паразитовъ въ своихъ тканяхъ и сокахъ. Но при извѣстныхъ условіяхъ эти ткани и соки могутъ становиться культурой для паразитнаго микроба, который развивается въ нихъ и дѣлаетъ ихъ центромъ заразы. П. указалъ путь, какъ возможно культивировать и видоизмѣнять этотъ живой ядъ внѣ организма, поражаемаго имъ. Съ тѣхъ поръ ученіе о микробахъ, какъ о причинахъ бѣзней, легло въ основаніе медицины и гигиены и привело къ правильной постановкѣ какъ профилактики заразныхъ бѣзней, такъ и лѣченія ихъ. П. обратилъ свое вниманіе прежде всего на сибирскую язву (1876). Къ этому времени изслѣдованія Давена показали уже, что причина бѣзней бактерія (*Bacterium anthracis*), а Кохъ только что напечаталъ свою работу надъ спорой этой бактеріи. П. внесъ въ изученіе вопроса улучшенныя методы культуры, при которыхъ можно было устранить всѣ сомнѣнія въ истинной причинѣ бѣзней, оставшіяся еще послѣ работъ Давена и Коха. П. показалъ, что бактерія сибирской язви выделяетъ особый секретъ, *токсинъ*, который склеиваетъ красныя кровяныя шарики пораженнаго бѣзней животнаго. Изслѣдованія П. пролили много свѣта на способы распространенія и вызванія этой бѣзней. Одновременно съ этимъ П. нашелъ вибрион септицеміи (бациллъ злокачественнаго отека) и изучалъ условія его жизни. Онъ указалъ возможность передачи зараженія во многихъ случаяхъ самъяъ врачамъ у постели больного и т. п. Опираясь на эти выводы П., хирургія вновь усовершенствовала свои методы и вступила въ новую фазу — асептической хирургіи. Дальнѣйшая заслуга П., благодаря которой онъ является истиннымъ благодѣтелемъ человѣчества, заключается въ открытіи имъ метода прививки. Въ 1879 г. П. началъ опыты надъ куриной холерой, эпидемической бѣзнейю, поражающей куръ и др. домашнихъ птицъ. Причиной ея является бактерія, которую можно культивировать въ искусственномъ куриномъ бульонѣ. П. доказалъ ея заразительность и выдѣленіе ею токсина. Опыты, начатыя надъ куриной холерой, были прерваны на время каникулъ. За этотъ періодъ всѣ культуры, оставленныя въ лабораторіи, потеряли свою силу: привитыя курамъ, онѣ ихъ не убивали. П. припала мысль привить новую и молодую культуру курамъ, перенесшимъ старую. Оказалось, что всѣ куры выжили, тогда какъ куры, подвергнутыя только прививкѣ молодой культуры, погибли. Такимъ образомъ была найдена вакцина курной хо-

леры. Оказалось даѣе, что разъ полученная вакцина можетъ быть воспроизведена любое число разъ со всѣми свойствами, сохраняя степень своей ослабленности. Оставляя открытой культуру на различное время, можно имѣть вакцину различно ослабленную. Овладевъ выдѣлѣ въ этомъ отношеніи куриной холерой, П. рѣшилъ примѣнить тѣ же методы къ сибирской язви. Но попытка ослабить ядъ сибирской язви въ искусственной культурѣ натолкнулась на препятствіе: бактерія сибирской язви даетъ при стояніи на воздухѣ споры, въ формѣ которыхъ она можетъ выживать сколько угодно, сохраняя свою полную заразность. Однако, удалось найти условія, при которыхъ она сохраняется—именно въ куриномъ бульонѣ при 42°—43°. Въ такихъ условіяхъ бактерія черезъ мѣсяцъ погибаетъ; черезъ 8 дней получается культура безвредная даже для мелкихъ животныхъ, особенно чувствительныхъ къ этому яду, какъ то морской свинки, кролика и барана. Въ продолженіе же недѣли можно имѣть ядъ, въ различной степени ослабленный. Въ каждой стадіи его можно поддерживать культурой и такимъ образомъ имѣть въ своемъ распоряженіи вакцину различной силы для прививки баранамъ, коровамъ, лошадамъ. Съ перваго взгляда очевидно то громадное практическое значеніе, которое имѣетъ это открытіе П. Послѣ лабораторныхъ пробъ былъ произведенъ классическій опытъ прививки въ широкихъ размѣрахъ. Въ маѣ мѣсяцѣ 1881 г. въ распоряженіе П. даны были пятьдесятъ овецъ; 25 изъ нихъ въ теченіе мая получили двѣ предварительныя прививки. 31 мая была произведена всѣмъ 60 овцамъ прививка сильного яда. Черезъ два дня (2 Юня) собравшіяся лица, заинтересованные этимъ опытомъ, могли констатировать смерть 25 овецъ, неподвергшихся предварительнымъ прививкамъ; 25 вакцинированныхъ овецъ остались невредимы. Хотя послѣ этого методъ П. неоднократно подвергался нападкамъ (Кохъ и др.), но факты, представляющіе итогъ за много лѣтъ, свидѣтельствуютъ о его полномъ торжествѣ. Такъ, въ 1894 г. Шамберленъ насчитывалъ за 10 лѣтъ 3400000 головъ мелкаго скота, подвергшагося прививкѣ, со смертностью въ 1%, и 488000 крупнаго скота, со смертностью 3 на 100. Выяснивъ вопросъ о прививкѣ сибирской язви, П. обратилъ свое вниманіе на другую заразную бѣзней—бѣшенство, противъ которой не было никакихъ средствъ борьбы. Эта бѣзней представляла для изученія еще болше неблагоприятныхъ условій, чѣмъ сибирская язва: главная тѣ, что она имѣетъ очень продолжительный періодъ инкубаци и что микробъ ея незвѣстенъ. Инкубационный періодъ удалось сократить для собакъ до 14 дней, прививая ядъ въ мозгъ собаки трепанацией ея черепа (Ру). Прививка тѣмъ же способомъ яда кролику даа возможность сократить инкубационный періодъ до 6 дней. Оказалось, что если спинной мозгъ животнаго (кролика), умершаго отъ бѣшенства, оставить на воздухѣ, то по мѣрѣ высыханія ткани ядъ теряетъ свою заразительность и мы такимъ образомъ можемъ имѣть ядъ, ослабленный въ различной степени. Нервная ткань

является для яда бѣшенства такой же культурной средой, какъ куриный бульонъ для сибирской язвы. Оставленный на 14 дней, ядъ теряетъ вплоть свою силу. Въ периодъ двухъ недѣль можно имѣть ядъ, ослабленный въ различной мѣрѣ. При помощи ослабленнаго яда можно сообщать животнымъ иммунитетъ различной степени. Опыты, продѣланные надъ животными, дали блестящіе результаты. Въ тоже время П. видѣлъ возможность воспользоваться прививкой не только въ цѣляхъ предохранительныхъ, но и для излѣченія отъ бѣшенства. У человѣка инкубационный періодъ при отравленіи бѣшенствомъ длится мѣсяць, два. Этимъ періодомъ и можно воспользоваться, чтобы сдѣлать организмъ иммуннымъ къ яду. Въ іюнѣ 1885 г. этотъ методъ лѣченія впервые былъ примѣненъ вплоть удачно къ эльзасскому мальчику Іосифу Мейстеру, 9 л. По настоящее время (1896) около 20 тыс. чел. испытало эту прививку: смертность ниже 5 на 1000. Последнее открытіе П. вызвало всеобщій энтузіазмъ и сдѣлало сразу имя Пастера популярнымъ во всемъ свѣтѣ. Общій методъ, открытый П., продолжаетъ плодотворно разрабатываться въ институтѣ П., учениками и послѣдователями великаго изслѣдователя: Ру, Дюкло, Мечниковымъ и др. Еще при жизни П. ученикъ его Тюлье удачно примѣнилъ его методъ къ болѣзни свиней, извѣстной подъ названіемъ краснухи. Ру, почти одновременно съ Берингомъ открылъ способъ бороться прививкой съ ужаснымъ бичемъ человѣка, дифтеритомъ (см. Серотерапія)—способъ, въ основѣ котораго лежатъ методы, выработанные П.

Литература. Научныя работы П. печатались съ 1818 г. въ «Annales de chimie et de physique» и въ «Comptes Rendus de l'Académie des Sciences», а послѣ 1888 г. въ «Annales de l'Institut Pasteur». Библиографія главнѣйшихъ его трудовъ дана въ «Revue Scientifique» (1895, 2-е sem., стр. 427—431), а также въ «Bull. de Soc. Chimique de Paris», 1896 [3], XV, стр. XXII—XXXII). Отдѣльно напеч.: «Etudes sur la maladie des vers à soie» (2 т., П., 1870), «Etudes sur le vin, ses maladies, causes qui les provoquent, procédés nouveaux pour le conserver et pour le vieillir» (П., 1866); «Etudes sur le vinaigre, sa fabrication, ses maladies, moyens de les prévenir; nouvelles observations sur la conservation des vins par la chaleur» (П., 1868), «Etudes sur la bière, ses maladies, causes qui les provoquent; procédé pour la rendre inaltérable avec une théorie nouvelle de la fermentation» (П., 1876), «Traitement de la rage» (1886), «Quelques réflexions sur la science en France» (1871) и др. Въмѣстѣ съ Шиндлеромъ П. издалъ: «Les microbes organisés, leur rôle dans la fermentation, la putrefaction et la contagion» (П., 1873; есть въ русскомъ переводѣ). На русскомъ языкѣ изданъ переводъ П.: «Винная кислота и ея значеніе для ученія о строеніи матеріи» («Объ ассиметріи органическихъ соединеній», СПб., 1894). Въ изданіи «Ostwald's Klassiker» напечатаны въ язм. переводѣ «Ueber die Asymmetrie bei natürlich vorkommenden organischen Verbindungen» и

«Die in d. Atmosphäre vorhandenen organischen Körperchen. Prüfung d. Lehre von der Urzeugung». Биографія П. написана его зятемъ К. Valléry-Radot, «M. Pasteur. Histoire d'un savant par un ignorant». Русский перев. этой книги: «Луи П. Исторія одного ученаго» (перев. съ 10 фр. изд. подъ ред. Гамалѣва, съ предисловіемъ И. Мечникова, Одесса, 1889). Изложено работъ П. въ ихъ послѣдовательномъ развитіи посвященая прекрасная книга М. Е. Duclaux: «Histoire d'un esprit» (П., 1896); К. Тимирязевъ, «Луи П.» (М., 1896). См. также «Jubilée de M. Pasteur, 27 Déc. 1822—1892» (Парижъ, 1893); М. Duclaux, «L'oeuvre industrielle de P.» (Confér. faite le 27 dec. 1895 à la Soc. d'encourag. pour l'industrie nationale), Roux, «L'oeuvre médicale de P.» («Agenda du Chimiste», 1896, pp. 527—548). Bournand, «P. sa vie, son oeuvre» (П., 1896); Gruber, «Pasteurs Lebenwerk» (В., 1896).

Пастила — см. Варенье (V, 521). **Пастылька**—родъ лепешки. См. Конфекты (XVI, 140).

Пастилли—круглыя или овальныя лепешки изъ сахарной, шоколадной или другой аналогичной массы, въ которой равномерно распредѣляется то или другое лѣкарственное вещество. П. приготавливаютъ, смѣшавъ медикаментъ съ сахаристою массою, предварительно размяченною растворомъ камеди, трагоканты, или—вмѣстѣ съ шоколадною массою. Полученную смѣсь раскатываютъ на мраморной или деревянной доскѣ и разрѣзаютъ на извѣстное число частей. Въ этой формѣ обыкновенно назначаютъ такія средства, которыя трудно или совершенно нерастворимы и которыя, кромѣ того, неудачно было бы принять въ какой-либо другой формѣ, вследствие ли неприятнаго вкуса медикамента или потому, что болыные по той или другой причинѣ не могутъ принять лѣкарства въ видѣ порошковъ, пиллолъ и т. д. Такъ, напр., нѣкоторыя глицероанныя средства, при назначеніи ихъ дѣтямъ, очень удобно изготовить именно въ этой формѣ. Къ числу удобствъ слѣдуетъ отнести также сохраняемость и весьма удовлетворительное дозированіе медикамента, отпускаемаго въ видѣ П. Приготовленіе П. довольно хлопотливо, требуетъ много дорогого стоющаго восприимающаго матеріала, опредѣляющаго внѣшній видъ и вкусъ медикамента, поэтому въ настоящее время существуютъ стремленіе замѣнить пастилли таблетками, т. е. медикаментами, имѣющими такой же внѣшній видъ, но приготавливаемыми посредствомъ спрессованія безъ прибавленія дорого стоющихъ восприимающихъ средъ (см. Таблетки). Д. К.

Пастинакъ (Pastinaca sativa L.)—двудѣтное травянистое растение изъ сем. зонтичныхъ (Umbelliferae). Трагисто-бороздчатый стебель достигаетъ до 1 м. высоты; онъ бываетъ гладкимъ или шершавымъ, отъ короткихъ волосковъ, и несетъ перистые листья, состоящіе изъ продолговато-яйцевидныхъ, городчато-пильчатыхъ листочковъ; боковые изъ нихъ пѣльные или допастные, а конечные трехлопастныя. Желтые цвѣтки собраны въ

сложные зонтики, не имѣющіе ни частных, ни общихъ обертокъ. Зубцы чашечки мало-замѣтные; лепестки загнуты внутрь двѣтка. Плодики—сплюснутые, плоскіе, съ широкой плоской каймою отъ прилегающихъ другъ къ другу крылатыхъ краевыхъ реберъ; въ бороздахъ по одному каналу, проходящему по всей довѣтви плода. Растетъ П. по сорнымъ мѣстамъ, въ кустарникахъ, по всей средней и южной Россіи. С. Р.

П. разводится въ огородахъ и на поляхъ, въ первомъ случаѣ какъ овощное, во второмъ—какъ кормовое растеніе. Культурный П. извѣстенъ только въ немногихъ сортахъ. Изъ нихъ различаютъ слѣдующія два главныхъ: *длинный П.*, съ тонкими корневи, длина котораго превышаетъ толщину раза въ 4—сорта исключительно кормовой, и *круглый П.*, по преимуществу столовый сортъ съ короткими и круглыми, похожими на рѣпу, корневи. Какъ средніе (по формѣ, употребленію и урожайности) между упомянутыми должны быть поставлены сорта—джерсейскій и бретонскій; ближе къ столовому—проф. Боркмана и мальтійскій. П. считаютъ растеніемъ малотребовательнымъ и способнымъ давать сносные урожаи почти на всякаго рода почвахъ; въ видахъ полученія высокихъ урожаевъ для П. существенно необходимы: рыхлость почвы и удобрение ея навозомъ—какъ условія въ высшей степени благоприятствующія образованію толстыхъ и мощныхъ корней. Въ климатическомъ отношеніи П. также довольно выносливъ—нѣкоторые его сорта, особенно длинныя, хорошо зимуютъ въ почвѣ. Обыкновенно высаживаютъ П. рядами, съ разстояніемъ послѣднихъ другъ отъ друга на $\frac{3}{4}$ —1 фт. и съ промежутками для отдѣльныхъ растений въ рядахъ въ 9—10 дм. Сѣмянъ идетъ на десятину 30 фн., на обыкновенную грядку 2—3 лота. Употребляютъ только однолѣтнія сѣмена, двухлѣтнія легко теряютъ способность къ прорастанію. Относительно времени посѣва, способъ обработки почвы и ухода за П. во время его роста придерживаются правилъ культуры моркови. Уборка корней производится осенью (при чемъ часть корней свободно можетъ быть оставлена въ почвѣ для полученія раннаго зеленого корма); вырытые корни помѣщаютъ въ подвалъ или въ ямахъ, гдѣ они вполнѣ хорошо сохраняются. Кромѣ весенняго посѣва употребителенъ въ мѣстностяхъ южныхъ посѣвъ осенній—для сбора корней весной и въ продолженіе лѣта. Урожай П. равняется таковому моркови (600—1000 пд.), но въ исключительныхъ случаяхъ достигаетъ и до 3000 пд. Для полученія сѣмянъ, сохраненные въ подвалѣ корни высаживаются весной на грядкахъ или на поляхъ. Уборку производятъ срѣзкой отдѣльныхъ зрѣлыхъ зонтиковъ, а не цѣлыхъ кустовъ, вслѣдствіе неравномѣрнаго вызрѣванія П. Выходъ сѣмянъ 20—30 пд. съ дес. На листьяхъ П. иногда появляется дожная и настоящая мушкетерская роса, надземная часть растенія повреждаются нѣкоторыми гусеницами видовъ *Depressaria*, тлями и особымъ клопомъ, а корни личинкой жука-дровосѣка; вообще же нападенія различныхъ насѣкомыхъ и грибныхъ болѣзней П. подвергается рѣдко. Не смотря на всю

нехлопотливость культуры П. и на его высокое питательное достоинство, онъ чрезвычайно туго распространяется въ хозяйствахъ. Только въ немногихъ мѣстностяхъ Зап. Европы, особенно въ Бретани, во Франціи—посѣвы П. довольно обширны. Здѣсь П. считаютъ прекраснымъ кормовымъ средствомъ, удобнымъ для задачи и молочному скоту и откармливаемымъ воламъ и свиньямъ и даже лошадямъ, которымъ, какъ извѣстно, корнеплоды, за исключеніемъ моркови, задаются рѣдко. П. можетъ сохраняться зимою въ полѣ, не смотря на промерзаніе почвы, и быстро выгонять весною сильную листву, употребляемую здѣсь въ видѣ зеленого корма. Ботва другихъ корнеплодовъ сохраняется зимою съ трудомъ и то только въ заквашенномъ видѣ. Питательныя достоинства П. опредѣлены Барралемъ, Коревидеромъ, нашедшими въ корняхъ его отъ 17 до 20% сухого вещества. Въ послѣднемъ, по изслѣдованію Баррала, содержится азотистыхъ соединений до 8%, жира до 1,8, крахмала и экстрактивныхъ веществъ до 65, сахара до 11,6, клетчатки около 9 и золы 5%. Второй изслѣдователь ставитъ П. на первомъ мѣстѣ между всѣми другими корнеплодами, именно благодаря богатству П. быстрыми соединениями; по его анализу, въ сырыхъ корняхъ П. послѣднихъ веществъ содержится отъ 0,378% до 0,249%. Въ Россіи П. можетъ быть разводимъ повсемѣстно; въ настоящее время изъ сѣв. мѣстностей его разводятъ въ небольшомъ размѣрѣ только въ Прибалтійскомъ краѣ.

Огородный П. воздѣлывается подобно другимъ огороднымъ корнеплодамъ. Молодые корни его употребляются въ пищу въ видѣ спеціальныхъ блюдъ или служатъ для ароматизаціи различныхъ другихъ овощей. Г. К.

Pasticcio (ит., *pastiche*—франц., паштетъ, пирогъ, собраніе, наборъ)—въ музыкѣ такъ называли въ XVIII ст. сочиненія, составленныя изъ отрывковъ разныхъ композиторовъ, или оперы, составленныя изъ арий нѣсколькихъ авторовъ. Иногда Р. составлялась изъ лучшихъ мѣстъ разныхъ оперъ одного и того же автора (напр. «Ругаме» Глюка).

Пастораль или *пастушеская поэзія*—такъ наз. особый видъ поэзіи, гдѣ въ качествахъ героевъ выступаютъ пастухи и пастушки. Древнѣйшимъ образчикомъ П. считаются идилліи греческаго поэта Теокрыта, жившаго въ III в. до Р. Хр. Пасторальная тенденція, т. е. желаніе противопоставить шумную и суетную жизнь большихъ городовъ простой и близкой къ природѣ жизни пастуховъ, пробивается, однако, у Теокрыта довольно слабо; онъ изображаетъ своихъ героевъ людьми грубыми и не образованными, а жизнь ихъ—исполненною лишеній и далеко не завидною. Теокрыту подражали греческіе поэты александрійскаго эпохи Вѣонъ и Москъ и римскій поэтъ Виргилій, экалоги котораго проникнуты не только пасторальной, но и политической тенденціей: главной ихъ цѣлью было прославленіе Августа. Къ I в. по Р. Хр. относится новела греческаго софиста и философа Діона Хризостома (см.). Хотя въ этой новелѣ дѣйствующими лицами

являются не пастухи, а охотники, тѣмъ же менѣе пасторальная тенденція выступаетъ весьма ярко. Авторъ показываетъ, что деревенскіе бѣдники не только счастливы, но и щедрѣе, добрѣе къ ближнему, чѣмъ утѣпачице въ роскоши городскіе богачи. Подъ влияніемъ новеллы Діона былъ написанъ знаменитый пастушескій любовный романъ «Дафнисъ и Хлоя», приписываемый греческому писателю IV в. по Р. Хр. Лонгу (см. XVII, 949). Древнѣйшій памятникъ пасторальной поэзіи на Западѣ Европы—«Амето», Боккаччо (1340); это нѣчто среднее между романомъ и драмой. Элементъ античный—нимфы, дриады, поэтическія состязанія пастуховъ и т. п.—сливается здѣсь съ элементомъ христіанско-аллегорическимъ, возникшимъ подъ влияніемъ Данте и превратившимъ здоровую юношескую любовь Амето въ идеальное поклоненіе и спиритуалистическій восторгъ. Хотя въ Амето описывается бытъ пастуховъ и охотниковъ, но простая жизнь не противопоставляется жизни искусственной, городской. Наоборотъ, пасторальная тенденція сквозится въ каждой строчкѣ «Аркадія» Саннацаро (1541). Авторъ откровенно высказываетъ ее въ предисловіи, увѣряя читателей, что лѣсныя птицы, щебечущія въ тѣни зеленыхъ листьевъ, болѣе пѣвлютъ нашъ слухъ, чѣмъ ихъ городскія сестры, сидящія въ раззолоченныхъ кѣлѣнкахъ, что простыя пѣвцы пастуховъ безконечно выше торжественныхъ пѣсней, которыя раздаются въ королевскихъ дворцахъ и т. д. Саннацаро ведетъ разсказъ отъ своего имени и повѣствуетъ, какъ, гонимый несчастной любовью, онъ удалился въ Аркадію и нашелъ, на вершинѣ горы Партенія, прелестную долину, куда ежедневно сходились окрестные пастухи, упражнялись въ стрѣльбѣ изъ лука, въ метаніи копья, пѣли, танцовали, а по праздникамъ устраивали между собою поэтическія состязанія. Описание этихъ развлеченій и составляетъ содержание и главный интересъ романа. Разговоры пастуховъ слишкомъ утонченны и совершенно не соответствуютъ ихъ простому быту: они кажутся не настоящими пастухами, а переодѣтыми въ платье пастуховъ диллантами пастушеской жизни. Не смотря на это, «Аркадія» имѣла громадный успѣхъ, выдержала въ Италіи, въ продолженіе XVI в., около 60 изданій и была переведена на многие европейскіе языки. Ее очень хорошо зналъ Шекспиръ, заимствовавшій отсюда имя Офеліи. Въ Италіи влияніе Аркадія особенно замѣтно въ двухъ драматическихъ пастораляхъ: «Амinta», Торквато Тассо (1583 г.) и «Pastor Fido», Гварини (1590 г.); въ Испаніи «Аркадія» послужила образцомъ самому популярному пастушескому роману—«Діанѣ» Монтмайора (см. XIX, 800). Подъ влияніемъ «Аркадія» и «Діаны» съ одной стороны и рыцарскихъ романовъ Артурова цикла съ другой написалъ свою «Аркадію» (1580) Сидней (см.). Его поэма сдѣлалась любимой книгой мечтательныхъ душъ, искавшихъ въ ней забвенія отъ земныхъ страданій. Карлъ I, передъ казнью, почти не выпускалъ изъ рукъ книги Сиднея и любилъ читать своимъ приближеннымъ поэтическую молитву заключенной въ

темницу Памелы, несчастья которой напоминали ему его собственныя. «Аркадія» Сиднея была родоначальницей пастушескаго романа въ Англіи и вдохновила собой пастушескіе романы Грина и Лоджа, послужившіе источникомъ для Шекспира; изъ нея заимствовалъ Шекспиръ эпизодъ о Глостерѣ и его сыновьяхъ въ «Королѣ Лирѣ». Одному мѣсту въ «Аркадія», заключающему въ себѣ характеристику завистливаго человѣка, подражалъ Ричардъ Стиль въ своемъ извѣстномъ эпизодѣ о «Зависти»; несчастья Памелы и самое ея имя были перенесены Ричардсономъ въ его знаменитый романъ «Памела». Въ 1610 г. вышла въ свѣтъ вдохновленный «Діаной» Монтмайора лучшій изъ французскихъ пастушескихъ романовъ—«Астрея», Оноре д'Юрфе. Успѣхъ этого романа былъ колоссальный: въ пастухахъ и пастушкахъ «Астрея» узнавало себя тогдашнее французское образованное общество. Когда въ 1616 г. вышла вторая часть романа, а въ 1619 г. третья, слава автора шла все crescendo. Имя главнаго героя «Астрея», Селадона, сдѣлалось нарицательнымъ именемъ нѣжнаго и послушнаго любовника. Нѣкоторые восторженные поклонники «Астрея» доходили до того, что нарочно отправлялись въ Форезъ—мѣсто дѣйствія романа—и доставляли себѣ наслажденіе прочесть его среди той самой обстановки, которая вдохновляла автора. Слава «Астрея» не ограничивалась одной Франціей: въ 1624 г. д'Юрфе получилъ изъ Германіи посланіе, подписанное 12 нѣмецкими принцами и принцессами, которые приняли имена героев и героинь «Астрея», устроили на манеръ собраній, описанныхъ въ романѣ, *Академію истинныхъ любовниковъ* и просили автора принять въ этой академіи имя Селадона, такъ какъ никто изъ нихъ не чувствовалъ себя достойнымъ носить его. Въ XVII в. пастушескій романъ во Франціи смѣняется романомъ героическимъ и реально-бытовымъ, а пастораль ищетъ себѣ убѣжища въ драмѣ. Въ XVIII в. пастушескій родъ поэзіи падаетъ во всей Европѣ; за исключеніемъ идиллій «Пюрихсаго Теокрыта», Гесснера, нашедшихъ свой отголосокъ во Франціи, и нѣкоторыхъ стихотвореній Андрѣ Шенье нѣтъ ничего въ этомъ родѣ, что можно было бы поставить выше посредственности. Въ XIX в., когда поэзія помимо художественности, стала ставить себѣ широкія общественныя задачи, пастораль не только выходитъ изъ моды, но и совершенно прекращаетъ свое существованіе.

Литература. Fontenelle, «Discours sur la nature de l'Églogue» (П., 1688); Villemain, «Tableau de la Littérature au XVIII Siècle»; Saint-Marc Girardin, «Cours de la Littérature Dramatique» (Léçon XLII—LIV); Rohde, «Der Griechische Roman» (Лпц., 1876); Кирпичниковъ, «Греческій романъ въ новой литературѣ» (Харьковъ, 1876); Dunlop, «History of prose Fiction» (новое изд. Вилсона, Л., 18--); Гаспаря, «Исторія итальянской литературы» (рус. перев., т. 2-й М., 1897); Тисноръ, «Исторія испанской литературы» (рус. переводъ, т. I и II); Windischeld, «Die Englische Hirtendichtung von 1579—1625» (Гейдельбергъ, 1895).
Н. Сторожко.

Пастораль (pastorale франц. и итал., пастушеский, сельский) — в музыкѣ такъ называются сочиненія мирнаго, идиллическаго характера. Сюда относятся, напр.: а) пасторальная музыка — небольшая шеска преимущественно в $\frac{3}{8}$, $\frac{9}{8}$; б) пастушеская веселая пѣсня (pastorello); в) танецъ, похожій на шетте или siciliano (см.), но только в болѣе медленномъ темпѣ; д) небольшая опера, пантомима или балетъ, гдѣ главными дѣйствующими лицами являются пастухи или пастушки; наконецъ, е) симфонія, въ которой изображается сельская жизнь, природа, напр. шестая (пасторальная) симфонія Берховена.

Н. С.

Пасторе (Claude-Emmanuel-Joseph-Pierre Pastoret, 1756—1840) — французскій государственный дѣятель и писатель: до революціи былъ адвокатомъ, потомъ рекетмейстеромъ. Умѣренный по направленію, онъ былъ убежденъ въ необходимости реформъ. Въ 1790 г. Людовикъ XVI предложилъ ему постъ министра внутреннихъ дѣлъ, но П. скоро отказался отъ этого званія. Въ 1791 г. онъ былъ генералъ-прокуроромъ департамента Сены. Въ октябрѣ 1791 г. П. былъ избранъ президентомъ законодательнаго собранія; твердо стоялъ на сторонѣ конституціонной монархіи и послѣ ея паденія оставилъ политическую дѣятельность. Въ 1795 г. былъ выбранъ въ совѣтъ пятисотъ; въ 1796 г. былъ президентомъ этого совѣта. Послѣ 13-го фривтидора бѣжалъ въ Швейцарію, потомъ въ Италию, гдѣ оставался до 18 брюмера. Вернувшись во Францію, онъ занялъ катедру естественнаго права, потомъ философіи. Получилъ отъ Наполеона титулъ графа; Людовикъ XVIII пожаловалъ его пэромъ Франціи. Во время 100 дней П. держался въ сторонѣ. При Карлѣ X былъ вице-канцлеромъ, потомъ канцлеромъ. Главные его труды: «Influence des lois maritimes des Rhodiens» (1784), «Des lois pénales» (1790), «Eloge de Voltaire», «Moïse considéré comme législateur et moraliste» (1788), «Histoire de la législation» (11 томовъ).

П. К.

Пасторель (Pastoraux) — сборища французскихъ крестьянъ, охваченныхъ религиозными экстазомъ. Въ 1251 г., во время отсутствія Людовика IX въ Палестинѣ, они двинулись черезъ Парижъ на Ю, съ цѣлью освободить Гробъ Господень. Такъ какъ на пути своемъ они совершали всякія насилія, то были частью въ Буржѣ, частью въ Лангедокѣ перебиты и разсѣяны. Въ 1321 г., при Филиппѣ V, народъ, доведенный нуждой до крайняго озлобленія и разжигаемый проповѣдями, двинулся на Эгъ-Мортъ, грабя по преимуществу евреевъ, съ намѣреніемъ отплыть въ Палестину. Этѣхъ П. задержали и разсѣяли.

Пасторій (Лоакимъ) — польскій историкъ (1610—82). Изъ его сочиненій известны: «Florus seu polonicae historiae Epitome nova» (1641), «Bellum scythico-cosacium seu de conjugatione Tartarorum Cosacorum et plebis Russicae contra regnum Poloniae ab invictissimo Poloniae et Sveciae rege Joanno Casimiro» (Данцигъ, 1652; имѣются свѣдѣнія о Мало-россиі; много лесги по отношенію къ королю и полякамъ), «Historiae Poloniae pleniores par-

tes duae» (Данцигъ, 1685), «Acta pacis Oliven-sis» (1763—1766).

Пасторъ (лат. Pastor—пастыръ)—название это уже въ средніе вѣка давалось священникамъ. Особенно уютребительно оно въ протестантской церкви. Ср. Приходъ.

Пасторъ (Людвигъ Pastor)—вѣм. историкъ, род. въ 1854 г.; профессоръ университета въ Инсбрукѣ. Написалъ, по новымъ архивнымъ источникамъ: «Die kirchlichen Reunionsbestrebungen während der Regierung Karls V» (Фрейбургъ, 1879) и «Die Korrespondenz des Kardinals Contarini während seiner deutschen Legation» (Мюнстеръ, 1880). Главный его трудъ: «Geschichte der Päpste seit dem Ausgange des Mittelalters» (Фрейб., 1886—95; 2 пзд., 1896) переведенъ на многие иностранные языки. Онъ продолжалъ изданіе «Исторіи нѣмецкаго народа» Янсена.

Пастуръскій (Францъ)—приватъ-доцентъ славянской филологіи въ вѣнскомъ унив. Въ 1892 г., въ видѣ приложенія къ первымъ 13 томамъ «Архива» Ягича, издалъ обширный и цѣнный трудъ: «Bibliographische Uebersicht über die slavische Philologie, 1876—1891». Въ этой книгѣ перечисляются труды славянскихъ ученыхъ по языку, исторіи литературы, мнѣологіи и древностямъ, при чемъ подробно п точно отмѣчены сочиненія по вѣмъ славянскимъ народностямъ. Въ концѣ приложенъ обстоятельный именной указатель. П. принадлежитъ много мелкихъ статей и замѣтокъ въ «Архивѣ» Ягича, въ чешскомъ «Атенеумѣ», въ «Česky Lid», любопытныя замѣтки о старочешской Александриі въ X п XII томахъ «Архива» и др.

Н. С.—ос.

Пастухово согласие—основано было пастухомъ Выговской пустыни (при Андрѣ Денасовѣ), неизвестнымъ по имени. Осуждалъ самоожигательство филипповцевъ, онъ училъ, что не слѣдуетъ брать паспортовъ и даже денегъ, потому что на нихъ печать антихриста, не слѣдуетъ ходить по каменной мостовой, потому что она выдуманна уже въ антихрстовое время, и осуждалъ тѣхъ безпоповцевъ, которые записывались въ двойной оладѣ, наложенный на нихъ по указу имп. Петра Вел., потому что этимъ они признавали себя расколниками и дѣлались, будто-бы, отступниками отъ православной вѣры. Судьба П. согласия неизвестна; вѣроятно, оно скоро пало предъ авторитетомъ вліятельнѣйшихъ вождей Выговской общины.

Пастушныя или **болотныя куры** (Rallidae)—семейство птицъ въ отрядѣ куриногоне-настныхъ (Alectorides). Птицы болшей частью средней величины, формой тѣла напоминаютъ курныхъ, летаютъ плохо; голова оперена или снабжена на лбу щиткомъ, клювъ короткій или немного только длиннѣе головы, сильно сжатый съ боковъ, ноздри свозныя, въ ямкахъ; крылья короткія, округлыя, ихъ крайнее маховое перо очень широко и длиннѣе шестого; ноги довольно длинныя, приспособлены для бѣганія, съ оперенной до низу голенью и четырьмя длинными пальцами, изъ которыхъ задній хорошо развитъ и почти на одной высотѣ съ переднимъ; живутъ преимущественно на влажныхъ лугахъ и въ болотистыхъ заросляхъ

по берегамъ рѣкъ и озеръ, гдѣ нѣкоторые виды бѣгаютъ по листьямъ водяныхъ растений; питаются мелкими животными, частью сѣменами. Семейство заключаетъ около 190 нынѣ живущихъ видовъ и 52 рода, распределенныхъ въ подсемейства *Rallidae*, *Gallinulidae* и *Fulicidae*. Нѣкоторые роды почти космополитическіе (*Porzana*, *Gallinula*, *Fulica*), другіе очень широко распространены и богаты видами (*Rallus*, *Porphyrio*, *Rallina*), большое число родовъ и особенно видовъ характеризуется весьма ограниченнымъ распространениемъ (*Agamides* и *Limnophadalis*—Южн. Америка), многие роды и виды обитаютъ лишь отдѣльные острова (*Rallucula*—Новая Гвинея, *Castanolimnas*—Андаманскіе о-ва, *Aphanarctegus*—о-въ св. Мавріція) и нѣкоторые изъ такихъ видовъ вымерли въ историческое время; остатки птицъ, относимыхъ къ семейству П., извѣстны изъ мѣловыхъ отложений (*Helmatotornis*), преимущественно-же изъ эоцена—всѣ роды вымершіе; изъ миоцена и отчасти эоцена извѣстны представители нынѣ живущаго рода *Rallus* (см. табл. Голенастыя).

Пастушья сумка (*Capsella bursa pastoris* Mönch)—однодѣтное травянистое растение изъ сем. крестоцвѣтныхъ (*Cruciferae*), всюду растущее по полямъ, дорогамъ, сорнымъ мѣстамъ. Простые или вѣтвистые стебли (до 40 см. высотой) несутъ у своего основанія розетку изъ—большою частью—перисто-раздѣльныхъ, съ треугольными, зубчатыми долями, черешковыхъ листьевъ; бываютъ покрыты мелкими, сидящими, цѣльными или выемчато-зубчатыми листьями. Мелкіе, блѣдые цвѣтки собраны въ удлинненныя кисти. Плоды—стручечекъ, обратно треугольной или обратно сердцевидной формы (похожей на П. сумку), сидятъ на оттопыренныхъ цвѣтоножкахъ. Въ народной медицинѣ П. сумка употребляется противъ кровотеченій (особенно маточнаго) и отъ лихорадки.

С. Р.

Пастырскій Собесѣдникъ—духов. журналъ, издается еженедѣльно съ сентября 1884 г., сначала въ Воронежѣ, съ 1897 г. въ Москвѣ, съ ежемѣсячными приложениями (слова, бесѣды, проповѣди). Ред.-изд. В. А. Маврицкій.

Пастырское Богословіе (*Theologia pastoralis*)—ученіе о нравственныхъ качествахъ и объ обязанностяхъ пастыря церкви. И необходимыя личныя свойства священника, и его обязанности въ существенныхъ чертахъ указаны еще въ Св. Писаніи (особенно въ такъ называемыхъ П. посланіяхъ апостола Павла), а затѣмъ—въ рядѣ наставленій и правилъ, установленныхъ вселенскими и помѣстными соборами. Изъ отцовъ церкви многіе даютъ разсужденія о качествахъ и обязанностяхъ священника. Таковы, напримѣръ, сочиненія Григорія Богослова—«Слово защитительное о своемъ бѣствѣ въ Понтѣ», св. Амвросія Медиоланскаго—«*De officiis ministrorum*», св. Златоуста—«Слова о священствѣ», блж. Иеронима—«*De vita clericorum*», Григорія Двоеслова—«*De cura pastoralis*». Высшіе іерархи, часто при первомъ вступленіи своемъ на святительскую кафедру, имѣли обычай обращаться къ своимъ пастырямъ съ

словомъ, въ которомъ излагали обязанности пастырей (таковы, напр., «посланія» и «слова» древнерусскихъ митрополитовъ и патриарховъ «къ попомъ»). Начало *систематизаціи* ученія о пастырствѣ относится ко времени отъ Карла Великаго до XI в. включительно. Церковныя постановленія относительно пастырей въ это и послѣдующее время вызывались, между прочимъ, и тѣмъ, что въ средніе вѣка церковныя должности, особенно высшія—епископа и аббата, по волѣ свѣтской власти, занимались (ради почестей и снечуръ), лицами свѣтскими, отличавшимися чисто мірскими образомъ жизни. Заимчивѣйшее сочиненіе по П. богословію за это время—«*De institutione clericorum*», Рабана Мавра. Въ предреформационный періодъ на Западѣ уже существовала въ школьныхъ курсахъ *Theologia pastoralis*. Въ позднѣйшее время обычный составъ П. богословія таковъ: сначала трактуются о естественныхъ основаніяхъ пастырскаго служенія, о его всеобщности и о божественномъ установленіи его въ христіанствѣ, затѣмъ о личности священника—каковъ онъ долженъ быть по своимъ качествамъ. Дальше слѣдуютъ три отдѣла наставленій пастырю относительно священнослуженія, проповѣди и пастырскаго попененія о душахъ пасомыхъ. Нѣкоторые отдѣлы П. богословія являются лишь интерпретаціей ученія о священствѣ, излагаемаго въ догматахъ, другіе близко соприсагаются съ литургикою и гомилетикою. Вообще П. богословіе въ значительной степени имѣетъ характеръ эклектичскій: существованіе его въ этомъ видѣ объясняется желаніемъ въ святомъ видѣ изложить ученіе о священникѣ, разбросанное въ другихъ частяхъ богословія. Съ 1867 г. въ Россіи П. богословіе въ духовныхъ семинаріяхъ замѣнено курсомъ «Практическаго руководства для пастырей церкви», въ который входятъ лишь данныя литургическія и церковно-каноническія, относящіяся къ дѣятельности священника, извлеченныя изъ первоисточниковъ и не оставляющія мѣсто субъективизму автора. Въ католичествѣ, гдѣ дѣятельность священника регламентирована до мельчайшихъ подробностей, объемъ П. богословія разрастается, въ протестанствѣ, отрицательномъ благодать священства—сокращается. Въ русскихъ духовно-учебныхъ заведеніяхъ прошлыхъ столѣтій П. богословіе копилровалось по латинскимъ образцамъ (см. Аскоченскаго, «Кіевъ съ его академіей», исторію «Кіевской академіи» Макарія Булгакова и С. Голубева, исторію «Московской духовной академіи» С. Смирнова) или самобытно копировалось на основаніи библейскихъ и святоотеческихъ данныхъ. Въ позднѣйшее время были распространены въ Россіи: Schenk, «*Theologia pastoralis*» (1815); T. J. Powondrae, «*Systema theologiae pastoralis*» (1818), «*Sacerdos christianus*», Abelli (1828); Sailer, «*Vorlesungen aus der Pastoraltheologie*» (1820), Hoppin, «*Pastoral theology*» (1884). На рус. яз., кромѣ книги «о должностяхъ пресвитеровъ приходскихъ пресв. Пароенія, рекомендуемой св. синодомъ русскимъ священникамъ» и «Писемъ о должностяхъ священнаго сана», Стурдзы (М., 1843), извѣстны: «П. Бо-

гословіе», архим. Антонія (Амфитеатрова) (1 іевъ, 1854); «П. Богословіе», архим. Кларидла (СПб., 1857); «П. богословіе», на основаніи Св. Писанія и св. отцовъ, І. Гуталевича (Львовъ, 1861); «Памятная книжка для священника или размышленіе о священническихъ обязанностяхъ» (М., 1860); прог. Евг. Попова, «Письма по П. Богословію» (Пермь, 1874); архим. Іакова. «Пастырь въ отношеніи къ себѣ и паствѣ» (СПб., 1880); проф. В. О. Пѣвницкій, «Священникъ — пригтовленіе къ священству и жизнь священника» (Кіевъ, 1888) и «Служеніе священника въ качествѣ духовнаго руководителя прихожанъ» (1891); Попровскій, «Духовный пастырь по слову Божию и по ученію отцовъ церкви» (Тула, 1887—1892); Грамачевскій, «Практическія задачи дѣятельности православнаго сельскаго священника» (1890). Есть и специальный журнал—Руководство для сельскихъ пастырей», изд. въ Кіевѣ.

Н. Б.—гз.

Пастырь.—ежемѣсячное прибавленіе къ грузинскому изданію «Мцкемси», выходитъ въ Тифлисѣ, съ 1885 г. Ред.-изд. сначала свящ. Д. Гамбашидзе, потомъ П. Д. Гамбашидзе.

Пасты.—ловушка различныхъ системъ, употребляемая звѣропромышленниками для добыванія медвѣдей, лисицъ, песцовъ, соболей, зайцевъ. Главныя части П. состоятъ изъ бревенчатой *нола* и изъ бревенчатой же крышки или *мета*, однимъ концомъ лежащаго на полу, а другимъ подпертаго коломъ; колы этотъ приспособляется такимъ образомъ, что онъ падаетъ и гнетъ заставляя звѣря, когда тотъ дернетъ за положенную въ П. приманку. Чертежъ различныхъ системъ П. см М. Кривошапкина: «Енисейскій округъ и его жизнь» (СПб., 1865). Подобныя же ловушки, но меньшаго размѣра, употребляемыя для добыванія лѣсныхъ птицъ, называются *пастушками*. Для ловли рябчиковъ употребляется въ Сибири особенная *пастушка*, состоящая изъ вырытой въ землѣ кувшинообразной ямы, закрываемой сверху прутьями и слоеной листвѣ или мха съ разсыпанными хлѣбными зернами или ягодами рябины; птица, прилетѣвъ клевать приманку, проваливается въ яму, откуда уже не можетъ вылетѣть.

С. Б.

Пастыль волчья— см. Лицевыя расщелины.

Пасха—главный христіанскій праздникъ, въ честь воскресенія І. Христа. Онъ существовалъ уже при апостолахъ и первоначально былъ посвященъ воспоминанію *смерти* І. Христа, почему сначала на всемъ Востокѣ совершался 14-го дня мѣсяца нисана, въ день пригтовленія евреями пасхальнаго агнца, когда, по сказанію евангелиста Іоанна и по мнѣнію древнѣйшихъ отцовъ церкви (Ириней, Тертуліана, Оригена), послѣдовала крестная смерть І. Христа. По ученію церкви, пасхальный агнецъ евреевъ — прообразъ І. Христа, почему въ Св. Писаніи І. Христосъ называется агнцемъ Божьимъ, агнцемъ пасхальнымъ, Пасхой (1 Кор. V, 7, св. Іоанна XIX, 33, 36, Исход. XII, 46); это названіе сохраняютъ за нимъ и древнѣйшіе отцы церкви, которые даже самое названіе П. производятъ не отъ еврейскаго Pesakh, Pāsakh (арамей-

ское Paskha), какъ это дѣлаютъ обыкновенно, а отъ греч. πάσχα — страдать (Іустинъ, Тертуліанъ, Иринеи). По синоптикамъ, смерть І. Христа послѣдовала не 14, а 15 нисана, хотя изъ ихъ сказаній и не видно, чтобы тотъ или другой изъ этихъ дней былъ днемъ еврейской П.; но тѣ изъ восточныхъ христіанъ, кто въ вопросѣ о П. слѣдовалъ синоптикамъ, а не Іоанну, также спрашивая П. 14-го нисана, относи празднованіе къ воспоминанію тайной вечери І. Христа. Указаніе на существованіе П., какъ особаго праздника, еще при апостолахъ у христіанъ изъ язычниковъ Епифаній Кипрскій (ср. М. Глубевъ, «Обозрѣніе 1-го посл. къ Коринт.») видитъ въ словахъ апостола (1 Кор. V, 7): «наша П. за насъ пожреть Христосъ... будемъ праздновать (εορταζόμεν) не въ квасѣ вѣхломъ...» По мнѣнію новѣйшихъ изслѣдователей, эти слова апостола не даютъ основанія утверждать, что у коринтянъ существовалъ при апостолахъ особый праздникъ П., такъ какъ ближайше къ апостоламъ отцы церкви не упоминаютъ о какомъ-бы то ни было *годовичномъ* праздникѣ П., празднуемомъ въ одинъ нарочито избранный періодъ или день. Ермъ въ «Пастырѣ» (кн. III, подобе V, 1) упоминаетъ о пятницѣ какъ днѣ *ежедневнаго* поста и скорби въ воспоминаніе страданій и смерти І. Христа), а Тертуліанъ («De corona mil.», гл. II)—о *воскресенномъ* днѣ недѣли, какъ днѣ радости и веселія, когда не было ни поста, ни колынопреклоненій, въ память воскресенія Христова. Эти ежедневныя празднованія были болѣе торжественными въ началѣ года, когда они совпадали съ днями годовичныя смерти и воскресенія І. Христа. Съ теченіемъ времени, еще во II в., чествованіе этихъ событій сконцентрировалось въ два нарочитыхъ праздника, которые оба назывались пасхой: Пасха въ честь смерти І. Христа — *πάσχα στυρόβωρον*, pascha crucifixionis, и П. въ честь воскресенія Христова — *πάσχα ἀναστάσιον*, pascha resurrectionis. Первая проводилась въ скорби и строгомъ постѣ, который продолжался не только въ пятницу, но и въ субботу, даже до утра воскресенья, и заканчивался воскресною ехаристіей, которую начиналась pascha resurrectionis. По нѣкоторымъ указаніямъ, праздникъ П. воскресной продолжался пятьдесятъ дней и былъ праздникомъ не только воскресенія І. Христа, но и его вознесенія, а также сошествія Св. Духа, почему получалъ иногда названіе Пятидесятницы. Чѣмъ болѣе обособлялась церковь отъ іудейства, тѣмъ болѣе восточный спъсобъ празднованія П. (одновременно съ іудейми, 14 нисана), практиковавшійся особенно въ малоазійскихъ церквахъ, казался несообразнымъ съ существомъ дѣла. Празднующихъ пасху съ этотъ день называли—въ церквахъ, образовавшихся изъ язычниковъ—іудеяствующими, квадродсциманами. На Западѣ никогда не связывали празднованія П. съ П. іудейскою и совершали ее въ первый послѣ полнолунія день воскресный, а не въ пятницу. Чѣмъ далѣе, тѣмъ болѣе пасха въ церквахъ изъ язычниковъ становилась P. resurrectionis. Это различіе повело къ спорамъ между Востокомъ и Западомъ—такъ

ваз. «пасхальнымъ споромъ», дившимся между азіяскими епископами и Римомъ съ конца II в. въ продолженіе всего III в. Въ 160 г. Поликарпъ, епископъ смирнскій, посѣтилъ Анникиту, епископа римскаго, съ цѣлью соглашенія, но каждая сторона осталась при своемъ взглядѣ. Въ 170 г. происходили споры о томъ же въ Азій; противъ квадродецимановъ писалъ Аполлинарій іерусалимскій и Мелитонъ сардійскій, доказывавшіе, что I. Христова умереть 14-го нисана и потому не могъ вкушать П. еврейской въ годъ своей кончины (Евсев., «Церк. ист.», IV, 26, 3). По настоянію римскаго епископа Виктора соборны были, для разсмотрѣнія вопроса, соборы въ Палестинѣ, Понтѣ, Галліи, Александріи, Коринѣ. Епископы Азій твердо держались своего мнѣнія; тогда Викторъ рѣшился прервать общеніе съ Малой Азійей и требовалъ того же отъ другихъ церквей. Иринеи Лионскій убѣдилъ его, однако, не нарушать единства въ ридіи различія обряда. Споръ продолжался до никейскаго вселенскаго собора, который, склоняясь на сторону римскаго мнѣнія, опредѣлялъ (прав. 7), чтобы П. праздновалась христианами непрерывно отдѣльно отъ иудеевъ и непрерывно въ день воскресный, слѣдующій за полнолуніемъ. Для болѣе точнаго опредѣленія дня П. на каждый годъ сдѣланы были надлежащія исчисленія (см. Пасхалія). Евсевій въ «Церк. исторіи» говоритъ, что большая часть церквей малоазійскихъ подчинилась опредѣленію собора; но были церкви, сохранявшія старинный обычай. Соборъ антиохійскій 341 г. отлучилъ отъ церкви этихъ «иудѣйствовавшихъ». Отъ IV в. сохранились свидѣтельства, что обѣ П.—сuscitacionis и resurgencionis — соединялись, и на Востокѣ и на Западѣ, вмѣстѣ и продолжались каждая по семи дней, не считая самаго дня свѣтлаго воскресенія, которому праздникъ сuscitacionis предшествовалъ. Не ранѣе, какъ въ V в., название П. стало усваиваться исключительно празднику Воскресенія Христова, при чемъ чѣмъ дагѣе, тѣмъ торжественнѣе оны стали совершаться. Свѣтлое Воскресеніе получило названіе «царя дней», «праздниковъ праздниковъ». Празднованіе его сопровождалось внѣцерковными манифестациями, иллюминаціей; въ храмѣ вѣрные въ известные моменты восклицали, обращаясь другъ къ другу: Господи воскрес! Воистину воскрес! Императоры, по случаю праздника, давали свободу заключеннымъ въ тюрьмѣ, богатые граждане отпускали рабовъ; бѣдные получали помощь отъ правительства и частныхъ лицъ. Съ особенною торжественностью празднуется П. и доселѣ, по особому чиносоставу, печатаемому въ «Типиконѣ», а также издаваемому отдѣльно кивижкой. Особенности этого чина: обиліе каждаго и свѣта (зажигаются всѣ лампады и паникадила со свѣчами и всѣ присутствующіе на утрени имѣютъ зажженные свѣчи); священнослужители облачаются въ самыя лучшія ризы и т. д. См. Augustj, «Denkwürdigkeiten aus d. christl. Archaeologie»; Weitzel, «Die christliche Passahfeier der ersten drei Jahrhunderte» (1848); Hilgenfeld, «Der Passahstreit und das Evangelium Johannis» въ

«Theol. Jarb.» (1849); Baur, «Das Christenthum und die christliche Kirche der ersten Jah-hund.»; архим. Иоаннъ. «Опытъ курса церк. законовѣдѣнія» (т. I); Горскій, «Совершенство-ли I. Хр. еврейскую П.» («Прибавленіе къ творсв. отповѣд., 1853»); о томъ-же статьи Д. А. Хвольсона и Н. Н. Глубоковского въ «Христ. Читенія»; I. Покровскій, «П.» (СПб., 1868).

Н. Б.—е.

Богослуженіе воскресенію Христову начинается уже въ великую субботу, но во всей торжественности оно открывается на утрени. Послѣ полунощницы бываетъ торжественное шествіе вокругъ храма, чтобы встрѣтить Христа внѣ его, подобно муросносцамъ, встрѣтившимъ воскресшаго Господа внѣ Іерусалима. Во время утрени, при словахъ: «другъ друга обмыемъ, рцемъ, братіе», бываетъ цѣлованіе. Часы въ день П. состоятъ не изъ псалмовъ, а изъ пасхальныхъ псалмодій. На литургии, совершаемой въ самыя ранніе часы, читается Евангеліе отъ Іоанна (I, 1—17) о божествѣ I. Христа. Если литургия совершается соборомъ священниковъ, то Евангеліе читается на различныхъ языкахъ, въ знакъ того, что большая часть народовъ на землѣ признаютъ воскресшаго своимъ Богомъ и Господомъ. На вечернѣ въ день П. читается Евангеліе о явленіи Господа апостоламъ въ вечеръ дня воскресенія (Іоан. XX, 19). Пасхальныя пѣсни принадлежатъ болѣею частью св. Іоанну Дамаскину; оны составлены имъ на основаніи древнихъ отгосвъ церкви, преимущественно Григорія Богослова, Григорія Нисскаго и др. Богослуженіе въ продолженіе всей пасхальной седмицы совершается при открытыхъ царскихъ вратахъ, въ знаменованіе того, что воскресеніемъ I. Христа открытъ всѣмъ доступъ на небо. При пасхальномъ цѣлованіи и привѣтствіи (Христосъ воскрес!) вѣрующіе вздревле дарятъ другъ друга красными яйцами. Обычай этотъ, по преданію, обязанъ своимъ началомъ св. Маріи Магдалинѣ, которая, предъ ступью императоромъ Тиверіемъ, поднесла ему въ даръ, красное яйцо съ привѣтствіемъ *Христосъ Воскресе!* и съ этихъ словъ начала свою проповѣдь (см. Константинъ Экономидъ, «О началѣ обыкновенія употреблять красныя яйца во время П.», переводъ съ греческаго, 1826). Яйцо служитъ символомъ гроба и возникновенія жизни въ самыхъ издѣрахъ его; окрашенное красною краскою, оно знаменуетъ возрожденіе наше кровію Іисуса Христа. Къ пасхальнымъ обрядамъ относится также благословеніе артоса (см.) и яствъ, особенно сыра и яицъ, какъ пищи, которую съ этого времени дозволяется вкушать. Существованіе обычая приготовленія въ домахъ хлѣба, какъ бы домашній артосъ (куличъ), и носить его въ день П. въ притворъ церкви для освященія, вмѣстѣ съ сыромъ и яйцами. Во всю свѣтлую седмицу бываетъ цѣлodenный зпонтъ, въ знакъ торжества церкви, празднующей побѣду I. Христа надъ смертію и адомъ. Праздникъ П. продолжается 40 дней, въ память сорокадневнаго пребыванія I. Христа на землѣ во воскресеніи. Въ *отданіи* П. служба совершается подобно тому, какъ въ отданіи дванадцатыхъ праздниковъ. Ср. П. Лебедевъ, «Наука о

богослуженіи православной церкви» (М., 1890); П. Левашевъ, «Обычай употребленія красныхъ яицъ въ праздникъ св. Пасхи» (СПб., 1895); прот. К. Никольскій, «Пособіе къ изученію Устава Богослуженія православной церкви» (СПб., 1888); прот. Д. Смолодвичъ, «Литургика или наука о богослуженіи православной восточной католической церкви» (Иевъ, 1863).

Пасха (греч. πάσχα отъ евр. pēsakh; также chag-hamazoth, «праздникъ опрѣсноковъ»; eortē tōn azōmōn, solemnitas azumorum) — одинъ изъ грѣхъ великихъ праздниковъ іудейскихъ, установленный въ память чудеснаго избавленія евреевъ отъ рабства египетскаго. Праздникъ этотъ былъ названъ П. (отъ евр. pēsach — прохождение, пощада) для обозначенія того момента, когда ангелъ погубляющій, видя кровь агнца на дверныхъ косякахъ и перекладинахъ, проходилъ мимо и шадилъ первенцевъ еврейскихъ (Исх. XII, 12—13). П. продолжалась семь дней, съ вечера 14 по 21 мѣсяца авива или нисана, соответствующаго послѣдней половинѣ нашего марта и первой половинѣ апрѣля. Въ десятый день этого мѣсяца глава каждого семейства долженъ былъ выбрать и отдѣлать однодѣтнаго агнца *) (изъ овецъ или козъ), безъ порока, который долженъ былъ быть закланъ вечеромъ въ 14-ый день, а кровью его помазаны оба косяка двери и верхняя перекладина. Впослѣдствіи, вмѣсто помазанія косяковъ дверныхъ, священники кропили жертвенною кровью жертвенникъ во дворѣ скинии или храма (2 Парал. XXX, 16—17; XXXV, 11). Мясо животнаго, вмѣстѣ съ внутренностями, должно быть испечено, а не сварено, и съѣдено съ горькими травами (въ воспоминаніе горестной жизни и тягостнаго рабства въ Египтѣ); кости агнца не должны быть раздроблены; мясо должно быть все съѣдено, а остатки сожжены (Исх. XII, 6—10). Ъсть должны были съ особенною поспѣшностію, стоя, опоясанные, обутые и съ посохами въ рукахъ, какъ готовые къ быстрому отшествію (ib. 11). Внослѣдствіи, когда евреи водворились въ землѣ Обѣтованной, они ѣли П. неспѣшно и «возлежа» (см. Мѡ. XXVI, 20; Іоан. XIII, 4—5; Лук. XXII, 14—15). Въ первый и седьмой дни П. былъ праздничный покой отъ всякихъ работъ и собирались священныя собранія (Исх. XII, 16; Лев. XXIII, 7—8). Ежедневно, въ продолженіе всего праздника, сожигались великопѣныя жертвы (Числ. XXVIII, 19, 24). Къ отличительнымъ особенностямъ праздника П. относились употребленіе евреями только опрѣсночныхъ хлѣбовъ, а не кислыхъ, подѣ опасеніемъ истребленія изъ среды Израіля (Исх. XII, 15, 19). Опрѣсноки должны были напоминать еврейскому народу о его призваніи быть народомъ чистымъ, святымъ, свободнымъ отъ порчи гласомъ египетскимъ, т. е. чуждымъ нравственнаго расгнѣнія египетскаго. Въ таинственномъ смыслѣ опрѣсноки изображали чистоту духовной жизни во Христѣ, т. е. что христіане чрезъ *пасху*—Христа—будутъ очищены отъ ветхой закваски грѣха и должны праздновать новую П. «въ безквасіи чистоты и

истины» (1 Кор. V, 7—8). По изъясненію Св. Писанія Нового Завѣта, агнецъ пасхальный, какъ жертва Богу, прообразовалъ І. Христа, который есть «Агнецъ Божій, вземаій грѣхъ міра» (Іоан. I, 29), отъ сложенія міра «законный» (Апок. XIII, 8), принесшій себя въ жертву искупленія всего чловѣчества отъ рабства грѣха и смерти (1 Кор. V, 7). Закланіе агнца и вкушеніе его были прообразомъ страданія и смерти І. Христа и вкушенія тѣла и крови Его въ таинствѣ евхаристіи. Несокрушеніе костей агнца прообразовало непрѣбіте гolenы І. Христа на крестѣ (Іоан. XIX, 33—36). Въ настоящее время евреи празднуютъ П. восемь дней, въ теченіе которыхъ они воздерживаются въ пищу отъ всего «вяснаго» и имѣющаго съ нимъ какую-либо связь. Вечеромъ 13-го нисана еврей производятъ обследованіе дома, съ цѣлью собрать имѣющіеся на лицо остатки вяснаго хлѣба, которые на другой день сожигаются. Праздничными днями считаются собственно лишь два первыхъ и два послѣднихъ дня; остальные четыре дня—это «праздничные будни», въ которые работа не возобновляется. Въ первые два вечера совершается особая торжественная трапеза, съ символическими обрядами, напоминающими о рабствѣ евреевъ въ Египтѣ, объ избавленіи отъ него, о жертвоприношеніи. По приходѣ изъ синагоги глава семейства совершаетъ освашеніе праздника надъ чашей вина и садится къ столу, при чемъ старается по древнему обычаю «возлежать»; затѣмъ вкушаютъ горькія травы. Малолѣтній сынъ задаетъ отцу четыре установленныхъ вопроса о причинахъ торжества; въ отвѣтъ на это вся семья читаетъ «пасхальную агаду», повѣствующую объ исходѣ евреевъ изъ Египта и о празднованіи этого событія древними евреями. По окончаніи трапезы наполняютъ виномъ чашу въ честь пророка Іліи, ожидаемаго предвѣстника Мессіи, и произносятъ стихи 6 и 7 пс. LXXIX о бѣдствіяхъ Израіля, причиненныхъ ему «народами, не познавшими Бога». Трапеза заканчивается хвалебными гимнами и славословіями.

Пасха—у великороссовъ освѣщенная въ пасхальную ночь стопочка сыру (творогу), которымъ разговляются въ первый день П.; у малороссіянь—освѣщенные куличи, караваи, бабы (см. П., 589). Съ празднованіемъ П. связано въ народѣ много обычаевъ: такъ, послѣ заутрени въ первый день П. ходятъ христоваться съ усопшими, зарываютъ лица въ могилу; кто проспитъ въ первый день П. заутреню, того въ понедѣльникъ оканиваютъ водой или купають; кости отъ пасхальнаго ягнята (доросенокъ, птица и пр.), зарытыя на нивѣ, спасаютъ ее отъ града, и т. и.

Пасха (о-въ П. или Вайгу, также Рапануи)—о-въ въ Тихомъ океанѣ, 27°10' ю. ш. и 109°26' з. д. отъ Гринвича, 118 кв. км., вулканическаго происхожденія, съ потухшими кратерами. Рѣкъ нѣтъ. Орошается частыми дождями. Растительность слудная. Населеніе (въ 1860 г.—около 3000 чел.) теперь вслѣдствіе эмиграціи и господствовавшей полиандріи, понизилось до 150 чел. Единственная гавань—Куксагафенъ (по имени Кука, въ 1774 г. посѣ-

*) Агнецъ этотъ илз. П.

тившаго о-въ). Въ 1888 г. чилийцы овладѣли о-вомъ, съ цѣлью сдѣлать его мѣстомъ ссылки. См. Geiseler, «Die Osterinsel» (1888).

Пасхазій (Радбертъ)—богословъ; въ 814 г. вступилъ въ м-рь Корби-въ Пикардіи, въ 844 г. сдѣлался его настоятелемъ; умеръ, вѣроятно, въ 865 г. Въ своихъ соч. («De sanguine et corpore Christi» и «Epistola ad Frudegardum») онъ оправдывалъ учение о пресуществленіи и по этому поводу вступилъ въ ожесточенный споръ съ Ратрамномъ и Рабаномъ Мавромъ. Онъ защищалъ также противъ Ратрамна учение о безсѣменномъ зачатіи Маріи («De partu virginis»). Сочиненія его издалъ Спрмондъ. Ср. Гаусгерръ, «Der Heilige P. K.» (Майнцъ, 1862); Сарделманъ, «Der theologische Lehrgehalt der Schriften des P. R.» (Марб., 1877); Шуазъ, «Paschase Radbert» (Женева, 1889).

Пасхалий (или *Пасхалис*)—имя 3 папъ. **П. I** (817—824) находился въ сильной зависимости отъ импер. Людовика Благочестиваго. Сдѣлавшись папою безъ согласія императора, П. тотчасъ послѣ посвященія отправилъ ему извинительное посланіе. Въ 823 г. въ Латеранѣ было убито нѣсколько высшихъ духовныхъ лицъ, принадлежавшихъ къ партіи императора; папу заподозривъ въ этомъ дѣлѣ, и П. долженъ былъ оправдываться торжественной клятвой передъ 34 епископами. Когда сынъ Людовика, Лотарь, прибылъ въ Римъ, аббатъ монастыря Тарфы обвинилъ передъ нимъ папу въ захватѣхъ монастырской собственности, и П. проигралъ дѣло. Связанный съ именемъ П. грамоты Людовика, заключающія въ себѣ разныя уступки и привилегіи церкви, по большей части подложны.

П. II (1099—1118), родомъ изъ Тосканы, клонійскій монахъ, возведенный въ санъ кардинала Григоріемъ VII. Преданный аскетическимъ идеямъ, но слабохарактерный, онъ постоянно колебался между противоположными стремленіями и почти во всемъ терпѣлъ неудачи. Вступивъ на папскій престолъ въ разгаръ борьбы за инвеституру, Пасхалий сначала хотѣлъ держаться традицій Григорія VII и счастливо справился съ антипапами, которыхъ поддерживала римская знать; но въ столкновеніяхъ съ государями онъ былъ вынужденъ на уступки. Филиппъ I французскій, отлученный отъ церкви за семейныя дѣла, на словахъ подчинился папскому рѣшенію и получилъ прощеніе; за то въ вопросѣ объ инвеститурѣ онъ отказался только отъ церемоніи врученія кольца и посоха, но настоялъ на ленной присягѣ высшаго духовенства и прогонялъ непослушныхъ епископовъ. Также былъ рѣшенъ этотъ вопросъ и въ Англіи, на лондонскомъ соборѣ 1107 г. Послѣ смерти мятежнаго сына импер. Генриха IV, Конрада (1101), папа склонилъ будущаго импер. Генриха V выступить противъ отца (11⁰⁴), запретилъ инвеституру на дѣломъ рядъ соборовъ и отказалъ въ церковномъ погребеніи Генриха IV. Вступивъ на престолъ, Генрихъ V не пожелалъ, однако, отказаться отъ инвеституры и въ 1110 г. съ войскомъ двинулся въ Италію. П. отправивъ на встрѣчу Генриху послось съ такимъ предложеніемъ: императоръ отказывается отъ инвеституры, а папа декретомъ предписываетъ

духовенству, подъ страхомъ отлученія, отказаться отъ феодальныхъ владѣній, приобретенныхъ со времени Карла Великаго, и отъ всѣхъ правъ и привилегій, съ этимъ связанныхъ. Генрихъ согласился на это предложеніе, подъ условіемъ принятія его духовными феодалами. Этотъ договоръ былъ заключенъ въ Сутри, въ 1111 году; но когда папа, въ соборѣ св. Петра, передъ коронованіемъ императора, прочиталъ договорный декретъ, то онъ вызвалъ взрывъ негодованія со стороны духовенства; въ соборѣ произошла смута, и Генрихъ, не добившись коронованія, арестовалъ папу и нѣсколькихъ кардиналовъ. На другой день въ Римѣ началось движеніе для освобожденія папы; императоръ вынужденъ былъ удалиться изъ города, захвативъ съ собою папу и кардиналовъ. Расположившись станомъ передъ городомъ, Генрихъ держалъ плѣнныя въ суровомъ заключеніи около двухъ мѣсяцевъ и добился полной побѣды въ спорѣ объ инвеститурѣ. П. предоставилъ Генриху право инвеституры, обязался его короновать и никогда не отлучать его отъ церкви. Послѣ коронованія Генриха и удаленія его изъ Италіи, духовенство потребовало отъ П. уничтоженія этого договора. На латеранскомъ соборѣ 1112 года папа призналъ свою уступку «неправымъ дѣломъ», но отказался нарушить клятву, предоставивъ собору кассировать договоръ и не воспрепятствовать своимъ легатамъ стлучить Генриха отъ церкви, хотя самъ нѣкоторое время продолжалъ вести съ нимъ дружескую переписку. Четыре года спустя П., подъ давленіемъ духовенства, торжественно прокинулъ сутрийскій договоръ. Въ послѣдніе два года жизни П. долженъ былъ дважды ѣхать изъ Рима: сначала вслѣдствіе возстанія жителей, изъ-за выбора префекта, а потомъ вслѣдствіе вторичнаго похода въ Римъ Генриха V. См. Franz, «Papst P. II» (Бресл. 1877).

П. III. (1164—1168), Гвидо, епископъ Кремы; избранъ антипапой сторонниками Фридриха I, противъ Александра III; оставался въ Витербо до 1167 г., когда Фридрихъ взялъ Римъ и ввелъ туда П., который и короновалъ его въ соборѣ св. Петра. По удаленіи императора, римскій сенатъ удержалъ П. въ Римѣ до самой его смерти въ качествѣ заложника. П. канонизировалъ Карла Великаго.

М. К

Пасхалия—собраніе правилъ, на основаніи которыхъ вычисляется день празднованія Пасхи. На основаніи предписаній, изложенныхъ въ книгѣ Исходъ, а также луно-солнечнаго календаря, окончательно принятаго евреями въ эпоху второго храма, еврейская Пасха празднуется 15 числа мѣсяца нисана (см. Календарь). Такимъ образомъ у евреевъ праздники Пасхи являются неподвижными. Въ современномъ еврейскомъ календарѣ мѣсяцы уже не устанавливаются, какъ это было въ древности, непосредственнымъ наблюденіемъ лунныхъ фазъ, но опредѣляются по циклу. Такъ какъ начало каждаго мѣсяца совпадаетъ съ нѣкоторымъ, въ сущности, фиктивнымъ новолуніемъ (меледъ), то пятнадцатый день совпадаетъ съ подолуніемъ. Мѣсяцъ нисанъ всего ближе подходитъ къ нашему марту, поэтому поста-

новление о еврейской пасхѣ можно формулировать такъ, что она празднуется въ первое весеннее полнолуние, вычисленное по известнымъ предписаніямъ. За исходный пунктъ еврейскаго лѣтоисчисления принять, такъ называемый, моле́дъ созданія или моле́дъ мѣсяца тиши первого года, имѣвшій мѣсто, по исчисленіямъ евреевъ, въ 3761 году до христіанской эры, 7 октября, въ 5 часовъ, 204 хланимъ (хланимъ $\frac{1}{1080}$ доли часа) послѣ шести часовъ вечера подъ меридіаномъ Іерусалима, или, по нашему дѣленію дня, 6 октября, въ 11 часовъ 11 минутъ вечера. Согласно мнѣнію нѣкоторыхъ раввиновъ, этотъ моле́дъ наступилъ въ годъ передъ твореніемъ, когда, по выраженію книги Бытія (I, 2), господствовала *тоhu wehoth*. Поэтому еврейскими хронологами этотъ моле́дъ называется *moled tohu*. За промежутокъ времени между двумя новолуніями принято 29 дней 12 часовъ 793 хланими, что представляетъ Гиппархово опредѣленіе синодическаго мѣсяца луны. О распредѣленіи мѣсяцевъ и различныхъ видахъ годовъ у евреевъ—см. Календарь. Такъ какъ всѣ измѣненія происходятъ въ первой половинѣ года, отъ тиши до нисана, то число дней, протекающихъ отъ Пасхи до новаго года, всегда равно 163 и поэтому безразлично вычислять день Пасхи или 1 тиши слѣдующаго года. Подробныя правила вычисления изложены въ книгѣ Моисея Маймонда «*Kidusch hashodesch*». Слѣдующія замѣчательныя по простотѣ правила для вычисления дня еврейской пасхи въ Юліанскомъ году даны знаменитымъ математикомъ Гауссомъ безъ доказательства въ «*Monaithische Correspondenz*» (изд. Цаха—Zach) за 1802 г. Доказаны эти правила Суза де Срезу въ «Запискахъ туринской академіи наукъ» (1813). Пусть B есть число года христіанскаго лѣтоисчисленія, т. е. $B=4-3760$, гдѣ A число года еврейскаго лѣтоисчисленія. Назовемъ остатокъ отъ дѣленія $12B+12$ на 19 черезъ a ; остатокъ отъ дѣленія B на 4 черезъ b . Составимъ величину: $M+m=20.0955817+1.5542418a++0.25b-0.003177794B$, гдѣ M цѣлое число, а m правильная дробь. Наконецъ, найдемъ остатокъ c отъ дѣленія величины $M+3B++5b+1$ на 7. Тогда: 1) если $c=2$ или 4, или 6, то еврейская Пасха празднуется $M+1$ марта (или, что тоже, $M-30$ апрѣля) стараго стilia; 2) если $c=1$, притомъ $a>6$ и кромѣ того $m>0.63287037$, то Пасха будетъ имѣть мѣсто $M+2$ марта; 3) если заразъ $c=0$, $a>11$ и $m>0.89772376$, то день Пасхи будетъ $M+1$ марта; 4) во всѣхъ остальныхъ случаяхъ Пасха празднуется M марта. Отступленія, изложенныя въ первыхъ трехъ правилахъ, носятъ названія *Adn*, *Gatrad*, *Vathtakrad*, смыслъ ихъ изясненъ въ Талмудѣ. Вслѣдствіе сизаннаго выше, 1 тиши слѣдующаго года наступитъ $P+10$ августа или $P-21$ сентября, гдѣ P день Пасхи въ маргѣ. Вообще говоря, достаточно вычислять съ точностью до второго десятичнаго знака. Болѣе точное вычисленіе необходимо только въ чрезвычайно рѣдкихъ сомнительныхъ случаяхъ.

Примѣръ: если $B=1897$, то $a=14$, $b=1$, $M+m=36.04$, т. е. $M=36$, $m=0.04$; $c=0$. День Пасхи: 36 марта или 5 апрѣля стараго стilia. Новый годъ наступилъ 15 сентября. Еврейская Пасха будетъ:

	Старый стиль.	Новый стиль.
1838	26 марта	7 апрѣля
1899	14 марта	26 марта
1900	1 апрѣля	14 апрѣля
1901	22 марта	4 апрѣля
1902	9 апрѣля	22 апрѣля
1903	30 марта	12 апрѣля
1904	18 марта	31 марта
1905	7 апрѣля	20 апрѣля
1906	28 марта	10 апрѣля
1907	17 марта	30 марта
1908	3 апрѣля	16 апрѣля
1909	24 марта	6 апрѣля
1910	11 апрѣля	24 апрѣля
1911	31 марта	13 апрѣля
1912	20 марта	2 апрѣля
1913	9 апрѣля	22 апрѣля
1914	29 марта	11 апрѣля
1915	17 марта	30 марта
1916	5 апрѣля	18 апрѣля
1917	25 марта	7 апрѣля
1918	15 марта	28 марта
1919	2 апрѣля	15 апрѣля
1920	21 марта	3 апрѣля
1921	10 апрѣля	23 апрѣля
1922	31 марта	13 апрѣля

Относительно установленія праздника Пасхи христіанской, дня первоначальнаго ея празднованія, а также споровъ волновавшихъ древнія Церкви по поводу этого вопроса см. Пасха. Нужно полагать, что уже въ трелемъ вѣкъ благодаря трудамъ Александрійской церкви, считавшейся наиболее ученою, выработаны были правила, подтвержденныя никейскимъ и антиохійскимъ соборами и сохранившіяся въ полной силѣ до нашего времени. Именно: праздновать Пасху, послѣ Пасхи еврейской, въ первый воскресный день послѣ того полнолуція, которое, будучи вычислено по известнымъ предписаніямъ, случится въ день весенняго равноденствія или непосредственно послѣ него. За день весенняго равноденствія принято было 21 марта. Для вычисленія фазъ луны употреблялись такъ называемые циклы луны, т. е. періоды, по прошествіи которыхъ фазы луны возвращались приблизительно на тѣже дни Юліанскаго года. Такихъ цикловъ употреблялось нѣсколько. Сохранились пасхальныя правила еп. Ипполита, которые построены были на шестнадцатилѣтнемъ циклѣ Римская церковь почти до VI вѣка употребляла 84-хъ лѣтній циклъ Александрійскаго церковъ (еп. Евсевій?) ввела наиболее точный 19-ти лѣтній циклъ, открытый аоніянномъ Метономъ и употреблявшійся еще въ календарѣ грековъ. Такъ какъ Александрійской церкви поручено было соборами слѣдовать за правильностью празднованія дня Пасхи, то она въ концѣ IV в. вступила въ жаркій споръ съ Римомъ, указывая на допущенныя неправды, вслѣдствіе принятаго тамъ 84-хъ лѣтняго цикла. Съ тѣхъ поръ 19-ти лѣтній Метоновъ циклъ вошелъ понемногу въ употребленіе и въ западныхъ

церквахъ, но окончательно утвердился только благодаря трудамъ Діонисія Малого. Въслѣдствіе принятыхъ правилъ необходимо знать на каждый годъ воскресные дни въ мартѣ и день пасхальнаго полнолунія. Воскресные дни опредѣляются изъ того положенія, что въ годѣ, предшествующемъ христіанской эрѣ (високосномъ), который иногда неправильно называется нулевымъ годомъ нашего гѣтоисчисления, воскресенья падали на 7, 14, 21, 28 марта; дагѣ, въ каждый простой годъ, состоящій изъ 52 недѣль и 1 дня, воскресенье отступаютъ по числамъ на единицу, въ високосномъ же, состоящемъ изъ 52 недѣль и 2 дней, на двѣ единицы. Лунный циклъ Метона заключаетъ въ себѣ 19 Юліанскихъ лѣтъ въ 365,25 дней и почти 235 синодическихъ мѣсяцевъ луны въ 29,53059 дней. Разность между этими двумя періодами равна 0.0613 дня. Лунные мѣсяцы въ этомъ циклѣ состоятъ поочередно изъ 30 и 29 дней, при чемъ, когда Юліанскій годъ содержитъ 13 новолуній, то въ концѣ его вставляется добавочный мѣсяцъ въ 30 дней, въ концѣ же послѣдняго, девятнадцатаго года цикла—мѣсяцъ въ 29 дней. При этомъ распредѣленіи февраль всегда считается въ 28 дней (постоянный календарь), такъ что лунный мѣсяцъ, въ который приходится 25 февраля, вставной день високоснаго года, въ действительности, увеличивается на одинъ день. Такъ какъ январь и февраль составляютъ 59 дней, то отсюда слѣдуетъ, что одни и тѣже цикловыя фазы луны придутся на одни и тѣже числа января и марта. Древніе наблюдали собственно не новолуніе, но первое появленіе молодой луны; промежутокъ времени между этимъ появленіемъ и полнолуніемъ приблизительно равенъ 13 днямъ и потому въ П. полнолуніе опредѣляется изъ новолунія прибавкой 13 дней. Пасхальное полнолуніе носить названіе пасхальнаго предѣла. За первый годъ цикла Александрійская церковь приняла такъ называемую эру Діоклетіана (385 по Р. Хр.), когда пасхальное новолуніе приходилось 23 марта, а первое новолуніе года 23 января; на этотъ же день по Метонову циклу придется новолуніе въ годѣ, предшествовавшемъ христіанской эрѣ. Этотъ годъ принять за исходный Діонисіемъ Малымъ. Число, показывающее мѣсто какого-нибудь года въ циклѣ, называется золотымъ числомъ. Происхожденіе этого названія спорно. Евреи, употреблявшіе тоже циклъ Метона, принимали его начало на три года позже, чѣмъ Александрійская церковь и Діонисій, при чемъ въ этомъ передвинutomъ циклѣ новолуніе въ начальномъ году падаетъ на 1 января. Этотъ циклъ, подъ названіемъ пасхальнаго круга луны, употребляется въ П. православной церкви. Для отличія Діонисій называетъ одинъ изъ этихъ цикловъ (еврейскій) *ciclus lunaris*, другой *ciclus decemnovennalis*. Указанное превышеніе 19 Юліанскихъ лѣтъ надъ 235 синодическими мѣсяцами обуславливаетъ отставаніе новолуній, вычисленныхъ по циклу Метона, отъ действительныхъ, астрономическихъ. Каждая 310 лѣтъ накапливается одинъ день. Къ нашему времени эта разность составляетъ болѣе пяти дней, напр. пасхальное новолуніе 1897 г., вычисленное по циклу,

было 27 марта, между тѣмъ астрономическое 21 марта вечеромъ. Изъ всѣхъ практическихъ формулъ, предложенныхъ для вычисленія дня Пасхи, на основаніи вышеприведенныхъ правилъ, безусловно простѣйшія и удобнѣйшія принадлежатъ Гауссу. Она состоятъ въ слѣдующемъ. Назовемъ черезъ *a* остатокъ отъ дѣленія числа года на 19, черезъ *b* остатокъ отъ дѣленія его на 4 и черезъ *c* отъ дѣленія на 7. Далѣе, остатокъ отъ дѣленія величины $19a+15$ на 30 назовемъ *d* и остатокъ отъ дѣленія $2b+4c+6d+6$ на 7 пусть будетъ *e*. День Пасхи будетъ $22+d+e$ марта или, что тоже самое, $d+e-9$ апрѣля. Въ этихъ семи строчкахъ заключается полная П. Юліанскаго календаря, принятаго Православной Церковью. Примеръ: для 1897 г., $a=16$, $b=1$, $c=0$, $d=19$, $e=3$, день Пасхи 13 апрѣля. Изъ выраженія $22+d+e$ марта видно, что самая ранняя Пасха (при $d=e=0$) можетъ наступитъ 22 марта; это ясно и изъ смысла правилъ. Съ другой стороны, наибольшее значеніе для *e* равно шести, и изъ рѣшенія неопредѣленнаго уравненія слѣдуетъ, что въслѣдствіе условія *a* меньше 19, *d* не можетъ быть равнымъ 29, а только достигать 28. Поэтому самая поздняя Пасха бываетъ 25 апрѣля. Правила празднованія дня Пасхи иногда перефразируются слѣдующимъ образомъ: Пасху должно праздновать въ первое Воскресенье послѣ полнолунія, которое случится не ранѣе 19 марта, при чемъ день полнолунія опредѣляется по пасхальному кругу луны согласно церковнымъ предписаніямъ; если, отысканное такимъ образомъ, мартовское полнолуніе случится ранѣе 19 марта, то Пасху должно праздновать въ первое Воскресенье послѣ слѣдующаго полнолунія, которое будетъ черезъ 30 дней, въ апрѣлѣ; въ обонхъ случаяхъ, если полнолуніе падетъ на Пятницу, Субботу или Воскресенье—Пасху должно праздновать черезъ недѣлю—въ слѣдующее Воскресенье. Въ этомъ видѣ правила формулированы проф. Савичемъ. Они совпадаютъ съ выше приведенными.

При введеніи въ 1582 г. календаря Григоріанскаго основныя правила для вычисленія дня Пасхи остались тѣже. Но, въслѣдствіе произведенныхъ въ календарѣ перемѣнъ, день Пасхи, вообще говоря, не совпадаетъ съ вычисленнымъ по Юліанскому календарю. Нужно замѣтить, что въ Григоріанскомъ календарѣ не соблюдено то правило, что христіанская Пасха празднуется послѣ еврейской: иногда она совпадаетъ съ еврейской, иногда же приходится на лунадню ранѣе. Въ 1582 г. были откинута десяти дней (см. Календарь) и, кромѣ того, постановлено, чтобы года, которыми кончаются столѣтія, не считались високосными, если только число протекшихъ столѣтій не дѣлится на четыре: при этомъ, однако, какъ въ томъ, такъ и въ другомъ случаѣ, порядокъ дней недѣли остается безъ измѣненія. Отсюда слѣдуетъ, что воскресные дни будутъ совпадать съ другими числами мѣсяцевъ, чѣмъ въ Юліанскомъ календарѣ. Ко времени введенія Григоріанскаго календаря фазы луны, вычисленные по циклу, запаздывали уже на три дня противъ действительныхъ, поэтому пасхалия

комиссія, во главѣ съ Алоизіемъ Лиліемъ, постановила передвинуть лунный циклъ на три дня и, кромѣ того, для избѣжанія накопленія ошибки на будущее время, вмѣсто золотыхъ чиселъ ввести кругъ эпакты. Эпактой (ἐπαγεμ—пробавлять) называется ростъ луны 1 января, т. е. время, протекающее отъ послѣдняго новолунія предшествовавшаго года, какъ слѣдствіе избытка солнечнаго года надъ луннымъ, состоящимъ изъ 354 дней. Въ юліанскомъ календарѣ римской эпактой называется ростъ луны 1 января, вычисленный въ томъ предположеніи, что въ начальномъ году луннаго цикла, или при золотомъ числѣ нуль, новолуніе падаетъ на 1 января, какъ это происходитъ въ еврейскомъ циклѣ луны. При реформѣ календаря, вслѣдствіе перестановки луннаго цикла и пропуска десяти дней, новолуніе перваго года въ лунномъ циклѣ перешло съ 23 января на 30, а предыдущее упало на 31 декабря; поэтому эпакта перваго года въ циклѣ 1. Эпакты послѣдующихъ годовъ получаются прибавкой каждый разъ 11 и опусканіемъ чиселъ кратныхъ 30. Для возвращенія къ эпактѣ 1, при переходѣ къ новому циклу, требуется прибавить 12; это называется saltus epactae или saltus lunae. Съ цѣлью избѣжанія новыхъ погрѣшностей Лилій ввелъ поправки эпактъ. Одна изъ нихъ называется солнечнымъ уравненіемъ и происходитъ отъ выбрасыванія трехъ високосныхъ дней въ теченіе 400 лѣтъ и потому каждый разъ уменьшаетъ эпакту (уменьшаетъ число дней, протекавшихъ отъ новолунія). Вторая носитъ названіе луннаго уравненія и имѣетъ цѣлью исправлять невязку 19 юліанскихъ лѣтъ съ 235 синодическими мѣсяцами луны; она прибавляется 8 разъ въ 2500 лѣтъ и каждый разъ увеличиваетъ эпакту, такъ какъ по циклу Метона фазы луны запаздываютъ. Обѣ эти поправки приданы къ эпактамъ въ годы, которыми заканчиваются столѣтія. Такимъ образомъ въ 1700 г., когда въ первый разъ пришлось исправить за солнечное уравненіе, григоріанскія эпакты уменьшились на единицу; въ 1800 г. приложены обѣ поправки и эпакты не измѣнились; въ 1900 г. снова эпакты уменьшаются на единицу и затѣмъ останутся безъ измѣненія до 2200 г., такъ какъ въ 2000 г. не будетъ приложена ни одна поправка, а въ 2100 г. обѣ. Въ виду вышесказаннаго необходимо слѣдуетъ, что практическія формулы для вычисленія дня Пасхи въ Григоріанскомъ календарѣ должны быть значительно сложнѣе, чѣмъ въ Юліанскомъ. Тѣмъ не менѣе, Гауссъ представлялъ ихъ въ слѣдующей изящной формѣ. Пусть остатки отъ дѣленія числа года на 19, на 4 и на 7 будутъ соответственно a , b и c ; остатокъ отъ дѣленія величины $19a + M$ на 30 будетъ d и остатокъ отъ дѣленія величины $2b + 4c + 6d + N$ на 7 будетъ e . Тогда Пасха наступитъ $22 + d + e$ марта или $d + e - 9$ апрѣля, новаго стиля. Величины же M и N вычисляются слѣдующимъ образомъ. Пусть k есть число вѣковъ въ данномъ году, p частное отъ дѣленія $13 + 8k$ на 25 и q частное отъ дѣленія k на 4. Тогда M опредѣляется какъ остатокъ отъ дѣленія $15 + k - p - q$ на 30, и N какъ остатокъ отъ дѣленія $4 + k - q$ на 7. Здѣсь

нужно имѣть въ виду, однако, два исключенія, именно: когда при $d = 29$ вычисленіе даетъ для дня Пасхи 26 апрѣля, нужно взять вмѣсто этого числа 19 апрѣля и когда, при $d = 28$, получимъ для дня Пасхи 25 апрѣля, при томъ $a > 10$, то нужно принимать 18 апрѣля. Называя черезъ h частное отъ дѣленія a на 11 и черезъ f частное отъ дѣленія $d + h$ на 29; кромѣ того, обозначая $d - f$ черезъ d' , и считая e' остаткомъ отъ дѣленія $2b + 4c + 6d' + N$ на 7, получимъ формулу для дня Пасхи: $22 + d' + e'$ марта, которая не требуетъ уже никакихъ исключеній. Примеры: для 1897 г. $a = 16$, $b = 1$, $c = 0$, $k = 18$, $p = 6$, $q = 4$, $M = 23$, $N = 4$, $d = 27$, $e = 0$. День Пасхи 18 апрѣля (новаго стиля). Каждая изъ величинъ M и N постоянна, по крайней мѣрѣ, въ теченіе цѣлаго столѣтія, и потому удобнѣе ихъ предвычислить заранѣе. Ихъ значенія будутъ:

Отъ 1800 до 1899 г.	M	N
» 1900 » 1999 »	23	4
» 2000 » 2099 »	24	5
» 2100 » 2199 »	24	6
» 2200 » 2299 »	25	0
» 2300 » 2399 »	26	1
» 2400 » 2499 »	25	1

Формулы, данныя Гауссомъ для Юліанскаго календаря, получаются какъ частный случай изъ формулъ для Григоріанскаго календаря, полагаая постоянно $M = 15$, $N = 6$. При помощи формулъ Гауса можно для Юліанскаго календаря рѣшать обратную задачу П.: находить тѣ года, въ которыхъ Пасха падаетъ на заданное число. Общее же рѣшеніе подобнаго вопроса для Григоріанскаго календаря, при нынѣшнемъ состояніи числового анализа, невозможно. Въ слѣдующей таблицѣ даны дни иррадованія Пасхи въ Юліанскомъ и Григоріанскомъ календаряхъ.

Годъ.	Юліанскій календарь ст. стиль	Григоріанскій календарь нов. стиль.
1898	5 апрѣля	10 апрѣля
1899	18 апрѣля	2 апрѣля
1900	9 апрѣля	15 апрѣля
1901	1 апрѣля	7 апрѣля
1902	14 апрѣля	30 марта
1903	6 апрѣля	12 апрѣля
1904	28 марта	3 апрѣля
1905	17 апрѣля	23 апрѣля
1906	2 апрѣля	15 апрѣля
1907	22 апрѣля	31 марта
1908	13 апрѣля	19 апрѣля
1909	29 марта	11 апрѣля
1910	18 апрѣля	27 марта
1911	10 апрѣля	16 апрѣля
1912	25 марта	7 апрѣля
1913	14 апрѣля	23 марта
1914	6 апрѣля	12 апрѣля
1915	22 марта	4 апрѣля
1916	10 апрѣля	23 апрѣля
1917	2 апрѣля	8 апрѣля
1918	22 апрѣля	31 марта
1919	7 апрѣля	20 апрѣля
1920	29 марта	11 апрѣля
1921	18 апрѣля	27 марта
1922	3 апрѣля	16 апрѣля

Изъ таблицы видно, что Пасха приходится въ одинъ и тотъ же день по обоямъ календарямъ въ 1906, 1909, 1912, 1915, 1916, 1919, 1920 и 1922 г. Формулы Гаусса для вычисления дня христианской Пасхи помѣнены были имъ, безъ доказательствъ, въ «Monatliche Correspondenz» (изд. Zach'омъ) за 1800 г. Полное доказательство ихъ дано въ статьѣ Кинкельна, помѣщенной въ «Schlömilchs Zeitschrift für Mathematik» (1870). Переводъ статьи (Н. Я. Сонина) напечатанъ въ «Математическомъ Сборникѣ Московскаго Матем. Общества» (т. V, 1870). Въ П. православной церкви сохранились нѣкоторые термины, требующе разъясненія. Въ церковныхъ календаряхъ, или мѣсяцесловахъ, каждому дню года приписана одна изъ семи славянскихъ буквъ: З, С, Ё, А, Г, В, А, называемыхъ *оручелтими* буквами. Годъ въ церковной П. начинается съ 1 марта; этому дню, на основаніи нѣкоторыхъ соображеній, касающихся библейскихъ дней творенія, приписана буква Г; слѣдующимъ за нимъ днямъ буквы В, А, З, С, Ё, А, Г, В, А, З п т. д. Буква, которой соответствуютъ въ данномъ году воскресные дни, называется *оручелтомъ*. Такимъ образомъ, зная вручелѣто и имѣя росписи всѣхъ дней года по вручелѣтнымъ буквамъ, легко можно узнать день недѣли для какого угодно дня года. Такъ называемый *пасхальный кругъ луны* совпадаетъ съ еврейскимъ кругомъ, т. е. отступаетъ на три года отъ принятаго Дионисіемъ. Новолуніе въ начальномъ году этого цикла падаетъ на 1 января. *Основаніемъ* называется число, показывающее возрастъ луны къ 1 марту, найденное въ предположеніи пасхальнаго круга луны. Великимъ *индиктиономъ* называется періодъ въ 532 года; такъ какъ фазы луны возвращаются къ тѣмъ же числамъ мѣсяцевъ черезъ 19 лѣтъ, а дни недѣли (принимая во вниманіе высоту) черезъ 28 лѣтъ, то черезъ $28 \times 19 = 532$ лѣтъ всѣ эти элементы придутъ въ прежній порядокъ, и дни Пасхи по Юлианскому календарю повторятся совершенно точно. *Ключъ границъ*—число дней между 21 марта и днемъ Пасхи. Такъ какъ самая поздняя Пасха бываетъ 25 апрѣля, то ключъ границъ можетъ достигать значенія 35. Въ тахъ назыв. *зрчей* П. ключъ границъ обозначается, вмѣсто цифръ, буквами славянскаго алфавита. Для каждаго года великаго индиктиона дается ключевая буква, и по ней въ другой таблицѣ находится день Пасхи, а также дни другихъ, переходящихъ праздниковъ, связанныхъ съ ней. Изъ формулы Гаусса слѣдуетъ, что ключъ границъ $K = 4 + e + 1$. Тогда имѣемъ: начало масленицы (мясопустъ) въ простой годъ $K + 24$ января, въ високосный $K + 25$ января; начало великаго поста (чистый понедельник) въ простой годъ $K + 1$ февраля, въ високосный $K + 2$ февраля; Вознесеніе $K + 29$ апрѣля; Троицынъ день $K + 9$ мая; заговѣние Петрова поста $K + 16$ мая; длительность Петрова поста 43 - K дней. Подробныя свѣдѣнія о церковной П. см. у Ильашева—«Руководство для препод-

данія П.». Таблица зрчей П. помѣщается въ концѣ церковной книги называемой Сѣдмиванной псалтирю. *В. Серафимовъ.*

Пасхаловъ (Викторъ Никандровичъ)—композиторъ (1841—86). Учился въ московской и парижской консерваторіяхъ, долго жилъ въ Казани, занимаясь уроками музыки. Написалъ музыку на текстъ «Пѣсни о рубашкѣ», Т. Гуда; началъ оперу: «Первый винокуръ». Всего болѣе известны романсамъ, изъ которыхъ многие написаны на слова, сочиненныя его матерью. Изъ романсовъ П., болѣею частью проникнутыхъ искреннею грустью, особеннымъ распространеніемъ пользуется «Дятятко». *Н. С.*

Пасхальники—раскольническая секта, появившаяся въ Черниговской губ.; послѣдователи ея отвергаютъ установленную пасхалию и выработали свою собственную. Основатель секты — бѣглоповецъ судовищскій Иванъ Аванасіевъ Землянский. Послѣдователи Землянскаго празднуютъ Пасху всегда въ одно и тоже число, именно 23 марта; Рождество Христово—за 8 дней до перваго января, т. е. 23 декабря; высокоснаго года не признаютъ и считаютъ мѣсяцы всѣ равными, по 30 дней и $10\frac{1}{2}$ часовъ въ каждомъ. Всѣ четыре поста начинаются и кончаются у П. ежегодно въ одно и тоже время. Пасхальники не признаютъ православныхъ Моск. патриарховъ, бывшихъ до Никона, а Столпавый соборъ считаютъ еретическимъ, потому что онъ повелѣваетъ полагать руку при крестномъ знаменіи на перси. Это, говорятъ П., неправильно: Христосъ былъ во чревѣ Матери Своей, и потому надо полагать руку на животъ. Крестьянъ П. двуперстно; по книгамъ не молятся и даже отвергаютъ молитву по Псалтири; иконами иконами только вылитымъ изъ мѣди, а не писаннымъ. Военная служба, по ихъ ученію — погубель. Телеграфъ, желѣзныя дороги и т. п. П. считаютъ дѣйствомъ антихриста, который, по ихъ мнѣнію, уже царствуетъ на землѣ. П. ведутъ жизнь трезвую. Ср. «Церковныя Вѣдомости», 1893, № 33.

Пасхальный золотой ирисскъ — по системѣ р. Салды. Верхотурскаго горнаго окр., Пермской губ. Въ 1894 г. добыто шлиховаго золота 4 пд и 3 фн.

Пасынкованіе—удаленіе однихъ частей растений ради усиленія роста другихъ, такъ какъ известно, что чѣмъ больше данныхъ частей растения, тѣмъ слабѣе развивается каждое изъ нихъ, и обратно. Удаленіе нѣкоторыхъ лишнихъ частей (пасынковъ) влечетъ принятъ питательнаго сока къ остающимся на растеніи. Въ этомъ смыслѣ къ П. можно отнести и удаленіе нѣкоторыхъ почекъ на вѣтви для усиленія роста остальныхъ (см. Обрѣзка плодовыхъ деревьевъ, XXI, 354). Къ П. прибѣгаютъ, напр., при культурѣ табака, чтобы получить возможно больше листьевъ — работа, являющаяся въ табаководствѣ одной изъ первыхъ по своему значенію.

Пасынскъ (франц. *рапессе*—терпѣніе)—название карточныхъ задачъ, заключающихся въ раскладываніи картъ извѣстнымъ образомъ для полученія опредѣленной группировки картъ, какой-нибудь фигуры и т. п. рас-

кладывается обыкновенно одним лицом, рѣже—двумя.

Пасека или *пчельник*—мѣсто, гдѣ выставляются ульи; устривается такъ, чтобы ульи были хорошо защищены отъ вѣтровъ, особенно—сѣверныхъ, и затѣмъ, чтобы пчель не беспокоили ни прохожіе, ни животныя. Въ этихъ цѣляхъ П. стараются устроить подалше отъ дорогъ и вообще людныхъ мѣстъ, обсаживая деревьями и окружая заборомъ. Полезна небольшая покатошь мѣстности съ С на Ю. Ставятъ ульи предпочтительнѣе на дорожкахъ, обсыпанныхъ пескомъ или, въ крайнемъ случаѣ, на травѣ, которую, однако, тщательно выкашиваютъ, чтобы пчелы въ ней не запутывались. Ульи не должны стоять близко одинъ къ другому; тѣсная установка ульевъ влечетъ за собой смѣшеніе ихъ во время роенія. Что же касается порядка разстановки ульевъ, то совѣтуютъ размѣщать ихъ въ разбросъ, но никакъ не рядами, въ одну линію, какъ напрасно дѣлаютъ это, напримѣръ, въ Малороссіи, такъ какъ въ послѣднемъ случаѣ пчелы постоянно сбиваются, и, попадая въ чужіе ульи, умерщвляются тамъ. При разбросной же разстановкѣ ульевъ—матки, возвращающіяся съ брачнаго вылета, легче находятъ свои жилища. Для облегченія пчеламъ находить свои ульи, послѣдніе окрашиваютъ въ различныя цвѣта (Джонъ Милльсъ). Нѣкоторые помѣщаютъ ульи въ особые павильоны—мѣра безполезная, а иногда даже вредная, особенно—если летки расположены въ разныхъ стороны, а ульи размѣщены въ нѣсколькоэтажей: пчелы запутываются среди ульевъ и гибнутъ*). Гораздо проще и вмѣстѣ съ тѣмъ рациональнѣе устраивать крытыя галлерей съ летками въ одну сторону и легко провѣтриваемыя или помѣщать ульи въ тѣни деревьевъ, однако—съ условіемъ, чтобы сучья ихъ не мѣшали пчеламъ влетать въ улей; можно также покрывать ульи каждой особой крышей, защищающей ихъ какъ отъ дождя, такъ и солнечнаго припека. Улей, выставленный на солнце, скорѣе роится, но даетъ меньше меда, такъ какъ большая часть пчелъ должна быть занята вентиляціею и охлажденіемъ улья, что они производятъ быстрымъ движеніемъ крылышекъ передъ отверстиемъ входа. Число ульевъ на П. не должно превышать 100 или самое крайнее 120. Наибольшее число ульевъ, за которыми можетъ ухаживать одинъ человекъ, опредѣляется практически въ 600, при шести П. Замѣчено, что вблизи воды, озеръ и т. п., меда въ ульяхъ меньше; происходитъ это, повидимому, оттого, что пчелы тратятъ непроизводительно силы на передѣ воднаго пространства и частью, гибнуть даже въ водѣ. Не безъ вліянія и характеръ почвы: сухая мѣстность безъ тумановъ содѣйствуетъ скорому созрѣванію меда, отчего пчелы скорѣе имѣютъ возможность перенести и запечатать медъ и тѣмъ освободить ячейки для наполненія вновь приносимымъ медомъ. При сырости, сгущеніе меда, вслѣдствіе гигроскопичности

его, идетъ медленно, почему пчеламъ приходится сидѣть праздно. Летокъ обыкновенно совѣтуютъ (Лагстротъ, Даданъ) направлять къ Ю, ЮВ или ЮЗ; есть же, однако, мнѣніе (Андріашевъ, Любинецкій), что лучше направить на С, чѣмъ печь на солнцѣ, что улей, выставленный на Ю, роится болѣе, но зато не такъ богатъ медомъ, и что летки, направленные на С и З, работали одинаково съ другими. Хотя пчелы для отысканія корма и могутъ летать болѣе, чѣмъ на 5 км. (не многимъ менѣе 5 в.), однако—если онѣ принуждены удаляться отъ П. даже на 3 км. *)—собрать большихъ запасовъ онѣ уже не могутъ. Самое лучшее, если нектаръ находится въ распоряженіи пчелъ не далѣе 1/2 км. Количество нектара, необходимаго для данной П., различно—въ зависимости отъ энергіи пчелъ, состава другихъ П. и характера мѣстной флоры. Геддонъ, напр., убѣждаетъ не располагать П. недалеко отъ мѣста, занятаго другимъ пчельникомъ въ 100 и болѣе ульевъ**). На П. же или около нея устриваютъ кладовую для храненія меда (см. Медъ). Всѣ окна и двери должны быть затянuty проволоочною сѣткою съ небольшою щелью сверху оконныхъ рамъ; сѣтка не пропускаетъ внутрь кладовой пчелъ, летящихъ на запахъ меда, а если какай изъ нихъ и попадется, то летитъ прежде всего на свѣтъ, къ окну, а затѣмъ по сѣткѣ пробирается вверхъ и сквозь щель вылетаетъ наружу.

Е. Каратыгинъ.

Пасюкъ—см. Крысы.

Патагонія (Patagonia)—обширная территория Южной Америки, отъ 38°34' ю. ш.; составляетъ самый южный треугольникъ американскаго материка, на Ю отъ Чили и Аргентины. На С граничитъ Ріо Лимэй и Ріо Negro, на З — Андами, на Ю — Магеллановымъ проливомъ, на В—Атлантическимъ океаномъ. До 1831 г. П. не принадлежала никакому государству; съ этого времени по договору, заключенному между Чили и Аргентиной, съ цѣлью урегулированія границъ пхъ владѣній, П. раздѣлена была между этими двумя государствами линіей вдоль оси Андовъ до 52° ю. ш. Только аргентинская часть этой огромной территории сохранила названіе П.; въ составъ ея входятъ также около половины вост. части Огненной Земли, съ Землею Штатовъ. Въ нѣкоторыхъ мѣстахъ Анды не составляютъ здѣсь линіи водораздѣла: рѣки Аизенъ и Лосъ Гуэмулесъ, берущія начало на В Андовъ въ Аргентинѣ, принуждены перерѣзать Кордильеры для того, чтобы впасть въ Тихій ок. между 45° и 46° ю. ш., позади Чилийскаго архипелага Чоносъ. П., по изслѣдованіямъ Мустера, аргентинскихъ офицеровъ и ученыхъ Морено, Мойно и Фонтана—горная страна третичной формаціи, спускающаяся террасами къ океану и глубоко изрѣзанная рѣками; она покрыта вулканическими наслоеніями, по большей части базальта; въ Андахъ встрѣчается рядъ южныхъ вулкановъ, напр. Фтирой. Озеръ множество, особенно на Ю отъ 48' ю. ш., напр. Лаго Аргентинно, Вьедма, Санъ-Мартинъ; озерные ис-

*) Павильоны эти распространены въ Германіи и Италіи и единственная ихъ выгода та, что ихъ можно запереть на ключъ.

*) Впрочемъ, мѣстность мѣстности розныя.

**) Скорость полета пчелы—50 км. въ часъ.

точники р. С-та Круцъ подь 46 $\frac{1}{2}$ ° озеро Буэнос-Айресъ. Подь 45° Рио Сенгеръ изливается изъ двухъ озеръ; подь 41° лежитъ оз. Нагуэль-Гуани; всѣ эти озера, по всей вѣроятности, остатки глетчеровъ ледяного періода. У склона террасы къ берегу озера Мустеръ и Колгуэ или Колгуане. Главнѣйшія рѣки: Рио Negro (образующаяся изъ Лимей и Нейкуэнъ, Чобутъ Дезадо, Чико, Санта-Круцъ и Галлесъ подь 52°. Нѣкоторыя изъ нихъ судоходны, но при паденіи съ террасъ образуютъ водопады. Совершенно своеобразно нижнее положение водораздѣла. Многія рѣки, какъ напр. Аизенъ и Рио де Лосъ Гуэмудесъ, берутъ начало на В. отъ Андозъ на возвышенности, такъ что пограничная линія съ Чили, которая должна идти по водораздѣлу — сомнительна. Климатъ въ П. обыкновенно считается холоднымъ, но это невѣрно — для широты онъ вообще теплей и на В. сухъ, страна лежитъ между изотермами 14 и 7°. Въ колоніи Чубуть или Роусонъ средняя температура въ январѣ +20°, въ июнѣ +3,6°; въ июнѣ ртуть падаетъ до -7°, въ январѣ можетъ подниматься до +31°. Въ направленіи къ центру климатъ суровѣе, зимы у вост. подножья Андозъ очень холодны; къ побережью выпаденіе дождя меньше, у подножья Андозъ его выпадаетъ отъ 600 до 300 мм. въ годъ, на берегу — едва 200 мм. Хотя П. не отдѣляется отъ пампасовъ никакой естественной границей, на разницѣ въ климатѣ, но ея роши составляютъ рѣзкій контрастъ съ совершенно лишенными лѣса пампасами. Патагонское плато выше этихъ послѣднихъ и перерѣзано множествомъ долинъ: флора — свойственная сухому климату; долины, вслѣдствіе своей глубины, очень плодородны: въ нихъ встрѣчаются настояція злаковыя растенія и луга, напоминающие пампасы. Злаковыя растенія хотя и отличны отъ средне-европейскихъ, но принадлежатъ къ тѣмъ же родамъ и семействамъ. Въ долинѣ Рио Negro встрѣчается американ. плакучая ива (*Salix Humboldtiana*), употребляемая для построекъ. Хвощъ, находимый всюду по берегу рѣки и нѣсколько рѣдкихъ лишайевъ и мховъ, которые встрѣчаются только зимой — суть единственные представители тайнобрачныхъ. Въ долинахъ находятъ солончакъ и соленыя озера, такія долины покрыты кустарниками матого и солонкораміе жуне, пепель которыхъ идетъ на приготовленіе мыла. Лѣса состоятъ изъ кустарниковъ, не превышающихъ 4 арш.; почти всѣ они колочны, чаще всего встрѣчаются породы: *Sabañal*, *algarcienso*, *mata de incienso*, *piquillin*, *mata negra*, *mata caballo* и *jarilla*; всѣ они даютъ порядочно топиво; лучшее изъ нихъ для этой цѣли *piquillin*, тогда какъ *mata negra* содержитъ смолу, которая имѣетъ отвратительно сильный запахъ, сообщаются даже жареному мясу; характернымъ растеніемъ П. служатъ кактусы *Tupac*. Въ южныхъ областяхъ П., у Магелланова прол. и Андозъ, растутъ лѣса, свойственные Чили и дающие прекрасный строевой матеріалъ. Фауна сходна съ пограничною чилийской и аргентинской: въ долинахъ — тату, гуаналвы, олені, дикія козы, вискаги карро (*Canis azagae*, родъ лисицы), туко-туко (родъ грызуна, *ipomys magellanicus*), зоррино (*Merphitis pa-*

tagonica), казуаръ; кондоры, орлы и всевозможныя хищныя птицы въ долинахъ патагонскаго побережья, кугуары только на С. ягуары очень рѣдки; въ областяхъ Андозъ много дикихъ лошадей; много всевозможныхъ земноводныхъ; многія изъ птицъ, вьющихся обыкновенно свои гнѣзда на деревьяхъ, въ П. гнѣздятся на землѣ и выводятъ птенцовъ (напр., попугаи, пампасскія совы и др.). П. бѣдна прѣсноводной рыбой, моллюсками и бабочками, но богата породами жуковъ. П. дѣлится на 3 территоріи или губернаторства: Рио Negro, Чубуть и Санта-Круцъ.

Туземные жители П. (патагонцы) сами называютъ себя *тонека*, а у арауканцевъ извѣстны подь именемъ *теуэласе* (че) или *зуелье* (чульче). По описанію Д'Орбиня, патагонцы роста около 173 см., непропорціональнаго сложенія (большая голова, при короткихъ ногахъ и рукахъ); лицо у нихъ широкое, четырехугольное, съ плоскимъ носомъ и сильно выдающимися подбородкомъ; волосы на головѣ черныя, прямыя, толстыя и очень рѣдкіе. Лицо онъ раскрашиваютъ въ синій и красный цвѣта. Одѣваются въ шкуры гуанако; изъ тѣхъ же шкуръ строятъ себѣ жилища. Вооружены копьями и боласомъ (видъ лассо). Главное богатство — лошади и собаки; живутъ охотой. Въ 1832 г. въ сѣв. части П. поселены были президентомъ Аргентины Розасомъ индѣйцы изъ пампасовъ, а патагонцы были отгнѣсены за р. Рио-Негро. Въ 1880 г. они были сильно истреблены экспедиціей Рокъ и теперь живутъ въ самой горной части П. (около 5000 чел.). Колонизаціонныя попытки испанцевъ (первая — въ 1584 г.) не имѣли успѣха; на восточномъ берегу утѣляла одна Карменъ де Патагонесъ (см.). Попытка чилийцевъ (1843—51) основать въ П. штрафную колонію также не увѣчалась успѣхомъ: Лучшіе результаты дали двѣ англійскія колоніи, Чубуть и Санта-Круцъ (съ 1865 г.). Съ 1869 г. П. исследовали Мустеръ, Морено, Моано, Фонтана и др. Ср. Д'Orbigny, «Voyage dans l'Amérique méridionale» (П., 1838); Дарвинъ, «Путешествіе на кораблѣ Вигль»; Musters, «Unter den Patagoniern» (1873); Quesada, «La Patagonia» (Буэносъ Айресъ, 1875); Beerbohm, «Wanderings in P.» (Л., 187-); Ramon Lista, «Mis exploraciones en la P.» (Буэносъ Айресъ, 1880); Dixie, «Bei den Patagoniern» (Лпц., 1882); Oblegado, «Exploraciones de los Rio Negro y Limay» (Буэносъ, 1882); Boye, «P., terra del Fuoco etc.» (Генуя, 1881); Lucy-Fossarieu, «L'Ethnographie de l'Amérique antarct., Patagons etc.» (П., 1884); Albaracin, «Estudios generales sobre los Rio Negro etc.» (Буэносъ, 1886); Burmeister, «Relacion de un viaje à Chubut» (тамъ же, 1888); ego же, «Breves datos sobre una excursion à Patagonia» (тамъ же, 1891).

Патака — старинная бразильская серебряная монета, въ 640 рейссъ (ок. 47 коп.). Названіе это даютъ также въ Египтѣ и Абессиніи девантийскимъ скуди и талерамъ Марш-Терези.

Патала (санскр. Pâtāla) — самое нижнее изъ семи (по другимъ источникамъ — восьми) отдѣленій индѣйскаго ада. Часто именемъ П. называется и весь индѣйскій адъ вообще.

П. населена богами - змѣями Нага (санскр. Nāga), надъ которыми господствуетъ исполнявшій въ П., по возвращении на небо описавъ ее богамъ въ самыхъ радужныхъ краскахъ, находя, что пребывание въ ней гораздо пріятнѣе, чѣмъ въ раѣ Индры. По его словамъ, П. изобилуетъ роскошными дворцами; чудныя красавицы манятъ своей красотой самаго воздержнаго аскета; солнце днемъ разливаетъ свѣтъ безъ жары, а ночью свѣтятъ лучи мѣсяца безъ холода; изобиліе кушаній и вина позволяетъ обитателямъ П. не замѣчать, какъ летитъ время; въ роскошныхъ садахъ чудные гроги, потоки и озера, съ цвѣтущими лотосамп; воздухъ наполненъ пріятными ароматами, музыкой и пѣніемъ и т. д. Въ такихъ краскахъ изображаютъ П. и пураны.

С. В.—ч.

Паталипутра (санскр. Pātālī-putra)—столица древняго индійскаго царства Магадха, въ правленіе династій Нанда и Маурья. Греческіе писатели даютъ ей названіе Палиботра и описываютъ ея положеніе при слияніи рѣки Эрранабоаса (нынѣ Шонъ) съ Гангомъ. Мѣсто это отождествляется съ теперешнимъ городомъ Патна. Однако, р. Шонъ теперь впадаетъ въ Гангъ не около самой Патны, занимающей вдвоавокъ меньшее пространство, чѣмъ древняя П. Отсюда не безъ основанія заключаютъ, что теченіе рѣкъ съ тѣхъ поръ измѣнилось и слияніе ихъ отодвинулось выше древней П. Ср. Cunningham, «Ancient Geography of India» (Л., 1870, стр. 452—55).

С. В.—ч.

Патанджали (санскр. Patañjali)—индійскій философъ и грамматикъ (большинство европейскихъ ученыхъ, слѣдуя туземному преданію, думаетъ, что это было одно и то же лицо). П. считается основателемъ философской школы Яога (см.) и авторомъ основнаго трактата объ ученіи этой школы—«Яога-сутра»; но роль его въ этомъ отношеніи сводилась къ собранію существовавшихъ задолго до него философскихъ ученій известнаго типа, ихъ изложенію и философскому обоснованію. Ему же приписывается обширный комментарий къ знаменитой индійской грамматикѣ Панини (см.), озаглавленный «Магабхашья» (см.). Полагаютъ, что П. жилъ во II в. до Р. Хр. и былъ современникомъ Катьяны (см.). Въ индійскихъ памятникахъ встрѣчаются легендарныя подробности его биографіи: такъ, рассказывается, что П. упалъ съ неба, въ видѣ змѣйки, въ ладоны Панини, что, очевидно, основано на народной этимологіи имени П. (pat=падать, aṅgī=ладоны). Литературу см. Яога и Магабхашья, а также въ статьѣ Garbe, «Sāmkhya und Yoga», въ «Grundriss der Indo-Arischen Philologie», изд. Биолеромъ (Страсбургъ, 1896).

С. В.—ч.

Патави (Pataui и Padani)—вассальное Сиаму малайское племя на вост. берегу Малакки; около 30000 чел., занимающихъ 12950 кв. км. Гл. гор. ихъ носятъ также названіе П.: 10000 жителей, гавань, откуда вывозятъ гуттаперчу, лѣсъ и пр.

Патавиій—преподобный, родомъ изъ Египта. Удаляясь въ пустыню, онъ подвизался въ трудахъ, молитвѣ и постѣ. Когда

его начали посѣщать и беспокоить странники, искавшіе совѣтовъ и молитвъ, П. удалился въ Константинополь и въ шалашѣ, близъ Влахернскаго храма, пребывалъ до смерти. послѣдовавшей въ глубокой старости въ VII в. Память 8 декабря.

Патави (Patan) или *Амилгара П.*—гор. въ индостанскомъ госуд. Барода, въ Гужератѣ, въ зап. Индостанѣ, на рѣкѣ Саравати, прит. Ранъ де Кача. Много великолѣпныхъ храмовъ, съ библиотеками, гдѣ джайны, составляющие $\frac{1}{8}$ всѣхъ жителей города, бережно хранятъ свои древнія рукописи, на пальмовыхъ листьяхъ. П. служилъ столицей династии раджутовъ съ 746 по 1194 г.; при магометанахъ нѣсколько утратилъ свое значеніе. Современный городъ—почти весь магаратской эпохи, съ толстыми и высокими стѣнами. Выдѣлка сабель, пикъ и ножей: гончарные заводы, издѣлія которыхъ славятся крѣпостью матеріала и красокъ; фабрики шелковыхъ и хлопчатобумажныхъ издѣлій. Жителей 32710 (1889).

Патави или *патханы*—терминъ, которымъ въ Индіи обозначаютъ магометанъ-авгандцевъ и ихъ потомковъ, носящихъ болѣею частью титулъ *самовъ*. Между 589 и 962 г. по Р. Хр. въ Индостанѣ царствовало до короля царей П. Имена: П., рогилаи и авгандцы, которыми обыкновенно называютъ жителей Авганистана, въ дѣйствительности представляють собой названія трехъ различныхъ племенъ, слившихся въоодѣйстви въ одну народность. Въ болѣе широкомъ смыслѣ П. называютъ всѣ племена, живущія въ предѣлахъ древней области Паропамиза (на сѣверѣ теперешняго Авганистана, за хребтомъ Гиндукушемъ). Въ Индіи П. представляютъ собой потомковъ авгандскихъ воиновъ, приходившихъ въ Индію съ магометанскими завоевателями ея изъ династій Газна, Гхоръ и т. д. Представители ихъ разсѣяны по всей сѣверной Индіи и даже въ Деканѣ. Поселенія ихъ можно найти въ Пенджабѣ, около Дели, въ верхнемъ Доабѣ, въ Рогьялькандѣ и т. д. Какъ завоеватели, они захватывали себѣ участки земли и дали начало многимъ владѣтельнымъ и дворянскимъ родамъ. Нѣкоторые изъ нихъ поселились въ деревняхъ, гдѣ занимаются земледѣліемъ. П. охотно служатъ въ туземной индійской арміи, особенно въ иррегулярной кавалеріи. Всѣ П. къ 3 отъ Инды и немногіе на В отъ него, въ сѣв. части Газарскаго округа и западной Равальпиндскаго, говорятъ на авгандскомъ языкѣ или *патито* (см.).

Патара—торговый портъ въ древней Ликии (Малая Азія). Основанъ, какъ полагаютъ, финніціанами. Позже сюда переселились дорійцы, воздвигнувшіе извѣстный въ древности храмъ Аполлону. Птолемей Филадельфъ расширилъ П. и далъ ему имя Арсиное. Величественныя развалины П. лежатъ нынѣ близъ Фурнаса; сохранились, между прочимъ, остатки древняго театра, построеннаго, какъ гласитъ уцѣлвшая надпись, въ честь имп. Антонина-Августа.

Патари—бродячее племя въ южной Индіи, говорящее на языкѣ *телугу*. Часть ихъ переселилась въ страну маратховъ, гдѣ они

занимаются изготовленіемъ ручныхъ мельницъ. П. имѣютъ особое божество, но именн Сатвал, эмблему котораго носятъ на шеѣ. Живутъ въ шалашахъ, сдѣланныхъ изъ травы и обнесенныхъ стѣною. Говядины не ѣдятъ; мертвыхъ погребаютъ въ землѣ.

Патаренъ—см. Каэары (XIV, 832).

Патарія (Pataria, Pataria, Patalia)—собственно кварталъ старьевщиковъ и пищиковъ въ Миланѣ, а въ насмѣшку названіе это дано было возникшей въ XI вѣкъ въ ломбардскихъ городахъ партіи, отчасти социально-политическаго, отчасти церковнаго характера. П. соединила въ себѣ самыя разнородныя стремленія и интересы. Антагонизмъ немущихъ и безправныхъ противъ власти и богатства, борьба просвѣтающагося свободолюбія городовъ противъ нѣмецкаго владычества, протестъ людей строгаго, кляузнскаго направленія противъ омирненскаго духовенства. сепаратизмъ миланской церкви, отстаивавшей независимость св. Амвросія отъ св. Петра, тенденція духовенства слиться съ мѣстнымъ дворянствомъ въ насильственную касту, имперіалистическая политика клира, капитановъ и вальвассоровъ — вотъ та почва, на которой выросла П. Первые симптомы движенія обнаружались немедленно послѣ смерти имп. Генриха III (1056). въ Павіи и Асти, гдѣ горожане прогнали поставленныхъ императоромъ епископовъ. Одновременно съ этимъ дьяконъ Аріальдъ, строгій аскетъ и образованный богословъ, знакомый съ кляузійскимъ ученіемъ, отрывается въ г. Варезе походъ противъ «прелободѣвъ» (женатыхъ священниковъ) и переноситъ въ Миланъ проповѣдь цѣломудрія и безвозмезднаго совершенія требъ. Въ лицѣ молодого клирика Ландульда, происходившаго изъ высшей знати (капитановъ), увлекательнаго оратора, съ задатками демагога, Аріальдъ нашелъ дѣятельнаго сотрудника. Недовольные слоя населенія представляли весьма благодарную публику для заживительныхъ рѣчей Аріальда и Ландульда, которые называли таинства «симонистовъ и николаитовъ» *capina stesoga*, ихъ богатыя церкви — «клоушнями», и указывали алчной толпѣ на имущество женатаго и продажнаго духовенства, какъ на законную добычу. Успѣхъ этого движенія, нагнавшаго паническій страхъ на духовно-феодалное общество Ломбардіи, объясняется тѣмъ, что идеи аскезы и «ангельской чистоты» вступили въ компромиссъ съ развитіемъ демократическихъ элементовъ. Капитановъ и вальвассоровъ стали на сторону своихъ родственниковъ, женатыхъ клириковъ. Подъ давленіемъ опасности гордый архіепископъ Гвидонъ, епископы и клиръ обратились за помощью въ Римъ, что было явнымъ признаніемъ подчиненія. Умѣренный и чуждый интересамъ ломбардскихъ революціонеровъ Викторъ II (по происхожденію нѣмецъ) сталъ на сторону миланскаго духовенства, и на синодальномъ собраніи въ Фонтанетто Аріальдъ и Ландульфъ были преданы проклятію. Но Викторъ II вскорѣ умеръ, а папа Стефанъ IX былъ ставленникомъ Гильдебранда. Въ это время возникло насмѣливое прозвище *pataria*, потому что демагоги вербовали своихъ сторонниковъ преимущественно на толкучемъ

рынкѣ, гдѣ торговали всякимъ тряпьемъ (*pataria*). На одномъ изъ римскихъ соборовъ 1057 г. Аріальдъ въ черныхъ краскахъ изобразилъ симонію николаитизмъ и мятежность миланскаго духовенства. Стефанъ IX протянулъ руку помощи движенію и эксплуатировалъ его въ интересахъ церковной политики. Папскіе делегаты (Гильдебрандъ) постигли очажъ движенія, чтобы сильнѣе раздуть пламя. Въ Миланѣ отношенія партій необыкновенно обострились. Демагоги составляютъ грандіозный заговоръ, всѣ члены котораго клялись довести дѣло истребленія «ереси» до конца: священниковъ принуждали къ отказу отъ особенностей мѣстнаго культа. Въ Врешіи, Паченцѣ, Пармѣ вооруженная буржуазія захватила власть и вела войну со своими сеньорами. Въ 1059 г. митрополитъ миланскій снова обратился къ римской куріи за помощью. Легаты Николай II, Ассельмъ Лукскій и Петръ Даміанъ, занялись переустройствомъ церкви; но это безцеремонное вмешательство Рима вызвало негодованіе населенія. Въ одной изъ горячихъ стычекъ вождь П., Ландульфъ, получилъ смертельный ударъ. Его замѣнилъ братъ его Эрлембальдъ, списавшій удивленіе даже среди враговъ. Подъ влияніемъ Аріальда онъ отказался отъ монашеской рясы, въ которую намѣревался облечься, и посвятилъ свой мечъ «порабощенной церкви и волѣ Рима». Получивъ изъ рукъ папы Александра II благословленіе и зная св. Петра, Эрлембальдъ явился въ Миланъ, намѣреваясь бичевать духовенство «скорпионами» и «пожрать его, подобно саранчѣ». Въ этотъ періодъ движенія (1065) въ рядахъ П. являются рыцари и священники. Вообще, составъ послѣдователей движенія часто мѣнялся, вслѣдствіе чрезвычайнаго разнообразія интересовъ, а отчасти и вслѣдствіе неустойчивости толпы и подкуповъ. Возвращеніе Эрлембальда было ознаменовано новыми битвами, преслѣдованіями симонистовъ и николаитовъ, нападеніями на церкви и святотатствами. Папская булла призывала вѣрующихъ къ насильіямъ противъ еретиковъ и запрещала народу слушать мессы симонистовъ и николаитовъ. Оппозиція собралась, однако, съ силами и выгнала революціонеровъ изъ города; во время бѣгства Аріальдъ былъ убитъ священниками (1066). Политика Рима по отношенію къ Патаріи мѣнялась въ зависимости отъ обстановки: когда гроза собиралась за Альпами или на норманнской границѣ, папа приостанавливалъ народное мщеніе и даже умиралъ свои требованія по отношенію къ духовенству. Замѣщеніе вакантнаго миланскаго престола (1071) даю агитатю новую конкретную цѣль: борьбу противъ королевской инвентуры, во имя правъ апостольскаго главы церкви. Еще ожесточеннѣе разгорѣлись страсти, когда на апостольскій престолъ сѣлъ Григорій VII, уже давно руководившій движеніемъ. Папа видѣлъ въ Патаріи самое вѣрное оружіе для борьбы за его принципы. Въ 1075 г. аристократія и священники составили заговоръ, къ которому пристали и другіе слои населенія, недовольные вѣчно рѣзаніи и пожарами; во время кровопролитной стычки на улицахъ Милана Эрлембальдъ былъ убитъ. Ли-

шившись своего талантливаго вождя, П. терять уроны за урономъ; контр-революція епископовъ, вступившихъ въ формальный союзъ съ Генрихомъ IV, выбиваетъ ихъ изъ всѣхъ позицій. На мѣсто павшихъ являюцца новые вожди П.—Вифредъ, Генрихъ и Ардерисъ. Вступивъ въ союзъ съ «великой графиней» Матильдой, П. наконецъ беретъ верхъ; но борьба еще долго продолжается въ ломбардскихъ городахъ. Когда, къ началу XII в., она затихла, въ сложившихся ломбардскихъ коммунахъ конфликты папства и имперіи отощелъ на задній планъ, а на передній выступилъ вопросъ о вольности городовъ, охраняемыхъ мужественнымъ населеніемъ, сословная рознь котораго постепенно гашеивается.

Исторія П. имѣла громадное значеніе для всей партіи. Благодаря П., главныя требованія партіи реформы были осуществлены въ Ломбардіи, насколько это было возможно при мѣстныхъ условіяхъ. Кромя того были достигнуто подчиненіе миланскаго митрополита, единственнаго опаснаго конкурента папы. Папство научилось опираться на народныя массы. Григорій VII первый *мобилизировалъ народъ* въ лицѣ П., призвавъ мрянъ къ насильственной экзекуціи надъ симонистами и николаитами. Зигбертъ Гемблускій, Генрихъ IV, Венрихъ, Вигбертъ Равенскій и Видонъ Феррарскій прямо называютъ Григорія демагогомъ и революционеромъ, который, для снисканія народной любви, жертвовалъ интересами церкви. Конфликтъ между публицистами обоихъ лагерей становится особенно интересенъ при обсужденіи вопроса о правахъ мрянъ въмѣшиваться въ церковныя дѣла — вопроса, къ разрѣшенію котораго Мангольдъ Лаутенбахскій прилагаетъ теорію народнаго суверенитета. Въ сущности П. была воплощеннымъ аристократизмомъ, такъ какъ, вступивъ въ союзъ съ римскими принципами, она попирала главнѣйшій изъ этихъ принциповъ—невмѣшательство мрянъ въ церковныя дѣла. П. оставила глубокой слѣдъ и въ исторіи Ломбардіи. Революционная партія, борващаяся противъ омірщеннаго клира во имя чистоты нравовъ, противъ капитановъ, вальвассоровъ и того же духовенства — во имя гражданской свободы и равноправности, противъ германскаго короля — во имя національной свободы, нанесла рѣшительный ударъ имперіи и феодальному складу общества. Пораженіе Генриха IV и епископовъ и торжество Рима совпали съ образованіемъ ломбардскихъ коммунахъ.

Литература. Pabst, «De Ariberto II Mediolanensi»; Venedey, «Die Pataria im XI und XII Jahrhundert» (Гаага, 1854); Raech, «Die Pataria in Mailand, 1056—1077» (Зондергаузенъ, 1873); Will, «Anfänge der Restauration der Kirche im XI Jahrhundert» (I, II); Graf Giulini, «Memorie della città e della campagna di Milano ne'secoli bassi» (IV); G. Meyer von Knouau, «Jahrbücher des deutschen Reiches unter Heinrich IV» (I—II, Лпц., 1890, 1894); C. Mirbt, «Die Publicistik im Zeitalter Gregois VII» (Лпц., 1894); кн. Е. Трубецкой, «Религиозно-общественный идеалъ западнаго христіанства въ XI в. Идея Вожекаго цар-

ства въ твореніяхъ Григорія VII и публицистовъ — его современниковъ» (вып. I, Киевъ, 1897). А. Готлибъ.

Патачинъ или *Батачина* — мѣстечко въ Сербіи, въ Крагуевацкомъ округѣ, на р. Лепеницѣ; въ 1689 г. г. маркиграфъ Людвигъ Ваденскій одержалъ здѣсь побѣду надъ турками.

Пате (Люсьенъ Ратье) — франц. поэтъ и журналистъ, родился въ 1845 г. Напечатаны: «L'Ascluma gerum» (1871); «Melodies intimes» (1874); «Poésies complètes»; «Poèmes de Bourgogne» (1889).

Пателларные рефлексы — см. Рефлексы.

Патенговъ — селеніе Перновскаго у. Лифляндской губ. Источникъ горькихъ минеральныхъ водъ, заключающихъ хлористыя углекислыя соли — магній, кальцій, натрій; воды 16° Р.

Патенко (Феодосій Алексѣевичъ) — проф. судебной медицины. Род. въ 1851 г. Окончилъ обученіе въ гимназии въ Николаевѣ въ 1871 году и затѣмъ поступилъ въ сиб. университетъ на физико-математ. факультетъ. Въ 1873 г. перешелъ въ медико-хирургич. акад., въ которой окончилъ курсъ въ 1878 г. Въ 1880 г. былъ командированъ академіей за границу, гдѣ и занимался главнымъ образомъ у проф. Вирхова. По возвращеніи въ томъ же году защитилъ диссертацию на степень д-ра медицины подъ заглавіемъ: «О развитіи фиброзы съ тѣлъ въ личинкахъ» («Глѣбовскій Сборникъ», СПб., 1881; «Virchows Archiv», т. 84, 1881). Въ 1883 г. командированъ за границу на 2 года, занимаясь судебной медициной у профессоровъ Гофмана, Бруарделя, Лимама, Вольпана (экспериментальная токсикологія), Вирхова и Пунтца (экспериментальная физиологія). Въ 1887 г. назначенъ экстраординарнымъ проф. судебной медицины въ харьковскій унив., а вскорѣ и ординарнымъ. Напечатаны: «Къ ученію о вѣматочной беремености» (пріложенія къ «Протоколамъ» конференціи за 1878 г.); то же въ «Archiv f. Gynäkologie», т. 14, N. 1); «О физиологич. тромбозѣ беременной матки» («Труды Общества Русскихъ Врачей въ СПб.», 1879 г. и «Archiv f. Gynäkologie», т. 14). Изъ специально судебно-медицинскихъ работъ: «Храющіе гортани въ судебно-мед. отношеніи» («Вѣстникъ Суд. Медицины», т. IV, отд. 2, и «Vierteljahrsh. für Ger. Med.», N. F. XLI, 2); «Etude sur l'asphyxie de cause mécanique» («Annales d'hyg. publ. etc.»; XIII, мартъ, 1885); «Experiment. Studien zur Erklärung des Ersch. u. des Leichenbefundes b. Erstickungstode» («Pflügers Archiv f. d. ges. Physiologie», 1885); «О реорганизации судебно-медицинской экспертизы» («Медицина», 1892); «О реорганизации преподаванія судебной медицины» (тамъ же); «Къ вопросу о судебно-медицинскомъ значеніи трупныхъ явленій» (тамъ же); «Дѣло мултатскихъ вотяковъ» (отд. изд., 1897) и др.

Патентный сборъ, уплачиваемый путемъ выборки *патентовъ* (торговыхъ документовъ), на раду съ акцизомъ — составная часть сборовъ питейнаго (см.) и табачнаго (см.).

Патентъ о подьянкахъ — такъ была озаглавлена XLIX глава первой части воин-

снаго устава Петра Великаго (см. VI, 930); заключала она въ себѣ постановленія не только о преступленіяхъ и наказаніяхъ, касающихся поединка, но и о всякаго рода оскорбленіяхъ. П. начинался съ опредѣленія, что всѣ въ войскѣ должны жить между собою въ любви, мирѣ и согласіи. Получившій обиду и вслѣдъ затѣмъ не помирившійся не только можетъ, но долженъ жаловаться, иначе онъ подвергается наказанію, одинаковому съ обидчикомъ; тому же наказанію подвергаются и свидѣтели обиды, не донесшіе о ней. Жалоба приносится суду, который обязанъ рѣшить дѣло въ 6-ти недѣльный срокъ, подъ страхомъ вычета изъ жалованья за все лишнее противъ этого срока время. За обиду словами было положено испрошеніе на козляныхъ прощенія у обиженнаго и заключеніе до 3 мѣс., съ лишеніемъ жалованья на это время. За обиду нанесеніемъ удара, сверхъ того же наказанія, «обидчикъ долженъ въ готовности быть отъ обиженнаго *мечь принять*, за негоднаго быть почетень и чину лишенъ, или вовсе, или на вре-

мя, смотря по дѣлу». Въ чемъ состояло отищеніе со стороны обиженнаго—П. не поясняетъ; по мнѣнію г. Розенгейма—въ правѣ ударить обидчика въ присутствіи суда. За попрекъ обиженнаго нанесенной ему обидой было положено то же наказаніе, какъ и за самую обиду. Столь суровыя наказанія и возведеніе права жалобы на степень обязанности имѣли дѣлю предотвращеніе поединковъ. Если обиженный, не смотря на эти правила, вызывалъ обидчика на поединокъ, то какъ ему, такъ и принявшему вызовъ, а равно согласившимся быть секундантами, П. назначалъ лишеніе чиновъ и достоинствъ и конфискацію части имѣнія. За самый поединокъ было положено повѣшеніе, какъ живымъ, такъ и мертвымъ. Если, по выходѣ на поединокъ, противники сами собою помиряются, то П. опредѣлялъ только «жестокій штрафъ», безъ поясненія, какой именно. Ср. П. Бобровскій, «Военное право въ Россіи при Петрѣ Вел.»; М. Розенгеймъ, «Очеркъ истории военно-судныхъ учреждений въ Россіи». К.-К.

КОНЕЦЪ ДВАДЦАТЬ ВТОРОГО ТОМА.

Оглавление приложений и рисунковъ XXII тома.

А. Приложенія:	<i>Стр.</i>
Опыленіе	76
Ордена I и II	118
Карта Оренбургской губерніи	128
Карта Орловской губерніи	156
Орлы I и II	172
Орнаментъ I и II (хромолитографія)	174
Орудія артиллерійскія I, II и III	204
Оружіе	214
Планъ поля постепенной атаки и обороны (карта)	238
Осоковыя (Surgaceae)	302
Отдѣлка тканей	400
Отопление I и II	434
Палеографія I (хромолитографія), II и III	616
Палестина (карта)	625
Пальмы I и II	658
Памиръ (карта)	666
Пантеонъ	706
Папоротники	726
Парижъ I и II (карты)	800
Паркетъ	812
Паровозы I, II, III, IV и V	848
Паровой молотъ I и II	852
Паровые котлы I, II и III	860
Паровыя машины I, II, III, IV и V	864
Паруса и Парусныя суда I и II	892
Б. Рисунки въ текстѣ:	<i>Стр.</i>
Оплодотвореніе (5 рис.)	20—23
Оплодотвореніе у растений (7 рис.)	28—31
Оптическія стекла (12 рис.)	50—61
Оптическіе приборы (28 рис.)	63—73
Органическій анализъ (7 рис.)	102—105
Органныя трубы (2 рис.)	108—109
Оргонектиды (4 рис.)	191

Ортохроматическая фотографія (2 рис.)	197—198
Орудіе артиллерійское (16 рис.)	203—208
Орхидныя (4 рис.)	223—224
Освѣщеніе маяковъ (12 рис.)	257—259
Остатки нефтяные (1 рис.)	327
Остойчивость (4 рис.)	342—343
Осязательные органы (3 рис.)	380—381
Откатъ (6 рис.)	421—423
Отопленіе (13 рис.)	435—443
Отопленіе нефтяное (21 рис.)	453—459
Офиуры (3 рис.)	488—489
Офтальмоскопъ (2 рис.)	490—491
Очки (6 рис.)	526—527
Палисадъ (1 рис.)	632
Пальметта (1 рис.)	653
Парашютъ (4 рис.)	787
Парникъ (1 рис.)	838
Паровые котлы (8 рис.)	854—858
Парусность (1 рис.)	894
Паръ (3 рис.)	904—905
Парѳенонъ (2 рис.)	911
Пассажный инструментъ (1 рис.)	927

ОПЕЧАТКИ и ПОПРАВКИ

Стран.	Столб.	Строка.	Напечатано:	Слѣдуетъ читать:
			Т О М Ъ XVI.	
946	2	12 сн.	Δ.	Π. Αβηααααααα. Δ.
			Т О М Ъ XXI.	
96	1	22 сн.	полученія,	получать,
100	2	34 св.	академія,	семинарія
178	>	19 сн.	$3_2\text{N}_2\text{O}_4$	$3\text{N}_2\text{O}_4$
214	>	25 св.	охлажденіи	прохожденіи
>	>	26 св.	N^2O^5	N^2O^5
230	>	35 сн.	гранито-гип-	гранито-гней-
289	>	5 сн.	выходитъ въ Одессѣ, съ 1882 г. Редакторъ издатель М. Озмидовъ, а съ начала 1897 г.—К. Озмидовъ.	выходила въ Одессѣ. въ 1882—1883 г. (31 янв.). Редакторъ - издатель М. Озмидовъ.
290	1	1—3 св.	выходитъ съ ноября 1881 г., въ Одессѣ. Редакторъ-издатель М. Озмидовъ, а съ 1897 г.—К. Озмидовъ.	выходила съ ноября 1881 г. по 28 мая 1882 г. въ Одессѣ. Редакторъ-издатель М. Озмидовъ.
507	1	31—32 св.	18 дѣлится на 1, 2, 3, 4, 6, 12; сумма ихъ 28,	18 дѣлится на 1, 2, 3, 6, 9; сумма ихъ 21,
601	>	8 св.	<i>въ ладъ,</i>	<i>владъ,</i>
>	>	19 сн.	<i>потерянныхъ</i>	<i>потерянныхъ</i>
664	2	16—20 св.	(напр. — урегулированіе температуры, см. «Земл. Газета», 1896 г., № 14), въ настоящее время въ различныхъ хозяйствахъ можно встрѣтить усовершенствованныя сушилки.	, въ настоящее время въ различныхъ хозяйствахъ можно встрѣтить усовершенствованныя сушилки. Усовершенствованія касаются частью отдѣльныхъ частей овина или риги (напр.—урегулированіе температуры, см. «Землед. Газета», 1896 г., № 14), частью вносятъ измѣненія въ самый процессъ сушки.
671	1	14—13 сн.	Вотъ главнѣйшія вляющія послѣдствія овражистости, заста-	Вотъ главнѣйшія послѣдствія овражистости, за-
780	2	2 св.	полупокрытомъ	полупокрытымъ
940	>	19 сн.	106	106,3
			Т О М Ъ XXII.	
115	1	6 св.	Православныхъ 9489,	Православныхъ 6489
>	>	8 св.	евреевъ 564	евреевъ 3564
294	2	33 сн.	производныя вещества;	производныя; вещества
605	1	1 св.	Малатинья мѣры	Малатинныя мѣры
613	2	17 св.	палеонтологія	палеогеографія
559	>	29 сн.	Мавляцесна (Анна Сергѣевна)	Мавляцисва (Ольга Сергѣевна)

Въ статьѣ **Логовъ** (т. XVII) послѣднія (внизу) три строки 2-го столбца (стр. 900) должны находиться на мѣстѣ послѣднихъ трехъ строкъ столбца 2-го (стр. 901, той же статьи), и обратно.